

■リアショックアブソーバー(車高調整/プリロード調整機能付き)

Z125 PRO用

減衰力とスプリングバネレートを見直すことで、路面への追従性を高め、スポーツ走行にも対応するリアショックアブソーバーです。取付けピッチ232mm~242mm(移動量10mm)車高調整機能を備えておりますのでスタイルに合わせた車高に調整して頂けます。また無段階のスプリングプリロード調整機能も備えており、ストリート、ワインディング、サーキット等、走行場面に合わせたプリロード調整を行うことが出来ます。

- オイルダンパー式 ■スプリングプリロード:無段階調整 ■車高調整機能:取付けピッチ232mm~242mm(移動量10mm)
- ボディー:メッキ仕上げ/レッドスプリング(アジャスト側はアルミ削り出しアルマイト仕上げ) ■アジャストレンチ付属



06-04-0049



装着イメージ

品名	リアショックアブソーバー(車高調整/プリロード調整機能付き)
対象車両	Z125 PRO
品番	06-04-0049
JANコード	4514162229392
価格(税抜)	¥17,000
発売日	2016年 5月下旬予定

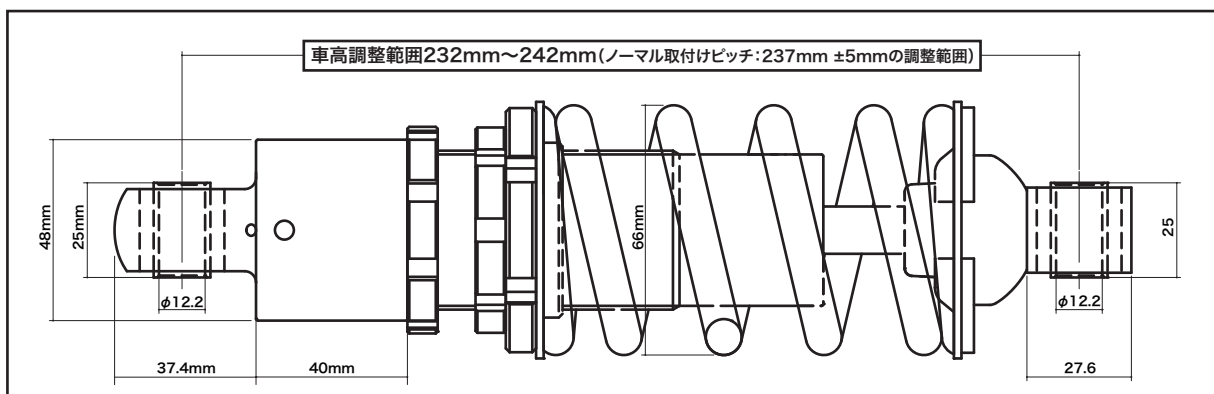

SPECIAL PARTS TAKEGAWA 行

注文書

品名	品番	価格(税抜)	JANコード	注文数
リアショックアブソーバー(車高調整/プリロード調整機能付き)	06-04-0049	¥17,000	4514162229392	

〒584-0069 大阪府富田林市錦織東3丁目5番16号
(株)スペシャルパーツ武川 TEL 0721-25-1357

お客様先様名

FAX 0721-24-5059

様