

Repair parts

■e-Stage/S-Stageボアアップキット リペアパーツ

モンキー・ゴリラ・スーパーカブ50・CD50・DAX50・MAGANA50 etc...

■価格、品番の無いリペアパーツにつきましては単品購入が出来ません。セットをご購入下さい。

各部品名称

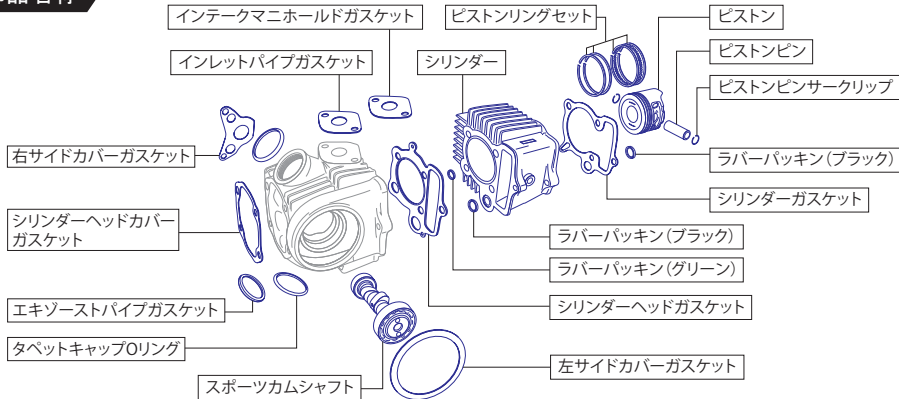

■ガスケットAセット



セット内容	個数
シリンダーガスケット	1
ラバーパッキン(ブラック)	2
*e-Stage(スチール製シリンダー)用は2個入	(1)
*S-Stage(旧Hシリンダー)用は2個入	
*現行品Hシリンダー(e-Stage含む)/Nシリンダー用は1個入	
ラバーパッキン(グリーン)	1
*現行品Hシリンダー(e-Stage含む)/Nシリンダー用は無し	
シリンダーヘッドガスケット	1
シリンダーヘッドカバーガスケット	1
右サイドカバーガスケット	2
左サイドカバーガスケット	1
Oリング	2
インレットパイプガスケット	1
インテークマニホールドガスケット	1
エキゾーストパイプガスケット	1

■ガスケットBセット



セット内容	個数
シリンダーガスケット	1
ラバーパッキン(ブラック)	2
*e-Stage(スチール製シリンダー)用は2個入	(1)
*S-Stage(旧Hシリンダー)用は2個入	
*現行品Hシリンダー(e-Stage含む)/Nシリンダー用は1個入	
ラバーパッキン(グリーン)	1
*現行品Hシリンダー(e-Stage含む)/Nシリンダー用は無し	
シリンダーヘッドガスケット	1

■スポーツカムシャフト



※S-Stageキットに関しましては、対象車両/対象キットにより、カムシャフトの品番が異なります。ご確認の上、ご購入下さい。
※e-Stage(スチール製シリンダー)、12Vモンキー系用旧タイプS-Stageに付属のスポーツカムシャフトは廃盤になりました。
現行品スーパースポーツカムシャフトがご使用頂けます。

■ピストンキット



キット内容	個数
ピストン	1
ピストンリング	1
ピストンピン	1
ピストンピンサークリップ	2

■eステージボアアップキット81cc リペアパーツ ※各リペアパーツの名称、構成につきましては、上図をご覧ください。

eステージボアアップキット81ccには、スチール製シリンダー(旧タイプ)とアルミ製鉄スリーブシリンダー(現行品)の2種類があります。

使用するシリンダーにより、ガスケットA/Bセットの品番が異なります。シリンダー仕様をご確認の上、リペアパーツをご購入下さい。
又、スチール製シリンダー(旧タイプ)単品は廃盤につき、シリンダーの補修を行う場合、現行品アルミ製鉄スリーブシリンダーをご購入下さい。
その場合、ガスケットが異なりますので、対象となるガスケットBセット01-13-7003Vも同時にご購入頂く必要があります。

■シリンダー単品とガスケットBセットを同時にご購入される場合は、eステージライトボアアップキット(カム無し)01-05-5122 ¥25,300(税込)のご購入をお勧めします。

■現行製品 eステージボアアップキット81cc(アルミ製鉄スリーブシリンダー)用 対象キット品番:01-05-5122 01-05-5123 01-05-5226 01-05-0245

部品名	品番	価格(税込)
ピストンキット	01-02-522	¥10,780
ピストンリングセット	01-15-018	¥4,180
ピストンピンセット	00-01-0091(サークリップ2個入)	¥880
スーパースポーツカムシャフト	01-08-0009	¥15,400
ガスケットAセット	01-13-0608	¥5,060
ガスケットBセット	01-13-7003V	¥4,180

■旧製品 eステージボアアップキット81cc(スチール製シリンダー)用 対象キット品番:01-05-522 01-05-5221 01-05-5222 01-05-5223

部品名	品番	価格(税込)
ピストンキット	01-02-522	¥10,780
ピストンリングセット	01-15-018	¥4,180
ピストンピンセット	00-01-0091(サークリップ2個入)	¥880
スーパースポーツカムシャフト	01-08-0009	¥15,400
ガスケットAセット	01-13-023	¥3,080

■Sステージボアアップキット リペアパーツ ※各リペアパーツの名称、構成につきましては、上図をご覧ください。

Sステージボアアップキット88cc(Hシリンダー)には、温度センサー取付け部無し(旧タイプ)と温度センサー取付け部有り(現行品)の2種類があります。

使用するシリンダーにより、ガスケットA/Bセットの品番が異なります。シリンダー仕様をご確認の上、リペアパーツをご購入下さい。
又、Hシリンダー(温度センサー取付け部無し)(旧タイプ)単品は廃盤につき、シリンダーの補修を行う場合、現行品Hシリンダー(温度センサー取付け部有り)をご購入下さい。
その場合、ガスケットが異なりますので、対象となるガスケットBセット01-13-7003Vも同時にご購入頂く必要があります。シリンダーの詳細、購入方法につきましては、次ページをご覧ください。

■現行製品 Aタイプ Sステージボアアップキット88cc(現行品Hシリンダー/Vシリンダー)用

Aタイプ対象車両
:6Vモンキー・ゴリラ(Z50J-1000001~1510400) :CD50(CD50-1300001~1330600) :6V DAX50(ST50-1000001~6346265)
:スーパーカブ50(ポイント点火車両)(C50-N0000002~V488897/C50-Z000002M~Z069126M/C50-5000005~5121324)
:スーパーカブ50(ポイント点火車両)(C50-5200011~C50-3000001~4223783)
対象キット品番:01-05-500H 01-05-500V

部品名	品番	価格(税込)
ピストンキット	01-02-510	¥13,200
ピストンリングセット	01-15-014	¥6,600
スポーツカムシャフト	01-08-0068	¥15,400
ガスケットAセット	01-13-0608	¥5,060
ガスケットBセット	01-13-7003V	¥4,180

■現行製品 Bタイプ Sステージボアアップキット88cc

(現行品Hシリンダー/Vシリンダー)用

Bタイプ対象車両
:6Vモンキー・ゴリラ(Z50J-1600008~1805927)
対象キット品番:01-05-501H 01-05-3002

部品名	品番	価格(税込)
ピストンキット	01-02-517	¥13,200
ピストンリングセット	01-15-014	¥6,600
スポーツカムシャフト	01-08-034	¥18,150
ガスケットAセット	01-13-0608	¥5,060
ガスケットBセット	01-13-7003V	¥4,180

■現行製品 Cタイプ Sステージボアアップキット88cc/106cc SCUT

(現行品Hシリンダー/Vシリンダー/VASシリンダー)用

Cタイプ対象車両
:12Vモンキー・ゴリラ(Z50J-2000001~/A827-1000001~1899999) :モンキーBAJA(Z50J-1700001~) :CRF50F(AE03-1400001~)
:XR50R(AE03-1000001~) :MAGANA50(AC13-1000010~) :CD50(CD50-1500001~) :CL50(CD50-4000001~)
:Benly50S(CD50-2200005~) :12V DAX50(A826-1000001~) :JAZZ(AC09-1000030~)
:スーパーカブ50(C50-9000001~9499999/C50-0200001~0999999/C50-2100001~2299999/AA01-1000001~1699999)
:リトルカブ(C50-4300001~/AA01-3000001~3999999) :ジョルカブ(AF53-1000001~)
対象88ccキット品番:01-05-5095 01-05-3006 01-05-5093 01-05-0017 01-05-0018 01-05-0019
対象106cc SCUTキット品番:01-05-5311 01-05-5313

部品名	品番	価格(税込)
88cc ピストンキット(スタンダード)	01-02-517	¥13,200
88cc ピストンキット(eco)	01-02-0147	¥13,200
88cc ピストンリングセット	01-15-014	¥6,600
スーパースポーツカムシャフト	01-08-0009	¥15,400
88cc ガスケットAセット	01-13-0608	¥5,060
88cc ガスケットBセット	01-13-7003V	¥4,180

部品名	品番	価格(税込)
106cc SCUT ピストンキット	01-02-0127	廃盤
106cc SCUT ピストンリングセット	00-00-1198	¥5,280
スーパースポーツカムシャフト	01-08-0009	¥15,400
スーパースポーツカムシャフト (オートデコンプ機能付き)	01-08-0069	¥26,180
106cc SCUT ガスケットAセット	01-13-0614	¥5,280
106cc SCUT ガスケットBセット	01-13-0606	¥4,180

※上記の商品価格はすべて税込価格です。

Repair parts

■Sステージの詳細・仕様変更・注意事項

■Sステージボアアップキットには、Hシリンダー/Vシリンダー/VAシリンダーの3種類が設定されております。

φ52 Hシリンダー（アルミ製鉄スリーブシリンダー） ■φ52Hシリンダー単品 01-01-0241H ¥27,500(税込)



■現行品のφ52Hシリンダーは旧Hシリンダーと外観上はほぼ同じ形状（シリンダーの高さは異なる）ですが、M5温度センサーの取付けが可能になりました。弊社製コンパクトLCDメーター M5温度センサー付きセット、又は、サーモメーターの温度センサー部分をM5温度センサーに変更することで、シリンダー温度の計測が可能になります。

※旧φ52Hシリンダーとは、ガスケットセットが異なります。旧φ52Hシリンダーから現行品φ52Hシリンダーへ変更される場合は、必ず現行品φ52Hシリンダー専用ガスケットセットを同時にご購入下さい。エンジンラブルの原因になります。又、旧φ52Hシリンダー単品は廃番になりましたので、シリンダーの破損等で、リペアご購入の際は現行品φ52Hシリンダーをご購入下さい。その際も現行品φ52Hシリンダー用ガスケットセットを必ず同時にご購入下さい。

注意!! 旧φ52 Hシリンダー ■この旧φ52Hシリンダー採用の各キットはすべて廃盤です。シリンダー単品のリペアパーツも同時に廃盤です。

旧φ52Hシリンダーを使用されている方は、リペアパーツ購入時注意が必要です。各ボアアップキットにあるリペアパーツは現行品φ52Hシリンダー、Vシリンダー専用の為、旧φ52Hシリンダーの方は必ず、旧φ52Hシリンダー用リペアパーツをご購入下さい。

■旧φ52Hシリンダー用のシリンダーヘッドガスケットは3Pメタルガスケット(厚み1mm)に変更になりました。



旧Hシリンダー用 3Pメタルガスケット
3Pメタルガスケットは、3枚重ねのメタルガスケットです。現行品Hシリンダー、Vシリンダー用のメタルガスケットとは厚みが異なります。ご注意ください。
■3Pメタルガスケット:厚み(1mm)

旧Hシリンダー単品のリペアパーツは廃盤の為、現行品Hシリンダーをお買い求め下さい。現行品Hシリンダーをご購入の際、必ず、現行品Hシリンダー用ガスケットセットも同時にご購入下さい。

■旧φ52Hシリンダーの見分け方(シリンダー形状) 上記現行品との比較赤丸部分 旧φ52 Hシリンダーを外見上で判断出来る部分は、温度センサーの取付け部が無い形状です。

φ52 Vシリンダー（アルミ製鉄スリーブシリンダー）
■φ52Vシリンダー単品 廃盤になりました。 ■88cc専用φ52VASシリンダー単品 廃盤になりました。



■φ52Vシリンダーは低速時の冷却効果をもつアルミ製鉄スリーブシリンダーです。Vシリンダーは縦フィンと横フィンがある形状で、シリンダー装着時の縦フィンは、停車、低速時、シリンダー底面から起こる熱上昇を冷却する効果があります。装着すると外観的にボリューム感がでます。

■φ52Vシリンダーは、スティック温度センサーの取付けが可能。弊社製コンパクトLCDサーモメータースティック温度センサー付きキット、サーモメーター付き各種メーターを使用することで、シリンダー温度の計測が可能。

※旧φ52Hシリンダーとは、ガスケットセットが異なります。旧φ52Hシリンダーからφ52Vシリンダーへ変更される場合は、必ずφ52Vシリンダー専用ガスケットセットを同時にご購入下さい。エンジンラブルの原因になります。

※温度センサーはスティックタイプです。サーモメーターをご購入の際はご注意ください。

■Sステージ88cc用ピストン、ピストンピンについて

■Sステージ88ccキット (01-05-500H/500V・01-05-501H/3002・01-05-502H/3003・01-05-503H/3004・01-05-505H)
■ハイパーSステージ88ccキット (01-05-5001H/3102・01-05-5011H/3103・01-05-5021H/3104)
上記対象キットには、製品生産時期により2種類のピストンピンが存在する為、リペアパーツの単品購入時は注意が必要です。

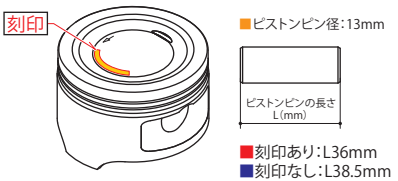

■ピストンピン径:13mm
■ピストンピンの長さ L(mm)
■刻印あり:L36mm
■刻印なし:L38.5mm

■ピストンピン単品購入時
装着されているピストンに刻印(13101-GPH-T10、又は、13101-NSH-T00)があるものは、長さが36mm 対象リペアパーツ番 00-01-0091 (ピストンサークリップ2個入) ¥880(税込)をご購入下さい。

装着されているピストンに刻印が無いものは、長さが38.5mm 対象リペアパーツ番 00-01-0198 (ピストンサークリップ2個入) ¥770(税込)をご購入下さい。

※上記以外に実際に長さを測り、寸法をご確認いただいた後、ご注文下さい。

■Sステージ/レギュラー/Rステージ/Rステージ+D 旧φ52 Hシリンダー / φ54 Hシリンダー用ガスケットAセット/Bセット構成

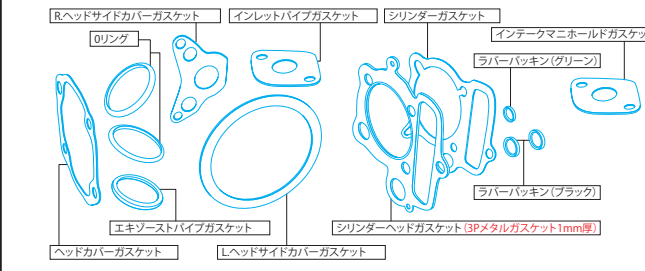

■適応キット(旧φSステージ88cc52Hシリンダー / φ54Hシリンダータイプ)
Sステージ88cc(A/B/C/D/Fタイプ) レギュラーヘッド88cc/106cc
Rステージ88cc/106cc/124cc・Rステージ+D 88cc/106cc/124cc

■ガスケットAセット	
セット内容	個数
シリンダーヘッドカバーガスケット	1
右サイドカバーガスケット	2
左サイドカバーガスケット	1
インレットパイプガスケット	1
インテークマニホールドガスケット	1
エキゾーストパイプガスケット	2
シリンダーガスケット	1
シリンダーヘッドガスケット	1
ラバーパッキン16mm(ブラック)	2
ラバーパッキン9mm(グリーン)	1
01-13-0605	¥5,610(税込)

■ガスケットBセット	
セット内容	個数
シリンダーガスケット	1
シリンダーヘッドガスケット	1
ラバーパッキン16mm(ブラック)	2
ラバーパッキン9mm(グリーン)	1
01-13-8003	¥4,180(税込)

※上記の商品価格はすべて税込価格です。

Repair parts

■レギュラーヘッド ヘッドキット リペアパーツ

モンキー・ゴリラ・モンキーBAJA・モンキーR/RT

■価格、品番の無いリペアパーツにつきましては単品購入が出来ません。セットをご購入下さい。 ※廃盤製品のリペアパーツにつき、無くなり次第、廃盤になります。予めご了承下さい。

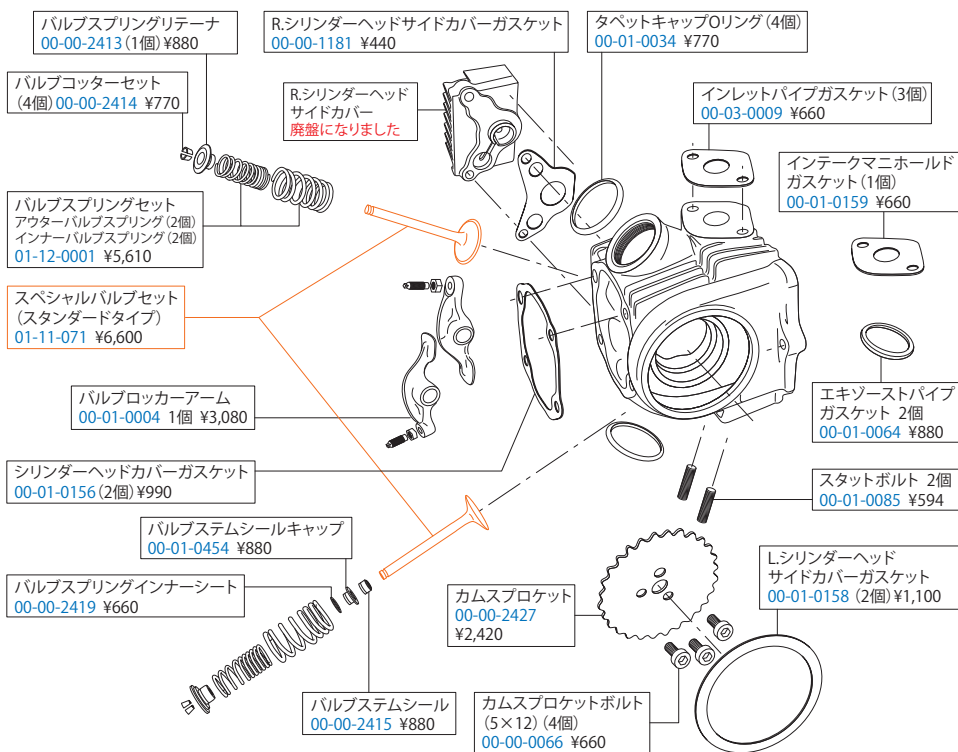

■ガスケットAセット

セット内容	個数
シリンダーガスケット	1
ラバーパッキン16mm (ブラック)	2
※現行品Hシリンダー/Vシリンダー用は1個入 (1)	
ラバーパッキン9mm (グリーン)	1
※現行品Hシリンダー/Vシリンダー用は無し	
シリンダーヘッドガスケット	1
シリンダーヘッドカバーガスケット	1
右サイドカバーガスケット	2
左サイドカバーガスケット	1
Oリング	2
インレットパイプガスケット	1
インテークマニホールドガスケット	1
エキゾーストパイプガスケット	1

■88/106cc

旧Hシリンダー用ガスケットセット
01-13-0605 ¥5,610 (税込)

■88/106cc

現行品Hシリンダー/Vシリンダー用
ガスケットセット
01-13-0608 ¥5,060 (税込)

■ガスケットBセット

セット内容	個数
シリンダーガスケット	1
ラバーパッキン16mm (ブラック)	2
※現行品Hシリンダー/Vシリンダー用は1個入 (1)	
ラバーパッキン9mm (グリーン)	1
※現行品Hシリンダー/Vシリンダー用は無し	
シリンダーヘッドガスケット	1

■88/106cc/124cc

旧Hシリンダー用ガスケットセット
01-13-8003 ¥4,180 (税込)

■88/106cc

現行品Hシリンダー/Vシリンダー用
ガスケットセット
01-13-7003V ¥4,180 (税込)

■レギュラーヘッド オptionalパーツ

■レギュラーヘッド用スポーツカムシャフト

ストリートタイプは低中速域の出力アップ、スーパーストリート2は中高速域の出力アップが可能です。廃盤となったレギュラーヘッドボアアップキット88cc/106cc SCUTに付属していた旧スーパーストリートカムシャフト (01-08-06) からカムプロファイルを変更し、更なるパワーアップを可能とします。
※リペアパーツとして下記スーパーストリートカムシャフト (01-08-0064) をご購入頂く場合、指定バルブスプリングセットの別途購入が必要になります。
■バルブスプリングセット 01-12-0001 ¥5,610 (税込)

カムシャフト	品番	価格 (税込)
スーパーストリート2 (中高速タイプ)	01-08-0064	¥19,800
ストリート (低中速タイプ)	01-08-0068	¥15,400

■レギュラーヘッド用ピストンキット ■旧タイプRステージ補修用のリペアパーツとしても使用可能です。

特殊アルミ冷間鍛造素材を切削加工して製造された強度が高く、耐久性に優れた鍛造ピストンと鋳造ピストンの2種類からお選び頂けます。

対象車両・レギュラーヘッド88ccキット (Aタイプ: Z50J1300017~1510400) 用 対象商品番号: 01-05-130-01-05-3201-01-05-130H	仕様	品番	価格 (税込)
	鍛造ピストン	13-01-0004	¥19,800
鋳造ピストン	01-02-0133	¥17,600	
対象車両: レギュラーヘッド88ccキット (Cタイプ: Z50J-1600008~/AB27-1000001~/1899999) 用 対象商品番号: 01-05-132-01-05-3202-01-05-132H	仕様	品番	価格 (税込)
	鍛造ピストン	01-02-0232	¥40,700
鋳造ピストン	01-02-0233	¥17,600	
対象車両: レギュラーヘッドストロークアップキット106cc用 対象商品番号: 01-06-3132-01-06-3232-01-06-3432	仕様	品番	価格 (税込)
	鍛造ピストン	01-02-0422	¥40,700
鋳造ピストン	01-02-0423	¥17,600	

■モンキー用/レギュラーヘッドバルブ交換時の注意点



■スペシャルバルブセットはレギュラーヘッド専用になりますが、ヘッドの仕様により、取付け出来ないヘッドが存在します。下記レギュラーヘッドの仕様をご確認の上、ご購入下さい。
ヘッド確認はバルブスプリングを取り外して行って下さい。
※バルブスプリングアウターシート別体型ヘッドの場合はご使用頂けません。
※バルブスプリングアウターシート一体型ヘッドでTAKEGAWAの浮き文字があれば、スペシャルバルブセット (01-11-071) を使用できますが浮き文字が無いタイプはご使用頂けません。

スペシャルバルブセット (スタンダード) レギュラーヘッド専用
(バルブ径: IN側25mm: EX側22mm ステム径: 5.5mm) 01-11-071 ¥6,600 (税込)

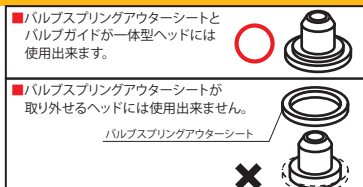

■バルブスプリングアウターシートとバルブガイドが一体型ヘッドには使用出来ません。

■バルブスプリングアウターシートが取り外せるヘッドには使用出来ません。

バルブスプリングアウターシート

※上記の商品価格はすべて税込価格です。

Repair parts

■レギュラーヘッドの詳細・仕様変更・注意事項

■レギュラーヘッドポアアップキットには、Hシリンダー/Vシリンダー/VAシリンダーの3種類が設定されております。

φ52 Hシリンダー（アルミ製鉄スリーブシリンダー） ■φ52Hシリンダー単品 01-01-0241H ¥27,500（税込）



■現行品φ52Hシリンダーは旧Hシリンダーと外観上はほぼ同じ形状（シリンダーの高さは異なる）ですが、M5温度センサーの取付けが可能になりました。弊社製コンパクトLCDメーター M5温度センサー付きセット、又は、サーモメーターの温度センサー部分をM5温度センサーに変更することで、シリンダー温度の計測が可能になります。

※旧φ52Hシリンダーとは、ガスケットセットが異なります。旧φ52Hシリンダーから現行品φ52Hシリンダーへ変更される場合は、必ず現行品φ52Hシリンダー専用ガスケットセットを同時にご購入下さい。エンジントラブルの原因になります。又、旧φ52Hシリンダー単品は廃番になりましたので、シリンダーの破損等で、リペアご購入の際は現行品φ52Hシリンダーをご購入下さい。その際も現行品φ52Hシリンダー用ガスケットセットを必ず同時にご購入下さい。

注意!! 旧φ52 Hシリンダー ■この旧φ52Hシリンダー採用の各キットはすべて廃盤です。シリンダー単品のリペアパーツも同時に廃盤です。

旧φ52Hシリンダーを使用されている方は、リペアパーツご購入時注意が必要です。各ポアアップキットにあるリペアパーツは現行品φ52Hシリンダー、Vシリンダー専用の為、旧φ52Hシリンダーの方は必ず、旧φ52Hシリンダー用リペアパーツをご購入下さい。

■旧φ52Hシリンダー用のシリンダーヘッドガスケットは3Pメタルガスケット（厚み1mm）に変更になりました。



旧Hシリンダー用 3Pメタルガスケット
3Pメタルガスケットは、3枚重ねのメタルガスケットです。現行品Hシリンダー、Vシリンダー用のメタルガスケットとは厚みが異なります。ご注意ください。
■3Pメタルガスケット：厚み（1mm）

旧Hシリンダー単品のリペアパーツは廃盤の為、現行品Hシリンダーをお買い求め下さい。現行品Hシリンダーをご購入の際、必ず、現行品Hシリンダー用ガスケットセットも同時にご購入下さい。

■旧φ52Hシリンダーの見分け方（シリンダー形状） 上記現行品との比較赤丸部分 旧φ52 Hシリンダーを外見上で判断出来る部分は、温度センサーの取付け部が無い形状です。

φ52 Vシリンダー（アルミ製鉄スリーブシリンダー）
■φ52Vシリンダー単品 廃盤になりました。 ■88cc専用φ52VASシリンダー単品 廃盤になりました。

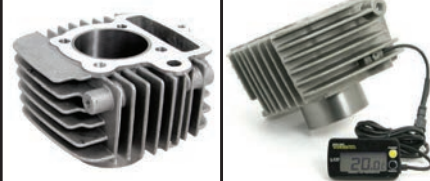

■φ52Vシリンダーは低速時の冷却効果をも高める形状を採用したアルミ製鉄スリーブシリンダーです。Vシリンダーは縦フィンと横フィンがある形状で、シリンダー装着時の縦フィンは、停車、低速時、シリンダー底面から起る熱上昇を冷却する効果があります。装着すると外観的にボリューム感がでます。

■φ52Vシリンダーは、スティック温度センサーの取付けが可能の為、弊社製コンパクトLCDサーモメータースティック温度センサー付きキット、サーモメーター付き各種メーターを使用することで、シリンダー温度の計測が可能。

※旧φ52Hシリンダーとは、ガスケットセットが異なります。旧φ52Hシリンダーからφ52Vシリンダーへ変更される場合は、必ずφ52Vシリンダー専用ガスケットセットを同時にご購入下さい。エンジントラブルの原因になります。

※温度センサーはスティックタイプです。サーモメーターをご購入の際はご注意ください。

■レギュラーヘッド88cc / 106cc用ピストン、ピストンピンについて

■レギュラーヘッド88ccキット (01-05-130H/130V)
■レギュラーヘッド106ccキット (01-06-3110VTE)
上記対象キットには、製品生産時期により2種類のピストンピンが存在する為、リペアパーツの単品購入時は注意が必要です。

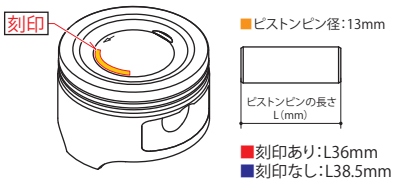

■ピストン径：13mm
■ピストンピンの長さ L (mm)
■刻印あり：L36mm
■刻印なし：L38.5mm

■ピストンピン単品購入時
装着されているピストンに刻印 (13101-RGH-T10) 刻印 (13101-RGH-T20) 刻印 (13101-RGH-T00-L) があるものは、長さが36mm 品番00-01-0091 ¥880（税込）（ピストンピンサークリップ2個入り）

装着されているピストンに刻印が無い、又は上記刻印番号以外のものは、長さが38.5mm 品番00-01-0198 ¥880（税込）（ピストンピンサークリップ2個入り）

※上記以外に実際に長さを測り、寸法をご確認いただいた後、ご注文下さい。

■Sステージ/レギュラー/Rステージ/Rステージ+D 旧φ52 Hシリンダー / φ54 Hシリンダー用ガスケットAセット/Bセット構成

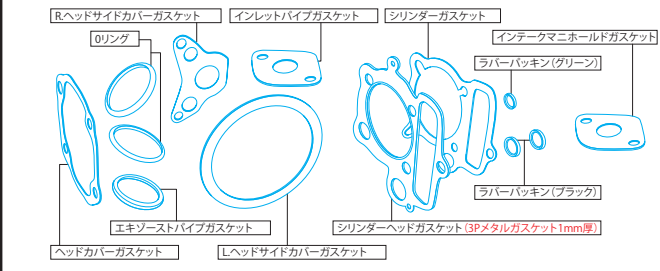

■適応キット (旧φSステージ88cc52Hシリンダー / φ54Hシリンダータイプ)
Sステージ88cc (A / B / C / D / Fタイプ) レギュラーヘッド88cc/106cc
Rステージ88cc/106cc/124cc・Rステージ+D 88cc/106cc/124cc

■ガスケットAセット

セット内容	個数
シリンダーヘッドカバーガスケット	1
右サイドカバーガスケット	2
左サイドカバーガスケット	1
インレットパイプガスケット	1
インテークマニホールドガスケット	1
タペットキャップOリング	2
エキゾーストパイプガスケット	1
シリンダーガスケット	1
シリンダーヘッドガスケット	1
ラバーパッキン16mm(ブラック)	2
ラバーパッキン9mm(グリーン)	1

01-13-0605 ¥5,610（税込）

■ガスケットBセット

セット内容	個数
シリンダーガスケット	1
シリンダーヘッドガスケット	1
ラバーパッキン16mm(ブラック)	2
ラバーパッキン9mm(グリーン)	1

01-13-8003 ¥4,180（税込）

※上記の商品価格はすべて税込価格です。

Repair parts

■Regular head 88cc/106cc SCUT/106cc リペアパーツ モンキー・ゴリラ・スーパーカブ50・CD50・DAX50・MAGANA50 etc...

■価格、品番の無いリペアパーツにつきましては単品購入が出来ません。セットをご購入下さい。 ※廃盤製品のリペアパーツにつき、無くなり次第、廃盤になります。予めご了承下さい。

シリンダーキット 製品構成

各部品名称

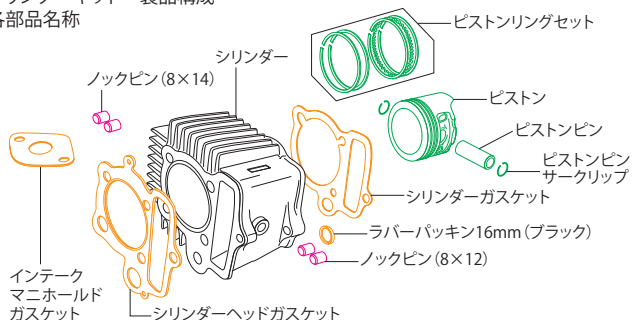

■シリンダーキット	
セット内容	個数
ピストンリングセット	1
ピストン	1
ピストンサークリップ	2
ピストンピン	1
ノックピン8X12	2
ノックピン8X14	2
シリンダー	1
シリンダーガスケット	1
シリンダーヘッドガスケット	1
インテークマニホールドガスケット	1
ラバーパッキン16mm(ブラック)	1

■ピストンセット	
セット内容	個数
ピストンリングセット	1
ピストン	1
ピストンサークリップ	2
ピストンピン	1

■ノックピンセット	
セット内容	個数
ノックピン8X12	2
ノックピン8X14	2

■レギュラーヘッド88cc/106cc SCUT/106cc用シリンダーキット リペアパーツ ※各リペアパーツの名称、構成につきましては、上図をご覧下さい。

レギュラーヘッドボアアップキット88cc(Hシリンダー)には、温度センサー取付け部無し(旧タイプ)と温度センサー取付け部有り(現行品)の2種類があります。使用するシリンダーにより、ガスケットA/Bセットの品番が異なります。シリンダー仕様をご確認の上、リペアパーツをご購入下さい。又、Hシリンダー(温度センサー取付け部無し)(旧タイプ)単品は廃盤につき、シリンダーの補修を行う場合、現行品Hシリンダー(温度センサー取付け部有り)をご購入下さい。その場合、ガスケットが異なりますので、対象となるガスケットBセット01-13-7003Vも同時にご購入頂く必要があります。シリンダーの詳細、購入方法につきましては、前ページをご覧ください。

■Aタイプ レギュラーヘッド88cc シリンダーキット (現行品Hシリンダー/Vシリンダー)用

Aタイプ対象車両

:6Vモンキー・ゴリラ(Z50J-1000001~1510400) :CD50(CD50-1300001~1330600) :6V DAX50(ST50-1000001~6346265)
:スーパーカブ50(ポイント点火車両)(C50-N0000002~V488897/C50-Z000002M~Z069126M/C50-5000005~5121324)
:スーパーカブ50(ポイント点火車両)(C50-5200011~C50-3000001~4223783)

対象ボアアップキット品番:01-05-130H 01-05-130V

■レギュラーヘッド88cc用シリンダーキット(Aタイプ) Hシリンダー 01-04-3001H ¥41,800(税込)

部品名	品番	価格(税込)
ピストンキット	01-02-0133	¥17,600
ピストンリングセット	01-15-014	¥6,600
ノックピンセット	00-01-0090	¥1,100
ガスケットAセット	01-13-0608	¥5,060
ガスケットBセット	01-13-7003V	¥4,180

■Bタイプ レギュラーヘッド88cc/106cc SCUT シリンダーキット

(現行品Hシリンダー/Vシリンダー)用

Cタイプ対象車両

:6Vモンキー・ゴリラ(Z50J-1600008~1805927)
:12Vモンキー・ゴリラ(Z50J-2000001~ / AB27-1000001~1899999) :モンキー・BAJA(Z50J-1700001~) :CRF50F(AE03-1400001~)
:XR50R(AE03-1000001~) :MAGANA50(AC13-1000010~) :CD50(CD50-1500001~) :CL50(CD50-4000001~)
:Benly50S(CD50-2200005~) :12V DAX50(AB26-1000001~) :JAZZ(AC09-1000030~)
:スーパーカブ50(C50-9000001~9499999/C50-0200001~0999999/C50-2100001~2299999/AA01-1000001~1699999)
:リトルカブ(C50-4300001~AA01-3000001~3999999) :ジョルカブ(AF53-1000001~)

対象ボアアップキット88cc品番:01-05-132H 01-05-132V

対象ボアアップキット106cc SCUT品番:01-05-0118

■レギュラーヘッド88cc用シリンダーキット(Bタイプ) Hシリンダー 01-04-3002H ¥41,800(税込)

部品名	品番	価格(税込)
ピストンキット	01-02-0233	¥17,600
ピストンリングセット	01-15-014	¥6,600
ノックピンセット	00-01-0090	¥1,100
ガスケットAセット	01-13-0608	¥5,060
ガスケットBセット	01-13-7003V	¥4,180

■レギュラーヘッド106cc SCUT用シリンダーキット スカットシリンダー 01-04-7004 ¥52,580(税込)

部品名	品番	価格(税込)
ピストンキット	01-02-0125	¥29,700
ピストンリングセット	00-00-1198	¥5,280
ノックピンセット	00-01-0090	¥1,100
ガスケットAセット	01-13-0614	¥5,280
ガスケットBセット	01-13-0606	¥4,180

■レギュラーヘッド106cc シリンダーキット(現行品Hシリンダー/Vシリンダー)用

対象車両

:12Vモンキー・ゴリラ(Z50J-2000001~ / AB27-1000001~1899999)

対象ボア & ストロークアップキット106cc 品番:01-06-3110VTE

■レギュラーヘッド106cc用シリンダーキット Hシリンダー 01-04-3106H ¥41,800(税込)

部品名	品番	価格(税込)
ピストンキット	01-02-0423	¥17,600
ピストンリングセット	01-15-014	¥6,600
ノックピンセット	00-01-0090	¥1,100
ガスケットAセット	01-13-0608	¥5,060
ガスケットBセット	01-13-7003V	¥4,180

■レギュラーヘッド106cc用50mmストロークアップクランクシャフトキット(3点支持Rクランク) リペアパーツ

■レギュラーヘッド106cc用50mmストロークアップクランクシャフトキット(3点支持Rクランク)01-10-8432TE 廃盤

代替製品

■レギュラーヘッド106cc用50mmストロークアップクランクシャフトキット(3点支持Rクランク)01-10-8432T 廃盤

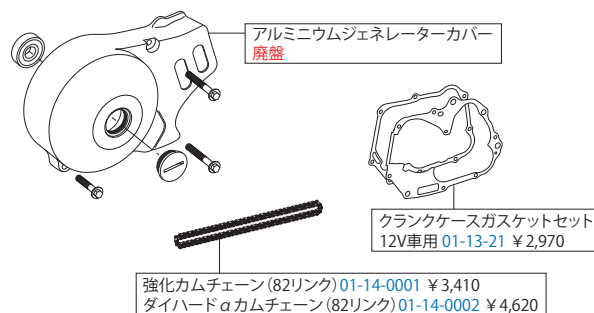
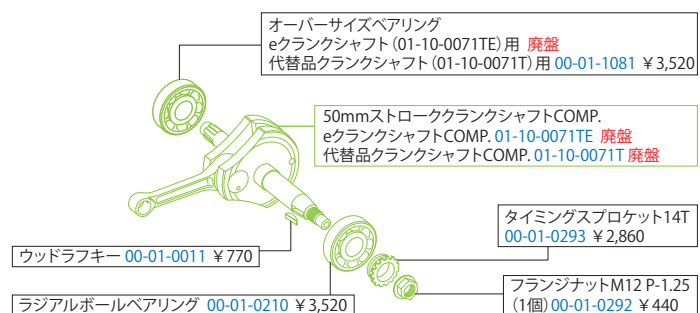

※上記の商品価格はすべて税込価格です。

Repair parts

旧タイプ R-Stageヘッドキット リペアパーツ

■Rステージ用下記リペアパーツは「旧タイプRステージ」のリペアパーツです。
※廃盤製品のリペアパーツにつき、無くなり次第、廃盤になります。予めご了承下さい。

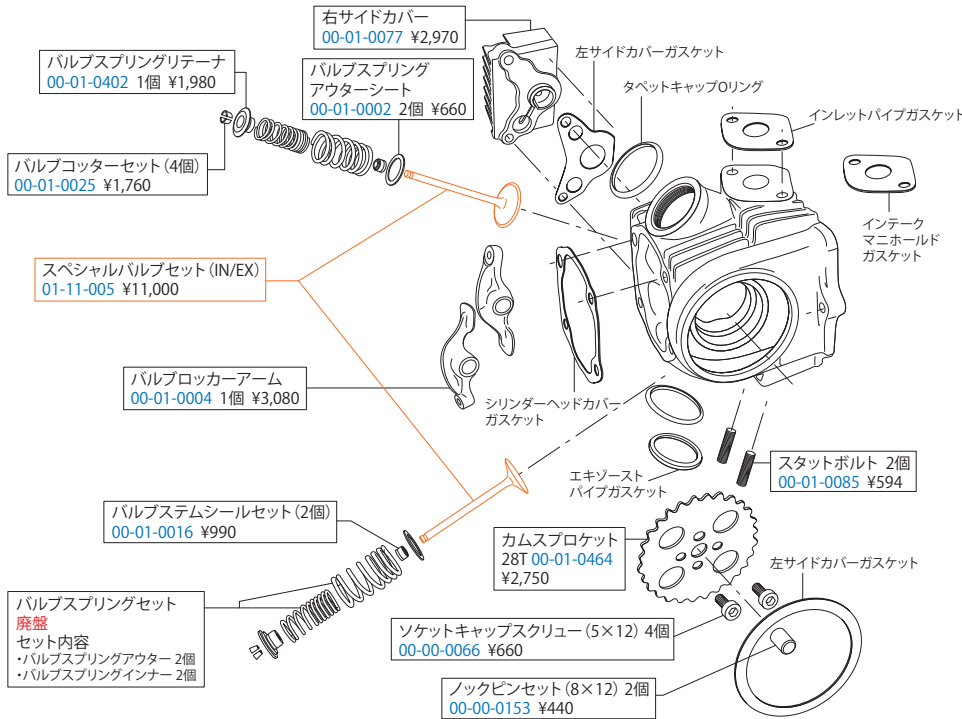

■ガスケットAセット	
セット内容	個数
シリンダーガスケット	1
ラバーパッキン16mm (ブラック)	2
※現行品Hシリンダー/Vシリンダー用は1個入	(1)
ラバーパッキン9mm (グリーン)	1
※現行品Hシリンダー/Vシリンダー用は無し	
シリンダーヘッドガスケット	1
シリンダーヘッドカバーガスケット	1
右サイドカバーガスケット	2
※現行品Hシリンダー/Vシリンダー用は1個入	(1)
左サイドカバーガスケット	1
Oリング	2
インレットパイプガスケット	1
エキゾーストパイプガスケット	1
インテークマニホールドガスケット	1
※現行品Hシリンダー/Vシリンダー用は無し	
■88/106cc/124cc 旧Hシリンダー用ガスケットセット 01-13-0605 ¥5,610	
■88/106cc 現行品Hシリンダー/Vシリンダー用 ガスケットセット 01-13-0608 ¥5,060	
■124cc 現行品Hシリンダー/Vシリンダー用 ガスケットセット 01-13-0604V ¥5,610	
■ガスケットBセット	
セット内容	個数
シリンダーガスケット	1
ラバーパッキン16mm (ブラック)	2
※現行品Hシリンダー/Vシリンダー用は1個入	(1)
ラバーパッキン9mm (グリーン)	1
※現行品Hシリンダー/Vシリンダー用は無し	
シリンダーヘッドガスケット	1
■88/106cc/124cc 旧Hシリンダー用ガスケットセット 01-13-8003 ¥4,180	
■88/106cc 現行品Hシリンダー/Vシリンダー用 ガスケットセット 01-13-7003V ¥4,180	
■124cc 現行品Hシリンダー/Vシリンダー用 ガスケットセット 01-13-8003V ¥4,180	



■旧タイプRステージ用カムシャフト (オートデコンプレッション無し)
 ■R-10カムシャフト 01-08-046 ¥24,200
 ■R-15カムシャフト 01-08-031 ¥20,350
 ■R-20カムシャフト 01-08-032 ¥20,350



■旧タイプRステージ用デコンプレッションカムシャフトキット
 旧タイプRステージに装着することでオートデコンプレッション機構にすることが出来ます。
 ■R-10Dカムシャフトキット 01-08-0124
 ■R-15Dカムシャフトキット 01-08-0125
 ■R-20Dカムシャフトキット 01-08-0126 各 ¥26,180

旧タイプRステージボアアップキット用ピストンキット

※対象フレームNO.をご確認の上、ご購入下さい。 ※すべて無くなり次第廃番になります。

88cc用ピストンキット	
■88cc 6Vモンキー・ゴリラ用 (Z50J-1300017~1510400)	
■ピストンキット 01-02-0133	¥17,600
■ピストンリングセット 01-15-014	¥6,600
■ピストンピンサークリップ 00-01-0003 (6個入)	¥660
■88cc 6Vモンキー・ゴリラ用 (Z50J-1600008~)	
■88cc 12Vモンキー・ゴリラ用 (Z50J-2000001~/AB27-1000001~1899999)	
■ピストンキット 01-02-0233	¥17,600
■ピストンリングセット 01-15-014	¥6,600
■ピストンピンサークリップ 00-01-0003 (6個入)	¥660

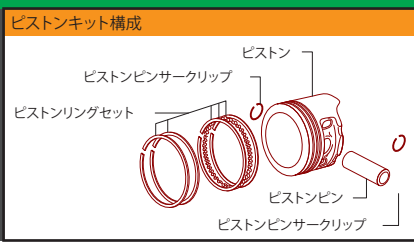

106cc用ピストンキット	
■106cc 6Vモンキー・ゴリラ用 (Z50J-1300017~1323946) Sクランク	
■106cc 6Vモンキー・ゴリラ用 (Z50J-1323947~1510400) Lクランク (Z50J-1600008~1805927) Lクランク	
■106cc 12Vモンキー・ゴリラ用 (フレームNO.Z50J-2000001~/AB27-1000001~1899999)	
■ピストンキット 01-02-0423	¥17,600
■ピストンリングセット 01-15-014	¥6,600
■ピストンピンサークリップ 00-01-0003 (6個入)	¥660

124cc用ピストンキット	
■124cc 6Vモンキー・ゴリラ用 (フレームNO.Z50J-1600008~1805927) Lクランク	
■124cc 12Vモンキー・ゴリラ用 (フレームNO.Z50J-2000001~/AB27-1000001~1899999)	
■ピストンキット 01-02-0431	¥15,950
■ピストンリングセット 01-15-015	¥5,830
■ピストンピンサークリップ 00-01-0003 (6個入)	¥660



■旧Rステージヘッド用鍛造ピストンキット 特殊アルミ冷間鍛造素材を全切削加工して製造され耐久性に優れたピストン。
 ■旧Rステージ88ccキット (Aタイプ/2.6ps) 用 対象品番 01-05-1371・01-05-1333・01-05-3303・01-05-3301
 13-01-0004 ¥19,800
 ■旧Rステージ88ccキット (Cタイプ/3.1ps) 用 対象品番 01-05-1373・01-05-1337・01-05-3304・01-05-3302
 01-02-0232 ¥40,700
 ■旧Rステージ106ccキット (Cタイプ/3.1ps) 用
 対象品番 01-06-3101・01-06-3102・01-06-3103・01-06-3104・01-06-3105・01-06-3106・01-06-3107
 対象品番 01-06-3108
 01-02-0422 ¥40,700

■Rステージシリンダーヘッド、ピストン以外のリペアパーツにつきましては、新商品のRステージ+Dキットと共通になります。各排気量のリペアパーツページをご覧ください。

※上記の商品価格はすべて税込価格です。

Repair parts

R-Stage EM ヘッドキット リペアパーツ

モンキー・ゴリラ・スーパーカブ50・CD50・DAX50・MAGANA50 etc...

■価格、品番の無いリペアパーツにつきましては単品購入が出来ません。セットをご購入下さい。 ※廃盤製品のリペアパーツにつき、無くなり次第、廃盤になります。予めご了承下さい。

■Aタイプ RステージEMヘッド Aタイプ対象車両:6Vモンキー・ゴリラ(Z50J-1000001~1510400) :CD50(CD50-1300001~1330600) :6V DAX50(ST50-1000001~6346265)

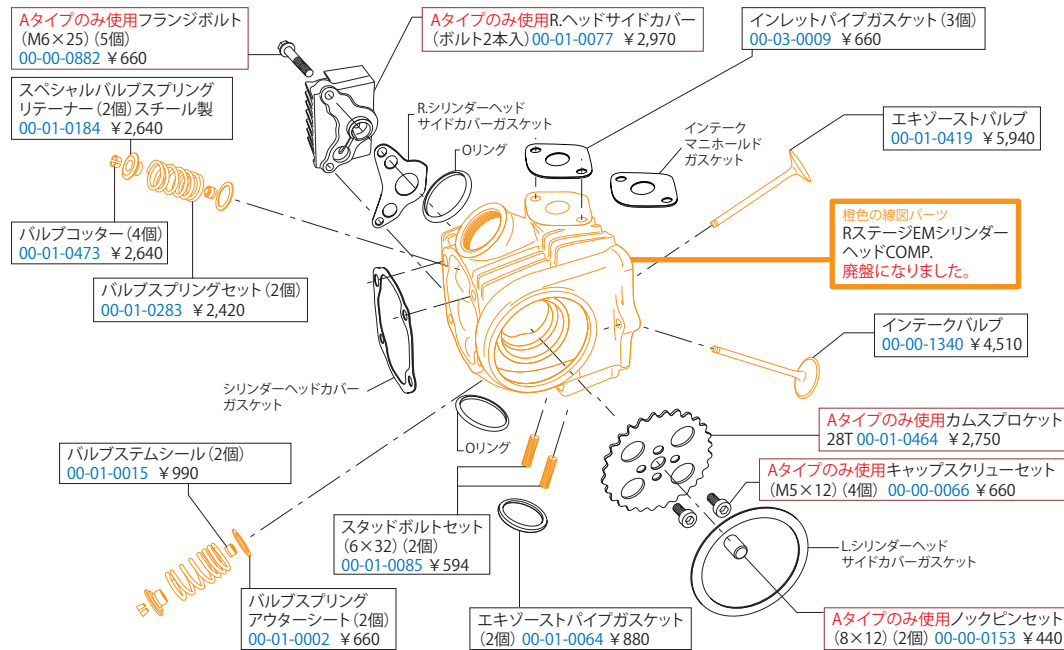

■ガスケットAセット

セット内容	個数
シリンダーガスケット	1
ラバーパッキン16mm(ブラック)	2
※現行品Hシリンダー-Nシリンダー用は1個入	(1)
ラバーパッキン9mm(グリーン)	1
※現行品Hシリンダー-Nシリンダー用は無し	
シリンダーヘッドガスケット	1
シリンダーヘッドカバーガスケット	1
右サイドカバーガスケット	2
左サイドカバーガスケット	1
Oリング	2
インレットパイプガスケット	1
エキゾーストパイプガスケット	1
インテークマニホールドガスケット	1

■88cc |Hシリンダー用| ガスケットセット 01-13-0605 ¥5,610

■88cc 現行品Hシリンダー-Nシリンダー用 ガスケットセット 01-13-0608 ¥5,060

■106cc スカット スカットシリンダー用ガスケットセット 01-13-0614 ¥5,280

■ガスケットBセット

セット内容	個数
シリンダーガスケット	1
ラバーパッキン16mm(ブラック)	2
※現行品Hシリンダー-Nシリンダー用は1個入	(1)
ラバーパッキン9mm(グリーン)	1
※現行品Hシリンダー-Nシリンダー用は無し	
シリンダーヘッドガスケット	1

■88cc |Hシリンダー用| ガスケットセット 01-13-8003 ¥4,180

■88cc 現行品Hシリンダー-Nシリンダー用 ガスケットセット 01-13-7003V ¥4,180

■106cc スカット スカットシリンダー用ガスケットセット 01-13-0606 ¥4,180



■Aタイプ RステージEM付属カムシャフト (オートデコンプレッション無し)
 R-10カムシャフト 01-08-046 ¥24,200
■RステージEM付属カムシャフト (オートデコンプレッション無し)
 スーパースポーツカムシャフト 01-08-0009 ¥15,400



■RステージEM用デコンプレッションカムシャフトキット
 RステージEMに装着することでオートデコンプレッション機構にすることが出来、カムシャフトのリフト量の変更により出力が向上します。
 ■R-10Dカムシャフトキット 01-08-0124
 ■R-15Dカムシャフトキット 01-08-0125
 ■R-20Dカムシャフトキット 01-08-0126 各 ¥26,180

R-Stage EM 88cc/106cc SCUT リペアパーツ

モンキー・ゴリラ・スーパーカブ50・CD50・DAX50・MAGANA50 etc...

■価格、品番の無いリペアパーツにつきましては単品購入が出来ません。セットをご購入下さい。

シリンダーキット 製品構成
各部品名称

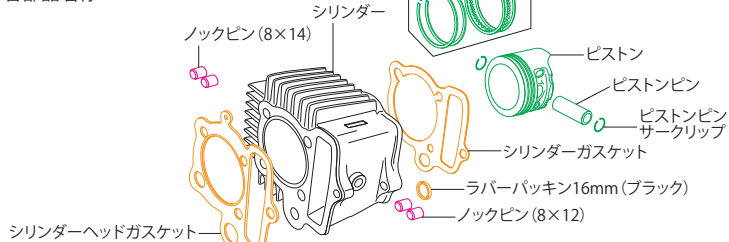

■シリンダーキット

セット内容	個数
ピストンリングセット	1
ピストン	1
ピストンサークリップ	2
ピストンピン	1
ノックピン8X12	2
ノックピン8X14	2
シリンダー	1
シリンダーガスケット	1
シリンダーヘッドガスケット	1
ラバーパッキン16mm(ブラック)	1

■ピストンセット

セット内容	個数
ピストンリングセット	1
ピストン	1
ピストンサークリップ	2
ピストンピン	1

■ノックピンセット

セット内容	個数
ノックピン8X12	2
ノックピン8X14	2

R-Stage EM 88cc/106cc SCUT用シリンダーキット リペアパーツ ※各リペアパーツの名称、構成につきましては、上図をご覧ください。

■Aタイプ RステージEM 88cc シリンダーキット (現行品Hシリンダー)用
 Aタイプ対象車両
 :6Vモンキー・ゴリラ(Z50J-1000001~1510400) :CD50(CD50-1300001~1330600) :6V DAX50(ST50-1000001~6346265)
 対象ポアアップキット品番:01-05-7006

■R-Stage EM 88cc用シリンダーキット (Aタイプ) Hシリンダー 01-04-7188H ¥41,800(税込)

部品名	品番	価格(税込)
ピストンキット	01-02-0134	¥20,900
ピストンリングセット	01-15-014	¥6,600
ノックピンセット	00-01-0090	¥1,100
ガスケットAセット	01-13-0608	¥5,060
ガスケットBセット	01-13-7003V	¥4,180

■RステージEM 88cc/106cc SCUT シリンダーキット (現行品Hシリンダー)用
 対象車両
 :12Vモンキー・ゴリラ(Z50J-2000001~/AB27-1000001~1899999) :モンキー-BAJA(Z50J-1700001~) :CRF50F(AE03-1400001~)
 :XR50R(AE03-1000001~) :MAGANA50(AC13-1000010~) :CD50(CD50-1500001~) :CL50(CD50-4000001~)
 :Benly50S(CD50-2200005~) :12V DAX50(AB26-1000001~)
 :スーパーカブ50(C50-0200001~0095210/C50-2100001~2299999/A01-1000001~1699999)
 :リトルカブ(C50-4300001~/AA01-3000001~3999999)

■R-Stage EM 88cc用シリンダーキット Hシリンダー 01-04-7088H ¥41,800(税込)

部品名	品番	価格(税込)
ピストンキット	01-02-7080	¥20,900
ピストンリングセット	01-15-014	¥6,600
ノックピンセット	00-01-0090	¥1,100
ガスケットAセット	01-13-0608	¥5,060
ガスケットBセット	01-13-7003V	¥4,180

対象ポアアップキット88cc品番:01-05-7018
 対象ポアアップキット106cc SCUT品番:01-05-7019

■R-Stage EM 106cc SCUT用シリンダーキット スカットシリンダー 01-04-7004 ¥52,580(税込)

部品名	品番	価格(税込)
ピストンキット	01-02-0125	¥29,700
ピストンリングセット	00-00-1198	¥5,280
ノックピンセット	00-01-0090	¥1,100
ガスケットAセット	01-13-0614	¥5,280
ガスケットBセット	01-13-0606	¥4,180

※上記の商品価格はすべて税込価格です。

Repair parts

■R-Stage+D ヘッドキット リペアパーツ

モンキー・ゴリラ・スーパーカブ50・CD50・DAX50・MAGANA50 etc...

■価格、品番の無いリペアパーツにつきましては単品購入が出来ません。セットをご購入下さい。 ※廃盤製品のリペアパーツにつき、無くなり次第、廃盤になります。予めご了承下さい。

シリンダーヘッド刻印番号: RSD-00001~02407

※リペアパーツをご購入される場合は必ず、シリンダーヘッドの刻印番号をご確認下さい。
R-Stage+Dヘッドは刻印番号により、一部のリペアパーツ番号が異なります。

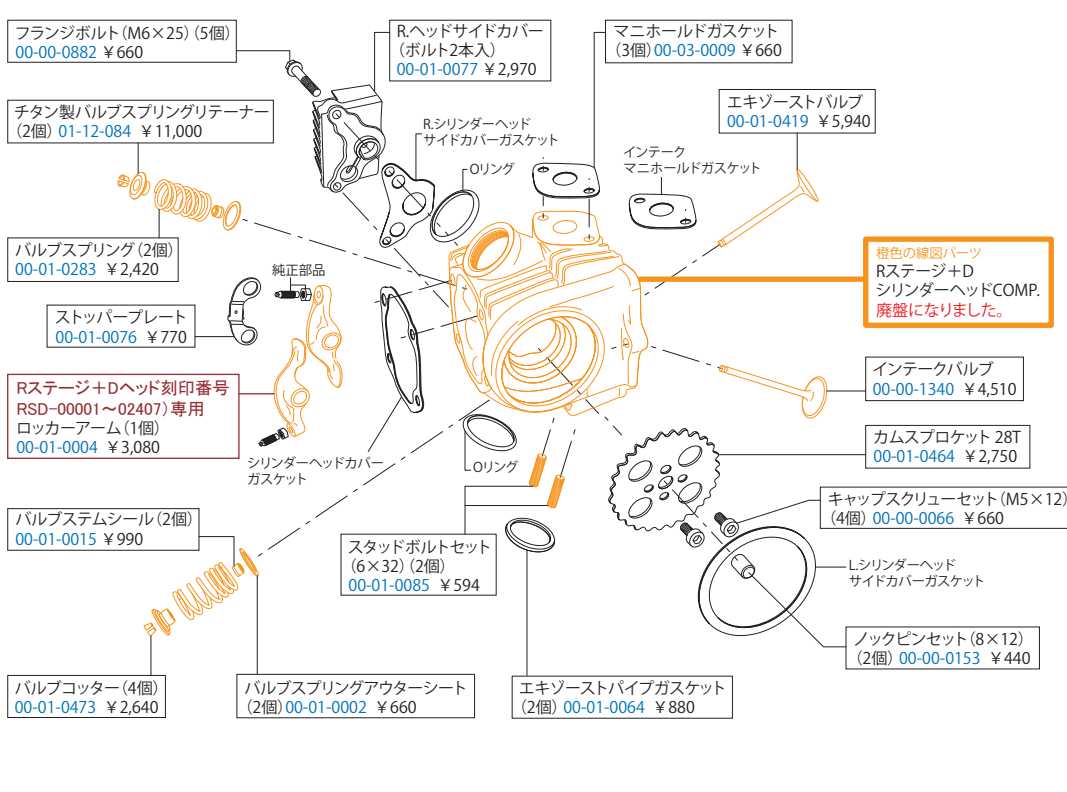

■ガスケットAセット	
セット内容	個数
シリンダーガスケット	1
ラバーパッキン16mm (ブラック)	2
※現行品Hシリンダー/Vシリンダー用は1個入	(1)
ラバーパッキン9mm (グリーン)	1
※現行品Hシリンダー/Vシリンダー用は無し	
シリンダーヘッドガスケット	1
シリンダーヘッドカバーガスケット	1
右サイドカバーガスケット	2
※現行品Hシリンダー/Vシリンダー用は1個入	(1)
左サイドカバーガスケット	1
Oリング	2
インレットパイプガスケット	1
エキゾーストパイプガスケット	1
インテークマニホールドガスケット	1
※現行品Hシリンダー/Vシリンダー用は無し	
■88cc/106cc/124cc IHシリンダー用 ガスケットセット 01-13-0605 ¥ 5,610	
■88cc/106cc 現行品Hシリンダー/Vシリンダー用 ガスケットセット 01-13-0608 ¥ 5,060	
■106cc スカット スカットシリンダー用ガスケットセット 01-13-0614 ¥ 5,280	
■124cc 現行品Hシリンダー/Vシリンダー用 ガスケットセット 01-13-0604V ¥ 5,610	
■ガスケットBセット	
セット内容	個数
シリンダーガスケット	1
ラバーパッキン16mm (ブラック)	2
※現行品Hシリンダー/Vシリンダー用は1個入	(1)
ラバーパッキン9mm (グリーン)	1
※現行品Hシリンダー/Vシリンダー用は無し	
シリンダーヘッドガスケット	1
■88cc/106cc/124cc IHシリンダー用 ガスケットセット 01-13-8003 ¥ 4,180	
■88cc/106cc 現行品Hシリンダー/Vシリンダー用 ガスケットセット 01-13-7003V ¥ 4,180	
■106cc スカット スカットシリンダー用ガスケットセット 01-13-0606 ¥ 4,180	
■124cc 現行品Hシリンダー/Vシリンダー用 ガスケットセット 01-13-8003V ¥ 4,180	

■R-Stage+D ヘッドキット リペアパーツ

モンキー・ゴリラ・スーパーカブ50・CD50・DAX50・MAGANA50 etc...

■価格、品番の無いリペアパーツにつきましては単品購入が出来ません。セットをご購入下さい。 ※廃盤製品のリペアパーツにつき、無くなり次第、廃盤になります。予めご了承下さい。

シリンダーヘッド刻印番号: RSD-02408~

※リペアパーツをご購入される場合は必ず、シリンダーヘッドの刻印番号をご確認下さい。
R-Stage+Dヘッドは刻印番号により、一部のリペアパーツ番号が異なります。

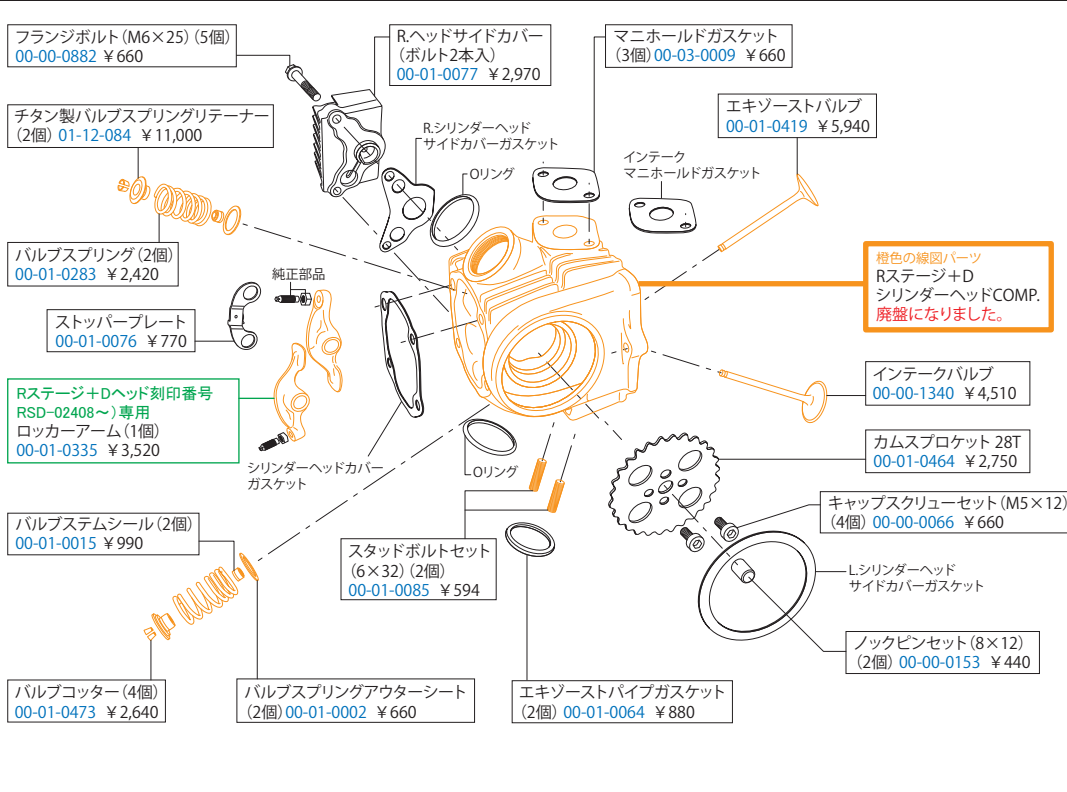

■ガスケットAセット	
セット内容	個数
シリンダーガスケット	1
ラバーパッキン16mm (ブラック)	2
※現行品Hシリンダー/Vシリンダー用は1個入	(1)
ラバーパッキン9mm (グリーン)	1
※現行品Hシリンダー/Vシリンダー用は無し	
シリンダーヘッドガスケット	1
シリンダーヘッドカバーガスケット	1
右サイドカバーガスケット	2
※現行品Hシリンダー/Vシリンダー用は1個入	(1)
左サイドカバーガスケット	1
Oリング	2
インレットパイプガスケット	1
エキゾーストパイプガスケット	1
インテークマニホールドガスケット	1
※現行品Hシリンダー/Vシリンダー用は無し	
■88cc/106cc/124cc IHシリンダー用 ガスケットセット 01-13-0605 ¥ 5,610	
■88cc/106cc 現行品Hシリンダー/Vシリンダー用 ガスケットセット 01-13-0608 ¥ 5,060	
■106cc スカット スカットシリンダー用ガスケットセット 01-13-0614 ¥ 5,280	
■124cc 現行品Hシリンダー/Vシリンダー用 ガスケットセット 01-13-0604V ¥ 5,610	
■ガスケットBセット	
セット内容	個数
シリンダーガスケット	1
ラバーパッキン16mm (ブラック)	2
※現行品Hシリンダー/Vシリンダー用は1個入	(1)
ラバーパッキン9mm (グリーン)	1
※現行品Hシリンダー/Vシリンダー用は無し	
シリンダーヘッドガスケット	1
■88cc/106cc/124cc IHシリンダー用 ガスケットセット 01-13-8003 ¥ 4,180	
■88cc/106cc 現行品Hシリンダー/Vシリンダー用 ガスケットセット 01-13-7003V ¥ 4,180	
■106cc スカット スカットシリンダー用ガスケットセット 01-13-0606 ¥ 4,180	
■124cc 現行品Hシリンダー/Vシリンダー用 ガスケットセット 01-13-8003V ¥ 4,180	

※上記の商品価格はすべて税込価格です。

Repair parts

■ Twin spark R-Stage+D ヘッドキット リペアパーツ

モンキー・ゴリラ

■価格、品番の無いリペアパーツにつきましては単品購入が出来ません。セットをご購入下さい。 ※廃盤製品のリペアパーツにつき、無くなり次第、廃盤になります。予めご了承下さい。

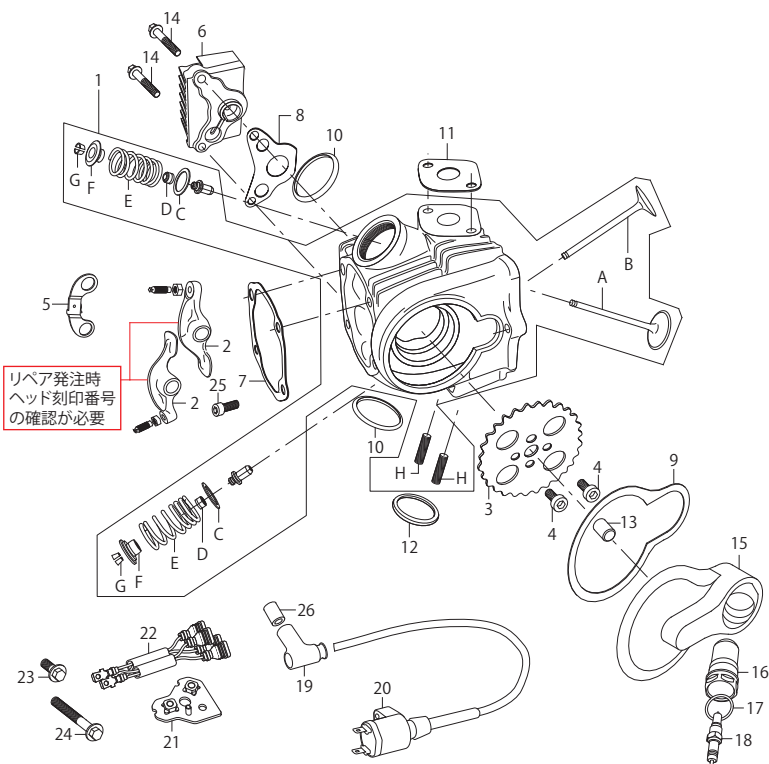

No.	部品名	品番	価格(税込)
1	シリンダーヘッドCOMP.	—	廃盤
2	ロッカーアーム (対象ヘッド刻印番号:RSD-02408~)	00-01-0335 (1ヶ)	¥3,520
	ロッカーアーム (対象ヘッド刻印番号:RSD-00001~02407)	00-01-0004 (1ヶ)	¥3,080
3	カムスプロケット28T	00-01-0464	¥2,750
4	キャップスクリュー M5×12	00-00-0066 (4ヶ入)	¥660
5	ストッパプレート	00-01-0076	¥770
6	Rシリンダーヘッドサイドカバー (ボルト付)	00-01-0077	¥2,970
7	シリンダーヘッドカバーガスケット	00-01-0156 (2ヶ入)	¥990
8	Rシリンダーヘッドサイドカバーガスケット	00-00-1182	¥440
9	Lシリンダーヘッドサイドカバーガスケット	00-00-1187	¥550
10	Oリング	00-01-0034 (4ヶ入)	¥770
11	マニホールドガスケット	00-03-0009 (3ヶ入)	¥660
12	エキゾーストパイプガスケット	00-01-0064 (2ヶ入)	¥880
13	ワッシャー 8×12	00-00-0153 (2ヶ入)	¥440
14	フランジボルト M6×25	00-00-0882 (5ヶ入)	¥660
15	Lシリンダーヘッドサイドカバー	—	廃盤
16	スパークプラグスリーブ (Oリング付)	00-01-1046	¥3,960
17	Oリング	00-01-0032 (3ヶ入)	¥484
18	スパークプラグ	00-00-2378	¥1,716
19	スパークプラグキャップ (シリコンチューブ付)	05-02-0012	¥2,530
20	イグニッションコイルCOMP.	00-05-0011	¥8,910
21	イグニッションコイルステーCOMP.	00-05-0030	¥2,200
22	イグニッションコイルサブコード	—	廃盤
23	フランジボルト M5×10	00-00-0411 (5ヶ入)	¥484
24	フランジボルト M5×22	00-00-0447 (1ヶ)	¥484
25	ローヘッドスクリュー M6×16	00-00-0377 (4ヶ入)	¥484
26	シリコンチューブ 8×12	00-01-1054 (3ヶ入)	¥484
	焼き付き防止ペースト (5g)	08-02-0042	¥880
A	インテイクバルブ	00-00-1340	¥4,510
B	エキゾーストバルブ	00-01-0419	¥5,940
C	バルブスプリングアウトシート	00-01-0002 (2ヶ入)	¥660
D	バルブステムシール	00-01-0015 (2ヶ入)	¥990
E	バルブスプリング	00-01-0283 (2ヶ入)	¥2,420
F	バルブスプリングリテーナー	00-01-0184 (2ヶ入)	¥2,640
G	バルブコッタ	00-01-0473 (4ヶ入)	¥2,640
H	スタットボルト 6×32	00-01-0085 (2ヶ入)	¥594

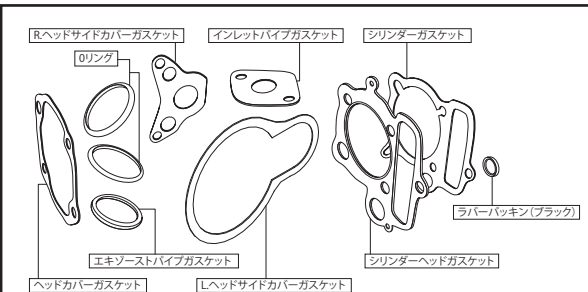

■ガスケットAセット	
セット内容	個数
シリンダーヘッドカバーガスケット	1
右サイドカバーガスケット	1
左サイドカバーガスケット	1
インレットパイプガスケット	1
タペットキャップOリング	2
エキゾーストパイプガスケット	1
シリンダーガスケット	1
シリンダーヘッドガスケット	1
ラバーパッキン16mm(ブラック)	1
■88cc/106cc 現行品Hシリンダー/Vシリンダー用 ガスケットセット 01-13-0610 ¥5,060	
■106cc スカット スカットシリンダー用ガスケットセット 01-13-0612 ¥5,060	
■124cc 現行品Hシリンダー/Vシリンダー用 ガスケットセット 01-13-0611 ¥5,610	

■ガスケットBセット	
セット内容	個数
シリンダーガスケット	1
シリンダーヘッドガスケット	1
ラバーパッキン16mm(ブラック)	1
■88cc/106cc 現行品Hシリンダー/Vシリンダー用 ガスケットセット 01-13-7003V ¥4,180	
■106cc スカット スカットシリンダー用ガスケットセット 01-13-0606 ¥4,180	
■124cc 現行品Hシリンダー/Vシリンダー用 ガスケットセット 01-13-8003V ¥4,180	



■Rステージ+D用カムシャフト(R-10D、R-15D、R-20D)

ミッションの仕様、オフロードやロードコースでの選択など、使用用途に合わせてカムシャフトを交換出来ます。
 ※バルブ、バルブスプリング、バルブスプリングリテーナー等損傷部品がある場合は必ず交換して下さい。
 ※このカムシャフトはRステージ+D専用のカムシャフトです。Rステージヘッドには取付け出来ません。

カムシャフト	品番	価格(税込)
R-20D	01-08-0020D	¥24,200
R-15D	01-08-0015D	
R-10D	01-08-0010D	

※上記の商品価格はすべて税込価格です。

Repair parts

■17R-Stage E ヘッドキット リペアパーツ

モンキー・ゴリラ・スーパーカブ50・CD50・DAX50・MAGANA50 etc...

■価格、品番の無いリペアパーツにつきましては単品購入が出来ません。セットをご購入下さい。

※リペアパーツをご購入される場合は必ず、シリンダーヘッドの刻印番号をご確認下さい。
R-Stageヘッドは刻印番号により、リペアパーツ番号が異なります。

シリンダーヘッド刻印番号: GEF-00001~

■Aタイプ 17RステージE ヘッドキット 01-03-0025 ¥49,500(税込)

Aタイプ対象車両:モンキー/ゴリラ(Z50J-1300017~1510400) :CD50(CD50-1300001~1330600) :DAX(ST50-1000001~6346265) :シャリー(CF50-2300016~2699999)

■17RステージE ヘッドキット 01-03-0023 ¥48,180(税込)

対象車両:モンキー/ゴリラ(Z50J-2000011~) (AB27-1000001~1899999) :モンキーBAJA(Z50J-1700001~) :CD50(CD50-1500001~) :CL50(CD50-4000001~) :BENLY50S(CD50-2200005~) :DAX50(AB26-1000001~) :マグナ50(AC13-1000001~) :CRF50F/XR50R(AE03-1000001~) (AE03-1400001~) :スーパーカブ50(C50-0200001~0999999) (C50-2100001~2299999) (AA01-1000001~1699999) :リトルカブ(C50-4300001~) (AA01-3000001~3999999)

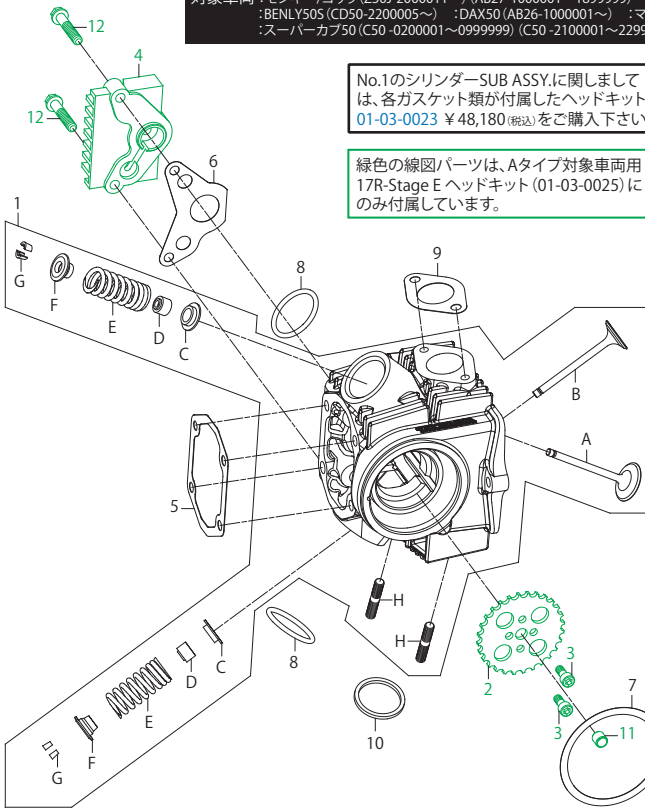

No.1のシリンダーSUB ASSY.にしましては、各ガスケット類が付属したヘッドキット 01-03-0023 ¥48,180(税込)をご購入下さい

緑色の線図パーツは、Aタイプ対象車両用 17R-Stage E ヘッドキット(01-03-0025)にのみ付属しています。

No.	部品名	数量	品番	価格(税込)
1	シリンダーヘッドSUB ASSY.	1	—	—
2	カムスプロケット28T 01-03-0025用	1	00-01-0464	¥2,750
3	キャップスクリュー 5x12 01-03-0025用	2	00-00-0066(4ケ入り)	¥660
4	Rシリンダーヘッドサイドカバー 01-03-0025用	1	00-01-0077(ホルト付)	¥2,970
5	シリンダーヘッドカバーガスケット	1	00-01-0156(2ケ入り)	¥990
6	Rシリンダーヘッドサイドカバーガスケット	1	00-00-1182	¥440
7	Lシリンダーヘッドサイドカバーガスケット	1	00-01-0158(2ケ入り)	¥1,100
8	Oリング	2	00-01-0034(4ケ入り)	¥770
9	マニホールドガスケット	1	00-03-0009(3ケ入り)	¥660
10	エキゾーストパイプガスケット	1	00-01-0064(2ケ入り)	¥880
11	ノックピン 8x12 01-03-0025用	1	00-00-0153(2ケ入り)	¥440
12	フランジボルト 6x25 01-03-0025用	2	00-00-0882(5ケ入り)	¥660
	焼き付き防止ペースト (5g)	1	08-02-0042	¥880
A	インテークバルブ	1	00-00-1340	¥4,510
B	エキゾーストバルブ	1	00-01-0419	¥5,940
C	バルブスプリングシート	2	00-01-0395(2ケ入り)	¥880
D	バルブステムシール	2	00-01-0015(2ケ入り)	¥990
E	バルブスプリングセット	2	00-01-0396(2ケ入り)	¥2,420
F	バルブスプリングリテーナー	2	00-01-0397(2ケ入り)	¥2,750
G	バルブコッタ	4	00-01-0473(4ケ入り)	¥2,640
H	スタッドボルト 6x32	2	00-01-0073(2ケ入り)	¥715

■ガスケットAセット

セット内容	個数
シリンダーヘッドカバーガスケット	1
右サイドカバーガスケット	2
左サイドカバーガスケット	1
インレットパイプガスケット	1
タペットキャップOリング	2
エキゾーストパイプガスケット	1
シリンダーガスケット	1
シリンダーヘッドガスケット	1
ラバーパッキン16mm(ブラック)	1
インテークマニホールドガスケット	1

■88cc 現行品Hシリンダー/Vシリンダー用 ガスケットセット 01-13-0608 ¥5,060

■106cc スカット スカットシリンダー用ガスケットセット 01-13-0614 ¥5,280

■ガスケットBセット

セット内容	個数
シリンダーガスケット	1
シリンダーヘッドガスケット	1
ラバーパッキン16mm(ブラック)	1

■88cc/106cc 現行品Hシリンダー/Vシリンダー用 ガスケットセット 01-13-7003V ¥4,180

■106cc スカット スカットシリンダー用ガスケットセット 01-13-0606 ¥4,180



■Aタイプ 17RステージE付属カムシャフト (オートデンプレッション無し)

R-10カムシャフト 01-08-046 ¥24,200

■17RステージE付属カムシャフト (オートデンプレッション無し)

スーパースポーツカムシャフト 01-08-0009 ¥15,400



■17RステージE用デンプレッションカムシャフトキット

17RステージEに装着することでオートデンプレッション機構にすることが出来、カムシャフトのリフト量の変更により出力が向上します。

■R-10Eカムシャフトキット 01-08-0176

■R-15Eカムシャフトキット 01-08-0177

■R-20Eカムシャフトキット 01-08-0178 各 ¥31,900

■17R-Stage E 88cc/106cc SCUT リペアパーツ

モンキー・ゴリラ・スーパーカブ50・CD50・DAX50・MAGANA50 etc...

■価格、品番の無いリペアパーツにつきましては単品購入が出来ません。セットをご購入下さい。

■17R-Stage E 88cc/106cc SCUT用シリンダーキット リペアパーツ

※各リペアパーツの名称、構成につきましては、左図をご覧下さい。

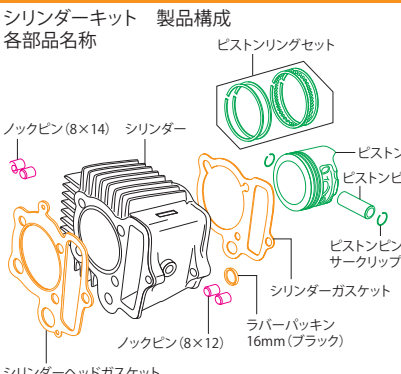

■シリンダーキット

セット内容	個数
ピストンリングセット	1
ピストン	1
ピストンサークリップ	2
ピストンピン	1
ノックピン8X12	2
ノックピン8X14	2
シリンダー	1
シリンダーガスケット	1
シリンダーヘッドガスケット	1
ラバーパッキン16mm(ブラック)	1

■ピストンキット

セット内容	個数
ピストンリングセット	1
ピストン	1
ピストンサークリップ	2
ピストンピン	1

■ノックピンセット

セット内容	個数
ノックピン8X12	2
ノックピン8X14	2

■Aタイプ 17RステージE 88cc シリンダーキット (温度センサー取付け部有り Hシリンダー)用

Aタイプ対象車両
:モンキー/ゴリラ(Z50J-1300017~1510400)
:CD50(CD50-1300001~1330600)
:DAX(ST50-1000001~6346265)
:シャリー(CF50-2300016~2699999)
対象ポアアップキット品番:01-05-0528 01-05-0534

■17R-Stage E 88cc用シリンダーキット (Aタイプ)

Hシリンダー 01-04-7188H ¥41,800(税込)

部品名	品番	価格(税込)
ピストンキット	01-02-0134	¥20,900
ピストンリングセット	01-15-0114	¥6,600
ノックピンセット	00-01-0090	¥1,100
ガスケットAセット	01-13-0608	¥5,060
ガスケットBセット	01-13-7003V	¥4,180

■17RステージE 88cc/106cc SCUT シリンダーキット (温度センサー取付け部有り Hシリンダー)用

対象車両
:モンキー/ゴリラ(Z50J-2000011~) (AB27-1000001~1899999)
:モンキーBAJA(Z50J-1700001~) :CD50(CD50-1500001~) :CL50(CD50-4000001~) :BENLY50S(CD50-2200005~) :DAX50(AB26-1000001~) :マグナ50(AC13-1000001~) :CRF50F/XR50R(AE03-1000001~) (AE03-1400001~) :スーパーカブ50(C50-0200001~0999999) (C50-2100001~2299999) (AA01-1000001~1699999) ※スーパーカブ50は106cc SCUT対象外
:リトルカブ(C50-4300001~) (AA01-3000001~3999999)
※リトルカブは106cc SCUT対象外

■17R-Stage E 88cc用シリンダーキット

Hシリンダー 01-04-7088H ¥41,800(税込)

部品名	品番	価格(税込)
ピストンキット	01-02-7080	¥20,900
ピストンリングセット	01-15-0114	¥6,600
ノックピンセット	00-01-0090	¥1,100
ガスケットAセット	01-13-0608	¥5,060
ガスケットBセット	01-13-7003V	¥4,180

■17R-Stage E 106cc SCUT用シリンダーキット

対象ポアアップキット88cc品番:01-05-0527 01-05-0533

対象ポアアップキット106cc SCUT品番:01-05-0529

■17R-Stage E 106cc SCUT用シリンダーキット

スカットシリンダー 01-04-7004 ¥52,580(税込)

部品名	品番	価格(税込)
ピストンキット	01-02-0125	¥29,700
ピストンリングセット	00-00-1198	¥5,280
ノックピンセット	00-01-0090	¥1,100
ガスケットAセット	01-13-0614	¥5,280
ガスケットBセット	01-13-0606	¥4,180

※上記の商品価格はすべて税込価格です。

Repair parts

■17R-Stage+D ヘッドキット リペアパーツ

モンキー・ゴリラ・スーパーカブ50・CD50・DAX50・MAGANA50 etc...

■価格、品番の無いリペアパーツにつきましては単品購入が出来ません。セットをご購入下さい。

シリンダーヘッド刻印番号: GEF-00001 ~

※リペアパーツをご購入される場合は必ず、シリンダーヘッドの刻印番号をご確認下さい。
R-Stageヘッドは刻印番号により、リペアパーツ番号が異なります。

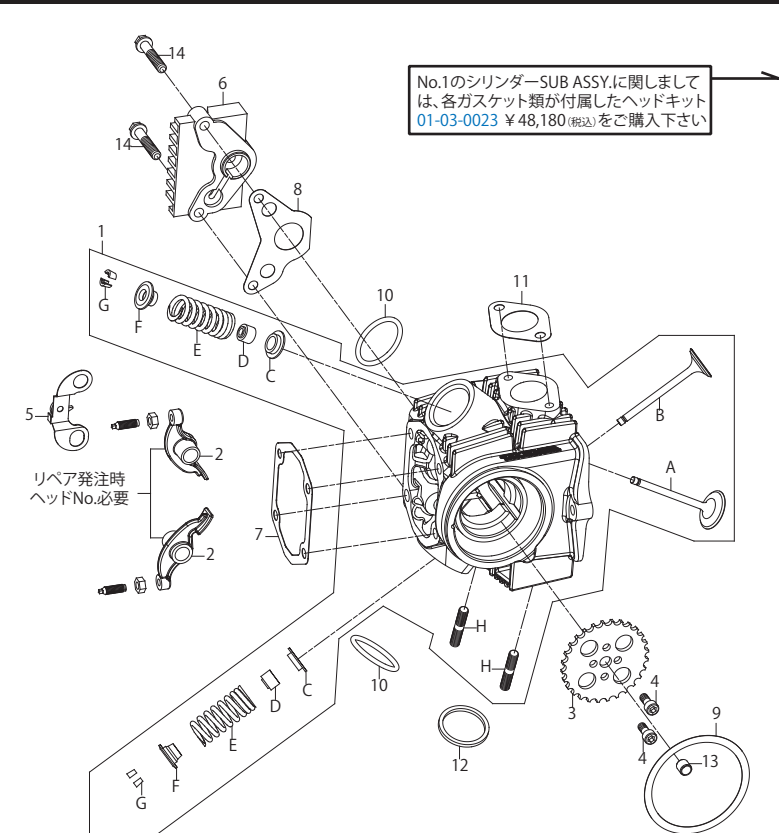

■17Rステージ+D ヘッドキット 01-03-0022 ¥50,600(税込)

No.	部品名	数量	品番	価格(税込)
1	シリンダーヘッドSUB ASSY.	1	—	—
2	ロッカーアーム(スクリュー/ナット付)	2	00-01-0335(各1ヶ入り)	¥3,520
3	カムスプロケット28T	1	00-01-0464	¥2,750
4	キャップスクリュー 5x12	2	00-00-0066(4ヶ入り)	¥660
5	ストッパープレート	1	00-01-0076	¥770
6	Rシリンダーヘッドサイドカバー	1	00-01-0077(ボルト付)	¥2,970
7	シリンダーヘッドカバーガスケット	1	00-01-0156(2ヶ入り)	¥990
8	Rシリンダーヘッドサイドカバーガスケット	1	00-00-1182	¥440
9	Lシリンダーヘッドサイドカバーガスケット	1	00-01-0158(2ヶ入り)	¥1,100
10	Oリング	2	00-01-0034(4ヶ入り)	¥770
11	マニホールドガスケット	1	00-03-0009(3ヶ入り)	¥660
12	エキゾーストパイプガスケット	1	00-01-0064(2ヶ入り)	¥880
13	ロックピン 8x12	1	00-00-0153(2ヶ入り)	¥440
14	フランジボルト 6x25	2	00-00-0882(5ヶ入り)	¥660
	焼き付き防止ペースト (5g)	1	08-02-0042	¥880
A	インテークバルブ	1	00-00-1340	¥4,510
B	エキゾーストバルブ	1	00-01-0419	¥5,940
C	バルブスプリングシート	2	00-01-0395(2ヶ入り)	¥880
D	バルブステムシール	2	00-01-0015(2ヶ入り)	¥990
E	バルブスプリング	2	00-01-0396(2ヶ入り)	¥2,420
F	バルブスプリングリテーナー	2	00-01-0397(2ヶ入り)	¥2,750
G	バルブコッタ	4	00-01-0473(4ヶ入り)	¥2,640
H	スタッドボルト 6x32	2	00-01-0073(2ヶ入り)	¥715

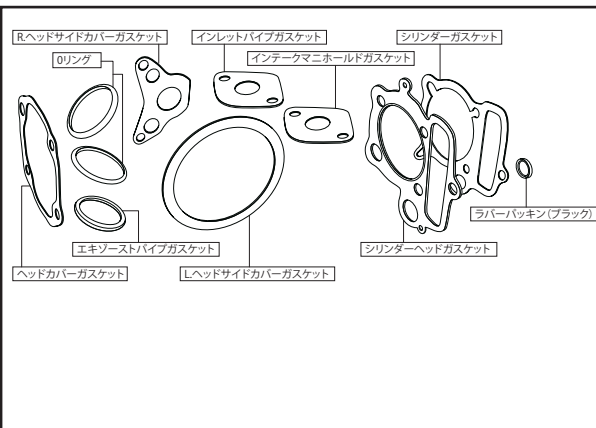

■ガスケットAセット	
セット内容	個数
シリンダーヘッドカバーガスケット	1
右サイドカバーガスケット	2
※現行品Hシリンダー/Vシリンダー用は1個入 (1)	
左サイドカバーガスケット	1
インレットパイプガスケット	1
タペットキャップOリング	2
エキゾーストパイプガスケット	1
シリンダーガスケット	1
シリンダーヘッドガスケット	1
ラバーパッキン16mm(ブラック)	1
インテークマニホールドガスケット	1
※現行品Hシリンダー/Vシリンダー用は無し	
■88cc/106cc	
現行品Hシリンダー/Vシリンダー用	
ガスケットセット 01-13-0608	¥5,060
■106cc スカット	
スカットシリンダー用ガスケットセット	
01-13-0614	¥5,280
■124cc	
現行品Hシリンダー/Vシリンダー用	
ガスケットセット 01-13-0604V	¥5,610

■ガスケットBセット	
セット内容	個数
シリンダーガスケット	1
シリンダーヘッドガスケット	1
ラバーパッキン16mm(ブラック)	1
■88cc/106cc	
現行品Hシリンダー/Vシリンダー用	
ガスケットセット 01-13-7003V	¥4,180
■106cc スカット	
スカットシリンダー用ガスケットセット	
01-13-0606	¥4,180
■124cc	
現行品Hシリンダー/Vシリンダー用	
ガスケットセット 01-13-8003V	¥4,180



■17Rステージ+D用カムシャフト(R-10E, R-15E, R-20E)

ミッションの仕様、オフロードやロードコースでの選択など、使用用途に合わせてカムシャフトを交換出来ます。
※バルブ、バルブスプリング、バルブスプリングリテーナー等損傷部品がある場合は必ず交換して下さい。
※このカムシャフト単品は17Rステージ+D専用のカムシャフトです。
Rステージ、RステージEM、Rステージ+D、17RステージEヘッドには取付け出来ません。

カムシャフト	品番	価格(税込)
R-20E	01-08-0174	¥23,100
R-15E	01-08-0173	
R-10E	01-08-0172	

※上記の商品価格はすべて税込価格です。

Repair parts

■R-Stage+D・Twin spark R-Stage+D・17R-Stage+D 88cc/106cc SCUT リペアパーツ

■価格、品番の無いリペアパーツにつきましては単品購入が出来ません。セットをご購入下さい。

シリンダーキット 製品構成
各部品名称

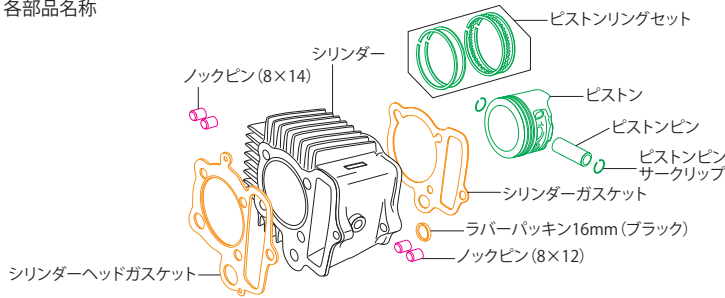

■シリンダーキット

セット内容	個数
ピストンリングセット	1
ピストン	1
ピストンサークリップ	2
ピストンピン	1
ノックピン8X12	2
ノックピン8X14	2
シリンダー	1
シリンダー-ガスケット	1
シリンダーヘッドガスケット	1
ラバーパッキン16mm(ブラック)	1

■ピストンキット

セット内容	個数
ピストンリングセット	1
ピストン	1
ピストンサークリップ	2
ピストンピン	1

■ノックピンセット

セット内容	個数
ノックピン8X12	2
ノックピン8X14	2

■R-Stage+D・Twin spark R-Stage+D・17R-Stage+D 88cc/106cc SCUT用シリンダーキット リペアパーツ

※各リペアパーツの名称、構成につきましては、上図をご覧ください。

■Aタイプ R-Stage+D・17R-Stage+D 88cc シリンダーキット (現行品Hシリンダー/Vシリンダー)用

Aタイプ対象車両

:6Vモンキー・ゴリラ(Z50J-1000001~1510400)
:6V DAX50(ST50-1000001~6346265)
:6V シャリ(CF50-2300016 ~ 2699999)
:6V CD50(CD50-1300001~1330600)

対象ボアアップキット品番

R-Stage+D 88cc: 01-05-7004
17R-Stage+D 88cc: 01-05-0509 01-05-0510

※旧Hシリンダーの方は右記現行品Hシリンダー用ガスケットA/Bセットは使用出来ません。
又、旧Hシリンダーから現行品Hシリンダーへ変更する場合は、必ず右記現行品Hシリンダー用ガスケットA/Bセットと共に現行品Hシリンダーをご購入下さい。

■R-Stage+D・17R-Stage+D 88cc用シリンダーキット (Aタイプ) Hシリンダー 01-04-7188H ¥41,800(税込)

部品名	品番	価格(税込)
Hシリンダー(Φ52)	01-01-0241H	¥28,600
Aタイプ88cc用ピストンキット	01-02-0134	¥20,900
ピストンリングセット	01-15-014	¥6,600
ピストンピンサークリップセット	00-01-0003(6ヶ入り)	¥660
ガスケットAセット	01-13-0608	¥5,060
ガスケットBセット	01-13-7003V	¥4,180
Aタイプ88ccピストン	01-02-0134	¥20,900
ピストンピンセット(サークリップ2ヶ入り)	00-01-0091	¥880
ノックピンセット	00-01-0090	¥1,100

■Bタイプ R-Stage+D・Twin spark R-Stage+D・17R-Stage+D

88cc/106cc SCUT シリンダーキット (現行品Hシリンダー/Vシリンダー/スカットシリンダー)用

Bタイプ対象車両

:12Vモンキー・ゴリラ(Z50J-2000001~/AB27-1000001~1899999)
:モンキー-BAJA(Z50J-1700001~/モンキー-R/RT(AB22-1000017~)
:CRF50F(AE03-1400001~/XR50R(AE03-1000001~/CRF70F(DE02-1700001~/XR70R(DE02-1000001~/
:CD50(CD50-1500001~/CL50(CD50-4000001~/Benly50S(CD50-2200005~/
:12V DAX50(AB26-1000001~/MAGNA50(AC13-1000010~/JAZZ(AC09-1000030~/
:スーパーカブ50(C50-0200001~/0999999/C50-2100001~/2299999/AA01-1000001~/1699999)
:リトルカブ(C50-4300001~/AA01-3000001~/3999999)
※JAZZ・スーパーカブ50・リトルカブは106cc SCUT対象外
※Twin spark R-Stage+Dは12Vモンキー・ゴリラ専用

対象ボアアップキット88cc/106cc SCUT

R-Stage+D 88cc: 01-05-7001H 01-05-7001V 01-05-7005
Twin spark R-Stage+D 88cc: 01-05-7014 01-05-7015 01-05-7016
17R-Stage+D 88cc: 01-05-0505 01-05-0506

R-Stage+D 106cc SCUT: 01-05-7003
Twin spark R-Stage+D 106cc SCUT: 01-05-7017
17R-Stage+D 106cc SCUT: 01-05-0508

※旧Hシリンダーの方は右記現行品Hシリンダー用ガスケットA/Bセットは使用出来ません。
又、旧Hシリンダーから現行品Hシリンダーへ変更する場合は、必ず右記現行品Hシリンダー用ガスケットA/Bセットと共に現行品Hシリンダーをご購入下さい。

■R-Stage+D・17R-Stage+D 88cc用シリンダーキット (Bタイプ) Hシリンダー 01-04-7088H ¥41,800(税込)

※Vシリンダー/VASシリンダーキットは廃盤になりました。

部品名	品番	価格(税込)
Hシリンダー(Φ52)	01-01-0241H	¥28,600
Bタイプ88cc用ピストンキット	01-02-7080	¥20,900
ピストンリングセット	01-15-014	¥6,600
ピストンピンサークリップセット	00-01-0003(6ヶ入り)	¥660
ガスケットAセット	01-13-0608	¥5,060
ガスケットBセット	01-13-7003V	¥4,180
Bタイプ88cc用ピストン	01-02-7080	¥20,900
ピストンピンセット(サークリップ2ヶ入り)	00-01-0091	¥880
ノックピンセット	00-01-0090	¥1,100

■R-Stage+D・17R-Stage+D 106cc SCUT用シリンダーキット (Bタイプ) スカットシリンダー 01-04-7004 ¥52,580(税込)

部品名	品番	価格(税込)
106cc SCUT用ピストンキット	01-02-0125	¥29,700
106cc SCUT用ピストンリングセット	00-00-1198	¥5,280
ピストンピンサークリップセット	00-01-0003(6ヶ入り)	¥660
106cc SCUT用ガスケットAセット	01-13-0614	¥5,280
106cc SCUT用ガスケットBセット	01-13-0606	¥4,180
ピストンピンセット(サークリップ2ヶ入り)	00-01-0091	¥880
ノックピンセット	00-01-0090	¥1,100

※上記の商品価格はすべて税込価格です。

Repair parts

■ R-Stage+D・Twin spark R-Stage+D・17R-Stage+D ボア&ストロークアップキット106cc リペアパーツ

■価格、品番の無いリペアパーツにつきましては単品購入が出来ません。セットをご購入下さい。

シリンダーキット 製品構成
各部品名称

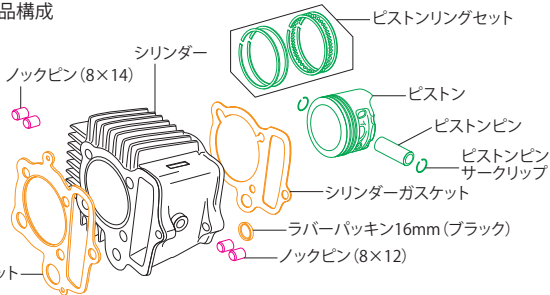

■シリンダーキット

セット内容	個数
ピストンリングセット	1
ピストン	1
ピストンサークリップ	2
ピストンピン	1
ピストンピンサークリップ	2
シリンダー	1
シリンダーガスケット	1
シリンダーヘッドガスケット	1
ラバーパッキン16mm(ブラック)	1

■ピストンキット

セット内容	個数
ピストンリングセット	1
ピストン	1
ピストンサークリップ	2
ピストンピン	1

■ノックピンセット

セット内容	個数
ノックピン8X12	2
ノックピン8X14	2

■ R-Stage+D・Twin spark R-Stage+D・17R-Stage+D ボア&ストロークアップキット106cc用シリンダーキット リペアパーツ

※各リペアパーツの名称、構成につきましては、上図をご覧ください。

■ R-Stage+D・Twin spark R-Stage+D・17R-Stage+D ボア&ストロークアップキット106cc シリンダーキット(現行品Hシリンダー/VAシリンダー)用

対象車両
:12Vモンキー・ゴリラ(Z50J-2000001~ / AB27-1000001~1899999) :モンキー-BAJA(Z50J-1700001~)
:モンキー-R/RT(AB22-1000017~) :CRF50F(AE03-1400001~) :XR50R(AE03-1000001~)
:CRF70F(DE02-1700001~) :XR70R(DE02-1000001~) :12V DAX50(AB26-1000001~)
:MAGNA50(AC13-1000010~) :CD50(CD50-1500001~) :CL50(CD50-4000001~) :Benly50S(CD50-2200005~)
※モンキー-R/RT・MAGNA50・CD50・CL50・Benly50Sは3点支持クランクシャフト対象外
※Twin spark R-Stage+Dは12Vモンキー・ゴリラ専用

■ R-Stage+D・17R-Stage+D ボア&ストロークアップキット106cc用シリンダーキット

Hシリンダー 01-04-7106H ¥41,800(税込)
※Vシリンダー/VAシリンダーキットは廃盤になりました。

部品名	品番	価格(税込)
Hシリンダー(Φ52)	01-01-0241H	¥28,600
ボア&ストロークアップ106cc用ピストンキット	01-02-7060	¥17,600
ピストンリングセット	01-15-014	¥6,600
ピストンピンサークリップセット	00-01-0003(6ヶ入り)	¥660
ガスケットAセット	01-13-0608	¥5,060
ガスケットBセット	01-13-7003V	¥4,180
ピストンピンセット(サークリップ2ヶ入り)	00-01-0091	¥880
ノックピンセット	00-01-0090	¥1,100

■ R-Stage+D・Twin spark R-Stage+D・17R-Stage+D ボア&ストロークアップキット106cc用 50mmストロークアップクランクキット リペアパーツ

■ R-Stage+D・Twin spark R-Stage+D・17R-Stage+D ボア&ストロークアップキット106cc 50mmストロークアップクランクキット(2点支持クランクシャフト/3点支持クランクシャフト)

対象ボア&ストロークアップキット106cc (Rタイプクランク)
R-Stage+D 106cc 2点支持クランク:01-06-7001H 01-06-7001V 01-06-7001VA
106cc 3点支持クランク:01-06-7001VT 01-06-7001VAT
Twin spark R-Stage+D 106cc 2点支持クランク:01-06-7003 01-06-7004 01-06-7005
106cc 3点支持クランク:01-06-7006 01-06-7007
17R-Stage+D 106cc 2点支持クランク:01-06-0008 01-06-0009 01-06-0035
106cc 3点支持クランク:01-06-0012 01-06-0011

Rタイプクランク対象車両
:12Vモンキー・ゴリラ(Z50J-2000001~ / AB27-1000001~1899999)
:モンキー-BAJA(Z50J-1700001~) :モンキー-R/RT(AB22-1000017~)
:CRF50F(AE03-1400001~) :XR50R(AE03-1000001~)
:CRF70F(DE02-1700001~) :XR70R(DE02-1000001~)
:12V DAX50(AB26-1000001~) :MAGNA50(AC13-1000010~)
:CD50(CD50-1500001~) :CL50(CD50-4000001~) :Benly50S(CD50-2200005~)
※モンキー-R/RT・MAGNA50・CD50・CL50・Benly50Sは3点支持クランクシャフト対象外

Lタイプクランク対象車両
:6Vモンキー・ゴリラ(Z50J-1323947~1510400) (Z50J-1600008~1805927)

2点支持クランクシャフト

■ R-Stage+D・Twin spark R-Stage+D・17R-Stage+Dボア&ストロークアップキット106cc用50mmストロークアップクランクキット (2点支持クランクシャフト) Rタイプクランク 01-10-0142 ¥71,500(税込) Lタイプクランク 01-10-8132 廃盤

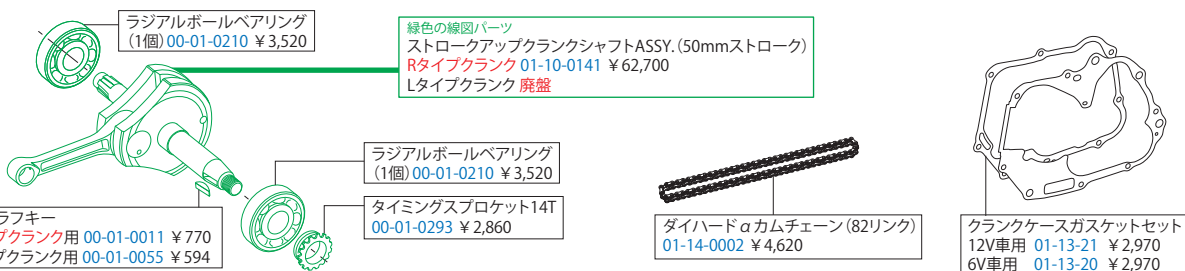

3点支持クランクシャフト

■ R-Stage+D・Twin spark R-Stage+D・17R-Stage+Dボア&ストロークアップキット106cc用50mmストロークアップクランクキット (3点支持クランクシャフト) Rタイプクランク 01-10-8432T 廃盤

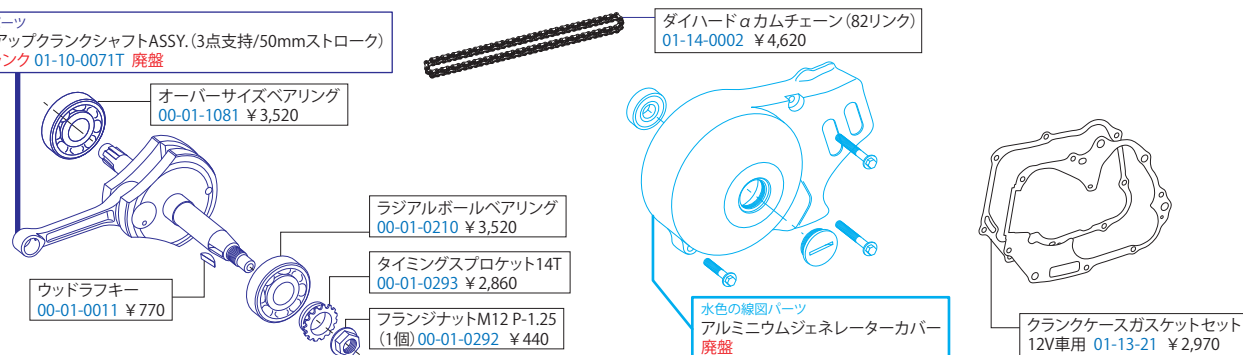

※上記の商品価格はすべて税込価格です。

Repair parts

■R-Stage+D・Twin spark R-Stage+D・17R-Stage+D ボア&ストロークアップキット124cc リペアパーツ

■価格、品番の無いリペアパーツにつきましては単品購入が出来ません。セットをご購入下さい。

シリンダーキット 製品構成
各部品名称

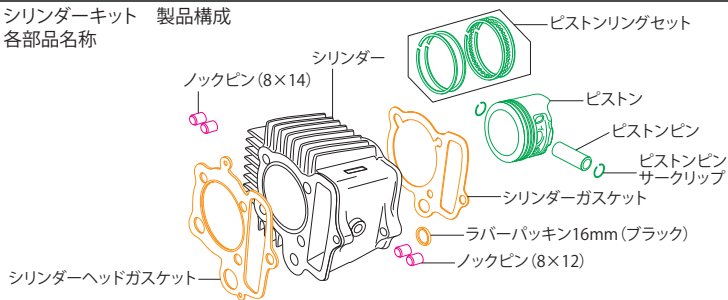

■シリンダーキット

セット内容	個数
ピストンリングセット	1
ピストン	1
ピストンサークリップ	2
ピストンピン	1
ノックピン8X12	2
ノックピン8X14	2
シリンダー	1
シリンダーガスケット	1
シリンダーヘッドガスケット	1
ラバーパッキン16mm(ブラック)	1

■ピストンキット

セット内容	個数
ピストンリングセット	1
ピストン	1
ピストンサークリップ	2
ピストンピン	1

■ノックピンセット

セット内容	個数
ノックピン8X12	2
ノックピン8X14	2

■R-Stage+D・Twin spark R-Stage+D・17R-Stage+D ボア&ストロークアップキット124cc用シリンダーキット リペアパーツ

※各リペアパーツの名称、構成につきましては、上図をご覧ください。

■Rステージ+D・Twin spark R-Stage+D・17Rステージ+D

ボア&ストロークアップキット124cc シリンダーキット(HAシリンダー/Vシリンダー)用

対象車両

:12Vモンキー・ゴリラ(Z50J-2000001~/AB27-1000001~1899999) :モンキー-BAJA(Z50I-1700001~)
:モンキー-R/RT(AB22-1000017~/12V DAX50(AB26-1000001~)) :12V DAX50(AB26-1000001~)
:CRF50F(AE03-1400001~/XR50R(AE03-1000001~/CRF70F(DE02-1700001~/XR70R(DE02-1000001~/
※モンキー-R/RTは3点支持クランクシャフト対象外
※Twin spark R-Stage+Dは12Vモンキー・ゴリラ専用

対象ボア&ストロークアップキット108cc

R-Stage+D	124cc	2点支持クランク:01-06-7102H	01-06-7102V
	124cc	3点支持クランク:01-06-7102VT	
Twin spark R-Stage+D	124cc	2点支持クランク:01-06-7103	01-06-7104
	124cc	3点支持クランク:01-06-7105	
17R-Stage+D	124cc	2点支持クランク:01-06-0013	01-06-0014
	124cc	3点支持クランク:01-06-0015	01-06-0016

※旧Hシリンダーの方は右記現行品HAシリンダー用ガスケットA/Bセットは使用出来ません。
又、旧Hシリンダーから現行品HAシリンダーへ変更する場合は、必ず右記現行品Hシリンダー用ガスケットA/Bセットと共に現行品HAシリンダーをご購入下さい。

■R-Stage+D・17R-Stage+D

ボア&ストロークアップキット124cc用シリンダーキット

HAシリンダー 01-04-8225 ¥77,880(税込)

※Vシリンダーキットは廃盤になりました。

部品名	品番	価格(税込)
HAシリンダー(Φ54)	01-01-0251H	¥53,900
Vシリンダー(Φ54)	01-01-0252V	廃盤
ボア&ストロークアップ124cc用ピストンキット(鍛造)	01-02-0171	¥31,350
ピストンリングセット	01-15-015	¥5,830
ピストンピンサークリップセット	00-01-0003(6ヶ入り)	¥660
ガスケットAセット	01-13-0604V	¥5,610
ガスケットBセット	01-13-8003V	¥4,180
ピストンピンセット(サークリップ2ヶ入り)	00-01-0091	¥880
ノックピンセット	00-01-0090	¥1,100

■R-Stage+D・Twin spark R-Stage+D・17R-Stage+D ボア&ストロークアップキット124cc用

54mmストロークアップクランクキット リペアパーツ

■Rステージ+D・Twin spark R-Stage+D・17Rステージ+D ボア&ストロークアップキット124cc

54mmストロークアップクランクキット(2点支持クランクシャフト/3点支持クランクシャフト)

対象ボア&ストロークアップキット124cc(Rタイプクランク)

R-Stage+D	124cc	2点支持クランク:01-06-7102H	01-06-7102V
	124cc	3点支持クランク:01-06-7102VT	
Twin spark R-Stage+D	124cc	2点支持クランク:01-06-7103	01-06-7104
	124cc	3点支持クランク:01-06-7105	
17R-Stage+D	124cc	2点支持クランク:01-06-0013	01-06-0014
	124cc	3点支持クランク:01-06-0015	01-06-0016

Rタイプクランク対象車両

:12Vモンキー・ゴリラ(Z50J-2000001~/AB27-1000001~1899999)
:モンキー-BAJA(Z50I-1700001~/
:モンキー-R/RT(AB22-1000017~/12V DAX50(AB26-1000001~/
:CRF50F(AE03-1400001~/XR50R(AE03-1000001~/
:CRF70F(DE02-1700001~/XR70R(DE02-1000001~/
※モンキー-R/RTは3点支持クランクシャフト対象外

Lタイプクランク対象車両

:6Vモンキー・ゴリラ(Z50J-1323947~1510400)(Z50J-1600008~1805927)

2点支持クランクシャフト

■R-Stage+D・Twin spark R-Stage+D・17R-Stage+Dボア&ストロークアップキット124cc用54mmストロークアップクランクキット
(2点支持クランクシャフト) Rタイプクランク 01-10-0147 ¥83,600(税込) Lタイプクランク 01-10-8032 廃盤



3点支持クランクシャフト

■R-Stage+D・Twin spark R-Stage+D・17R-Stage+Dボア&ストロークアップキット124cc用54mmストロークアップクランクキット
(3点支持クランクシャフト) Rタイプクランク 廃盤

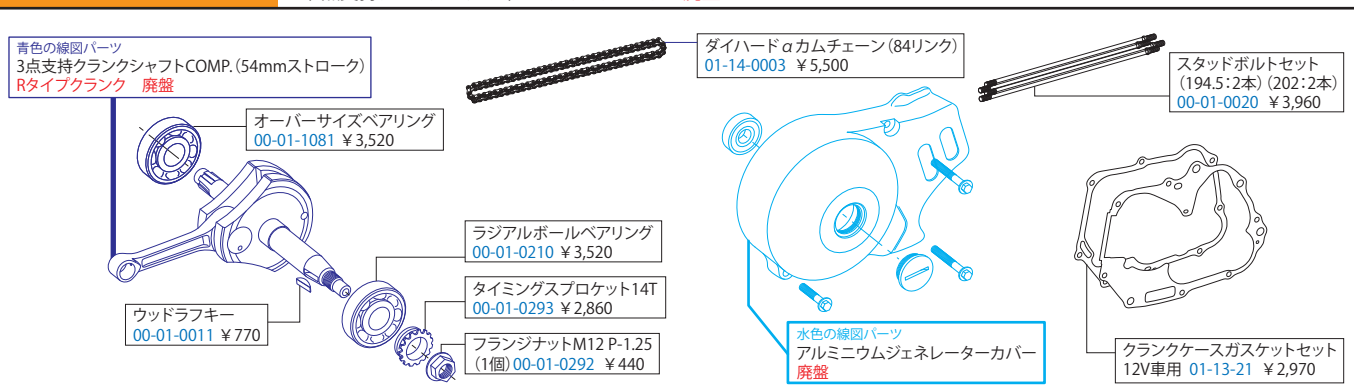

※上記の商品価格はすべて税込価格です。

Repair parts

■旧タイプスーパーヘッド ヘッドキット リペアパーツ

■価格、品番の無いリペアパーツにつきましては単品購入が出来ません。セットをご購入下さい。※廃盤製品のリペアパーツにつき、無くなり次第、廃盤になります。予めご了承下さい。

アウターバルブスプリング 00-00-2407 (1個) ¥957

右シリンダーヘッドサイドカバー 廃盤

右サイドカバーガスケット 00-00-1184 ¥550

インレットパイプガスケット (3個) 00-03-0009 ¥660

緑色の線図パーツ
※スーパーヘッドSUB ASSYは廃番になりました。

カムスプロケット (E~G用) 00-01-0464 ¥2,750

カムギアワッシャ&キャップスクリューセット (E~G用) 00-01-0103 ¥1,078

左サイドカバーガスケット 00-01-0054 ¥440

インナーバルブスプリング (1個) 00-00-1365 ¥770

バルブシステムシール (2個) 00-01-0016 ¥990

アウタースプリングシート 00-01-0002 (2個) ¥660

インテークバルブ (F7/G7刻印専用Φ28mm) 00-00-1346 ¥1,870
※F6刻印のヘッドはΦ28とΦ27が混在している為、バルブ径をご確認の上、ご購入下さい。

バルブロッカーアーム 00-01-0183 (1個) ¥4,400

エキゾーストバルブ 00-01-0024 ¥5,390

エキゾーストパイプガスケット (2個) 00-01-0064 ¥880

インスペクションキャップ 00-00-2406 ¥957

左シリンダーヘッドサイドカバー 廃盤

バルブロッカーセット 00-01-0025 (4個) ¥1,760

チタンバルブスプリングリテーナー 000-03-027 廃盤

タペットキャップOリング (1個) 00-01-0057 ¥550

ガスケットAセット

セット内容	個数
右サイドカバーガスケット	1
左サイドカバーガスケット	1
インレットパイプガスケット	1
エキゾーストパイプガスケット	1
シリンダーヘッドガスケット	1
シリンダーヘッドガスケット	2
ラバーパッキン16mm(ブラック)	1
ラバーパッキン9mm(グリーン)	1

旧タイプスーパーヘッド88/106cc (旧Φ52Hシリンダー)
旧タイプスーパーヘッド95/115/124cc (旧Φ54Hシリンダー)
ガスケットセット 01-13-0480 ¥4,950

旧タイプスーパーヘッド用ガスケットAセットには、タペットキャップOリングが付属しておりません。別売になります。
■タペットキャップOリング (1個) 00-01-0057 ¥550 (税込)

■旧スーパーヘッドには“現行品Hシリンダー”“Vシリンダー”“VAシリンダー”の取付けが出来ません。

※旧スーパーヘッド88/106cc用Φ52日Hシリンダー・旧スーパーヘッド95/115/124cc用Φ54日Hシリンダー単品は廃番になりました。
旧スーパーヘッド88/106cc用Φ52旧タイプHシリンダーのリペアパーツとしては“Φ52/ハイクオリティアルミシリンダー”がご使用頂けます。(次ページ)
※ハイクオリティアルミシリンダーはクランクケースの加工が必要になります。詳細は次ページをご覧ください。

■旧タイプスーパーヘッド バルブ・バルブスプリング・カムシャフト発注時の注意点

スーパーヘッド本体刻印場所

※カムシャフト・バルブの設計変更によりバルブ・バルブスプリング・カムシャフト交換のお客様は必ず下記事項をお読みになってパーツの発注を行って下さい。

■A・A1刻印のヘッドの注意点
A刻印・A1刻印ヘッドは、カムシャフト・バルブ・バルブスプリング交換の際にはバルブシート面の追い込み作業が必要ですが、現在、弊社での加工は終了となりました。ショートバルブのリペアパーツも廃番の為、A刻印・A1刻印ヘッドのオーバーホール等は出来ません。

■無刻印、又はボルト締めヘッドはロングバルブへの変更加工を行う事が出来ません。

■E/F以外のカムシャフトにつきましては既に廃番のものがございますので在庫の有無をご確認下さい。

■バルブの種類

- ショートバルブ(現在生産中止)(刻印なし又はボルト締め・A刻印・A1刻印ヘッドに使用)
インテークバルブ 69mm (全長) エキゾーストバルブ 68mm (全長)
- ロングバルブ(A2・B2・C2・C3・D3・D4・E4・F5刻印ヘッドに使用)
インテークバルブ 70mm (全長) エキゾーストバルブ 69mm (全長)

※下図のAの寸法を計測することで、加工済みヘッド、又はロングバルブヘッドの確認が出来ます。

☆ロングバルブ使用時の寸法
(現行の寸法)
インテークバルブ : 27.60~27.80mm
エキゾーストバルブ : 27.50~27.70mm
加工されたヘッドに旧タイプのカムシャフトは装着できます。

刻印場所	バルブ	インナーバルブスプリング		アウターバルブスプリング		カム穴加工	リテーナー	
		無印	レッド	無印	ホワイト			
刻印なし	ショートバルブ					未	A-TYPE	
A刻印	ロングバルブ (INΦ27)			イエロー		済	B-TYPE	
A1刻印				レッド				
A2刻印					ホワイト			
B2刻印					グリーン			
C2刻印								
D3刻印								
D4刻印								
E4刻印								
F5刻印								
F6刻印	(INΦ27/Φ28)		ホワイト(不等ピッチ)		ホワイト(不等ピッチ)			
F7刻印	(INΦ28)							
G7刻印								

スーパーヘッドカムシャフト刻印表

	E/F刻印ヘッド		E/F刻印ヘッド以外	
	S-Touring	S-Racing	S-Touring	S-Racing
88/95cc	S10	S25	08810	08825
102/106/115/124cc	S20	S30	10620	10630

■旧タイプスーパーヘッド (A2・B2・C2・C3・D3・D4刻印ヘッド)
88cc用 S-Touring カムシャフト
01-08-027 ¥28,600 (税込)
※無くなり次第廃番になります。

■旧タイプスーパーヘッド (E/F/G刻印ヘッド)
S-Touring カムシャフト ¥28,600 (税込)
88cc用: 廃盤 106cc用: 01-08-125

S-Racing カムシャフト 各 ¥28,600 (税込)
88cc用: 01-08-026 106cc用: 01-08-126
※このカムシャフトはE/F刻印ヘッド以外には使用出来ません。
※無くなり次第廃番になります。

■旧タイプスーパーヘッド用強化バルブスプリングセット【特殊ハネ鋼使用】
A2・B2・C2・C3・D3・D4・E・F・G刻印ヘッドにはそのまま使用出来ます。
※ショートバルブ使用の場合、バルブスプリングのみの交換は出来ません。
弊社にてヘッド加工を行った後にロングバルブとスプリングセットをご購入下さい。弊社での加工は終了となりました。
01-12-0111 ¥6,380 (税込)
※無くなり次第廃番になります。

※上記の商品価格はすべて税込価格です。

Repair parts

■旧タイプスーパーヘッド リペアパーツ

※廃盤製品のリペアパーツにつき、無くなり次第、廃盤になります。予めご了承下さい。 ※下記価格はすべて税込価格になります。

■旧タイプスーパーヘッド用ピストンキット ※対象フレームNO.をご確認の上、ご購入下さい。 ※すべて無くなり次第廃番になります。

容量	エンジンタイプ	フレームNO.	ピストンキット構成
88cc用 ピストンキット	■88cc	6Vモンキー・ゴリラ用 (Z50J-1600008~)	ピストンキット構成 ピストン ピストンリングセット ピストンピンサークリップ ピストンピンセット (サークリップ2個入)
	■88cc	12Vモンキー・ゴリラ用 (Z50J-2000001~/AB27-1000001~1899999)	
95cc用 ピストンキット	■95cc	6Vモンキー・ゴリラ用 (Z50J-1600008~)	ピストンキット 01-02-4272 ¥18,700 (税込) ピストンリングセット 01-15-015 ¥5,830 (税込) ピストンピンサークリップ 00-01-0003 (6個入) ¥660 (税込) ピストンピンセット (サークリップ2個入) 00-01-0091 ¥880 (税込)
	■95cc	12Vモンキー・ゴリラ用 (Z50J-2000001~/AB27-1000001~1899999)	
106cc用 ピストンキット	■106cc	6Vモンキー・ゴリラ用 (Z50J-1300017~1323946) スクランク	ピストンキット 廃盤になりました。 ピストン 廃盤になりました。 ピストンリングセット 01-15-014 ¥6,600 (税込) ピストンピンセット (サークリップ2個入) 00-01-0198 ¥880 (税込) ピストンピンサークリップ 00-01-0003 (6個入) ¥660 (税込)
	■106cc	6Vモンキー・ゴリラ用 (Z50J-1323947~1510400) Lクランク (Z50J-1600008~1805927) Lクランク	
	■106cc	12Vモンキー・ゴリラ用 (フレームNO.Z50J-2000001~/AB27-1000001~1899999)	
115cc用 ピストンキット	■115cc	6Vモンキー・ゴリラ用 (Z50J-1323947~1510400) Lクランク (Z50J-1600008~1805927) Lクランク	ピストンキット 01-02-4432 ¥19,800 (税込) ピストンリングセット 01-15-015 ¥5,830 (税込) ピストンピンセット (サークリップ2個入) 00-01-0091 ¥880 (税込) ピストンピンサークリップ 00-01-0003 (6個入) ¥660 (税込)
	■115cc	12Vモンキー・ゴリラ用 (フレームNO.Z50J-2000001~/AB27-1000001~1899999)	
124cc用 ピストンキット	■124cc	6Vモンキー・ゴリラ用 (フレームNO.Z50J-1600008~1805927) Lクランク	ピストンキット 01-02-4432 ¥19,800 (税込) ピストンリングセット 01-15-015 ¥5,830 (税込) ピストンピンセット (サークリップ2個入) 00-01-0091 ¥880 (税込) ピストンピンサークリップ 00-01-0003 (6個入) ¥660 (税込)
	■124cc	12Vモンキー・ゴリラ用 (フレームNO.Z50J-2000001~/AB27-1000001~1899999)	



■旧タイプスーパーヘッド 88cc/106cc用 φ52ハイクオリティーアルミシリンダー

旧タイプスーパーヘッド 88cc/106ccに対応するφ52Hシリンダーは、“旧Hシリンダー (廃盤品) ”、又は“ハイクオリティーアルミシリンダー”になります。旧Hシリンダーは廃盤になった為、現在、リペアパーツとして使用出来るシリンダーは“ハイクオリティーアルミシリンダー”のみになります。
 ※旧スーパーヘッドには、現行品Hシリンダー、Vシリンダー、VAシリンダー (廃盤品) の取付けが出来ません。ご注意ください。
 ※φ52ハイクオリティーアルミシリンダーの装着には、クランクケースの加工が必要になります。
 クランクケースの加工につきましては、注意事項ページをご覧ください。

品番	価格 (税込)
01-01-022	¥28,600



■旧タイプスーパーヘッド 95cc/115cc用 φ54Hシリンダー単品 ※124ccには取付け出来ません。

旧タイプスーパーヘッド 95cc/115cc用のφ54Hシリンダー単品になります。
 ※旧タイプスーパーヘッド 124ccには取付け出来ません。ご注意ください。
 ※φ54Hシリンダーの装着には、クランクケースの加工が必要になります。クランクケースの加工につきましては、注意事項ページをご覧ください。

品番	価格 (税込)
01-01-023	¥30,800



タフトライド表面処理

■旧タイプスーパーヘッドボアアップキット付属カムシャフト詳細「S-10/S-20/S-25/S-30」

※下記出力データは参考データとしてご覧ください。

カムシャフト/名称	品番	備考	価格 (税込)
S10 / S-TOURING	廃盤になりました。	旧スーパーヘッド88cc用	¥28,600
S20 / S-TOURING	01-08-125	旧スーパーヘッド106/124cc用	
S25 / S-RACING	01-08-026	旧スーパーヘッド88cc用	
S30 / S-RACING	01-08-126	旧スーパーヘッド106/124cc用	

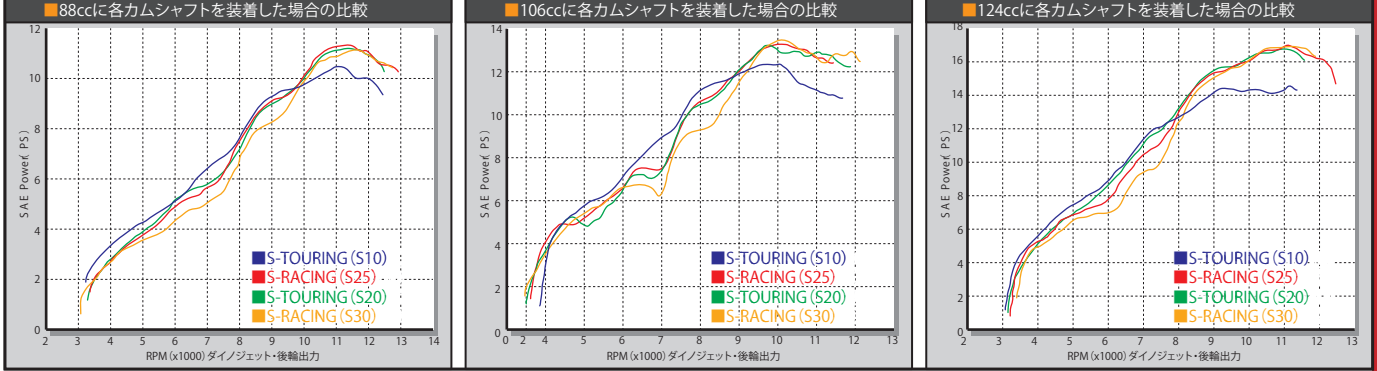

※上記の商品価格はすべて税込価格です。

Repair parts

Super head+R(オートデコン機構無し)ヘッドキット リペアパーツ

モンキー・ゴリラ

■価格、品番の無いリペアパーツにつきましては単品購入が出来ません。セットをご購入下さい。 ※下記価格はすべて税込価格になります。

右サイドカバー 00-00-1070 ¥1,650

バルブコッターセット(4個) 00-01-0473 ¥2,640

バルブスプリングリテーナセット(チタン) (2個) 01-12-084 ¥11,000

ロッカーアームシャフト(IN用) ※EXIは純正部品 00-00-1324 ¥550

ローラーロッカーアーム(1個) 00-01-0457 ¥10,560

銅シーリングワッシャセット(4個) 00-01-0029 ¥880

バルブスプリングアウターシートセット(2個) 00-01-0002 ¥660

バルブステムシールセット(2個) 00-01-0015 ¥990

バルブスプリングアウター
バルブスプリングインナー

右サイドカバー・オリング
キャップスクリュー M5×12(SUS)
Oリング S15

ブリーザーキャップ(1個)(Oリング付) 00-01-1025 ¥4,180

インスペクションキャップオリング
ソケットセットスクリュー M6×15(SUS)

インスペクションキャップ(1個)(Oリング付) 00-01-1026 ¥1,760

エキゾーストパイプガスケットセット(2個) 00-01-0064 ¥880

エキゾーストバルブ 00-00-2420 ¥8,140

インテークバルブ 00-01-0019 廃盤

ラジアルボールベアリング(1個)&C型リング(1個)セット 00-01-0084 ¥2,090

カムシャフトサークリップセット(3個) 00-01-0081 ¥660

カムプロケット(1個) 00-01-0464 ¥2,750

ノックピン8×12
カムギアワッシャ
キャップスクリュー-M5×12

左サイドカバー・オリング
左サイドカバー(デコン無し用)(Oリング入) 00-00-2421 ¥2,200

スタットボルトセット(6×32)(2個) 00-01-0085 ¥594

キャップスクリュー M5×15(SUS)

キャップスクリュー M5×10(SUS)

キャップスクリュー M5×18

キャップスクリュー M6×18

キャップナットM6
シーリングワッシャ

純正部品

ヘッド番号打刻位置

緑色の線図パーツ
スーパーヘッド+Rヘッド SUB ASSY.
廃盤になりました

バルブスプリングセット	ソケットセット	キャップスクリュー	カムギアワッシャ & スクリューセット	左サイドカバー
セット内容 バルブスプリングアウター バルブスプリングインナー	セット内容 ソケットセットスクリュー M6×15(SUS)	セット内容 キャップスクリュー M6×18	セット内容 カムギアワッシャ キャップスクリュー-M5×12	セット内容 左サイドカバー Oリング
個数 2 2	個数 2	個数 4	個数 1 2	個数 3
01-12-0101 ¥4,180	00-00-0162 ¥484	00-00-0156 ¥484	00-01-0022 ¥880	00-00-0288 ¥484

キャップナットセット	インスペクション	右サイドカバー	ヘッドOリングガスケットセット
セット内容 キャップナットM6 シーリングワッシャ 銅シーリングワッシャ	セット内容 キャップスクリュー M5×15(SUS)	セット内容 キャップスクリュー M5×12(SUS)	セット内容 左サイドカバーOリング インスペクションキャップOリング Oリング S15 右サイドカバーOリング
個数 4 3 1	個数 4	個数 4	個数 3 6 3 3
00-01-0021 ¥1,100	00-00-0041 ¥594	00-00-0160 ¥594	01-13-8002 ¥2,310

ノックピンセット
セット内容 ノックピン 8×12
個数 2
00-00-0153 ¥440

■旧Hシリンダーを使用している方へ ■旧Hシリンダーを再使用、又はオーバーホール等のメンテナンスで、ガスケットの購入を行う場合は注意が必要です。旧Hシリンダーと現行品Hシリンダーは、ガスケットが異なります。Φ54Hシリンダーの現行品はΦ54HAシリンダー(セラミックメッキシリンダー)

■Hシリンダーの見分け方(シリンダー形状) Φ52旧Hシリンダー・Φ54Hシリンダーを外見上で判断出来る部分は、サーモセンサーの取付け部が無い形状です。(写真の丸枠部分の温度センサー取付け部が無いもの)

旧Hシリンダー

現行品Hシリンダー

旧φ52 Hシリンダー ※旧φ52 Hシリンダーは廃盤になりました。

■Φ52旧Hシリンダーは廃盤になり、シリンダー単品のリペアパーツも廃盤です。現行品Φ52Hシリンダーをご購入下さい。
※旧Hシリンダーから現行品Hシリンダーに変更する場合は、必ず現行品Hシリンダー用ガスケットセットを同時にご購入下さい。
※旧Hシリンダーと現行品Hシリンダーでは、シリンダーの高さが異なる為、ガスケットの厚みも異なります。
■Φ52 Hシリンダー単品 01-01-0241H ¥28,600(税込) ※別途ガスケットBセット 01-13-7003V ¥4,180(税込)が必要です。

旧φ54 Hシリンダー ■旧φ54Hシリンダーは廃盤になりました。

■Φ54旧Hシリンダー用のガスケットA/Bセットは下記01-13-8001、01-13-8003をご購入下さい。
■旧φ54 Hシリンダー単品 12105-GN5-T00 ※この製品は廃盤になりました。
※旧φ54HシリンダーからΦ54HAシリンダーに変更する場合は、必ずHAシリンダー用ガスケットセットを同時にご購入下さい。
※旧HシリンダーとHAシリンダーでは、シリンダーの高さが異なる為、ガスケットの厚みも異なります。
■Φ54 HAシリンダー単品 01-01-0251H ¥53,900(税込) ※別途ガスケットBセット 01-13-8003V ¥4,180(税込)が必要です。

上記旧φ52 Hシリンダー・旧φ54 Hシリンダーの特徴に適合するシリンダーで、シリンダーを再使用しガスケットを購入する場合、下記ガスケットセットをご購入下さい。

■スーパーヘッド+R 旧φ52 Hシリンダー / φ54 Hシリンダー用ガスケットAセット/Bセット構成

右サイドカバー・オリング
インスペクションキャップ・オリング
シリンダー・ガスケット
エキゾーストパイプ・ガスケット
左サイドカバー・オリング

適応キット(旧φ52 Hシリンダー / φ54 Hシリンダータイプ)
スーパーヘッド+R 88cc / 106cc / 124cc

ガスケットAセット	ガスケットBセット
セット内容 左サイドカバー・オリング インスペクションキャップ・オリング Oリング S15 右サイドカバー・オリング エキゾーストパイプ・ガスケット エキゾーストパイプ・ガスケット シリンダー・ガスケット シリンダー・ヘッド・ガスケット ラバーパッキン(16mm)フラスコ ラバーパッキン(9mm)クワーツ	セット内容 シリンダー・ガスケット シリンダー・ヘッド・ガスケット ラバーパッキン(16mm)フラスコ ラバーパッキン(9mm)クワーツ
個数 1 1 1 1 2 1 1 1 2 1	個数 1 1 2 1
01-13-8001 ¥5,610(税込)	01-13-8003 ¥4,180(税込)

■138cc SCUTシリンダーを使用している方へ
138cc SCUT用シリンダーを再使用、又はオーバーホール等のメンテナンスで、ガスケットの購入を行う場合は注意が必要です。

138cc SCUTシリンダーは仕様変更のため、シリンダー及びガスケットが2種類あります。外観の違いはありません。シリンダーの刻印番号をご確認の上、リペアパーツをご購入下さい。※ガスケットは各シリンダー専用となるため、間違えて使用しないでください。

■138cc SCUTシリンダー刻印:12109-2HT-T00、又は12109-2HT-T01をお使いの方
ガスケットBセット:01-13-0606 ¥4,180(税込)

■138cc SCUTシリンダー刻印:12109-2HT-T011をお使いの方
ガスケットBセット:01-13-0205 ¥4,180(税込)

※上記の商品価格はすべて税込価格です。

Repair parts

モンキー・ゴリラ

Super head+R(オートデコン機構付き) ヘッドキット リペアパーツ

■価格、品番の無いリペアパーツにつきましては単品購入が出来ません。セットをご購入下さい。 ※下記価格はすべて税込価格になります。

■右サイドカバー スクリューセット

セット内容	個数
キャップスクリュー M5×12(SUS)	4

00-00-0160 ¥594

■インスペクション キャップスクリューセット

セット内容	個数
キャップスクリュー M5×15(SUS)	4

00-00-0041 ¥594

■ソケットセット スクリューセット

セット内容	個数
ソケットセットスクリュー M6×15(SUS)	2

00-00-0162 ¥484

■右サイドカバー

00-00-1070 ¥1,650

■バルブコッタセット (4個)

00-01-0473 ¥2,640

■バルブスプリングリテーナセット (チタン) (2個)

01-12-084 ¥11,000

■ロッカーアームシャフト (IN用) ※EXは純正部品

00-00-1324 ¥550

■ローラーロッカーアーム (1個)

00-01-0457 ¥10,560

■キャップナットセット

セット内容	個数
キャップナットM6	4
シーリングワッシャ	3
銅シーリングワッシャ	1

00-01-0021 ¥1,100

■銅シーリングワッシャセット (4個)

00-01-0029 ¥880

■バルブスプリングアウター

00-01-0015 ¥990

■バルブスプリングインナー

00-01-0015 ¥990

■バルブスプリングアウターシート

00-01-0002 ¥660

■バルブスプリングアウターシート

00-01-0002 ¥660

■バルブスプリングセット

セット内容	個数
バルブスプリングアウター	2
バルブスプリングインナー	2

01-12-0101 ¥4,180

■インスペクションキャップ (1個) (Oリング付)

00-01-1026 ¥1,760

■エキゾーストパイプガスケットセット (2個)

00-01-0064 ¥880

■スタットボルトセット (6×32) (2個)

00-01-0085 ¥594

■キャップスクリュー セットM6×18

セット内容	個数
キャップスクリュー-M6×18	4

00-00-0156 ¥484

■カムギヤワッシャ & スクリューセット

セット内容	個数
カムギヤワッシャ	1
キャップスクリュー-M5×12	2

00-01-0022 ¥880

■カムスプロケット (1個)

00-01-0464 ¥2,750

■左サイドカバー スクリューセット

セット内容	個数
キャップスクリュー-M5×15	2
キャップスクリュー-M5×10	1

00-00-0288 ¥484

■左サイドカバー (デコン付き用)

00-00-1074 ¥1,650

■ノックピンセット (2個) 8×12

セット内容	個数
ノックピン8×12	2

00-00-0153 ¥440

■マニホールドガスケットセット (2個)

00-03-0007 ¥880

■エキゾーストバルブ

00-00-2420 ¥8,140

■インテークバルブ 廃盤

■ラジアルボールベアリング (1個) & C型リング (1個) セット

00-01-0084 ¥2,090

■カムシャフトサークリップセット (3個)

00-01-0081 ¥660

■スーパーヘッド+RヘッドSUB ASSY. 廃盤になりました。

バルブコッター (4個)

バルブスプリングインナー (2個)

バルブスプリングアウター (2個)

バルブスプリングアウターシート (2個)

チタンバルブスプリングリテーナ

バルブステムシール (2個)

エキゾーストバルブ (1個)

インテークバルブ (1個)

スーパーヘッド+Rヘッド本体 (1個)

スタットボルト (2個)

■構成図

右サイドカバー-Oリング

Oリング

インスペクションキャップOリング

左サイドカバー-Oリング

■ヘッドOリングガスケットセット

セット内容	個数
左サイドカバー-Oリング	3
インスペクションキャップOリング	6
Oリング S15	3
右サイドカバー-Oリング	3

01-13-8002 ¥2,310

※上記の商品価格はすべて税込価格です。

Repair parts

■ Super head+R カムシャフト リペアパーツ

モンキー・ゴリラ

■価格、品番の無いリペアパーツにつきましては単品購入が出来ません。セットをご購入下さい。 ※下記価格はすべて税込価格になります。

■スーパーヘッド+R(オートデコンプレッション)装着車用オプションカムシャフト

オートデコンプレッションカムシャフトを装着するには、装着しているシリンダーヘッドがスーパーヘッド+R(オートデコンプレッション)である必要があります。
※デコンプレッション機構無しのスーパーヘッド+Rシリンダーヘッド装着車の方で、オートデコンプレッションカムシャフトを装着する場合は下記の「オートデコンプレッションカムシャフトキット」をご購入下さい。

カムシャフトタイプ	品番	備考	価格(税込)
S-12Dカムシャフト	01-08-0101		¥ 30,800
S-15Dカムシャフト	01-08-0102	88/106ccキット付属	
S-25Dカムシャフト	01-08-0104	138ccキット付属	
S-30Dカムシャフト	01-08-0105	競技専用	
S-35Dカムシャフト	01-08-0106	競技専用	

■スーパーヘッド+R装着車用オプションカムシャフト(デコンプレッション機構無し)

スーパーヘッド+R(オートデコンプレッション)、スーパーヘッド+Rどちらのシリンダーヘッドでも装着可能です。

カムシャフトタイプ	品番	備考	価格(税込)
S-20カムシャフト	01-08-0020	124ccキット付属	¥ 22,000

■スーパーヘッド+R装着車用オートデコンプレッションカムシャフトキット

スーパーヘッド+Rを現在、装着されていてオートデコンプレッション機構にする場合、このキットを装着します。
※旧タイプのオフセットのないカバーを使用されている方は左サイドカバー形状が異なる為、デコンプレッション機構の無いスーパーヘッド+Rではデコンプレッションカムシャフトが干渉し取付け出来ません。

カムシャフトタイプ	品番	備考	価格(税込)
S-12Dカムシャフト	01-08-0107		¥ 34,100
S-15Dカムシャフト	01-08-0108	88/106ccキット付属	
S-25Dカムシャフト	01-08-0110	138ccキット付属	
S-30Dカムシャフト	01-08-0111	競技専用	
S-35Dカムシャフト	01-08-0112	競技専用	

■ Super head+R 88cc/106cc SCUT リペアパーツ

■価格、品番の無いリペアパーツにつきましては単品購入が出来ません。セットをご購入下さい。

シリンダーキット 製品構成
各部品名称

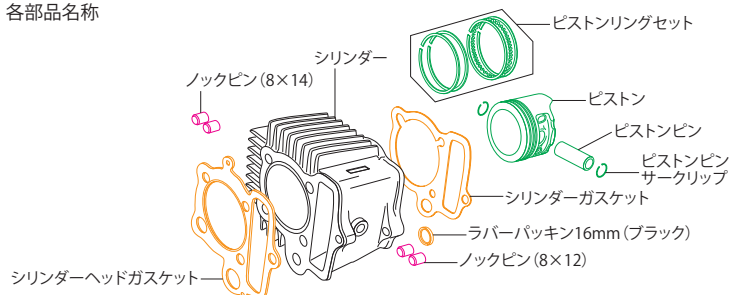

■シリンダーキット

セット内容	個数
ピストンリングセット	1
ピストン	1
ピストンサークリップ	2
ピストンピン	1
ピストンピンサークリップ	2
シリンダー	1
シリンダーガスケット	1
シリンダーヘッドガスケット	1
ラバーパッキン16mm(ブラック)	1

■ピストンキット

セット内容	個数
ピストンリングセット	1
ピストン	1
ピストンサークリップ	2
ピストンピン	1

■ノックピンセット

セット内容	個数
ノックピン8X12	2
ノックピン8X14	2

■ Super head+R 88cc/106cc SCUT用シリンダーキット リペアパーツ

※各リペアパーツの名称、構成につきましては、上図をご覧ください。

■ Super head+R

88cc/106cc SCUT シリンダーキット(現行品Hシリンダー/Vシリンダー/スカットシリンダー)用

対象車両

:12Vモンキー・ゴリラ(Z50J-2000001~ / AB27-1000001~1899999)

:モンキー-BAJA(Z50J-1700001~) :モンキー-R/RT(AB22-1000017~)

参考対象ポアアップキット88cc/106cc SCUT

Super head+R(オートデコンプレッション機能無し) 88cc:01-05-8003H 01-05-8031 01-05-8003V 01-05-8032

Super head+R(オートデコンプレッション機能付き) 88cc:01-05-8035 01-05-8038
106cc SCUT:01-05-8034

※旧Hシリンダーの方は右記現行品Hシリンダー用ガスケットA/Bセットは使用出来ません。
又、旧Hシリンダーから現行品Hシリンダーへ変更する場合は、必ず右記現行品Hシリンダー用ガスケットA/Bセットと共に現行品Hシリンダーをご購入下さい。

※ピストンリングについて
スーパーヘッド+R 106cc SCUT用ピストンリングには、2本仕様と3本仕様の2種類があります。
右記シリンダーキットはピストンリング2本仕様になります。その為、リペアパーツのピストンリングセットは2本仕様を明記しています。ピストンリングセットの購入の際、必ずピストンリング数をご確認下さい。

■ Super head+R 88cc用シリンダーキット

Hシリンダー 01-04-8088H ¥ 41,800(税込)

※Vシリンダー/VASシリンダーキットは廃盤になりました。

部品名	品番	価格(税込)
Hシリンダー(Φ52)	01-01-0241H	¥ 28,600
88cc用ピストンキット	01-02-8080	¥ 17,600
ピストンリングセット	01-15-014	¥ 6,600
ピストンピンサークリップセット	00-01-0003(6ヶ入り)	¥ 660
ガスケットAセット	01-13-8001V	¥ 5,610
ガスケットBセット	01-13-8003V	¥ 4,180
ピストンピンセット(サークリップ2ヶ入り)	00-01-0091	¥ 880
ノックピンセット	00-01-0090	¥ 1,100

■ Super head+R 106cc SCUT用シリンダーキット

スカットシリンダー 01-04-8002 ¥ 52,580(税込)

部品名	品番	価格(税込)
106cc SCUT用ピストンキット ※発注時、ピストン頂面の打刻品番をご確認頂き、キット品番の末番にR、Y、Bのいずれかを追加し、ご注文下さい。 01-02-0126 □ ←R、Y、B		¥ 27,500
106cc SCUT用ピストンリングセット※2本リング仕様	00-00-1198	¥ 5,280
ピストンピンサークリップセット	00-01-0003(6ヶ入り)	¥ 660
106cc SCUT用ガスケットAセット	01-13-8007	¥ 5,280
106cc SCUT用ガスケットBセット	01-13-0606	¥ 4,180
ピストンピンセット(サークリップ2ヶ入り)	00-01-0091	¥ 880
ノックピンセット	00-01-0090	¥ 1,100

※上記の商品価格はすべて税込価格です。

Repair parts

■ Super head+R ボア&ストロークアップキット106cc リペアパーツ

■価格、品番の無いリペアパーツにつきましては単品購入が出来ません。セットをご購入下さい。

シリンダーキット 製品構成
各部品名称

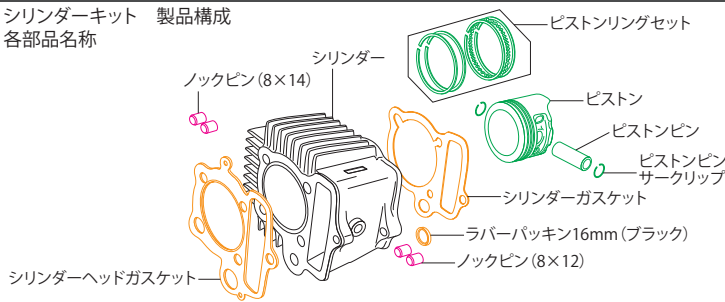

■シリンダーキット

セット内容	個数
ピストンリングセット	1
ピストン	1
ピストンサークリップ	2
ピストンピン	1
ノックピン8X12	2
ノックピン8X14	2
シリンダー	1
シリンダーガスケット	1
シリンダーヘッドガスケット	1
ラバーパッキン16mm(ブラック)	1

■ピストンキット

セット内容	個数
ピストンリングセット	1
ピストン	1
ピストンサークリップ	2
ピストンピン	1

■ノックピンセット

セット内容	個数
ノックピン8X12	2
ノックピン8X14	2

■ Super head+R ボア&ストロークアップキット106cc用シリンダーキット リペアパーツ

※各リペアパーツの名称、構成につきましては、上図をご覧ください。

■ Super head+R

ボア&ストロークアップキット106cc シリンダーキット(現行品Hシリンダー/Vシリンダー)用

対象車両

:12Vモンキー・ゴリラ(Z50J-2000001~/AB27-1000001~1899999)

:モンキーBAJA(Z50J-1700001~/モンキーR/RT(AB22-1000017~))

※モンキーR/Rは3点支持クランクシャフト対象外

参考対象ボア&ストロークアップキット106cc

Super head+R(オートデコン機構無し) 106cc 2点支持クランク:01-06-8003H 01-06-8003V

106cc 3点支持クランク:01-06-8003VT

Super head+R(オートデコン機構付き) 106cc 2点支持クランク:01-06-8014 01-06-8015

106cc 3点支持クランク:01-06-8016

※旧Hシリンダーの方は右記現行品Hシリンダー用ガスケットA/Bセットは使用出来ません。
又、旧Hシリンダーから現行品Hシリンダーへ変更する場合は、必ず右記現行品Hシリンダー用ガスケットA/Bセットと共に現行品Hシリンダーをご購入下さい。

■ Super head+R

ボア&ストロークアップキット106cc用シリンダーキット

Hシリンダー 01-04-8106H ¥41,800(税込)

※Vシリンダー/Aシリンダーキットは廃盤になりました。

部品名	品番	価格(税込)
Hシリンダー(Φ52)	01-01-0241H	¥28,600
ボア&ストロークアップ106cc用ピストンキット	01-02-8060	¥17,600
ピストンリングセット	01-15-014	¥6,600
ピストンピンサークリップセット	00-01-0003(6ヶ入り)	¥660
ガスケットAセット	01-13-8001V	¥5,610
ガスケットBセット	01-13-8003V	¥4,180
ピストンピンセット(サークリップ2ヶ入り)	00-01-0091	¥880
ノックピンセット	00-01-0090	¥1,100

■ Super head+R ボア&ストロークアップキット106cc用 50mmストロークアップクランクキット リペアパーツ

■ Super head+R ボア&ストロークアップキット106cc

50mmストロークアップクランクキット(2点支持クランクシャフト/3点支持クランクシャフト)

参考対象ボア&ストロークアップキット106cc

Super head+R(オートデコン機構無し) 106cc 2点支持クランク:01-06-8003H 01-06-8003V

106cc 3点支持クランク:01-06-8003VT

Super head+R(オートデコン機構付き) 106cc 2点支持クランク:01-06-8014 01-06-8015

106cc 3点支持クランク:01-06-8016

Rタイプクランク対象車両

:12Vモンキー・ゴリラ(Z50J-2000001~/AB27-1000001~1899999)

:モンキーBAJA(Z50J-1700001~/モンキーR/RT(AB22-1000017~))

※モンキーR/Rは3点支持クランクシャフト対象外

Lタイプクランク対象車両

:6Vモンキー・ゴリラ(Z50J-1323947~1510400)(Z50J-1600008~1805927)

2点支持クランクシャフト

■ Super head+Rボア&ストロークアップキット106cc用50mmストロークアップクランクキット

(2点支持クランクシャフト) Rタイプクランク 01-10-0142 ¥71,500(税込) Lタイプクランク 01-10-8132 廃盤



3点支持クランクシャフト

■ Super head+Rボア&ストロークアップキット106cc用50mmストロークアップクランクキット

(3点支持クランクシャフト) Rタイプクランク 01-10-8432T 廃盤

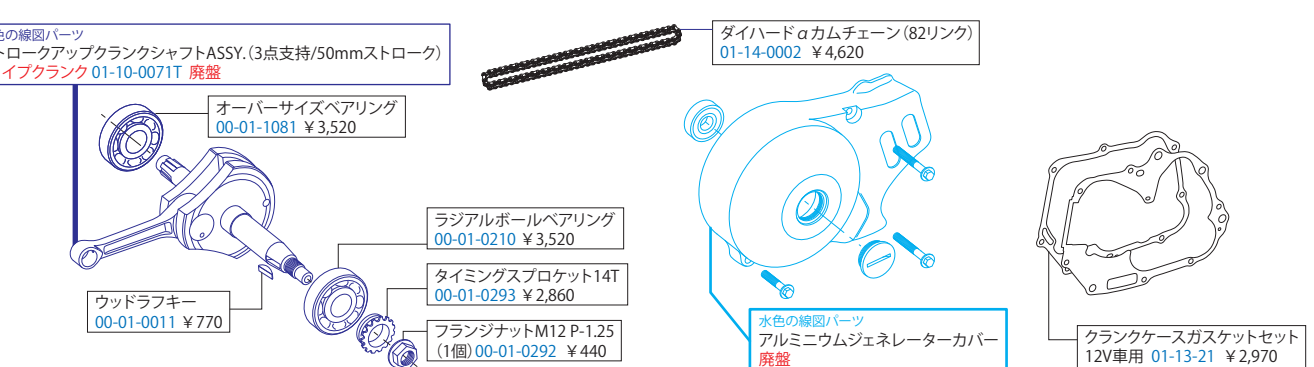

※上記の商品価格はすべて税込価格です。

Repair parts

■ Super head+R ボア&ストロークアップキット124cc リペアパーツ

■価格、品番の無いリペアパーツにつきましては単品購入が出来ません。セットをご購入下さい。

シリンダーキット 製品構成
各部品名称

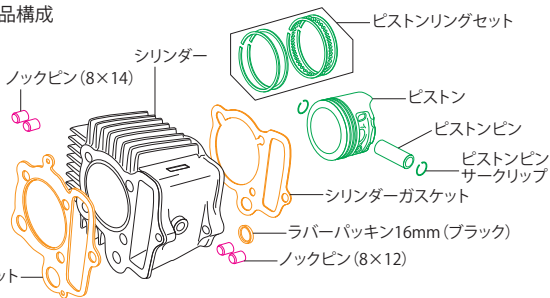

■シリンダーキット	
セット内容	個数
ピストンリングセット	1
ピストン	1
ピストンサークリップ	2
ピストンピン	1
ピストンピンサークリップ	1
シリンダー	1
シリンダーガスケット	1
ラバーパッキン16mm(ブラック)	1

■ピストンキット	
セット内容	個数
ピストンリングセット	1
ピストン	1
ピストンサークリップ	2
ピストンピン	1

■ロックピンセット	
セット内容	個数
ロックピン8X12	2
ロックピン8X14	2

■ Super head+R ボア&ストロークアップキット124cc用シリンダーキット リペアパーツ

※各リペアパーツの名称、構成につきましては、上図をご覧ください。

■ Super head+R

ボア&ストロークアップキット124cc シリンダーキット(HAシリンダー/Vシリンダー)用

■ Super head+R

ボア&ストロークアップキット124cc用シリンダーキット
HAシリンダー 01-04-8225 ¥77,880(税込)

部品名	品番	価格(税込)
HAシリンダー(Φ54)	01-01-0251H	¥53,900
Vシリンダー(Φ54)	01-01-0252V	廃盤
ボア&ストロークアップ124cc用ピストンキット(鍛造)	01-02-0171	¥31,350
ピストンリングセット	01-15-015	¥5,830
ピストンピンサークリップセット	00-01-0003(6ヶ入り)	¥660
ガスケットAセット	01-13-8001V	¥5,610
ガスケットBセット	01-13-8003V	¥4,180
ピストンピンセット(サークリップ2ヶ入り)	00-01-0091	¥880
ロックピンセット	00-01-0090	¥1,100

対象車両

:12Vモンキー・ゴリラ(Z50J-2000001~ / AB27-1000001~1899999)

:モンキー-BAJA(Z50J-1700001~) :モンキー-R/RT(AB22-1000017~)

※モンキー-R/Rは3点支持クランクシャフト対象外

参考対象ボア&ストロークアップキット124cc

Super head+R(オートデコン機能無し) 124cc 2点支持クランク:01-06-8103H 01-06-8103V

124cc 3点支持クランク:01-06-8103VT

Super head+R(オートデコン機能付き) 124cc 2点支持クランク:01-06-8122 01-06-8123

124cc 3点支持クランク:01-06-8124

※旧Hシリンダーの方は右記現行品HAシリンダー用ガスケットA/Bセットは使用出来ません。

又、旧Hシリンダーから現行品HAシリンダーへ変更する場合は、必ず右記現行品Hシリンダー用ガスケットA/Bセットと共に現行品HAシリンダーをご購入下さい。

■ Super head+R ボア&ストロークアップキット124cc用 54mmストロークアップクランクキット リペアパーツ

■ Super head+R ボア&ストロークアップキット124cc

54mmストロークアップクランクキット(2点支持クランクシャフト/3点支持クランクシャフト)

Rタイプクランク対象車両

:12Vモンキー・ゴリラ(Z50J-2000001~ / AB27-1000001~1899999)

:モンキー-BAJA(Z50J-1700001~) :モンキー-R/RT(AB22-1000017~)

※モンキー-R/Rは3点支持クランクシャフト対象外

Lタイプクランク対象車両

:6Vモンキー・ゴリラ(Z50J-1323947~1510400) (Z50J-1600008~1805927)

参考対象ボア&ストロークアップキット124cc

Super head+R(オートデコン機能無し) 124cc 2点支持クランク:01-06-8103H 01-06-8103V

124cc 3点支持クランク:01-06-8103VT

Super head+R(オートデコン機能付き) 124cc 2点支持クランク:01-06-8122 01-06-8123

124cc 3点支持クランク:01-06-8124

2点支持クランクシャフト

■ Super head+Rボア&ストロークアップキット124cc用54mmストロークアップクランクキット

(2点支持クランクシャフト) Rタイプクランク 01-10-0147 ¥83,600(税込) Lタイプクランク 01-10-8032 廃盤



ウッドラフキー

Rタイプクランク用 00-01-0011 ¥770

Lタイプクランク用 00-01-0055 ¥594

3点支持クランクシャフト

■ Super head+Rボア&ストロークアップキット124cc用54mmストロークアップクランクキット

(3点支持クランクシャフト) Rタイプクランク 廃盤

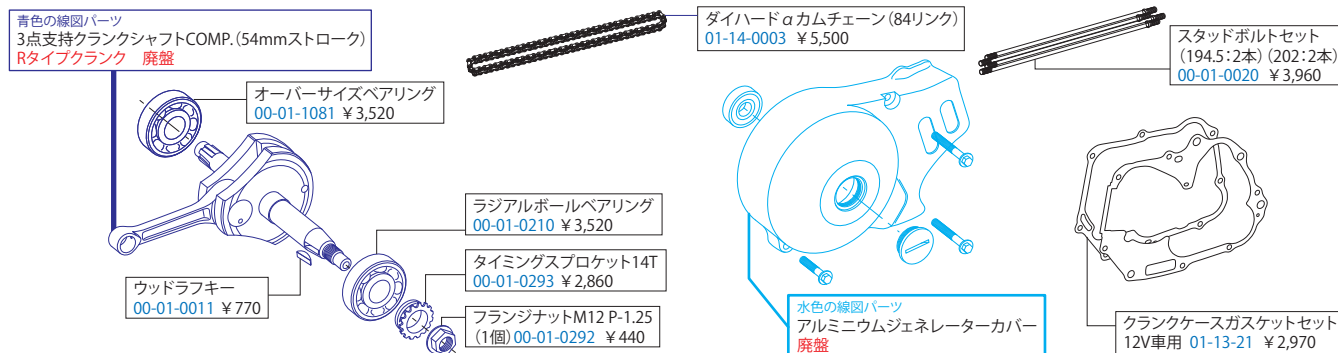

青色の線図パーツ

3点支持クランクシャフトCOMP.(54mmストローク)

Rタイプクランク 廃盤

オーバーサイズベアリング

00-01-1081 ¥3,520

ラジアルボールベアリング

00-01-0210 ¥3,520

タイミングsprocket14T

00-01-0293 ¥2,860

フランジナットM12 P-1.25

(1個)00-01-0292 ¥440

ダイハードαカムチェーン(84リンク)

01-14-0003 ¥5,500

スタッドボルトセット

(194.5:2本)(202:2本)

00-01-0020 ¥3,960

水色の線図パーツ

アルミニウムジェネレーターカバー

廃盤

クランクケースガスケットセット

12V車用 01-13-21 ¥2,970

※上記の商品価格はすべて税込価格です。

Repair parts

■ Super head+R ボア&ストロークアップキット125cc リペアパーツ

■ 価格、品番の無いリペアパーツにつきましては単品購入が出来ません。セットをご購入下さい。

シリンダーキット 製品構成
各部品名称

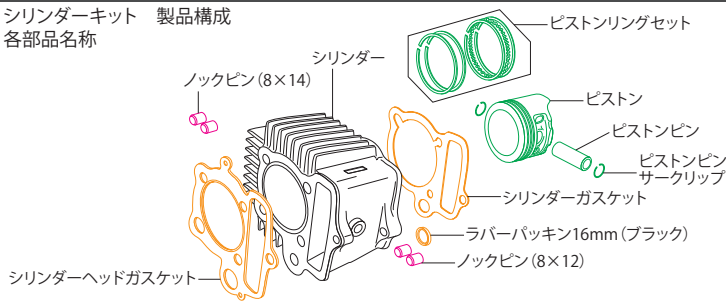

■ シリンダーキット

セット内容	個数
ピストンリングセット	1
ピストン	1
ピストンサークリップ	2
ピストンピン	1
ノックピン8X12	2
ノックピン8X14	2
シリンダー	1
シリンダーガスケット	1
シリンダーヘッドガスケット	1
ラバーパッキン16mm(ブラック)	1

■ ピストンキット

セット内容	個数
ピストンリングセット	1
ピストン	1
ピストンサークリップ	2
ピストンピン	1

■ ノックピンセット

セット内容	個数
ノックピン8X12	2
ノックピン8X14	2

■ Super head+R ボア&ストロークアップキット125cc用シリンダーキット リペアパーツ

※各リペアパーツの名称、構成につきましては、上図をご覧ください。

■ Super head+R

ボア&ストロークアップキット125cc シリンダーキット(スカットシリンダー)用

対象車両

:12Vモンキー・ゴリラ (Z50J-2000001~ / AB27-1000001~1899999)
:モンキー・BAJA (Z50J-1700001~) :モンキーR/RT (AB22-1000017~)
※モンキーR/RTは3点支持クランクシャフト対象外

参考対象ボア&ストロークアップキット125cc

Super head+R(オートデコンプ機能付き) 125cc 2点支持クランク:01-06-8022
125cc 3点支持クランク:01-06-8024

■ Super head+R

ボア&ストロークアップキット125cc用シリンダーキット

スカットシリンダー 廃盤

部品名	品番	価格(税込)
スカットシリンダー(Φ57)	廃盤	
125cc SCUT用ピストンキット	01-02-8255	¥22,550
125cc SCUT用ピストンキット(ハイコンプ)	01-02-8256	¥25,080
ピストンリングセット	00-00-1198	¥5,280
ピストンピンサークリップセット	00-01-0052 (6ヶ入り)	¥660
ガスケットAセット	01-13-8007	¥5,280
ガスケットBセット	01-13-0606	¥4,180
ピストンピンセット(サークリップ2ヶ入り)	00-01-0114	¥770
ノックピンセット	00-01-0090	¥1,100

■ Super head+R ボア&ストロークアップキット125cc用 48.9mmストロークアップクランクキット リペアパーツ

■ Super head+R ボア&ストロークアップキット125cc

48.9mmストロークアップクランクキット(2点支持クランクシャフト/3点支持クランクシャフト)

参考対象ボア&ストロークアップキット125cc

Super head+R(オートデコンプ機能付き) 125cc 2点支持クランク:01-06-8022
125cc 3点支持クランク:01-06-8024

Rタイプクランク対象車両

:12Vモンキー・ゴリラ (Z50J-2000001~ / AB27-1000001~1899999)
:モンキー・BAJA (Z50J-1700001~) :モンキーR/RT (AB22-1000017~)
※モンキーR/RTは3点支持クランクシャフト対象外

2点支持クランクシャフト

■ Super head+Rボア&ストロークアップキット125cc用48.9mmストロークアップクランクキット (2点支持クランクシャフト) Rタイプクランク 01-10-0118 ¥72,050(税込)

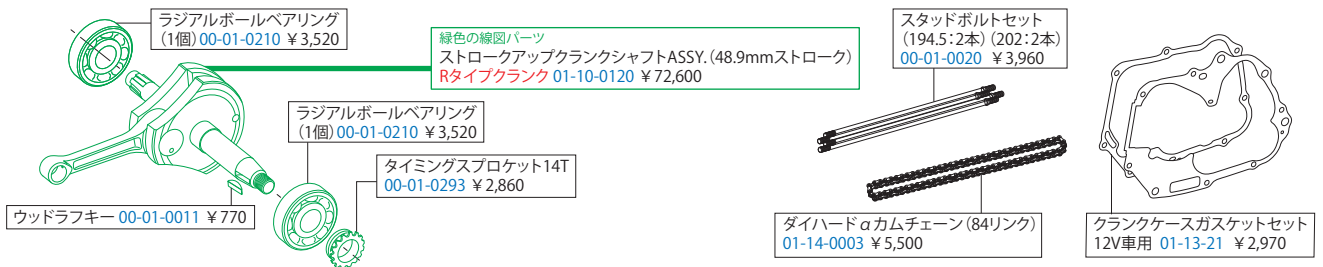

3点支持クランクシャフト

■ Super head+Rボア&ストロークアップキット125cc用48.9mmストロークアップクランクキット (3点支持クランクシャフト) Rタイプクランク 01-10-0119 ¥83,050(税込)

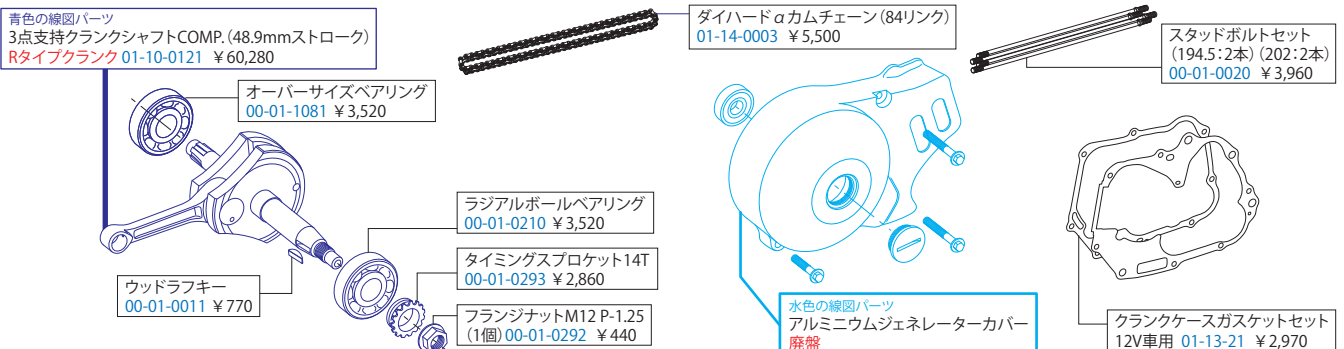

※上記の商品価格はすべて税込価格です。

Repair parts

■ Super head+R ボア&ストロークアップキット138cc リペアパーツ

■価格、品番の無いリペアパーツにつきましては単品購入が出来ません。セットをご購入下さい。

シリンダーキット 製品構成
各部品名称

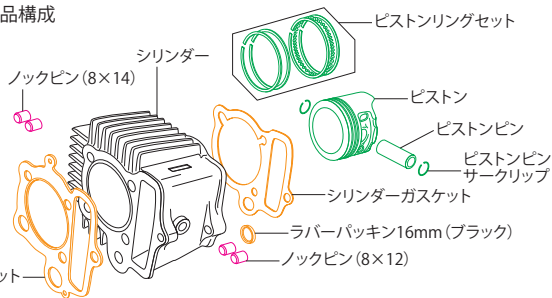

■シリンダーキット

セット内容	個数
ピストンリングセット	1
ピストン	1
ピストンサークリップ	2
ピストンピン	1
ノックピン8X12	2
ノックピン8X14	2
シリンダー	1
シリンダーガスケット	1
シリンダーヘッドガスケット	1
ラバーパッキン16mm(ブラック)	1

■ピストンキット

セット内容	個数
ピストンリングセット	1
ピストン	1
ピストンサークリップ	2
ピストンピン	1

■ノックピンセット

セット内容	個数
ノックピン8X12	2
ノックピン8X14	2

■ Super head+R ボア&ストロークアップキット138cc用シリンダーキット リペアパーツ

※各リペアパーツの名称、構成につきましては、上図をご覧ください。

■ Super head+R

ボア&ストロークアップキット138cc シリンダーキット(スカットシリンダー)用

対象車両

:12Vモンキー・ゴリラ(Z50J-2000001~ / AB27-1000001~1899999)
:モンキー-BAJA(Z50J-1700001~) :モンキー-R/RT(AB22-1000017~)
※モンキー-R/Rは3点支持クランクシャフト対象外

参考対象ボア&ストロークアップキット138cc

Super head+R(オートデコン機能付き) 138cc 2点支持クランク:01-06-8017
138cc 3点支持クランク:01-06-8011

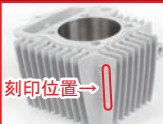

138cc SCUT用シリンダーを再使用、又はオーバーホール等のメンテナンスで、ガスケットの購入を行う場合は必ず、シリンダーの刻印番号をお確かめ下さい。
138cc SCUTシリンダーは仕様変更のため、シリンダー及びガスケットが2種類あります。外観の違いはありません。シリンダーの刻印番号をご確認の上、リペアパーツをご購入下さい。
※ガスケットは各シリンダー専用となるため、間違えて使用しないで下さい。

■ Super head+Rボア&ストロークアップキット138cc用シリンダーキット スカットシリンダー 01-04-0135 ¥66,880(税込)

部品名	品番	価格(税込)
138cc SCUT用ピストンキット	※発注時、ピストン頂面の打刻品番をご確認頂き、キット品番の末番にR、Y、Bのいずれかを追加し、ご注文下さい。 01-02-6021 □ ←R、Y、B	¥27,280
ピストンリングセット	00-00-1198	¥5,280
ピストンピンサークリップセット	00-01-0052(6ヶ入り)	¥660
ピストンピンセット(サークリップ2ヶ入り)	00-01-0114	¥770
ノックピンセット	00-01-0090	¥1,100
ガスケットAセット	※シリンダーの刻印番号により、ガスケットセットの品番が異なります。刻印番号12109-2HT-T00、12109-2HT-T01用	01-13-8007 ¥5,280
刻印番号12109-2HT-T01用	01-13-8016	¥5,280
ガスケットBセット	※シリンダーの刻印番号により、ガスケットセットの品番が異なります。刻印番号12109-2HT-T00、12109-2HT-T01用	01-13-0606 ¥4,180
刻印番号12109-2HT-T01用	01-13-0205	¥4,180

■ Super head+R ボア&ストロークアップキット138cc用 54mmストロークアップクランクキット リペアパーツ

■ Super head+R ボア&ストロークアップキット138cc

54mmストロークアップクランクキット(2点支持クランクシャフト/3点支持クランクシャフト)

参考対象ボア&ストロークアップキット138cc

Super head+R(オートデコン機能付き) 138cc 2点支持クランク:01-06-8017
138cc 3点支持クランク:01-06-8011

Rタイプクランク対象車両

:12Vモンキー・ゴリラ(Z50J-2000001~ / AB27-1000001~1899999)
:モンキー-BAJA(Z50J-1700001~) :モンキー-R/RT(AB22-1000017~)
※モンキー-R/Rは3点支持クランクシャフト対象外

2点支持クランクシャフト

■ Super head+Rボア&ストロークアップキット138cc用54mmストロークアップクランクキット (2点支持クランクシャフト) Rタイプクランク 01-10-0092 ¥85,800(税込)

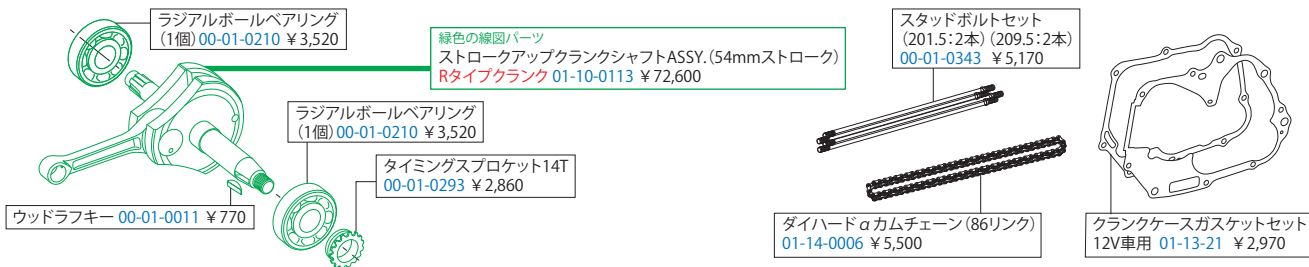

3点支持クランクシャフト

■ Super head+Rボア&ストロークアップキット138cc用54mmストロークアップクランクキット (3点支持クランクシャフト) Rタイプクランク 01-10-0093 廃盤

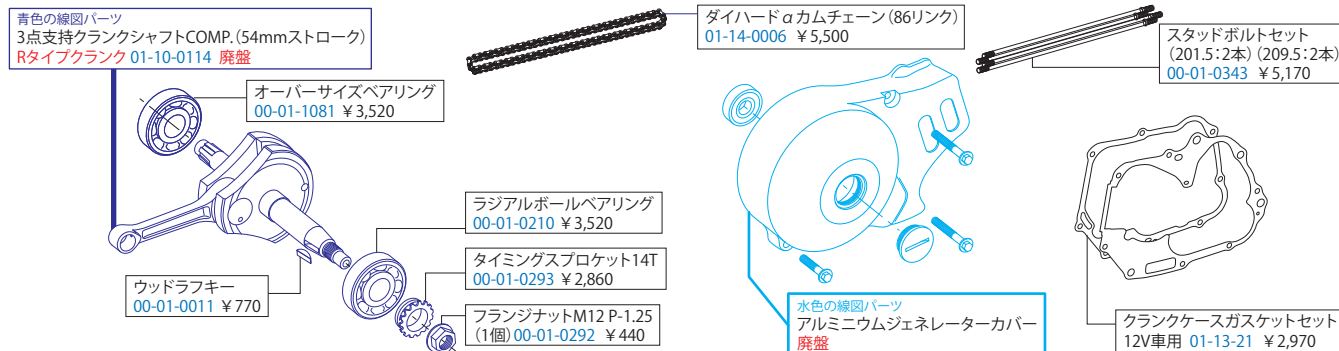

※上記の商品価格はすべて税込価格です。

Repair parts

■旧タイプツインスパークスーパーヘッド ヘッドキット リペアパーツ

■価格、品番の無いリペアパーツにつきましては単品購入が出来ません。セットをご購入下さい。※廃盤製品のリペアパーツにつき、無くなり次第、廃盤になります。予めご了承下さい。

右シリンダーヘッドサイドカバー 000-03-012 廃盤

右サイドカバーガスケット 00-00-1184 ¥550

インレットパイプガスケット (3個) 00-03-0009 ¥660

緑色の線図パーツ
ツインスパークスーパーヘッドSUB ASSY.
は廃番になりました。

カムギアワッシャ&キャップスクリューセット (E~G用) 00-01-0103 ¥1,078

インテークバルブ (F7/G7刻印専用Φ28mm) 00-00-1346 ¥1,870
※F6刻印のヘッドはΦ28とΦ27が混在している為、バルブ後をご確認の上、ご購入下さい。

バルブロッカーアーム (1個) 00-01-0183 ¥4,400

エキゾーストバルブ 00-01-0024 ¥5,390

バルブコッターセット (4個) 00-01-0025 ¥1,760

強化バルブスプリングセット (バルブスプリングリテーナー付属) 01-12-0111 ¥6,380

バルブステムシール (2個) 00-01-0016 ¥990

エキゾーストパイプガスケット (2個) 00-01-0064 ¥880

インスペクションキャップ 00-00-2406 ¥957

カムスプロケット (E~G用) 00-01-0464 ¥2,750

エキゾーストパイプガスケット (2個) 00-01-0064 ¥880

カムギアワッシャ&キャップスクリューセット (E~G用) 00-01-0103 ¥1,078

Lサイドカバーガスケット

アルミ削り出し左シリンダーヘッドサイドカバー 廃盤

スパークプラグスリーブ (オリング付) 00-01-1046 ¥3,960

オリング (3個) 00-01-0032 ¥484

イグニッションコイルステー 00-05-0030 ¥2,200

サブプラグはER8EHを使用

イグニッションコイル 00-05-0011 ¥8,910

イグニッションコイルサブコード 廃盤 00-05-0031

火花プラグキャップ 05-02-0012 ¥2,530

タペットキャップ 00-01-0057 ¥550

アウトースプリングシート (2個) 00-01-0002 ¥660

ガスケットAセット

セット内容	個数
右サイドカバーガスケット	1
左サイドカバーガスケット	1
インレットパイプガスケット	1
エキゾーストパイプガスケット	1
シリンダーガスケット	1
シリンダーヘッドガスケット	1
ラバーパッキン16mm (ブラック)	2
ラバーパッキン7.5mm (グリーン)	1

旧タイプツインスパークスーパーヘッド88/106cc (旧Φ52Hシリンダー)
旧タイプツインスパークスーパーヘッド95/115/124cc (旧Φ54Hシリンダー)
ガスケットセット 01-13-0472 ¥4,950

旧タイプスーパーヘッド用ガスケットAセットには、タペットキャップオリングが付属しておりません。別売になります。
■タペットキャップオリング (1個) 00-01-0057 ¥550 (税込)

■旧ツインスパークスーパーヘッドには“現行品Hシリンダー”“Vシリンダー”“VAシリンダー”の取付けが出来ません。

※旧ツインスパークスーパーヘッド88/106cc用Φ52旧Hシリンダー・旧ツインスパークスーパーヘッド95/115/124cc用Φ54旧Hシリンダー単品は廃番になりました。旧ツインスパークスーパーヘッド88/106cc用Φ52旧タイプHシリンダーのリペアパーツとしましては“Φ52ハイクオリティーアルミシリンダー”がご使用頂けます。(次ページをご覧ください)
※ハイクオリティーアルミシリンダーはクランクケースの加工が必要になります。詳細は次ページをご覧ください。

■旧タイプスーパーヘッド バルブ・バルブスプリング・カムシャフト発注時の注意点

スーパーヘッド本体刻印場所

※カムシャフト・バルブの設計変更によりバルブ・バルブスプリング・カムシャフト交換のお客様は必ず下記事項をお読みになってパーツの発注を行って下さい。

■A・A1刻印のヘッドの注意点
A刻印・A1刻印ヘッドは、カムシャフト・バルブ・バルブスプリング交換の際にはバルブシート面の追い込み作業が必要ですが、現在、弊社での加工は終了となりました。ショートバルブのリペアパーツも廃番の為、A刻印・A1刻印ヘッドのオーバーホール等は出来ません。

■無刻印、又はボルト締めヘッドはロングバルブへの変更加工を行う事が出来ません。
■E/F以外のカムシャフトにつきましては既に廃番のものがございまして在庫の有無をご確認下さい。

刻印場所	バルブ	インナーバルブスプリング	アウトースプリング	カム穴加工	リテーナー
ボルト締め					
刻印なし	ショートバルブ		無印	未	A-TYPE
A1刻印	ショートバルブ	無印	イエロー	未	A-TYPE
A2刻印			レッド		
B2刻印			ホワイト		
C2刻印			グリーン		
D3刻印					
D4刻印	ロングバルブ (INΦ27)	レッド	ホワイト	済	B-TYPE
E4刻印	ロングバルブ (INΦ27)	レッド	グリーン	済	B-TYPE
F5刻印					
F6刻印					
F7刻印					
G7刻印	(INΦ27/Φ28)	ホワイト (不等ピッチ)	ホワイト (不等ピッチ)		
	(INΦ28)				

■バルブの種類

- ショートバルブ (現在生産中止) (刻印なし・又はボルト締め・A刻印・A1刻印ヘッドに使用)
- インテークバルブ 69mm (全長) エキゾーストバルブ 68mm (全長)
- ロングバルブ (A2・B2・C2・C3・D3・D4・E4・F5刻印ヘッドに使用)
- インテークバルブ 70mm (全長) エキゾーストバルブ 69mm (全長)

※下図のAの寸法を計測することで、加工済みヘッド、又はロングバルブヘッドの確認が出来ます。

バルブステム

☆ロングバルブ使用時の寸法 (現行の寸法)
インテークバルブ : 27.60~27.80mm
エキゾーストバルブ : 27.50~27.70mm

加工されたヘッドに旧タイプのカムシャフトは装着できます。

スーパーヘッドカムシャフト刻印表

	E/F刻印ヘッド		E/F刻印ヘッド以外	
	S-Touring	S-Racing	S-Touring	S-Racing
88/95cc	S10	S25	08810	08825
102/106/115/124cc	S20	S30	10620	10630

■旧タイプスーパーヘッド (A2・B2・C2・C3・D3・D4刻印ヘッド)
88cc用 S-Touring カムシャフト
01-08-027 ¥28,600 (税込)
※無くなり次第廃番になります。

■旧タイプスーパーヘッド (E/F/G刻印ヘッド)
S-Touring カムシャフト ¥28,600 (税込)
88cc用: 廃盤 106cc用: 01-08-125

S-Racing カムシャフト 各 ¥28,600 (税込)
88cc用: 01-08-026 106cc用: 01-08-126

※このカムシャフトはE/F刻印ヘッド以外には使用出来ません。
※無くなり次第廃番になります。

■旧タイプスーパーヘッド用強化バルブスプリングセット【特殊バネ鋼使用】
A2・B2・C2・C3・D3・D4・E・F・G刻印ヘッドにはそのまま使用出来ます。
※ショートバルブ使用の場合、バルブスプリングのみの交換は出来ません。
弊社にてヘッド加工を行った後にロングバルブとスプリングセットをご購入下さい。弊社での加工は終了となりました。
01-12-0111 ¥6,380 (税込)
※無くなり次第廃番になります。

※上記の商品価格はすべて税込価格です。

Repair parts

■旧タイプツインスパークスーパーヘッド リペアパーツ

※廃盤製品のリペアパーツにつき、無くなり次第、廃盤になります。予めご了承下さい。 ※下記価格はすべて税込価格になります。

■旧タイプツインスパークスーパーヘッド用ピストンキット ※対象フレームNO.をご確認の上、ご購入下さい。 ※すべて無くなり次第廃番になります。

容量	フレームNO. (適用)	ピストンキット構成
88cc用 ピストンキット	■88cc 12Vモンキー・ゴリラ用 (Z50J-2000001~/AB27-1000001~/1899999)	ピストンキット 廃盤になりました。 ピストンリングセット 01-15-014 ¥6,600 (税込) ピストンピンサークリップ 00-01-0003 (6個) ¥660 (税込) ピストンピンセット (サークリップ2個入) 00-01-0198 ¥880 (税込)
95cc用 ピストンキット	■95cc 12Vモンキー・ゴリラ用 (Z50J-2000001~/AB27-1000001~/1899999)	ピストンキット 01-02-4272 ¥18,700 (税込) ピストンリングセット 01-15-015 ¥5,830 (税込) ピストンピンサークリップ 00-01-0003 (6個入) ¥660 (税込) ピストン 00-02-0445 ¥13,200 (税込) ピストンピンセット (サークリップ2個入) 00-01-0091 ¥880 (税込)
106cc用 ピストンキット	■106cc 12Vモンキー・ゴリラ用 (フレームNO.Z50J-2000001~/AB27-1000001~/1899999)	ピストンキット 廃盤になりました。 ピストンリングセット 01-15-014 ¥6,600 (税込) ピストンピンサークリップ 00-01-0003 (6個入) ¥660 (税込) ピストンピンセット (サークリップ2個入) 00-01-0198 ¥880 (税込)
115cc用 ピストンキット	■115cc 12Vモンキー・ゴリラ用 (フレームNO.Z50J-2000001~/AB27-1000001~/1899999)	ピストンキット 廃盤になりました。 ※上記ピストンキットはシリンダーヘッド刻印F5までが対象となります。 ※F6・F7・F8刻印には使用出来ません。 ピストンリングセット 01-15-015 ¥5,830 (税込) ピストンピンセット (サークリップ2個入) 00-01-0091 ¥880 (税込) ピストンピンサークリップ 00-01-0003 (6個入) ¥660 (税込)
124cc用 ピストンキット	■124cc 12Vモンキー・ゴリラ用 (フレームNO.Z50J-2000001~/AB27-1000001~/1899999)	ピストンキット 廃盤になりました。 ピストンリングセット 01-15-015 ¥5,830 (税込) ピストンピンサークリップ 00-01-0003 (6個入) ¥660 (税込) ピストン 廃盤になりました。 ピストンピンセット (サークリップ2個入) 00-01-0091 ¥880 (税込)

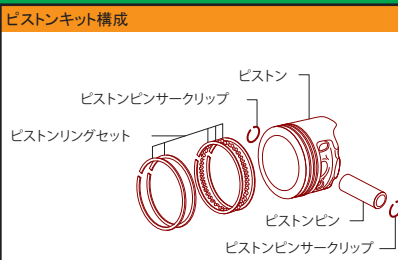

■旧タイプスーパーヘッド 88cc/106cc用 φ52ハイクオリティアルミシリンダー

旧タイプツインスパークスーパーヘッド 88cc/106ccに対応するφ52Hシリンダーは、「旧Hシリンダー(廃盤品)」,又は「ハイクオリティアルミシリンダー」になります。旧Hシリンダーは廃盤になった為、現在、リペアパーツとして使用出来るシリンダーは「ハイクオリティアルミシリンダー」のみになります。
※旧ツインスパークスーパーヘッドには、現行品Hシリンダー、Vシリンダー、VAシリンダー(廃盤品)の取付けが出来ません。ご注意ください。
※φ52ハイクオリティアルミシリンダーの装着には、クランクケースの加工が必要になります。クランクケースの加工につきましては、注意事項ページをご覧ください。

品番	価格(税込)
01-01-022	¥28,600

■旧タイプスーパーヘッド 95cc/115cc用 φ54Hシリンダー単品 ※124ccには取付け出来ません。

旧タイプツインスパークスーパーヘッド 95cc/115cc用のφ54Hシリンダー単品になります。
※旧タイプツインスパークスーパーヘッド 124ccには取付け出来ません。ご注意ください。
※φ54Hシリンダーの装着には、クランクケースの加工が必要になります。クランクケースの加工につきましては、注意事項ページをご覧ください。

品番	価格(税込)
01-01-023	¥30,800

タフトライド表面処理

■旧タイプスーパーヘッドボアアップキット付属カムシャフト詳細「S-10/S-20/S-25/S-30」

※下記出力データは参考データとしてご覧ください。

カムシャフト/名称	品番	備考	価格(税込)
S10/S-TOURING	廃盤になりました。	旧スーパーヘッド88cc用	¥28,600
S20/S-TOURING	01-08-125	旧スーパーヘッド106/124cc用	
S25/S-RACING	01-08-026	旧スーパーヘッド88cc用	
S30/S-RACING	01-08-126	旧スーパーヘッド106/124cc用	

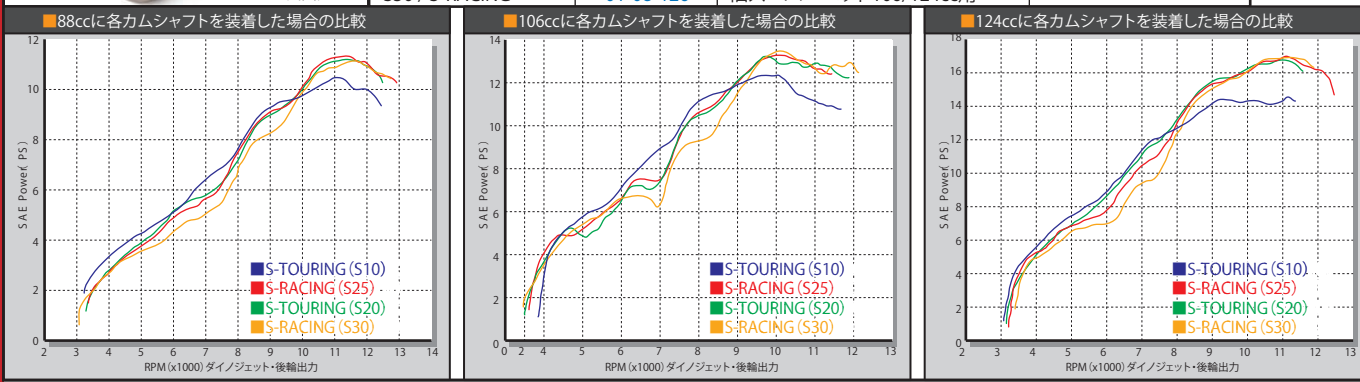

※上記の商品価格はすべて税込価格です。

Repair parts

モンキー・ゴリラ

■ Twin spark Super head+R(オートデコンプ機構無し) ヘッドキット リペアパーツ

■ 価格、品番の無いリペアパーツにつきましては単品購入が出来ません。セットをご購入下さい。 ※下記価格はすべて税込価格になります。

■ 右サイドカバー スクリューセット

セット内容	個数
キャップスクリュー M5×12(SUS)	4

00-00-0160 ¥ 594

■ インスペクション キャップスクリューセット

セット内容	個数
キャップスクリュー M5×15(SUS)	4

00-00-0041 ¥ 594

ブリーザーキャップ(1個) (Oリング付)
00-01-1025 ¥ 4,180

■ ソケットセット スクリューセット

セット内容	個数
ソケットセットスクリュー M6×15(SUS)	2

00-00-0162 ¥ 484

インスペクションキャップ (1個) (Oリング付)
00-01-1026 ¥ 1,760

右サイドカバー
00-00-1070 ¥ 1,650

バルブコッタセット (4個)
00-01-0473 ¥ 2,640

バルブスプリングリテーナ ーセット (子タン) (2個)
01-12-084 ¥ 11,000

ロッカーアームシャフト (IN用) ※EXは純正部品
00-00-1324 ¥ 550

ローラーロッカーアーム (1個)
00-01-0457 ¥ 10,560

■ キャップナットセット

セット内容	個数
キャップナットM6	4
シーリングワッシャ	3
銅シーリングワッシャ	1

00-01-0021 ¥ 1,100

銅シーリングワッシャセット (4個)
00-01-0029 ¥ 880

バルブスプリングアウター
バルブスプリングインナー

■ バルブスプリングセット

セット内容	個数
バルブスプリングアウター	2
バルブスプリングインナー	2

01-12-0101 ¥ 4,180

バルブステムシールセット (2個)
00-01-0015 ¥ 990

バルブスプリングアウターシート ーセット (2個) 00-01-0002 ¥ 660

スパークプラグキャップ
05-02-0012 ¥ 2,530

インゲニッションコイル
00-05-0011 ¥ 8,910

インゲニッションコイルサブコード
00-05-0031 廃盤

インゲニッションコイルステ ー
00-05-0030 ¥ 2,200

■ キャップスクリュー ーセット M6×18

セット内容	個数
キャップスクリュー M6×18	4

00-00-0156 ¥ 484

■ カムギヤワッシャ & スクリューセット

セット内容	個数
カムギヤワッシャ	1
キャップスクリュー M5×12	2

00-01-0022 ¥ 880

■ ノックピンセット (2個) 7×10

セット内容	個数
ノックピン 7×10	2

00-01-1015 ¥ 484

■ ノックピンセット (2個) 8×12

セット内容	個数
ノックピン 8×12	2

00-00-0153 ¥ 440

インスペクションキャップ (1個) (Oリング付)
00-01-1026 ¥ 1,760

エキゾーストパイプガスケット ーセット (2個) 00-01-0064 ¥ 880

スタットボルトセット (6×32) (2個)
00-01-0085 ¥ 594

カムギヤワッシャ
キャップスクリュー M5×12

ノックピン 7×10

キャップスクリュー M5×20(SUS)

カムスプロケット (1個)
00-01-0464 ¥ 2,750

左サイドカバー (デコンプ無し用) (シルバーアルマイト)
000-03-128 廃盤

キャップスクリュー M5×12(SUS)

■ 左サイドカバー スクリューセット

セット内容	個数
キャップスクリュー M5×20	2
キャップスクリュー M5×12	2

00-00-0376 ¥ 594

スパークプラグスリーブ (Oリング付)
00-01-1046 ¥ 3,960

Oリング (3個セット)
00-01-0032 ¥ 484

■ ツインスパークスーパーヘッド+RヘッドSUB ASSY. 廃盤になりました。

バルブコッタ (4個)
バルブスプリングインナー (2個)
バルブスプリングアウター (2個)
バルブスプリングアウターシート (2個)
子タンバルブスプリングリテーナ ー
バルブステムシール (2個)
エキゾーストバルブ (1個)
インテークバルブ (1個)
ツインスパークスーパーヘッド+R ーヘッド本体 (1個)
スタットボルト (2個)

構成図

インスペクションキャップOリング
右サイドカバーOリング
Oリング
左サイドカバーOリング
インスペクションキャップOリング

■ ヘッドOリングガスケットセット

セット内容	個数
左サイドカバーOリング	3
インスペクションキャップOリング	6
Oリング S15	3
右サイドカバーOリング	3

01-13-8004 ¥ 2,750

※上記の商品価格はすべて税込価格です。

Repair parts

■Twin spark Super head+R(オートデコンプ機構付き)ヘッドキット リペアパーツ

モンキー・ゴリラ

■価格、品番の無いリペアパーツにつきましては単品購入が出来ません。セットをご購入下さい。 ※下記価格はすべて税込価格になります。

右サイドカバー スクリューセット

セット内容	個数
キャップスクリュー M5×12(SUS)	4

00-00-0160 ¥594

インスペクション キャップスクリューセット

セット内容	個数
キャップスクリュー M5×15(SUS)	4

00-00-0041 ¥594

ソケットセット スクリューセット

セット内容	個数
ソケットセットスクリュー M6×15(SUS)	2

00-00-0162 ¥484

インスペクションキャップ (1個) (Oリング付)

00-01-1026 ¥1,760

ブリーザーキャップ(1個) (Oリング付)

00-01-1025 ¥4,180

右サイドカバー

00-00-1070 ¥1,650

バルブコッタセット (4個)

00-01-0473 ¥2,640

バルブスプリングリテーナー セット(チタン) (2個)

01-12-084 ¥11,000

ロッカーアームシャフト (IN用) ※EXIは純正部品

00-00-1324 ¥550

ローラーロッカーアーム(1個)

00-01-0457 ¥10,560

キャップナットM6 シーリングワッシャ

セット内容	個数
キャップナットM6	4
シーリングワッシャ	3
銅シーリングワッシャ	1

00-01-0021 ¥1,100

銅シーリングワッシャセット (4個)

00-01-0029 ¥880

バルブスプリングアウター

バルブスプリングインナー

バルブスプリングセット

セット内容	個数
バルブスプリングアウター	2
バルブスプリングインナー	2

01-12-0101 ¥4,180

バルブステムシールセット (2個)

00-01-0015 ¥990

バルブスプリングアウターシートセット (2個)

00-01-0002 ¥660

スパークプラグキャップ

05-02-0012 ¥2,530

インゲニッションコイル

00-05-0011 ¥8,910

インゲニッションコイルサブコード

00-05-0031 廃盤

インゲニッションコイルステ

00-05-0030 ¥2,200

キャップスクリュー セット M6×18

セット内容	個数
キャップスクリュー M6×18	4

00-00-0156 ¥484

カムギヤワッシャ & スクリューセット

セット内容	個数
カムギヤワッシャ	1
キャップスクリュー M5×12	2

00-01-0022 ¥880

カムギヤワッシャ

キャップスクリュー M5×12

カムシャフトサークリップセット (3個)

00-01-0081 ¥660

カムスプロケット (1個)

00-01-0464 ¥2,750

左サイドカバー (デコンプ付き用) (シルバーアルマイト)

00-00-1170 廃盤

左サイドカバー スクリューセット

セット内容	個数
キャップスクリュー M5×22 (SUS)	2
キャップスクリュー M5×15	2

00-00-0292 ¥594

火花プラグスリーブ (Oリング付)

00-01-1046 ¥3,960

Oリング (3個セット)

00-01-0032 ¥484

ノックピンセット (2個) 7×10

セット内容	個数
ノックピン 7×10	2

00-01-1015 ¥484

ノックピンセット (2個) 8×12

セット内容	個数
ノックピン 8×12	2

00-00-0153 ¥440

エキゾーストパイプガスケット (2個)

00-01-0064 ¥880

エキゾーストバルブ

00-00-2420 ¥8,140

インテークバルブ

00-01-0019 廃盤

ラジアルボールベアリング (1個) & C型リング (1個) セット

00-01-0084 ¥2,090

インレットパイプガスケット (2個)

00-03-0007 ¥550

■ツインスパークスーパーヘッド+RヘッドSUB ASSY. 廃盤になりました。

バルブコッタ (4個)

バルブスプリングインナー (2個)

バルブスプリングアウター (2個)

バルブスプリングアウターシート (2個)

チタンバルブスプリングリテーナー

バルブステムシール (2個)

エキゾーストバルブ (1個)

インテークバルブ (1個)

ツインスパークスーパーヘッド+R ヘッド本体 (1個)

スタットボルト (2個)

構成図

右サイドカバーOリング

Oリング

左サイドカバーOリング

インスペクションキャップOリング

ヘッドOリングガスケットセット

セット内容	個数
左サイドカバーOリング	3
インスペクションキャップOリング	6
Oリング S15	3
右サイドカバーOリング	3

01-13-8004 ¥2,750

※上記の商品価格はすべて税込価格です。

Repair parts

モンキー・ゴリラ

■ Twin spark Super head+R カムシャフト リペアパーツ

■ 価格、品番の無いリペアパーツにつきましては単品購入が出来ません。セットをご購入下さい。 ※下記価格はすべて税込価格になります。

■ ツインスパークスーパーヘッド+R(オートデコンプレッション)装着車用オプションカムシャフト

オートデコンプレッションカムシャフトを装着するには、装着しているシリンダーヘッドがツインスパークスーパーヘッド+R(オートデコンプレッション)である必要があります。

※デコンプレッション機構無しツインスパークスーパーヘッド+Rシリンダーヘッド装着車の方でオートデコンプレッションカムを装着する場合は下記の「オートデコンプレッションカムシャフトキット」をご購入下さい。



カムシャフトタイプ	品番	備考	価格(税込)
S-12Dカムシャフト	01-08-0101		¥ 30,800
S-15Dカムシャフト	01-08-0102	106ccキット付属	
S-25Dカムシャフト	01-08-0104	138ccキット付属	
S-30Dカムシャフト	01-08-0105	競技専用	
S-35Dカムシャフト	01-08-0106	競技専用	

■ ツインスパークスーパーヘッド+R装着車用オプションカムシャフト(デコンプレッション機構無し)

ツインスパークスーパーヘッド+R(オートデコンプレッション)、ツインスパークスーパーヘッド+Rどちらのシリンダーヘッドでも装着可能です。



カムシャフトタイプ	品番	備考	価格(税込)
S-20カムシャフト	01-08-0020	124ccキット付属	¥ 22,000

■ Twin spark Super head+R 106cc SCUT リペアパーツ

■ 価格、品番の無いリペアパーツにつきましては単品購入が出来ません。セットをご購入下さい。

シリンダーキット 製品構成
各部品名称

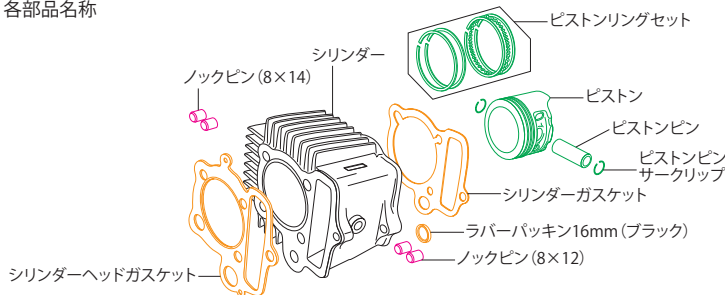

■ シリンダーキット

セット内容	個数
ピストンリングセット	1
ピストン	1
ピストンサークリップ	2
ピストンピン	1
ノックピン8X12	2
ノックピン8X14	2
シリンダー	1
シリンダーガスケット	1
シリンダーヘッドガスケット	1
ラバーパッキン16mm(ブラック)	1

■ ピストンキット

セット内容	個数
ピストンリングセット	1
ピストン	1
ピストンサークリップ	2
ピストンピン	1

■ ノックピンセット

セット内容	個数
ノックピン8X12	2
ノックピン8X14	2

■ Twin spark Super head+R 106cc SCUT用シリンダーキット リペアパーツ

※各リペアパーツの名称、構成につきましては、上図をご覧ください。

■ Twin spark Super head+R 106cc SCUT シリンダーキット(スカットシリンダー)用

対象車両

:12Vモンキー・ゴリラ(Z50J-2000001~ / AB27-1000001~1899999)
:モンキー・BAJA(Z50J-1700001~) :モンキー・R/RT(AB22-1000017~)

参考対象ボアアップキット106cc SCUT

Twin spark Super head+R(オートデコンプレッション機能付き) 106cc SCUT:01-05-8203

※ピストンリングについて

スーパーヘッド+R 106cc SCUT用ピストンリングには、2本仕様と3本仕様の2種類があります。右記シリンダーキットはピストンリング2本仕様になります。その為、リペアパーツのピストンリングセットは2本仕様を明記しています。ピストンリングセットの購入の際、必ずピストンリング数をご確認下さい。

■ Twin spark Super head+R 106cc SCUT用シリンダーキット スカットシリンダー 01-04-8002 ¥52,580(税込)

部品名	品番	価格(税込)
106cc SCUT用ピストンキット ※発注時、ピストン頂面の打刻品番をご確認頂き、キット品番の未番にR、Y、Bのいずれかを追加し、ご注文下さい。	01-02-0126 <input type="checkbox"/> ←R、Y、B	¥ 27,500
106cc SCUT用ピストンリングセット※2本リング仕様	00-00-1198	¥ 5,280
ピストンピンサークリップセット	00-01-0003(6ヶ入り)	¥ 660
106cc SCUT(Twin spark)用ガスケットAセット	01-13-8008	¥ 5,280
106cc SCUT(Twin spark)用ガスケットBセット	01-13-0606	¥ 4,180
ピストンピンセット(サークリップ2ヶ入り)	00-01-0091	¥ 880
ノックピンセット	00-01-0090	¥ 1,100

※上記の商品価格はすべて税込価格です。

Repair parts

■Twin spark Super head+R ボア&ストロークアップキット124cc リペアパーツ

■価格、品番の無いリペアパーツにつきましては単品購入が出来ません。セットをご購入下さい。

シリンダーキット 製品構成
各部品名称

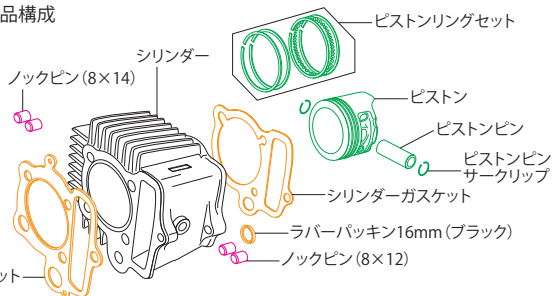

シリンダーヘッドガスケット

■シリンダーキット

セット内容	個数
ピストンリングセット	1
ピストン	1
ピストンサークリップ	2
ピストンピン	1
ピストンピンサークリップ	2
シリンダー	1
シリンダーガスケット	1
シリンダーヘッドガスケット	1
ラバーパッキン16mm(ブラック)	1

■ピストンキット

セット内容	個数
ピストンリングセット	1
ピストン	1
ピストンサークリップ	2
ピストンピン	1

■ロックピンセット

セット内容	個数
ロックピン8X12	2
ロックピン8X14	2

■Twin spark Super head+R ボア&ストロークアップキット124cc用シリンダーキット リペアパーツ

※各リペアパーツの名称、構成につきましては、上図をご覧ください。

■Twin spark Super head+R

ボア&ストロークアップキット124cc シリンダーキット(HAシリンダー/Vシリンダー)用

対象車両

:12Vモンキー・ゴリラ(Z50J-2000001~ / AB27-1000001~1899999)

:モンキー-BAJA(Z50J-1700001~) :モンキー-R/RT(AB22-1000017~)

※モンキー-R/RTは3点支持クランクシャフト対象外

参考対象ボア&ストロークアップキット124cc

Twin spark Super head+R(オートデコン機能無し) 124cc 2点支持クランク:01-06-8201H 01-06-8201V

124cc 3点支持クランク:01-06-8201VT

Twin spark Super head+R(オートデコン機能付き) 124cc 2点支持クランク:01-06-8209 01-06-8210

124cc 3点支持クランク:01-06-8211

※旧Hシリンダーの方は右記現行品HAシリンダー用ガスケットA/Bセットは使用出来ません。

又、旧Hシリンダーから現行品HAシリンダーへ変更する場合は、必ず右記現行品Hシリンダー用ガスケットA/Bセットと共に現行品HAシリンダーをご購入下さい。

■Twin spark Super head+R

ボア&ストロークアップキット124cc用シリンダーキット

HAシリンダー 01-04-8224H 廃盤

Vシリンダー 01-04-8224V 廃盤

部品名	品番	価格(税込)
HAシリンダー(Φ54)	01-01-0251H	¥53,900
Vシリンダー(Φ54)	01-01-0252V	廃盤
124cc(Twin spark)用ピストンキット	01-02-8241	廃盤
ピストンリングセット	01-15-015	¥5,830
ピストンピンサークリップセット	00-01-0003(6ヶ入り)	¥660
ガスケットAセット	01-13-8006	¥5,060
ガスケットBセット	01-13-8003V	¥4,180
ピストンピンセット(サークリップ2ヶ入り)	00-01-0091	¥880
ロックピンセット	00-01-0090	¥1,100

■Twin spark Super head+R ボア&ストロークアップキット124cc用 54mmストロークアップクランクキット リペアパーツ

■Twin spark Super head+R ボア&ストロークアップキット124cc

54mmストロークアップクランクキット(2点支持クランクシャフト/3点支持クランクシャフト)

参考対象ボア&ストロークアップキット124cc

Twin spark Super head+R(オートデコン機能無し) 124cc 2点支持クランク:01-06-8201H 01-06-8201V

124cc 3点支持クランク:01-06-8201VT

Twin spark Super head+R(オートデコン機能付き) 124cc 2点支持クランク:01-06-8209 01-06-8210

124cc 3点支持クランク:01-06-8211

Rタイプクランク対象車両

:12Vモンキー・ゴリラ(Z50J-2000001~ / AB27-1000001~1899999)

:モンキー-BAJA(Z50J-1700001~) :モンキー-R/RT(AB22-1000017~)

※モンキー-R/RTは3点支持クランクシャフト対象外

2点支持クランクシャフト

■Super head+Rボア&ストロークアップキット124cc用54mmストロークアップクランクキット (2点支持クランクシャフト) Rタイプクランク 01-10-0147 ¥83,600(税込)

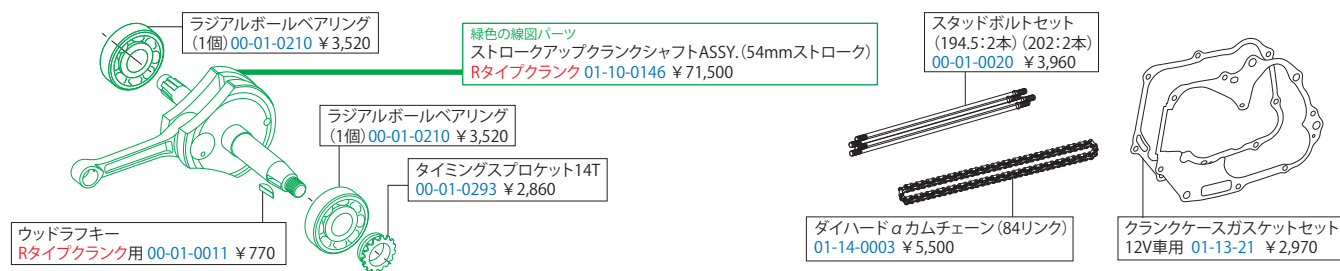

3点支持クランクシャフト

■Super head+Rボア&ストロークアップキット124cc用54mmストロークアップクランクキット (3点支持クランクシャフト) Rタイプクランク 廃盤

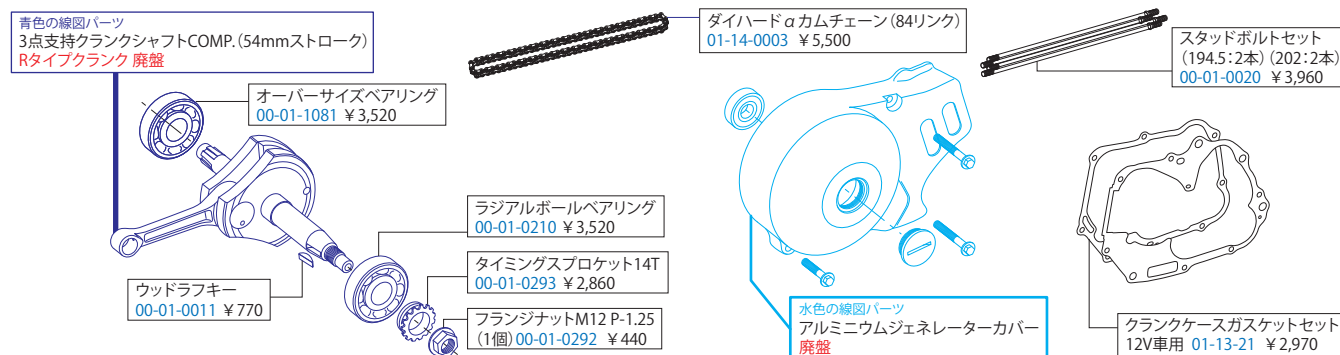

※上記の商品価格はすべて税込価格です。

Repair parts

モンキー・ゴリラ

■ Super head 4Valve+R ヘッドキット リペアパーツ

■ 価格、品番の無いリペアパーツにつきましては単品購入が出来ません。セットをご購入下さい。 ※下記価格はすべて税込価格になります。

■ スーパーヘッド4V+R ヘッドキット 01-03-0001 ¥123,200(税込)

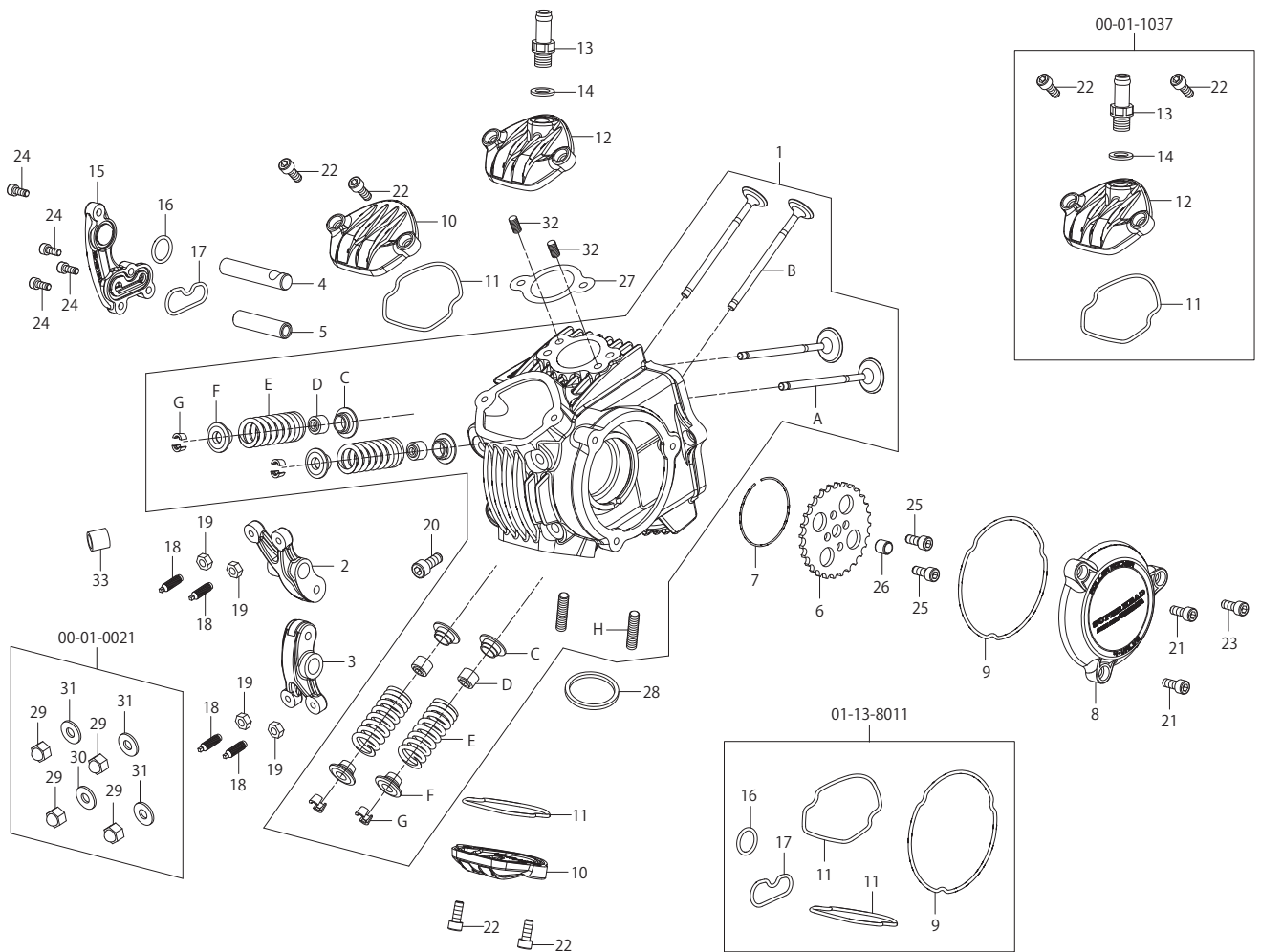

No.	部品名	数量	品番	価格(税込)
1	シリンダーヘッドSUB ASSY.	1	00-00-1048	¥112,200
2	インテークバルブロッカーアームCOMP.	1	00-01-0371	¥10,450
3	エキゾーストバルブロッカーアームCOMP.	1	00-01-0372	¥9,350
4	ロッカーアームシャフト	1	00-00-1327	¥1,320
5	ロッカーアームシャフト	1	00-00-1322	¥990
6	カムスプロケット 28T	1	00-01-0464	¥2,750
7	カムシャフトサークリップ	1	00-01-0081 (3ヶ入り)	¥660
8	L.シリンダーヘッドサイドカバー	1	00-00-1073	¥4,620
9	L.シリンダーヘッドサイドカバーリング	1	00-01-0144 (5ヶ入り)	¥770
10	インスペクションキャップ(リング付)	2	00-01-0141	¥2,640
11	インスペクションキャップリング	2	00-01-0165 (5ヶ入り)	¥880
12	インスペクションブリーザーキャップ	1	00-01-1037 (上図構成有)	¥3,850
13	ストレートユニオン M10	1	00-07-0123 (ワッシャ1ヶ入り)	¥1,760
14	アルミシーリングワッシャ 10mm	1	00-07-0106 (10ヶ入り)	¥660
15	R.シリンダーヘッドサイドカバー	1	00-01-0425	¥1,980
16	リング 15mm	1	00-00-0185 (5ヶ入り)	¥363
17	R.シリンダーヘッドサイドカバーリング	1	00-01-0143 (5ヶ入り)	¥660
18	タペットアジャスティングスクリュー	4	00-01-0132 (各1ヶ入り)	¥770
19	タペットアジャスティングナット	4		
20	ソケットキャップスクリュー 6x18 (SUS)	1	00-00-0156 (4ヶ入り)	¥484
21	ソケットキャップスクリュー 5x15 (SUS)	2	00-00-0041 (4ヶ入り)	¥594
22	ソケットキャップスクリュー 5x12 (SUS)	4	00-00-0160 (4ヶ入り)	¥594
23	ソケットキャップスクリュー 5x10 (SUS)	1	00-00-0288 (3ヶ入り)	¥484

No.	部品名	数量	品番	価格(税込)
24	ソケットキャップスクリュー 4x12 (SUS)	4	00-00-0243 (6ヶ入り)	¥484
25	ソケットキャップスクリュー 5x12	2	00-00-0066 (4ヶ入り)	¥660
26	ノックピン 8x12	1	00-00-0153 (2ヶ入り)	¥440
27	インレットパイプガスケット	1	00-03-0007 (2ヶ入り)	¥880
28	エキゾーストパイプガスケット	1	00-01-0064 (2ヶ入り)	¥880
29	袋ナット M6	4	—	—
30	銅シーリングワッシャ 6mm	1	00-01-0029 (4ヶ入り)	¥880
31	シーリングワッシャ 6mm	3	—	—
32	ソケットセットスクリュー 6x15	2	00-00-0162 (2ヶ入り)	¥484
33	シリコンチューブ 8x13	1	00-01-1044 (3ヶ入り)	¥484
	焼き付き防止ベースト (5g)	1	08-02-0042	¥880
Tool	L型レンチ 3mm	1	—	—
Tool	L型レンチ 4mm	1	—	—
Tool	L型レンチ 5mm	1	—	—
A	インテークバルブ	2	00-01-0417	¥7,700
B	エキゾーストバルブ	2	00-01-1078	¥9,020
C	バルブスプリングシート	4	00-00-1376	¥1,100
D	バルブステムシール	4	00-01-1038 (4ヶ入り)	¥1,760
E	バルブスプリング	4	00-00-1363	¥880
F	バルブスプリングリテーナー	4	00-00-1368	¥1,320
G	バルブコッタ	8	00-01-1039 (4ヶ入り)	¥2,420
H	スタットボルト 6x32	2	00-01-0073 (2ヶ入り)	¥715

※上記の商品価格はすべて税込価格です。

Repair parts

■ Super head 4Valve+R カムシャフト リペアパーツ

モンキー・ゴリラ

■価格、品番の無いリペアパーツにつきましては単品購入が出来ません。セットをご購入下さい。 ※下記価格はすべて税込価格になります。

※25/30D・25/30カムシャフトは88ccに取付け出来ません。

カムシャフトの脱着が容易：ロッカーアームを取外さなくてもカムシャフトの脱着が可能です。カムシャフトはオートデコンプレッション付き、デコンプレッション無しがあります。カムシャフトはそれぞれ異なるプロファイルが設定され、使用用途に合わせて交換出来ます。※88ccは25/30Dカムシャフト・25/30カムシャフトの取付けが出来ません。ご注意ください。



オートデコンプレッションカムシャフト

デコンプレッション機能	カムシャフト	備考	品番	価格(税込)
オートデコンプレッション付き	10/15D	88cc/106ccキットに付属	01-08-0141	¥ 33,000
	15/20D	124ccキットに付属	01-08-0142	
	20/25D	138ccキットに付属	01-08-0143	
	25/30D	—	01-08-0144	
デコンプレッション無し	10/15	88ccキットに付属	01-08-0145	¥ 24,200
	25/30	—	01-08-0148	

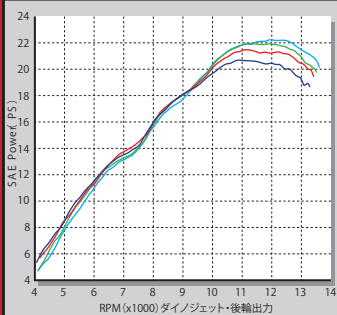

■グラフデータ

ダイノジェットによる後輸出出力データは、実走行とは異なりますので、ご注意ください。
測定時の気温によっても大きく左右されます。参考データとしてご覧ください。

テスト車両：モンキー
カムシャフト比較データ
スーパーヘッド4V+R スカット138cc(スーパーストリートアウターローター) + KEIHIN PE28キャブレター+レーシングマフラー

※指定の使用回転数は厳守して下さい。

■ Super head4V+R 88cc/106cc SCUT リペアパーツ

■価格、品番の無いリペアパーツにつきましては単品購入が出来ません。セットをご購入下さい。

シリンダーキット 製品構成
各部品名称

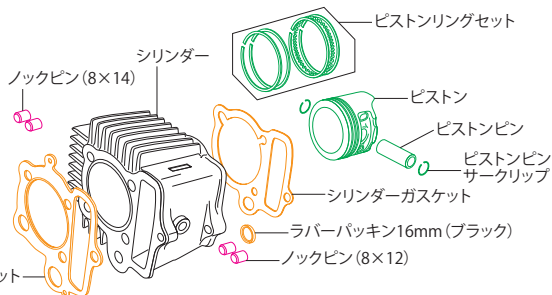

■シリンダーキット

セット内容	個数
ピストンリングセット	1
ピストン	1
ピストンサークリップ	2
ピストンピン	1
ノックピン8X12	2
ノックピン8X14	2
シリンダー	1
シリンダーガスケット	1
シリンダーヘッドガスケット	1
ラバーパッキン16mm(ブラック)	1

■ピストンキット

セット内容	個数
ピストンリングセット	1
ピストン	1
ピストンサークリップ	2
ピストンピン	1

■ノックピンセット

セット内容	個数
ノックピン8X12	2
ノックピン8X14	2

■ Super head4V+R 88cc/106cc SCUT用シリンダーキット リペアパーツ

※各リペアパーツの名称、構成につきましては、上図をご覧ください。

■ Super head4V+R 88cc/106cc SCUT シリンダーキット(現行品Hシリンダー/Vシリンダー/スカットシリンダー)用

対象車両
:12Vモンキー・ゴリラ(Z50J-2000001~ / AB27-1000001~1899999)
:モンキーBAJA(Z50J-1700001~) :モンキーR/RT(AB22-1000017~)

参考対象ポアアップキット88cc/106cc SCUT
Super head4V+R(オートデコンプ機能無し) 88cc:01-05-8039 01-05-8040 01-05-8041

Super head4V+R(オートデコンプ機能付き) 88cc:01-05-8042 01-05-8043 01-05-8044
106cc SCUT:01-05-8027

■ Super head4V+R 88cc用シリンダーキット
Hシリンダー 01-04-8007 ¥49,500(税込)
※Vシリンダー/VASシリンダーキットは廃盤になりました。

部品名	品番	価格(税込)
Hシリンダー(Φ52)	01-01-0241H	¥28,600
88cc用ピストンキット	01-02-6025	¥26,180
ピストンリングセット	01-15-014	¥6,600
ピストンピンサークリップセット	00-01-0003(6ヶ入り)	¥660
ガスケットAセット	01-13-8012	¥5,060
ガスケットBセット	01-13-8003V	¥4,180
ピストンピンセット(サークリップ2ヶ入り)	00-01-0091	¥880
ノックピンセット	00-01-0090	¥1,100

■ Super head4V+R 106cc SCUT用シリンダーキット
スカットシリンダー 01-04-8003 ¥57,750(税込)

部品名	品番	価格(税込)
106cc SCUT用ピストンキット	01-02-6023	¥25,080
106cc SCUT用ピストンリングセット※2本リング仕様	00-00-1198	¥5,280
ピストンピンサークリップセット	00-01-0003(6ヶ入り)	¥660
106cc SCUT用ガスケットAセット	01-13-8013	¥5,280
106cc SCUT用ガスケットBセット	01-13-0606	¥4,180
ピストンピンセット(サークリップ2ヶ入り)	00-01-0091	¥880
ノックピンセット	00-01-0090	¥1,100

※上記の商品価格はすべて税込価格です。

Repair parts

■ Super head 4Valve+R ボア&ストロークアップキット106cc リペアパーツ

■ 価格、品番の無いリペアパーツにつきましては単品購入が出来ません。セットをご購入下さい。

シリンダーキット 製品構成
各部品名称

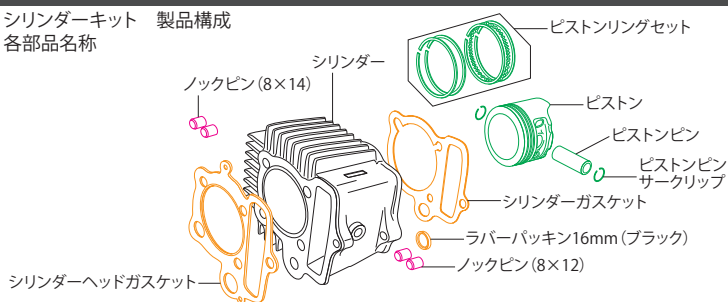

■ シリンダーキット

セット内容	個数
ピストンリングセット	1
ピストン	1
ピストンサークリップ	2
ピストンピン	1
ノックピン8X12	2
ノックピン8X14	2
シリンダー	1
シリンダーガスケット	1
シリンダーヘッドガスケット	1
ラバーパッキン16mm(ブラック)	1

■ ピストンキット

セット内容	個数
ピストンリングセット	1
ピストン	1
ピストンサークリップ	2
ピストンピン	1

■ ノックピンセット

セット内容	個数
ノックピン8X12	2
ノックピン8X14	2

■ Super head4V+R ボア&ストロークアップキット106cc用シリンダーキット リペアパーツ

※各リペアパーツの名称、構成につきましては、上図をご覧ください。

■ Super head4V+R

ボア&ストロークアップキット106cc シリンダーキット (現行品Hシリンダー/Vシリンダー) 用

対象車両

:12Vモンキー・ゴリラ (Z50J-2000001~ / AB27-1000001~1899999)

:モンキー-BAJA (Z50J-1700001~) :モンキー-R/RT (AB22-1000017~)

※モンキー-R/RTは3点支持クランクシャフト対象外

参考対象ボア&ストロークアップキット106cc

Super head4V+R(オートデコン機構付き) 106cc 2点支持クランク:01-06-8130 01-06-8131
01-06-0036

106cc 3点支持クランク:01-06-8133 01-06-8134

■ Super head4V+R

ボア&ストロークアップキット106cc用シリンダーキット

Hシリンダー 01-04-8010 ¥49,500(税込)

※Vシリンダー/VAシリンダーキットは廃盤になりました。

部品名	品番	価格(税込)
Hシリンダー(Φ52)	01-01-0241H	¥28,600
ボア&ストロークアップキット106cc用ピストンキット	01-02-6026	¥26,180
ピストンリングセット	01-15-014	¥6,600
ピストンピンサークリップセット	00-01-0003(6ヶ入り)	¥660
ガスケットAセット	01-13-8012	¥5,060
ガスケットBセット	01-13-8003V	¥4,180
ピストンピンセット(サークリップ2ヶ入り)	00-01-0091	¥880
ノックピンセット	00-01-0090	¥1,100

■ Super head4V+R ボア&ストロークアップキット106cc用 50mmストロークアップクランクキット リペアパーツ

■ Super head4V+R ボア&ストロークアップキット106cc

50mmストロークアップクランクキット(2点支持クランクシャフト/3点支持クランクシャフト)

参考対象ボア&ストロークアップキット106cc

Super head4V+R(オートデコン機構付き) 106cc 2点支持クランク:01-06-8130 01-06-8131 01-06-0036
106cc 3点支持クランク:01-06-8133 01-06-8134

Rタイプクランク対象車両

:12Vモンキー・ゴリラ (Z50J-2000001~ / AB27-1000001~1899999)

:モンキー-BAJA (Z50J-1700001~) :モンキー-R/RT (AB22-1000017~)

※モンキー-R/RTは3点支持クランクシャフト対象外

Lタイプクランク対象車両

:6Vモンキー・ゴリラ (Z50J-1323947~1510400) (Z50J-1600008~1805927)

2点支持クランクシャフト

■ Super head4V+Rボア&ストロークアップキット106cc用50mmストロークアップクランクキット

(2点支持クランクシャフト) Rタイプクランク 01-10-0142 ¥71,500(税込) Lタイプクランク 01-10-8132 廃盤



3点支持クランクシャフト

■ Super head4V+Rボア&ストロークアップキット106cc用50mmストロークアップクランクキット

(3点支持クランクシャフト) Rタイプクランク 01-10-8432T 廃盤

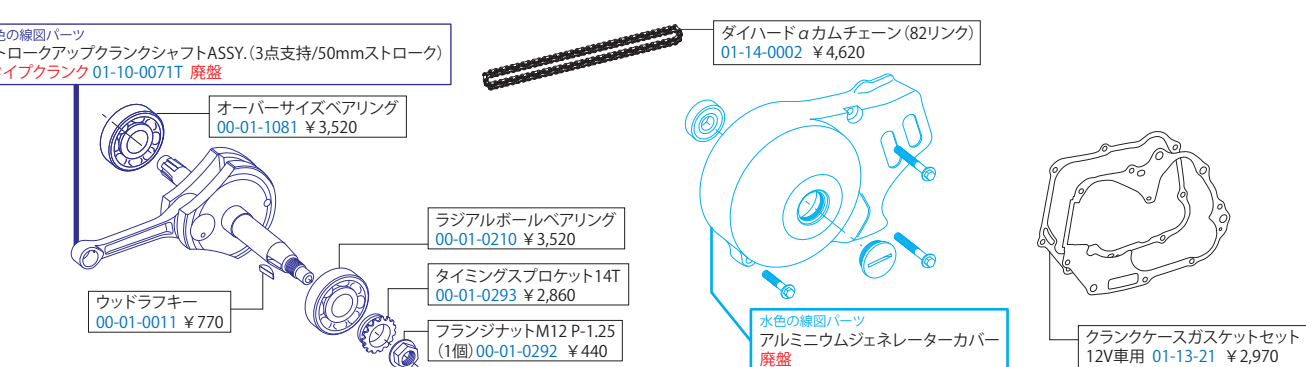

※上記の商品価格はすべて税込価格です。

Repair parts

■ Super head 4Valve+R ポア & ストロークアップキット124cc リペアパーツ

■ 価格、品番の無いリペアパーツにつきましては単品購入が出来ません。セットをご購入下さい。

シリンダーキット 製品構成
各部品名称

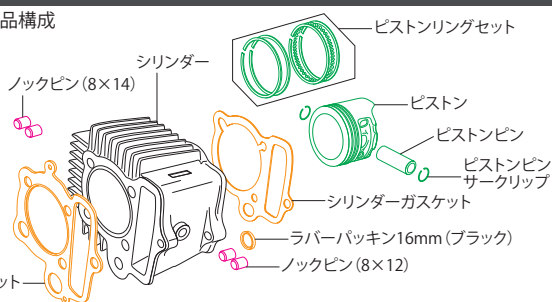

■ シリンダーキット

セット内容	個数
ピストンリングセット	1
ピストン	1
ピストンサークリップ	2
ピストンピン	1
ノックピン8X12	2
ノックピン8X14	2
シリンダー	1
シリンダーガスケット	1
シリンダーヘッドガスケット	1
ラバーパッキン16mm(ブラック)	1

■ ピストンキット

セット内容	個数
ピストンリングセット	1
ピストン	1
ピストンサークリップ	2
ピストンピン	1

■ ノックピンセット

セット内容	個数
ノックピン8X12	2
ノックピン8X14	2

■ Super head4V+R ポア & ストロークアップキット124cc用シリンダーキット リペアパーツ

※各リペアパーツの名称、構成につきましては、上図をご覧ください。

■ Super head4V+R

ポア & ストロークアップキット124cc シリンダーキット(HAシリンダー/Vシリンダー)用

■ Super head4V+R

ポア & ストロークアップキット124cc用シリンダーキット

HAシリンダー 01-04-8005 ¥77,880(税込)

※Vシリンダーキットは廃盤になりました。

対象車両

:12Vモンキー・ゴリラ(Z50J-2000001~ / AB27-1000001~1899999)

:モンキー-BAJA(Z50J-1700001~) :モンキー-R/RT(AB22-1000017~)

※モンキー-R/Rは3点支持クランクシャフト対象外

参考対象ポア & ストロークアップキット124cc

Super head4V+R(オートデコンプ機能付き) 124cc 2点支持クランク:01-06-8116 01-06-8117

124cc 3点支持クランク:01-06-8118 01-06-8119

部品名	品番	価格(税込)
HAシリンダー(Φ54)	01-01-0251H	¥53,900
ポア & ストロークアップ124cc用ピストンキット	01-02-6024	¥21,780
ピストンリングセット	01-15-015	¥5,830
ピストンピンサークリップセット	00-01-0003(6ヶ入り)	¥660
ガスケットAセット	01-13-8012	¥5,060
ガスケットBセット	01-13-8003V	¥4,180
ピストンピンセット(サークリップ2ヶ入り)	00-01-0091	¥880
ノックピンセット	00-01-0090	¥1,100

■ Super head4V+R ポア & ストロークアップキット124cc用 54mmストロークアップクランクキット リペアパーツ

■ Super head4V+R ポア & ストロークアップキット124cc

54mmストロークアップクランクキット(2点支持クランクシャフト/3点支持クランクシャフト)

Rタイプクランク対象車両

:12Vモンキー・ゴリラ(Z50J-2000001~ / AB27-1000001~1899999)

:モンキー-BAJA(Z50J-1700001~) :モンキー-R/RT(AB22-1000017~)

※モンキー-R/Rは3点支持クランクシャフト対象外

参考対象ポア & ストロークアップキット124cc

Super head4V+R(オートデコンプ機能付き) 124cc 2点支持クランク:01-06-8116 01-06-8117

124cc 3点支持クランク:01-06-8118 01-06-8119

Lタイプクランク対象車両

:6Vモンキー・ゴリラ(Z50J-1323947~1510400) (Z50J-1600008~1805927)

2点支持クランクシャフト

■ Super head4V+Rポア & ストロークアップキット124cc用54mmストロークアップクランクキット

(2点支持クランクシャフト) Rタイプクランク 01-10-0147 ¥83,600(税込) Lタイプクランク 01-10-8032 廃盤



3点支持クランクシャフト

■ Super head4V+Rポア & ストロークアップキット124cc用54mmストロークアップクランクキット

(3点支持クランクシャフト) Rタイプクランク 廃盤

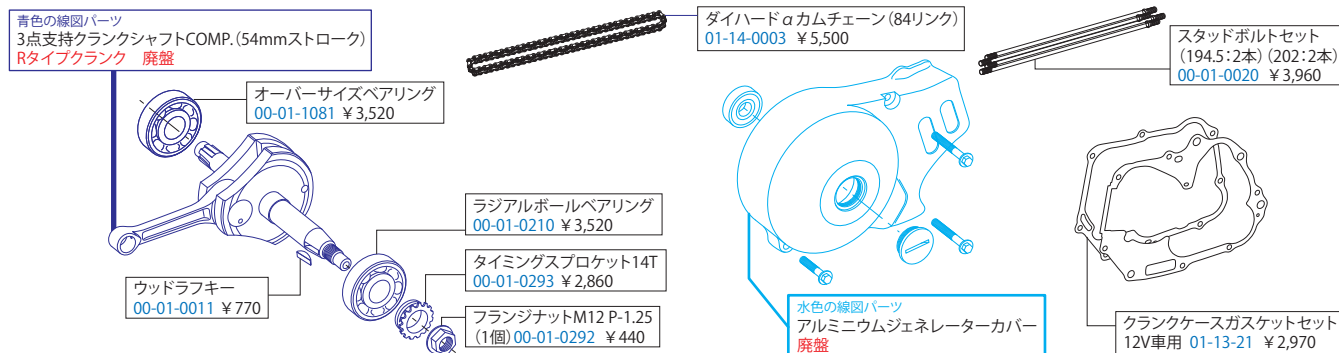

※上記の商品価格はすべて税込価格です。

Repair parts

■ Super head 4Valve+R ボア&ストロークアップキット125cc リペアパーツ

■ 価格、品番の無いリペアパーツにつきましては単品購入が出来ません。セットをご購入下さい。

シリンダーキット 製品構成
各部品名称

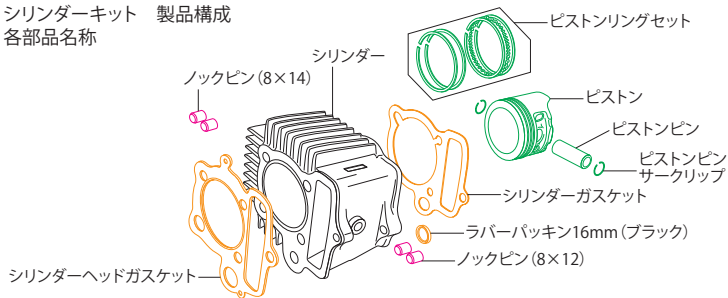

■ シリンダーキット

セット内容	個数
ピストンリングセット	1
ピストン	1
ピストンサークリップ	2
ピストンピン	1
ノックピン8X12	2
ノックピン8X14	2
シリンダー	1
シリンダーガスケット	1
シリンダーヘッドガスケット	1
ラバーパッキン16mm(ブラック)	1

■ ピストンキット

セット内容	個数
ピストンリングセット	1
ピストン	1
ピストンサークリップ	2
ピストンピン	1

■ ノックピンセット

セット内容	個数
ノックピン8X12	2
ノックピン8X14	2

■ Super head4V+R ボア&ストロークアップキット125cc用シリンダーキット リペアパーツ

※各リペアパーツの名称、構成につきましては、上図をご覧ください。

■ Super head4V+R

ボア&ストロークアップキット125cc シリンダーキット(スカットシリンダー)用

対象車両

:12Vモンキー・ゴリラ(Z50J-2000001~ / AB27-1000001~1899999)
:モンキー-BAJA(Z50J-1700001~) :モンキー-R/RT(AB22-1000017~)
※モンキー-R/RTは3点支持クランクシャフト対象外

参考対象ボア&ストロークアップキット125cc

Super head4V+R(オートデコンプ機能付き) 125cc 2点支持クランク:01-06-8139
125cc 3点支持クランク:01-06-8140

■ Super head4V+R

ボア&ストロークアップキット125cc用シリンダーキット

スカットシリンダー 廃盤

部品名	品番	価格(税込)
スカットシリンダー(Φ57)	廃盤	
125cc SCUT用ピストンキット	01-02-6029	¥25,080
ピストンリングセット	00-00-1198	¥5,280
ピストンピンサークリップセット	00-01-0052(6ヶ入り)	¥660
ガスケットAセット	01-13-8013	¥5,280
ガスケットBセット	01-13-0606	¥4,180
ピストンピンセット(サークリップ2ヶ入り)	00-01-0114	¥770
ノックピンセット	00-01-0090	¥1,100

■ Super head4V+R ボア&ストロークアップキット125cc用 48.9mmストロークアップクランクキット リペアパーツ

■ Super head4V+R ボア&ストロークアップキット125cc

48.9mmストロークアップクランクキット(2点支持クランクシャフト/3点支持クランクシャフト)

参考対象ボア&ストロークアップキット125cc

Super head4V+R(オートデコンプ機能付き) 125cc 2点支持クランク:01-06-8139
125cc 3点支持クランク:01-06-8140

Rタイプクランク対象車両

:12Vモンキー・ゴリラ(Z50J-2000001~ / AB27-1000001~1899999)
:モンキー-BAJA(Z50J-1700001~) :モンキー-R/RT(AB22-1000017~)
※モンキー-R/RTは3点支持クランクシャフト対象外

2点支持クランクシャフト

■ Super head4V+Rボア&ストロークアップキット125cc用48.9mmストロークアップクランクキット (2点支持クランクシャフト) Rタイプクランク 01-10-0118 ¥72,050(税込)

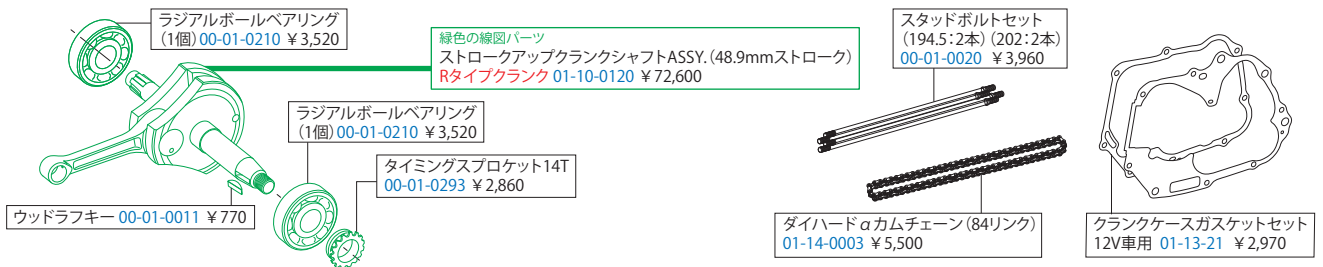

3点支持クランクシャフト

■ Super head4V+Rボア&ストロークアップキット125cc用48.9mmストロークアップクランクキット (3点支持クランクシャフト) Rタイプクランク 01-10-0119 ¥83,050(税込)

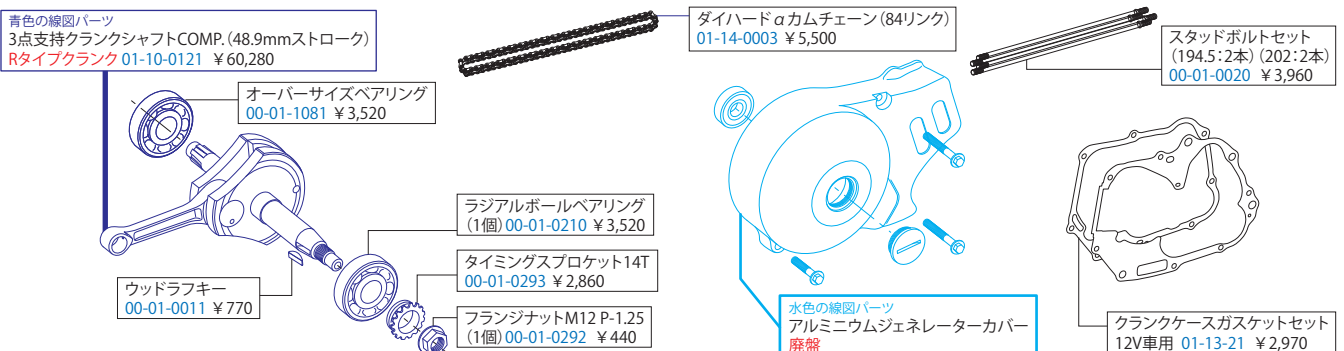

※上記の商品価格はすべて税込価格です。

Repair parts

Super head 4Valve+R ポア & ストロークアップキット138cc リペアパーツ

■価格、品番の無いリペアパーツにつきましては単品購入が出来ません。セットをご購入下さい。

シリンダーキット 製品構成
各部品名称

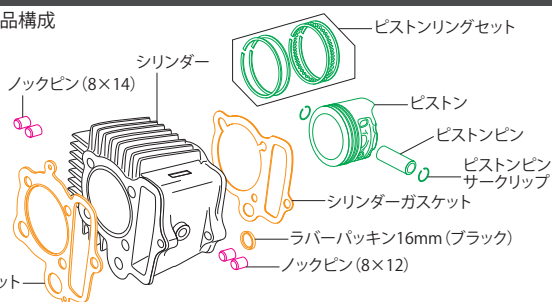

■シリンダーキット

セット内容	個数
ピストンリングセット	1
ピストン	1
ピストンサークリップ	2
ピストンピン	1
ピストンピンサークリップ	2
シリンダー	1
シリンダーヘッドガスケット	1
ラバーパッキン16mm(ブラック)	1

■ピストンキット

セット内容	個数
ピストンリングセット	1
ピストン	1
ピストンサークリップ	2
ピストンピン	1

■ノックピンセット

セット内容	個数
ノックピン8X12	2
ノックピン8X14	2

Super head4V+R ポア & ストロークアップキット138cc用シリンダーキット リペアパーツ

※各リペアパーツの名称、構成につきましては、上図をご覧ください。

■Super head4V+R

ポア & ストロークアップキット138cc シリンダーキット(スカットシリンダー)用

対象車両

:12Vモンキー・ゴリラ(Z50J-2000001~ / AB27-1000001~1899999)
:モンキー-BAJA(Z50J-1700001~) :モンキー-R/RT(AB22-1000017~)
※モンキー-R/Riは3点支持クランクシャフト対象外

参考対象ポア & ストロークアップキット138cc

Super head4V+R(オートデコンプ機能付き) 138cc 2点支持クランク:01-06-8120
138cc 3点支持クランク:01-06-8121

■Super head4V+Rポア & ストロークアップキット138cc用シリンダーキット
スカットシリンダー 01-04-0134 ¥69,080(税込)

部品名	品番	価格(税込)
138cc SCUT用ピストンキット	01-02-6022	¥27,280
ピストンリングセット	00-00-1198	¥5,280
ピストンピンサークリップセット	00-01-0052(6ヶ入り)	¥660
ピストンピンセット(サークリップ2ヶ入り)	00-01-0114	¥770
ノックピンセット	00-01-0090	¥1,100
ガスケットAセット ※シリンダーの刻印番号により、ガスケットセットの品番が異なります。		
刻印番号12109-2HT-T00、12109-2HT-T01用	01-13-8013	¥5,280
刻印番号12109-2HT-T011用	01-13-8015	¥5,280
ガスケットBセット ※シリンダーの刻印番号により、ガスケットセットの品番が異なります。		
刻印番号12109-2HT-T00、12109-2HT-T01用	01-13-0606	¥4,180
刻印番号12109-2HT-T011用	01-13-0205	¥4,180

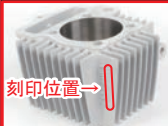

138cc SCUT用シリンダーを再使用、又はオーバーホール等のメンテナンスで、ガスケットの購入を行う場合は必ず、シリンダーの刻印番号をお確かめ下さい。
138cc SCUTシリンダーは仕様変更のため、シリンダー及びガスケットが2種類あります。外観の違いはありません。
シリンダーの刻印番号をご確認の上、リペアパーツをご購入下さい。
※ガスケットは各シリンダー専用となるため、間違えて使用しないで下さい。

Super head4V+R ポア & ストロークアップキット138cc用 54mmストロークアップクランクキット リペアパーツ

■Super head4V+R ポア & ストロークアップキット138cc

54mmストロークアップクランクキット(2点支持クランクシャフト/3点支持クランクシャフト)

参考対象ポア & ストロークアップキット138cc

Super head4V+R(オートデコンプ機能付き) 138cc 2点支持クランク:01-06-8120
138cc 3点支持クランク:01-06-8121

Rタイプクランク対象車両

:12Vモンキー・ゴリラ(Z50J-2000001~ / AB27-1000001~1899999)
:モンキー-BAJA(Z50J-1700001~) :モンキー-R/RT(AB22-1000017~)
※モンキー-R/Riは3点支持クランクシャフト対象外

2点支持クランクシャフト

■Super head4V+Rポア & ストロークアップキット138cc用54mmストロークアップクランクキット
(2点支持クランクシャフト) Rタイプクランク 01-10-0092 ¥85,800(税込)

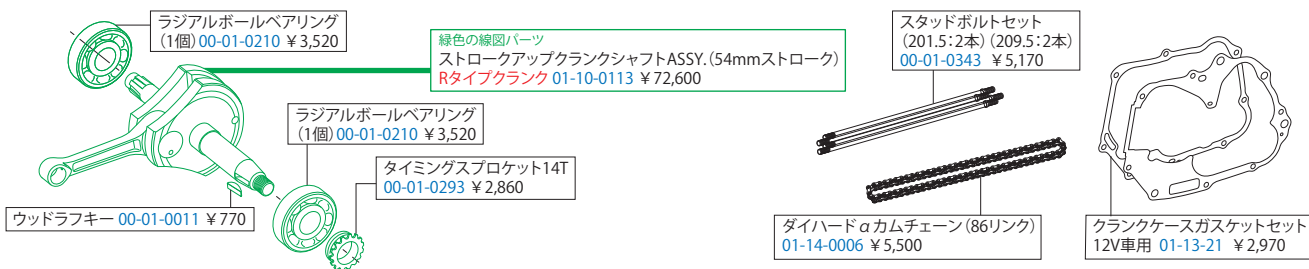

3点支持クランクシャフト

■Super head4V+Rポア & ストロークアップキット138cc用54mmストロークアップクランクキット
(3点支持クランクシャフト) Rタイプクランク 01-10-0093 (廃盤)

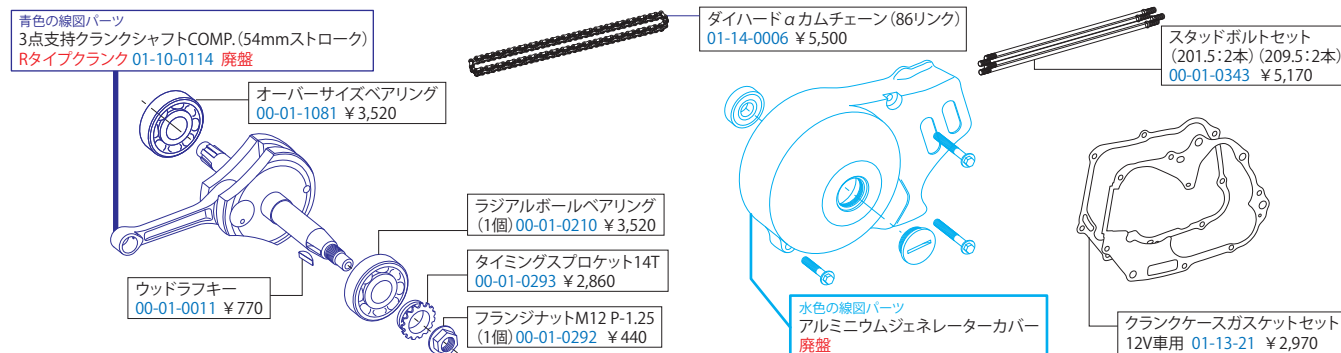

※上記の商品価格はすべて税込価格です。

Repair parts

■旧タイプDOHC head(シリアル番号:00001~00474)用 リペアパーツ

※廃盤製品のリペアパーツにつき、無くなり次第、廃盤になります。予めご了承下さい。 ※下記価格はすべて税込価格になります。

■旧タイプDOHCヘッド リペアパーツ対象シリアル番号 “00001~00474” ※必ずシリンダーヘッドになるシリアル番号をご確認ください。

※旧タイプDOHCヘッド / 旧タイプDOHCヘッド関連のボアアップキットは廃番になりました。

シリンダーヘッドSUB ASSY. が廃番の為、シリンダーヘッドSUB ASSY.以外のリペアパーツのみの販売になります。再生産の予定はありません。

旧タイプDOHCシリンダーヘッド SUB ASSY.は廃番となりました。

シリアル番号

カムギヤ(エキゾースト) 00-00-1299 ¥5,500

カムギヤ(インテーク) 00-01-0445 ¥8,800

シリンダーヘッドサイドカバー (カバーガスケット付き) 01-03-001 ¥22,000

ボールベアリング 00-01-1011 ¥1,100

シリンダーヘッドカバー (ガスケット付き) 00-01-1009 ¥16,500

ソケットセットスクリュー (M6×15/4個) 00-00-0246 ¥484

センターカムギヤCOMP. 00-00-1294 ¥17,600

シリンダーヘッドカバーガスケット 00-00-1191 ¥660

シリンダーヘッドサイドカバーガスケット 00-00-1180 ¥660

ハイテンションコード (500mm) 00-01-1043 ¥880

プラグキャップ 00-01-0484 ¥1,650

ソケットキャップスクリューセット (M5×12/4個) 00-00-0066 ¥660

オイルブリッジセット 00-01-0452 ¥9,020

カムギヤワッシャ 00-00-1280 ¥550

ノックピン (7×10mm/2個) 00-01-1015 ¥484

ソケットキャップスクリューセット (M5×22/4個) 00-00-0244 ¥594

ソケットキャップスクリューセット (M5×15/4個) 00-00-0041 ¥594

ソケットキャップスクリューセット (M4×12/6個) 00-00-0243 ¥484

ソケットキャップスクリューセット (M6×20/4個) 00-00-0245 ¥484

ソケットキャップスクリューセット (M5×22/4個) 00-00-0244 ¥594

ソケットキャップスクリューセット (M5×15/4個) 00-00-0041 ¥594

平行ピン (4mm/4個) 00-01-1014 ¥660

エキゾーストパイプガスケット (2個) 00-01-0064 ¥880

アイドルギヤシャフト 00-00-1301 ¥3,630

シーリングワッシャA (4個) 00-01-0029 ¥880

オレンジ枠線 ヘッドナットセット (フランジナットM6/4個 銅ワッシャ/1個 ワッシャ3個) 00-01-0028 ¥1,430

■旧タイプDOHC head(シリアル番号:00001~00474)用 インナーパーツパーツ

※廃盤製品のリペアパーツにつき、無くなり次第、廃盤になります。予めご了承下さい。 ※下記価格はすべて税込価格になります。消費税分は別途精算させていただきます。

DOHCシリンダーヘッドインナーパーツを購入する場合、ヘッドにあるシリアルナンバーにより、バルブ品番が異なる為、ご注意ください。

■赤枠にシリアル番号がありますので、ご確認ください。

■シリアル番号 「00001~00455」「00456~00474」の2種類

スタッドボルト (M6×28/2個) 00-01-0326 ¥1,540

シリアル番号00001~00455用 エキゾーストバルブ (1個/18mm) 廃盤

シリアル番号00456~00474用 エキゾーストバルブ (1個/19mm) 00-00-1354 ¥9,680

バルブスプリングシート (1個) 共通部品 00-01-1016 ¥880

バルブスプリングセット (4個) 共通部品 01-12-0107 ¥3,740

バルブガイドシステムシールセット (4個) 共通部品 00-01-1017 ¥1,540

バルブスプリングリテーナ (1個) 共通部品 00-01-1018 ¥1,320

バルブコッターセット (8個) 共通部品 00-01-0471 ¥5,060

バルブリフター (1個) 共通部品 00-01-1020 ¥5,170

シリアル番号00001~00455用 インテークバルブ (1個/21mm) 00-00-1336 ¥6,930

シリアル番号00456~00474用 インテークバルブ (1個/22mm) 00-00-1337 ¥9,020



■DOHCヘッド用カムシャフト

カムシャフト	品番	価格 (税込)
D10/10	01-08-070	¥38,500
D15/15	01-08-071	(IN-EXセット価格です)

※上記の商品価格はすべて税込価格です。

Repair parts

■旧タイプDOHC head(シリアル番号:10475~10666)用 リペアパーツ

※廃盤製品のリペアパーツにつき、無くなり次第、廃盤になります。予めご了承ください。 ※下記価格はすべて税込価格になります。

■旧タイプDOHCヘッド リペアパーツ対象シリアル番号 “10475~10666” ※必ずシリンダーヘッドになるシリアル番号をご確認下さい。

※旧タイプDOHCヘッド / 旧タイプDOHCヘッド関連のボアアップキットは廃番になりました。

シリンダーヘッドSUB ASSY. が廃番の為、シリンダーヘッドSUB ASSY.以外のリペアパーツのみの販売になります。再生産の予定はありません。

旧タイプDOHCシリンダーヘッド SUB ASSY.は廃番となりました。

シリアル番号

- ボールベアリング 00-01-1011 ¥1,100
- シリンダーヘッドカバー (ガスケット付き) 00-01-1009 ¥16,500
- センターカムギヤCOMP. 00-00-1294 ¥17,600
- プラグキャップ 00-01-0484 ¥1,650
- プラグキャップラバー 00-00-1910 ¥880
- オイルブリッジセット 00-01-0452 ¥9,020
- オイルブリッジ Oリング (3個) 00-01-1010 ¥880
- ソケットキャップスクリューセット (M4×12/6個) 00-00-0243 ¥484
- カムギヤワッシャ 00-00-1280 ¥550
- ソケットキャップスクリューセット (M6×20/4個) 00-00-0245 ¥484
- ソケットキャップスクリューセット (M5×15/4個) 00-00-0041 ¥594
- カムギヤ(エキゾースト) 00-00-1299 ¥5,500
- カムギヤ(インテーク) 00-01-0445 ¥8,800
- シリンダーヘッドサイドカバー (カバーガスケット付き) 01-03-001 ¥22,000
- ソケットセットスクリュー (M6×15/4個) 00-00-0246 ¥484
- シリンダーヘッドカバーガスケット 00-00-1191 ¥660
- シリンダーヘッドサイドカバーガスケット 00-00-1180 ¥660
- ソケットキャップスクリューセット (M5×12/4個) 00-00-0066 ¥660
- 平行ピン(4mm/4個) 00-01-1014 ¥660
- エキゾーストパイプガスケット (2個) 00-01-0064 ¥880
- ソケットキャップスクリューセット (M5×22/4個) 00-00-0244 ¥594
- シリンダーヘッドカバーガスケット 00-01-1191 ¥660
- ノックピン (7×10mm/2個) 00-01-1015 ¥484
- ソケットキャップスクリューセット (M5×15/4個) 00-00-0041 ¥594
- エキゾーストパイプガスケット (2個) 00-01-0064 ¥880
- ハイテンションコード (500mm) 00-01-1043 ¥880
- アイドルギヤシャフト 00-00-1301 ¥3,630
- シーリングワッシャA (4個) 00-01-0029 ¥880
- オレンジ枠線 ヘッドナットセット (フランジナットM6/4個 銅ワッシャ/1個 ワッシャ3個) 00-01-0028 ¥1,430

■旧タイプDOHC head(シリアル番号:10475~10666)用 インナーパーツパーツ

※廃盤製品のリペアパーツにつき、無くなり次第、廃盤になります。予めご了承ください。 ※下記価格はすべて税込価格になります。

DOHCシリンダーヘッドインナーパーツを購入する場合、ヘッドにあるシリアルナンバーにより、バルブ品番が異なる為、ご注意ください。

■赤枠にシリアル番号がありますので、ご確認下さい。

■DOHCシリアル番号「10475~10666」

- スタッドボルト (M6×28/2個) 00-01-0326 ¥1,540
- シリアル番号10475~10666用エキゾーストバルブ (1個/19mm) 00-00-1354 ¥9,680
- シリアル番号10475~10666用インテークバルブ (1個/22mm) 00-00-1337 ¥9,020
- バルブスプリングシート (1個) 共通部品 00-01-1016 ¥880
- バルブスプリングセット (4個) 共通部品 01-12-0107 ¥3,740
- バルブガイドシステムシールセット (4個) 共通部品 00-01-1017 ¥1,540
- バルブスプリングリテーナ (1個) 共通部品 00-01-1018 ¥1,320
- バルブコッターセット (8個) 共通部品 00-01-0471 ¥5,060
- バルブリフター (1個) 共通部品 00-01-1020 ¥5,170

■DOHCヘッド用カムシャフト

カムシャフト	品番	価格 (税込)
D10/10	01-08-070	¥38,500
D15/15	01-08-071	(IN-EXセット価格です)

※上記の商品価格はすべて税込価格です。

Repair parts

■旧タイプDOHCヘッド リペアパーツ対象シリアル番号“10475～10666” ※必ずシリンダーヘッドになるシリアル番号をご確認下さい。

シリンダーキット 製品構成
各部品名称

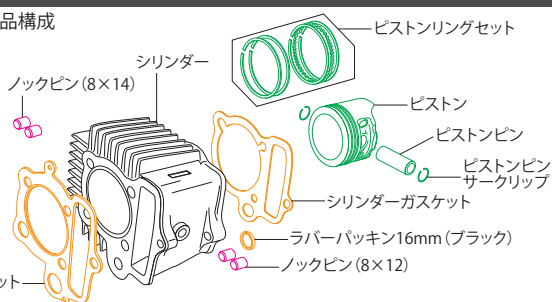

■シリンダーキット	
セット内容	個数
ピストンリングセット	1
ピストン	1
ピストンサークリップ	2
ピストンピン	1
ノックピン8X12	2
ノックピン8X14	2
シリンダー	1
シリンダーガスケット	1
シリンダーヘッドガスケット	1
ラバーパッキン16mm(ブラック)	1

■ピストンセット	
セット内容	個数
ピストンリングセット	1
ピストン	1
ピストンサークリップ	2
ピストンピン	1

■ノックピンセット	
セット内容	個数
ノックピン8X12	2
ノックピン8X14	2

■旧タイプDOHCヘッド(シリアル番号:10475～10666)ボアアップキット106cc SCUT用シリンダーキット リペアパーツ

■旧タイプDOHCヘッド(シリアル番号:10475～10666)
ボアアップキット106cc SCUT用シリンダーキット(スカットシリンダー)用
対象車両
:12Vモンキー・ゴリラ(Z50J-2000001～/AB27-1000001～1899999)
:モンキー-BAJA(Z50J-1700001～) :モンキー-R/RT(AB22-1000017～)
※モンキー-R/Rは3点支持クランクシャフト対象外

■旧タイプDOHCヘッド(シリアル番号:10475～10666)
ボアアップキット106cc SCUT用シリンダーキット
スカットシリンダー 01-04-6001 ¥57,750(税込)

参考対象ボアアップキット106cc SCUT
旧タイプDOHCヘッド(シリアル番号:10475～10666) 106cc SCUT:01-05-6002

部品名	品番	価格(税込)
106cc SCUT用ピストンキット ※発注時、ピストン頂面の打刻品番をご確認頂き、キット品番の未番にR、Y、Bのいずれかを追加し、ご注文下さい。	01-02-6019 <input type="checkbox"/> ←R、Y、B	¥25,080
106cc SCUT用ピストンリングセット※2本リング仕様	00-00-1198	¥5,280
ピストンピンサークリップセット	00-01-0003(6ヶ入り)	¥660
106cc SCUT用ガスケットBセット	01-13-0606	¥4,180
ピストンピンセット(サークリップ2ヶ入り)	00-01-0091	¥880
ノックピンセット	00-01-0090	¥1,100

■旧タイプDOHCヘッド(シリアル番号:10475～10666)ボア&ストロークアップキット124cc用シリンダーキット リペアパーツ

■旧タイプDOHCヘッド(シリアル番号:10475～10666)
ボア&ストロークアップキット124cc用シリンダーキット(HAシリンダー)用
対象車両
:12Vモンキー・ゴリラ(Z50J-2000001～/AB27-1000001～1899999)
:モンキー-BAJA(Z50J-1700001～) :モンキー-R/RT(AB22-1000017～)
※モンキー-R/Rは3点支持クランクシャフト対象外

■旧タイプDOHCヘッド(シリアル番号:10475～10666)
ボア&ストロークアップキット124cc用シリンダーキット
HAシリンダー 01-04-6002 ¥80,080(税込)

参考対象ボア&ストロークアップキット124cc
旧タイプDOHCヘッド(シリアル番号:10475～10666) 124cc 2点支持クランク:01-06-6103H
124cc 3点支持クランク:01-06-6103HT

部品名	品番	価格(税込)
HAシリンダー(Φ54)	01-01-0251H	¥53,900
124cc用ピストンキット(鍛造)	01-02-6028	¥31,350
ピストンリングセット	01-15-015	¥5,830
ピストンピンサークリップセット	00-01-0003(6ヶ入り)	¥660
ガスケットBセット	01-13-8003V	¥4,180
124cc用ピストン(鍛造)	00-00-1226	¥15,400
ピストンピンセット(サークリップ2ヶ入り)	00-01-0091	¥880
ノックピンセット	00-01-0090	¥1,100

■旧タイプDOHCヘッド(シリアル番号:10475～10666)124cc用54mmストロークアップクランクキット

2点支持クランクシャフト

■旧タイプDOHC headボア&ストロークアップキット124cc用54mmストロークアップクランクキット(2点支持クランクシャフト)
Rタイプクランク 01-10-0147 ¥83,600(税込) Lタイプクランク 01-10-8032 廃盤

Rクランク対象 12Vモンキー・ゴリラ(NO.Z50J-2000001～/AB27-1000001～1899999) Lクランク対象 6Vモンキー・ゴリラ(NO.Z50J-1600008～/Z50J-1805927)



3点支持クランクシャフト

■旧タイプDOHC headボア&ストロークアップキット124cc用54mmストロークアップクランクキット(3点支持クランクシャフト)
Rタイプクランク 01-10-8042T 廃盤

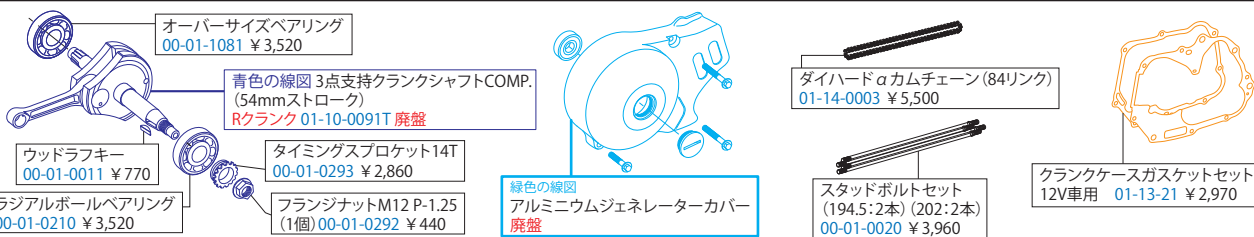

※上記の商品価格はすべて税込価格です。

Repair parts

■ DOHC4Vヘッド オプションパーツ



■ DOHC4Vヘッド用バルブスプリングセット

バルブスプリングは高回転域のバルブ追従性を向上させます。
※弊社製DOHCヘッド専用です。

品番	価格 (税込)
01-12-0107	¥3,740



■ DOHC4Vヘッド用オプションカムシャフト

※オートデコンプレッション付きカムシャフトはDOHC4V+Dヘッド(オートデコンプレッション仕様)専用です。
旧タイプ、デコンプレッション無しDOHC4Vヘッドにデコンプレッションカムシャフトを装着するには弊社にてヘッド加工が必要になります。

デコンプレッション機能	カムシャフト	備考	品番	価格 (税込)
オートデコンプレッション無し	D10/10	—	01-08-070	¥38,500
	D15/15	106ccキットに付属	01-08-071	
	D30/30	—	01-08-0014	¥31,900
オートデコンプレッション付き	D10/10D	—	01-08-0150	¥41,250
	D15/15D	106ccキットに付属	01-08-0151	
	D25/30D	—	01-08-0153	
	D30/30D	—	01-08-0154	



■ DOHC4Vヘッド 124cc用鍛造ピストン&シリンダーキット(対象シリンダーヘッドシリアル番号:10475~)

キットはピストンとシリンダーのセット、及びピストンキットの2種類。
アルミ鍛造ピストン採用:アルミ鍛造材を切削して製造することにより、ピストン本体の強度を高めています。
HAシリンダー:耐久性、気密性、放熱性に優れたオールアルミ製セラミックメッキシリンダーを採用。
シリンダーにはSP武川M5サーモセンサーの取付けが可能の為、別途サーモメーターをご購入頂くことで、シリンダー温度を計測することが出来ます。

※SP武川製DOHC 4Vヘッド / デスモドロミックツインカム4Vヘッド 124cc装着車専用。
※旧タイプDOHC 4Vヘッド(シリアル番号:00001~00474)には取付け出来ません。
※再使用パーツの状態を確認し、各パーツが損傷している場合は新品に交換して下さい。

対象車両	製品名	品番	価格 (税込)
12Vモンキー・ゴリラ	シリンダーキット	01-04-6002	¥80,080
■SP武川製DOHC 4Vヘッド / DOHC 4V+Dヘッド 124cc用(シリアル番号:00475~)	ピストンキット(鍛造ピストン)	01-02-6028	¥31,350

※上記の商品価格はすべて税込価格です。

Repair parts

■旧タイプDOHC 4Vを現在使用されている方で、オートデコンプレッション機能に仕様変更する方法

旧タイプDOHC 4V(シリアル番号00001~00474/10475~10668)を使用されている方で、オートデコンプレッション機能に仕様変更するには、DOHC4Vシリンダーヘッドを追加する必要があります。加工部分はデコンプレッションカムシャフトを固定するカムストップオーバープレート取付けネジ穴、及び取付け面になります。加工は弊社にて承ります。又、カムストップオーバープレート、ソケットキャップスクリュー、オートデコンプレッションカムシャフト、専用シリンダーヘッドLサイドカバーの購入が必要になります。これらの必要なパーツは“DOHC 4V+Dバージョンアップキット”として販売しています。

※旧タイプDOHC 4Vにオートデコンカムシャフトを取付ける場合、必ずシリンダーヘッドの加工が必要になります。

■旧タイプDOHC 4V加工作業(オートデコンカムシャフト用追加加工)

旧タイプDOHC 4V加工作業には、お客様で各パーツ、ネジ、ロックピン等を外して頂き、弊社にて加工を行う“加工サービス”とシリンダーヘッドをSUB ASSY.状態(ヘッドカバー、カムシャフトを外した状態)から分解、及び加工を行った後、外した部品を組み付けてお客様に返却する“加工/部品脱着サービス”の2種類からお選び頂けます。

※旧タイプDOHC 4Vシリンダーヘッドはシリアル番号により、加工作業依頼の品番が異なります。

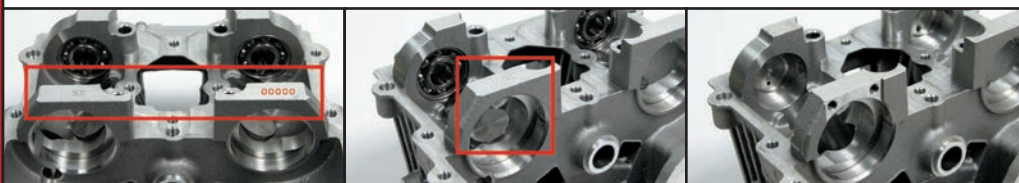

シリアルNO.確認位置(赤枠)

追加加工部分

追加加工後

対象車両	サービス内容	品番	価格(税込)
モンキー・ゴリラ	加工サービス	12-01-0005	¥7,700
■対象シリンダーヘッド:旧タイプDOHC 4V(シリアル番号:00001~00474)	加工/部品脱着サービス	12-01-0007	¥16,500
モンキー・ゴリラ	加工サービス	12-01-0004	¥7,700
■対象シリンダーヘッド:旧タイプDOHC 4V(シリアル番号:10475~10668)	加工/部品脱着サービス	12-01-0006	¥16,500

■DOHC 4V+Dバージョンアップキット

スタンダードカムシャフトのDOHC 4V(シリアル番号:10669~)を、オートデコンプレッション仕様に変更する為に必要となる各パーツがセットになっています。インテークポート側のカムシャフトは現在ご使用のものを再使用しますが、消耗度合いや損傷をご確認下さい。酷い場合は新品への交換をお薦めします。

※シリアル番号:~10668までのDOHC 4Vシリンダーヘッドは上記加工が必要になります。

■キット内容

オートデコンプレッションカムシャフト、専用シリンダーヘッドLサイドカバー、カムストップオーバープレート、ソケットキャップスクリュー、シリンダーヘッドカバーガスケット、シリンダーヘッドLサイドカバーガスケット、エキゾーストガスケット、バルブステムシール、平行ピン、ボールベアリング等

※選択するカムシャフトにより商品番号が異なります。 ※このキットを装着するには、シリンダーヘッドの加工が必要になります。

※購入されたDOHC 4Vシリンダーヘッドのシリアル番号が10669~の方は、シリンダーヘッドの加工が必要ありません。



■対象車両:モンキー・ゴリラ
■対象シリンダーヘッド:DOHC 4V(オートデコンカムシャフト用追加加工済み):DOHC 4V(シリアル番号:10669~)

付属オートデコンカムシャフト	品番	価格(税込)
10D	01-08-0155	¥50,600
15D	01-08-0156	
25D	01-08-0157	
30D	01-08-0158	

■DOHC4Vヘッド用アルミ削り出し左シリンダーヘッドサイドカバー

弊社製DOHC4Vシリンダーヘッド用のオプションサイドカバーです。アルミ削り出しやショットブラスト仕上げなど、自由にカスタマイズして頂けるようにあえて表面処理は行わずに商品化しました。旧DOHC4Vシリンダーヘッド(砂型鋳造カバー ※廃盤品)のユーザーにもリペアパーツ及びカスタムパーツとしてお使い頂けます。

■対象車両:12Vモンキー・ゴリラ (弊社製DOHC 4Vヘッド装着車用)



■スタンダードカムシャフト用

※DOHC4V+D(オートデコンプレッション)には取付け出来ません。
※タコメーターユニット取付け部が無い為、機械式タコメーターの取付けが出来ません。

品番	価格(税込)
01-03-001	¥22,000



■オートデコンプレッションカムシャフト用

DOHC4V+D(オートデコンプレッション)用左サイドカバー。
※DOHC4V(スタンダードカムシャフト)には取付け出来ません。

品番	価格(税込)
00-01-0333	¥23,980

※上記の商品価格はすべて税込価格です。

Repair parts

■モンキー(FI)・スーパーカブ50(FI)・リトルカブ(FI) Rステージヘッドキット リペアパーツ

※廃盤製品のリペアパーツにつき、無くなり次第、廃盤になります。予めご了承下さい。 ※下記価格はすべて税込価格になります。

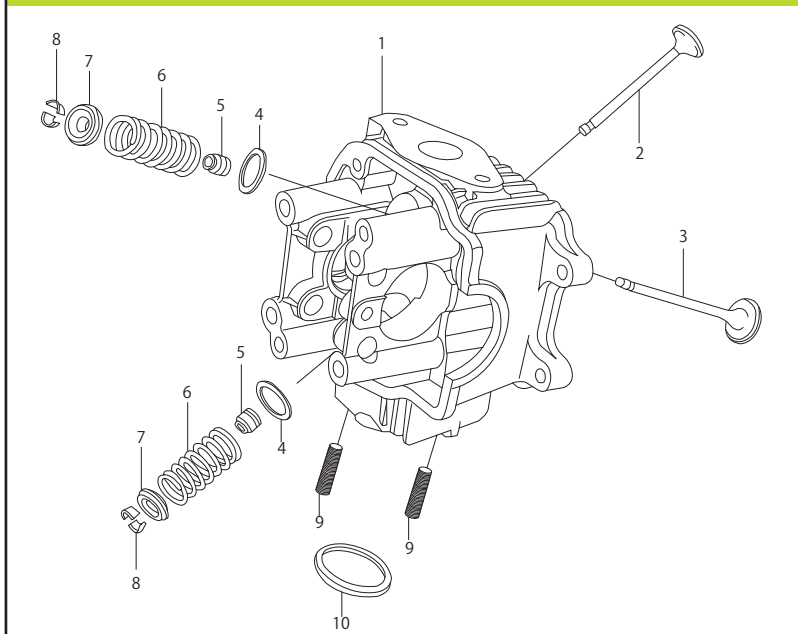

■モンキー(FI)・スーパーカブ50(FI)・リトルカブ(FI) Rステージヘッドキット 01-03-7011 ¥52,800(税込)

No.	部品名	数量	品番	価格(税込)
1	シリンダーヘッド	1	—	—
2	インテイクバルブ	1	00-00-1333	¥2,310
3	エキゾーストバルブ	1	00-00-1348	¥4,510
4	バルブスプリングアウターシート	2	00-01-0002 (2ヶ入り)	¥660
5	バルブステムシール	2	00-01-0015 (2ヶ入り)	¥990
6	バルブスプリングセット	2	00-01-0283 (2ヶ入り)	¥2,420
7	バルブスプリングリテーナー	2	00-01-0102 (2ヶ入り)	¥2,240
8	バルブコッタ	4	00-01-0473 (4ヶ入り)	¥2,640
9	スタットボルト 6×32	2	00-01-0073 (2ヶ入り)	¥715
10	エキゾーストパイプガスケット	1	00-01-0064 (2ヶ入り)	¥880

■モンキー(FI)・スーパーカブ50(FI)・リトルカブ(FI) Rステージ用F-10カムシャフト



品番	価格(税込)
01-08-0127	¥24,200

■モンキー(FI)・スーパーカブ50(FI)・リトルカブ(FI) Rステージ88cc/106cc シリンダーキット リペアパーツ

対象車両:モンキー(FI) (AB27-1900001~) :スーパーカブ50(FI) (AA01-1700001~) :リトルカブ(FI) (AA01-4000001~)
Rステージボア&ストロークアップキット106ccは、モンキー(FI)用になります。
※Rステージ106ccキットはスーパーカブ50(FI)・リトルカブ(FI)には取付け出来ません。

シリンダーキット 製品構成
各部品名称

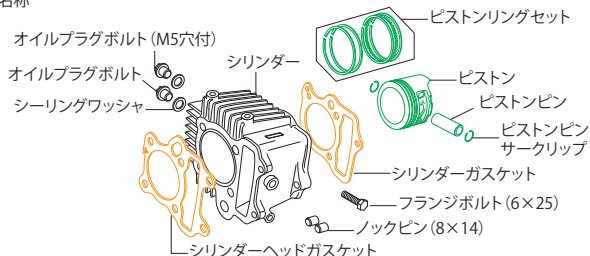

■シリンダーキット	
セット内容	個数
ピストンリングセット	1
ピストン	1
ピストンサークリップ	2
ピストンピン	1
ノックピン8X14	2
シリンダー	1
シリンダーガスケット	1
シリンダーヘッドガスケット	1
ラバーパッキン16mm(ブラック)	1

■ピストンキット	
セット内容	個数
ピストンリングセット	1
ピストン	1
ピストンサークリップ	2
ピストンピン	1

■ガスケットセット	
セット内容	個数
シリンダーガスケット	1
シリンダーヘッドガスケット	1

■モンキー(FI)・スーパーカブ50(FI)・リトルカブ(FI) Rステージボアアップキット88cc用シリンダーキット 01-04-7003 ¥42,350(税込)

部品名	品番	価格(税込)
88cc用ピストンキット	01-02-7002	¥20,900
88cc用ピストンリングセット	01-15-014	¥6,600
ピストンピンセット(サークリップ2ヶ入り)	00-01-0091	¥880
ピストンピンサークリップセット	00-01-0003 (6ヶ入り)	¥660
シリンダー	00-00-1112	¥28,600
オイルプラグボルト	00-07-0072 (シーリングワッシャ付)	¥1,100
オイルプラグボルト M5穴付き	00-07-0090 (シーリングワッシャ付)	¥1,100
シーリングワッシャ 10mm	00-07-0106 (10ヶ入り)	¥660
88cc用ガスケットBセット	01-13-8009	¥3,960
フランジボルト 6×25	00-00-0882 (5ヶ入り)	¥660
ノックピンセット	00-00-0194 (2ヶ入り)	¥770

■モンキー(FI) Rステージボア&ストロークアップキット106cc用シリンダーキット 01-04-7005 ¥54,780(税込)

部品名	品番	価格(税込)
106cc用ピストンキット	01-02-0172	¥29,700
106cc用ピストンリングセット	01-15-014	¥6,600
ピストンピンセット(サークリップ2ヶ入り)	00-01-0091	¥880
ピストンピンサークリップセット	00-01-0003 (6ヶ入り)	¥660
シリンダー	00-00-1112	¥28,600
オイルプラグボルト	00-07-0072 (シーリングワッシャ付)	¥1,100
オイルプラグボルト M5穴付き	00-07-0090 (シーリングワッシャ付)	¥1,100
シーリングワッシャ 10mm	00-07-0106 (10ヶ入り)	¥660
106cc用ガスケットBセット	01-13-8009	¥3,960
フランジボルト 6×25	00-00-0882 (5ヶ入り)	¥660
ノックピンセット	00-00-0194 (2ヶ入り)	¥770

■モンキー(FI) Rステージボア&ストロークアップキット106cc用 50mmストロークアップクランクキット

2点支持クランクシャフト

■モンキー(FI) Rステージボア&ストロークアップキット106cc用 50mmストロークアップクランクキット(2点支持クランクシャフト) 01-10-0131 ¥71,500(税込)

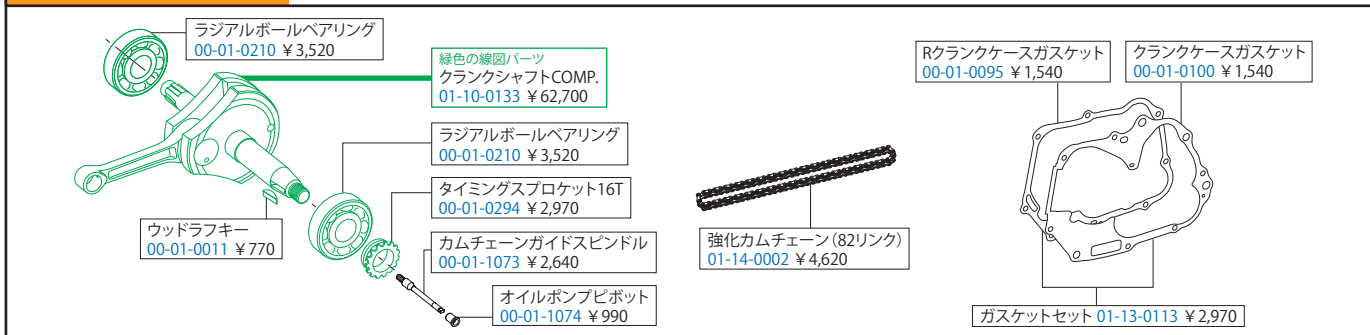

※上記の商品価格はすべて税込価格です。

Repair parts

■旧タイプ スペシャルクラッチキット(オイルフィルター無しクラッチカバー/3ディスク) リペアパーツ

モンキー・ゴリラ

※廃盤製品のリペアパーツにつき、無くなり次第、廃盤になります。予めご了承ください。 ※下記価格はすべて税込価格になります。
 ※セット以外のリペアパーツは1個の価格です。セットが設定されているリペアパーツの単品販売は行っていません。 ※価格、規格は予告なく変更することがありますのでご了承ください。

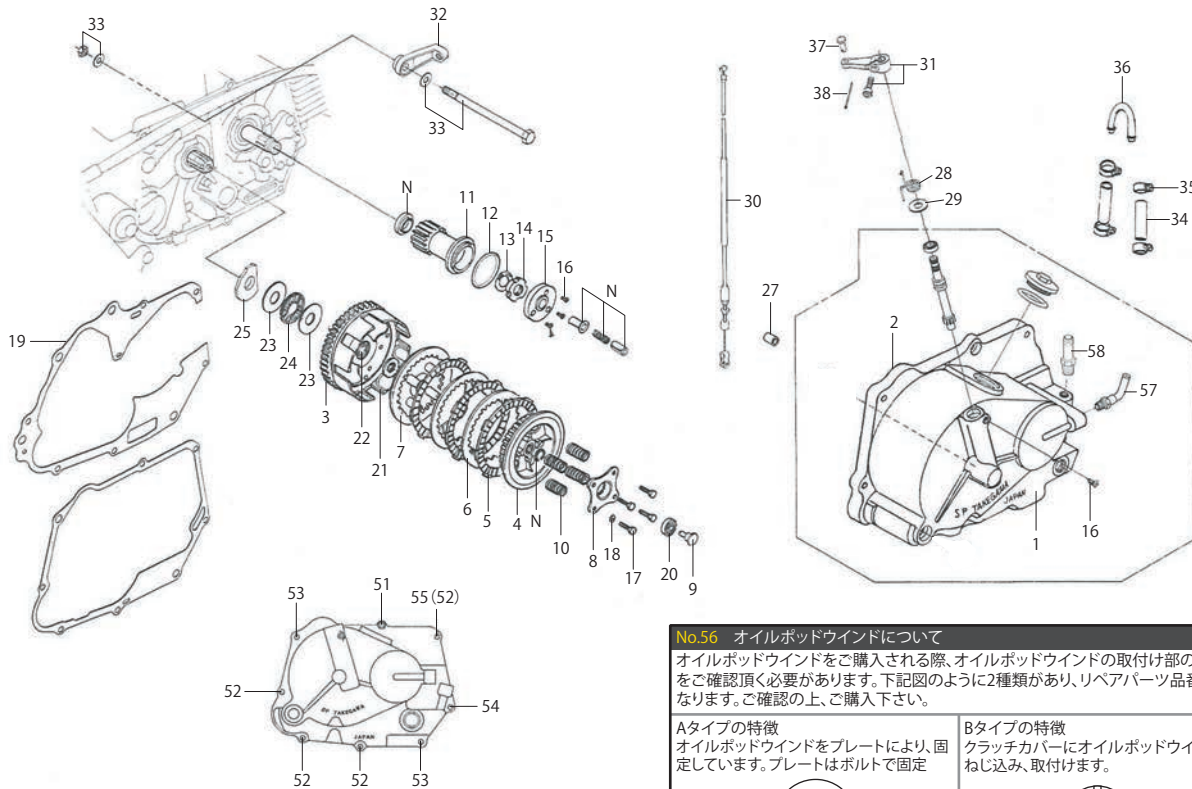

No.56 オイルポッドウインドについて

オイルポッドウインドをご購入される際、オイルポッドウインドの取付け部の形状をご確認頂く必要があります。下記図のように2種類があり、リペアパーツ品番が異なります。ご確認の上、ご購入下さい。

Aタイプの特徴
 オイルポッドウインドをプレートにより、固定しています。プレートはボルトで固定

Bタイプの特徴
 クラッチカバーにオイルポッドウインドをねじ込み、取付けます。



Aタイプの方 00-02-0067 ¥836(税込)

Bタイプの方 00-02-0031 ¥3,190(税込)

No.	部品名	数量	品番	価格(税込)
1	クラッチカバーCOMP.	1	廃盤	
2	クラッチカバーガスケット	1	00-01-0095	¥1,540
3	クラッチアウターCOMP. (B/G付)	1	廃盤	
4	クラッチセンター	1	00-00-1612	¥9,020
5	クラッチフリクションディスク	3	00-02-0481	¥1,210
6	クラッチプレート	2	00-02-0482	¥880
7	クラッチプレッシャープレート	1	廃盤	
8	クラッチリフタープレート	1	00-02-0087	¥2,530
9	クラッチリフターガイドピン	1	00-02-0338	¥2,200
10	クラッチスプリング(4本セット)	4	02-01-0434	¥5,610
11	プライマリードライブギア18T	1	00-00-1711	¥9,240
12	Oリング	1	00-02-0041	¥440
13	ユニカルスプリングワッシャ	1	00-02-0036	¥660
14	ロックナット	1	00-02-0042	¥880
15	オイルフィルターローターキャップ	1	廃盤	
16	フラットヘッドスクリュー 4×10	3	00-00-0100(10ヶ入り)	¥363
17	六角ボルト 6×25(5ヶ入り)	4	廃盤	
18	ブレンワッシャ 6mm	4	00-00-0086(10ヶ入り)	¥484
19	クランクケースガスケット(6V車)	1	00-01-1032	¥1,540
	クランクケースガスケット(12V車)	1	00-01-0096	¥1,540
20	ラジアルボールベアリング6001	1	00-00-0021	¥1,210
21	プレッシャープレートスペーサー	1	00-00-1836	¥990
22	ラジアルボールベアリング6003	1	00-00-0022	¥1,210

No.	部品名	数量	品番	価格(税込)
23	スラストワッシャ	2	00-02-0060	¥660
24	スラストベアリング1103	1	00-02-0061	¥1,980
25	クラッチベアリングシート	1	廃盤	
27	ノックピン 8×12	2	00-00-0153(2ヶ入り)	¥440
28	クラッチアームスプリング	1	00-02-0112	¥440
29	ブレンワッシャ 10mm	1	00-00-0151(10ヶ入り)	¥484
30	クラッチケーブルCOMP.(1015mm)	1	廃盤	
31	リリースアーム(スクリュー付)	1	00-02-0064	¥2,640
32	クラッチケーブルリシーバー	1	廃盤	
33	エンジンマウントボルトセット	1	廃盤	
34	オイルホース(1000mm)	2	00-07-0018	¥2,090
35	ホースバンド	4	00-00-0052(2ヶ入り)	¥550
36	オイルパイプ(180°)	1	廃盤	
37	リリースピン	1	00-00-0003	¥550
38	スプリットピン 2×25	1	00-00-0008(10ヶ入り)	¥440
51	キャップボルト M6×15	1	00-00-0718(5ヶ入り)	¥660
52	キャップボルト M6×20	4(5)	00-00-0721(5ヶ入り)	¥484
53	キャップボルト M6×25	2	00-00-0722(5ヶ入り)	¥484
54	キャップボルト M6×30	1	00-00-0090(5ヶ入り)	¥484
55	キャップボルト M6×65	1(0)	00-00-0729(5ヶ入り)	¥594
56	オイルポッドウインド	1	上記図をご確認下さい	
57	オイルパイプ(45°)	1	廃盤	
58	オイルパイプ(ストレート)	1	00-00-1270	¥990

※上記の商品価格はすべて税込価格です。

Repair parts

■旧タイプ スペシャルクラッチキット(オイルフィルター無しクラッチカバー/4ディスク) リペアパーツ

モンキー・ゴリラ

※廃盤製品のリペアパーツにつき、無くなり次第、廃盤になります。予めご了承下さい。 ※下記価格はすべて税込価格になります。

※セット以外のリペアパーツは1個の価格です。セットが設定されているリペアパーツの単品販売は行っておりません。 ※価格、規格は予告なく変更することがありますのでご了承下さい。

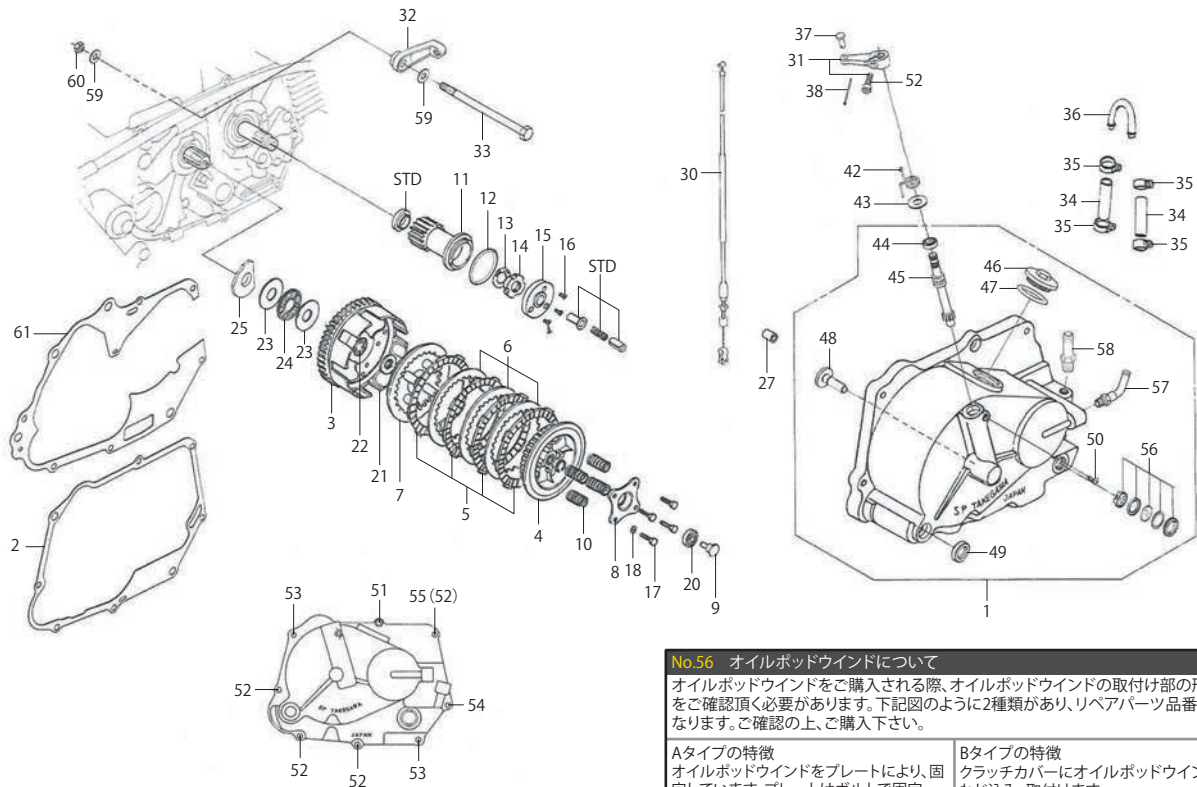

No.56 オイルポッドウインドについて

オイルポッドウインドをご購入される際、オイルポッドウインドの取付け部の形状をご確認頂く必要があります。下記図のように2種類があり、リペアパーツ品番が異なります。ご確認の上、ご購入下さい。

Aタイプの特徴
オイルポッドウインドをプレートにより、固定しています。プレートはボルトで固定



Aタイプの方 00-02-0067 ¥836(税込)

Bタイプの特徴
クラッチカバーにオイルポッドウインドをねじ込み、取付けます。



Bタイプの方 00-02-0031 ¥3,190(税込)

No.	部品名	個数	品番	価格(税込)
1	クラッチカバー-COMP.	1	廃盤	
2	クラッチカバーガスケット	1	00-01-0095	¥1,540
3	クラッチアウター-COMP.(B/G付)	1	廃盤	
4	クラッチセンター	1	廃盤	
5	クラッチフリクションディスク	4	00-02-0481	¥1,210
6	クラッチプレート	3	00-02-0482	¥880
7	クラッチプレッシャープレート	1	00-00-1636	¥3,630
8	クラッチリフタープレート	1	00-02-0087	¥2,530
9	クラッチリフターガイドピン	1	00-02-0338	¥2,200
10	クラッチスプリング	4	02-01-0434(4ヶ入り)	¥5,610
11	プライマリードライブギア	1	00-00-1711	¥9,240
12	Oリング	1	00-02-0041	¥440
13	コニカルスプリングワッシャ	1	00-02-0036	¥660
14	ロックナット	1	00-02-0042	¥880
15	オイルフィルターローターキャップ	1	廃盤	
16	フラットヘッドスクリュー 4×10	3	00-00-0100(10ヶ入り)	¥363
17	六角ボルト 6×25(5ヶ入り)	4	廃盤	
18	プレーンワッシャ 6mm	4	00-00-0086(10ヶ入り)	¥484
20	ラジアルボールベアリング6001	1	00-00-0021	¥1,210
21	プレッシャープレートスペーサー	1	00-00-1836	¥990
22	ラジアルボールベアリング6003	1	00-00-0022	¥1,210
23	スラストワッシャ	2	00-02-0060	¥660
24	スラストベアリング	1	00-02-0061	¥1,980
25	スラストベアリングシート	1	廃盤	
27	ノックピン 8×12	2	00-00-0153(2ヶ入り)	¥440
30	クラッチケーブルCOMP.(1015mm)	1	廃盤	
31	レリーズアーム(スクリュー付)	1	00-02-0064	¥2,640
32	ケーブルホルダー	1	廃盤	
33	エンジンマウントボルトセット	1	廃盤	

No.	部品名	個数	品番	価格(税込)
34	オイルホース(1000mm)	2	00-07-0018	¥2,090
35	ホースバンド	4	00-00-0052(2ヶ入り)	¥550
36	オイルパイプ(180°)	1	廃盤	
37	レリーズピン	1	00-00-0003	¥550
38	スプリットピン 2×25	1	00-00-0008(10ヶ入り)	¥440
39	クラッチケーブルCOMP.(モンキーR用)	1	廃盤	
40	メインシャフト(4速ミッション用13T)	1	廃盤	
41	メインシャフト(4速ミッション用11T)	1	廃盤	
42	クラッチアームスプリング	1	00-02-0112	¥440
43	プレーンワッシャ 10mm	1	00-00-0151(10ヶ入り)	¥484
44	レリーズ用オイルシール 10×17×5	1	00-02-0006	¥550
45	クラッチレリーズピンOリング	1	00-02-0033	¥3,410
46	オイルフィルターキャップ	1	09-06-0131(Oリング付)	¥1,100
47	オイルフィルターキャップ Oリング	1	00-01-0034(4ヶ入り)	¥770
48	クラッチレリーズラック	1	00-02-0039	¥1,980
49	キックシャフトオイルシール 13.7×24×5	1	00-02-0032	¥550
50	フラットヘッドキャップスクリュー M4×10	1	00-00-0033(10ヶ入り)	¥363
51	キャップボルト M6×15	1	00-00-0718(5ヶ入り)	¥660
52	キャップボルト M6×20	4(5)	00-00-0721(5ヶ入り)	¥484
53	キャップボルト M6×25	2	00-00-0722(5ヶ入り)	¥484
54	キャップボルト M6×30	1	00-00-0090(5ヶ入り)	¥484
55	キャップボルト M6×65	1(0)	00-00-0729(5ヶ入り)	¥594
56	オイルポッドウインド	1	00-02-0031	¥3,190
57	オイルパイプ(45°)	1	廃盤	
58	オイルパイプ(ストレート)	1	00-00-1270	¥990
59	プレーンワッシャ 8mm	2	00-00-0076(10ヶ入り)	¥484
60	六角ナット M8	1	00-00-0071(2ヶ入り)	¥484
61	クランクケースガスケット(6V車)	1	00-01-1032	¥1,540
62	クランクケースガスケット(12V車)	1	00-01-0096	¥1,540

※上記の商品価格はすべて税込価格です。

Repair parts

■旧タイプ スペシャルクラッチキット(砂型鑄造製クラッチカバー/5ディスク/スリッパ無し) リペアパーツ モンキー・ゴリラ

※廃盤製品のリペアパーツにつき、無くなり次第、廃盤になります。予めご了承下さい。 ※下記価格はすべて税込価格になります。
 ※セット以外のリペアパーツは1個の価格です。セットが設定されているリペアパーツの単品販売は行っておりません。※価格、規格は予告なく変更することがありますのでご了承下さい。

下記リペアパーツリストは「砂型鑄造クラッチカバー(02-01-0007)」、「スペシャルクラッチスタンダードキット(ケーブル長910mm) 02-01-5006/5007/5008/5009/5010」
 「スペシャルクラッチスタンダードキット(ケーブル長850mm) 02-01-5077/5078/5075/5076/5079」に対応。

※指定キット品番が明記されていないリペアパーツはすべて共通部品になります。

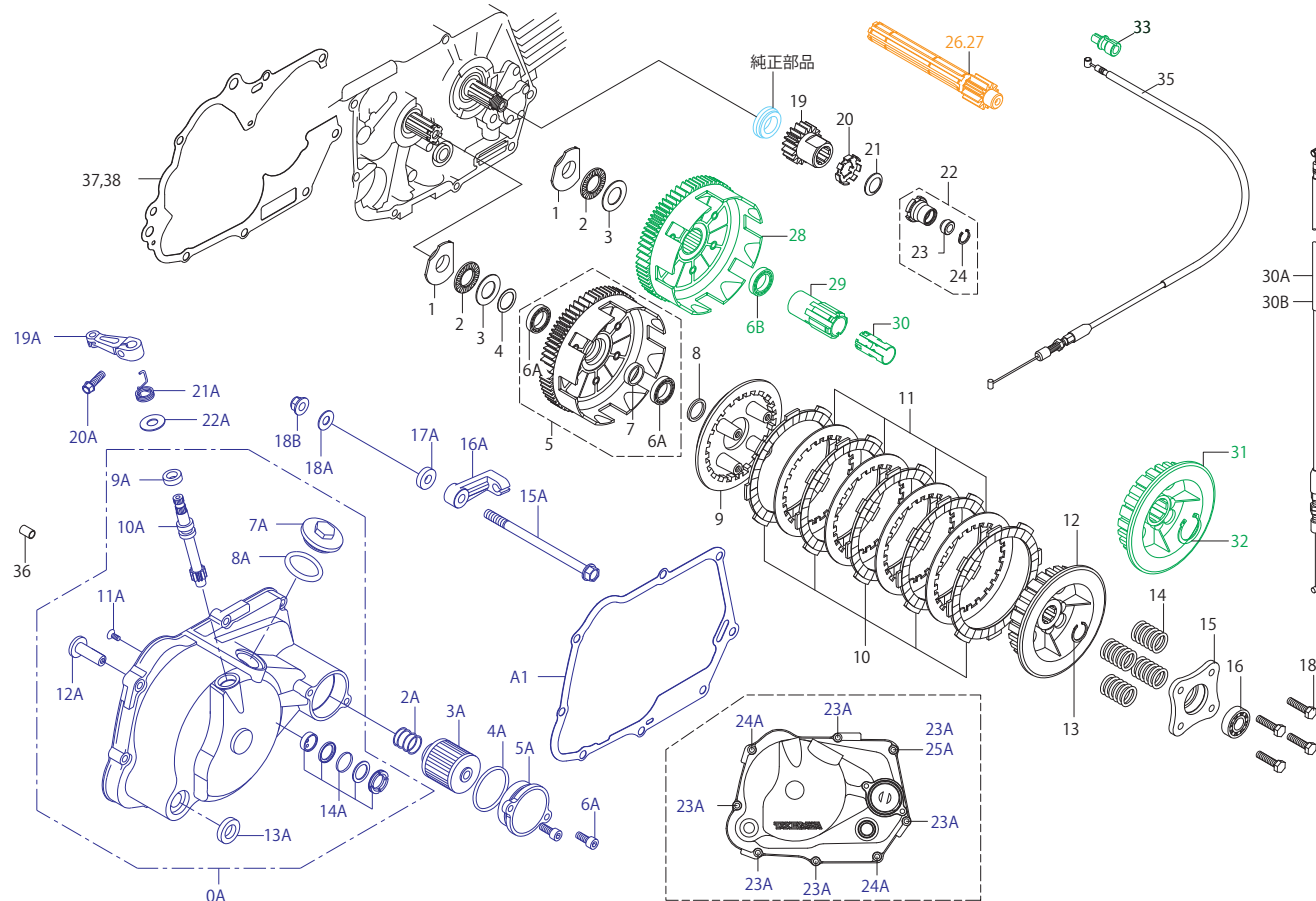

No.	部品名	品番	価格(税込)
1	スラストベアリングシート	00-02-0415	¥3,850
2	スラストベアリング 17mm	00-02-0061	¥1,980
3	スラストワッシャ 17X30X1	00-02-0060	¥660
4	ワッシャ 17X23X0.5	00-02-0335	¥660
5	クラッチアウターCOMP.(67T)	00-02-0030	¥23,100
6A	ラジアルボールベアリング 6803	00-00-0024	¥2,200
6B	ラジアルボールベアリング 6804	02-01-5006/5077用	¥2,420
7	ディスタンスカラ	00-00-1906	¥880
8	クラッチスパーサー 17X21.5X3	00-00-1842	¥990
9	クラッチプレッシャープレート	00-02-0494	¥4,400
10	クラッチフリクションディスク	00-02-0481	¥1,210
11	クラッチプレート	00-02-0482	¥880
12	クラッチセンター	00-02-0441	¥3,190
13	エキスターナルサークリップ 17mm	00-02-0005 (5ヶ入り)	¥880
14	クラッチスプリング	00-02-0421	¥660
15	ダイカストクラッチリフタープレート	00-02-0425	¥5,060
16	ラジアルボールベアリング 6001	00-00-0021	¥1,210
18	フランジボルト 6X22	00-02-0098 (4ヶ入り)	¥660
19	プライマードライブギア (18T)	00-00-1714	¥6,820
20	ロックワッシャ 14mm	00-01-0098	¥880
21	コニカルスプリングワッシャ 14mm	00-02-0036	¥660
22	ロックナット COMP. 14mm	00-02-0396	¥3,850
23	オイルシール 6X13X5	00-02-0037	¥770
24	Cリング 13mm	00-02-0099 (5ヶ入り)	¥660
26	メインシャフト13T (6Vモンキー用)	02-01-5008/5075用	廃盤
27	メインシャフト11T (12Vモンキー用)	02-01-5009/5076用	廃盤
28	クラッチアウターCOMP. (67T)	02-01-5006/5077用	¥25,300
29	メインシャフトアダプター	02-01-5006/5077用	¥3,080
30	ストッパー	02-01-5006/5077用	¥2,860
31	クラッチセンター	02-01-5006/5077用	¥4,180
32	スナップリング 22mm	02-01-5006/5077用	¥660
33	クラッチケーブルアダプター	02-01-5006/5077用	¥1,980
35	クラッチケーブル910mm (Wナット)	00-02-0107	¥5,500
36	ロックピン 8X12	00-00-0153 (2ヶ入り)	¥440
37	クランクケースガasket 6V用	00-01-1032	¥1,540
38	クランクケースガasket 12V用	00-01-0096	¥1,540

No.	部品名	品番	価格(税込)
0A	R.クランクケースカバー COMP.	廃盤	
1A	R.クランクケースカバーガasket	00-01-0095	¥1,540
2A	オイルフィルタースプリング	00-07-0065	¥660
3A	オイルフィルタースプリング	00-02-0027	¥2,860
4A	Oリング 40mm	00-02-0040	¥440
5A	オイルフィルタースーパー	00-00-1411	¥3,080
6A	ソケットキャップスクリュー 6X15	00-00-0718 (5ヶ入り)	¥660
7A	タペットキャップ(メッキ)	09-06-0131	¥1,100
8A	Oリング 30mm	00-01-0034 (4ヶ入り)	¥770
9A	オイルシール 10X17X5	00-02-0006	¥550
10A	クラッチリリースピニオン	00-02-0033	¥3,410
11A	フラットヘッドスクリュー 4X10	00-00-0100 (10ヶ入り)	¥363
12A	クラッチリリースラック	00-02-0039	¥1,980
13A	オイルシール 13.7X24X5	00-02-0032	¥550
14A	オイルポットウインドー COMP.	00-02-0031	¥3,190
15A	フランジボルト 8X130	00-00-0020	¥484
16A	クラッチケーブルレシーバー	00-02-0108	¥4,950
17A	ケーブルレシーバーカラー	00-00-2154	¥660
18A	ブレンワッシャ 8mm	00-00-0076 (10ヶ入り)	¥484
18B	フランジロックナット 8mm	00-00-0080 (5ヶ入り)	¥715
19A	クラッチリリースアーム	00-02-0106	¥3,850
20A	フランジボルト 6X18	00-00-0880 (5ヶ入り)	¥660
21A	クラッチリリースアームスプリング	00-02-0112	¥440
22A	ブレンワッシャ 10mm	00-00-0151 (10ヶ入り)	¥484
23A	ソケットキャップスクリュー 6X25	00-00-0722 (5ヶ入り)	¥484
24A	ソケットキャップスクリュー 6X30	00-00-0090 (5ヶ入り)	¥484
25A	ソケットキャップスクリュー 6X70	00-00-0730 (5ヶ入り)	¥594

No.	部品名	品番	価格(税込)
30A	クラッチケーブル730mm (Wナット)	00-02-0132	¥5,500
30B	クラッチケーブル850mm (Wナット)	00-02-0133	¥5,500

※上記の商品価格はすべて税込価格です。

Repair parts

■スペシャルクラッチキット(ダイカスト製クラッチカバー/5ディスク/スリッパ無し) リペアパーツ

モンキー・ゴリラ

※下記価格はすべて税込価格になります。

※セット以外のリペアパーツは1個の価格です。セットが設定されているリペアパーツの単品販売はしておりません。※価格、規格は予告なく変更することがありますのでご了承下さい。

下記リペアパーツリストは「ダイカスト製クラッチカバー」、「スペシャルクラッチスタンダードキット(ケーブル長910mm) 02-01-5006/5007/5008/5009/5010」
「スペシャルクラッチスタンダードキット(ケーブル長850mm) 02-01-5077/5078/5075/5076/5079」に対応。

※指定キット品番が明記されていないリペアパーツはすべて共通部品になります。

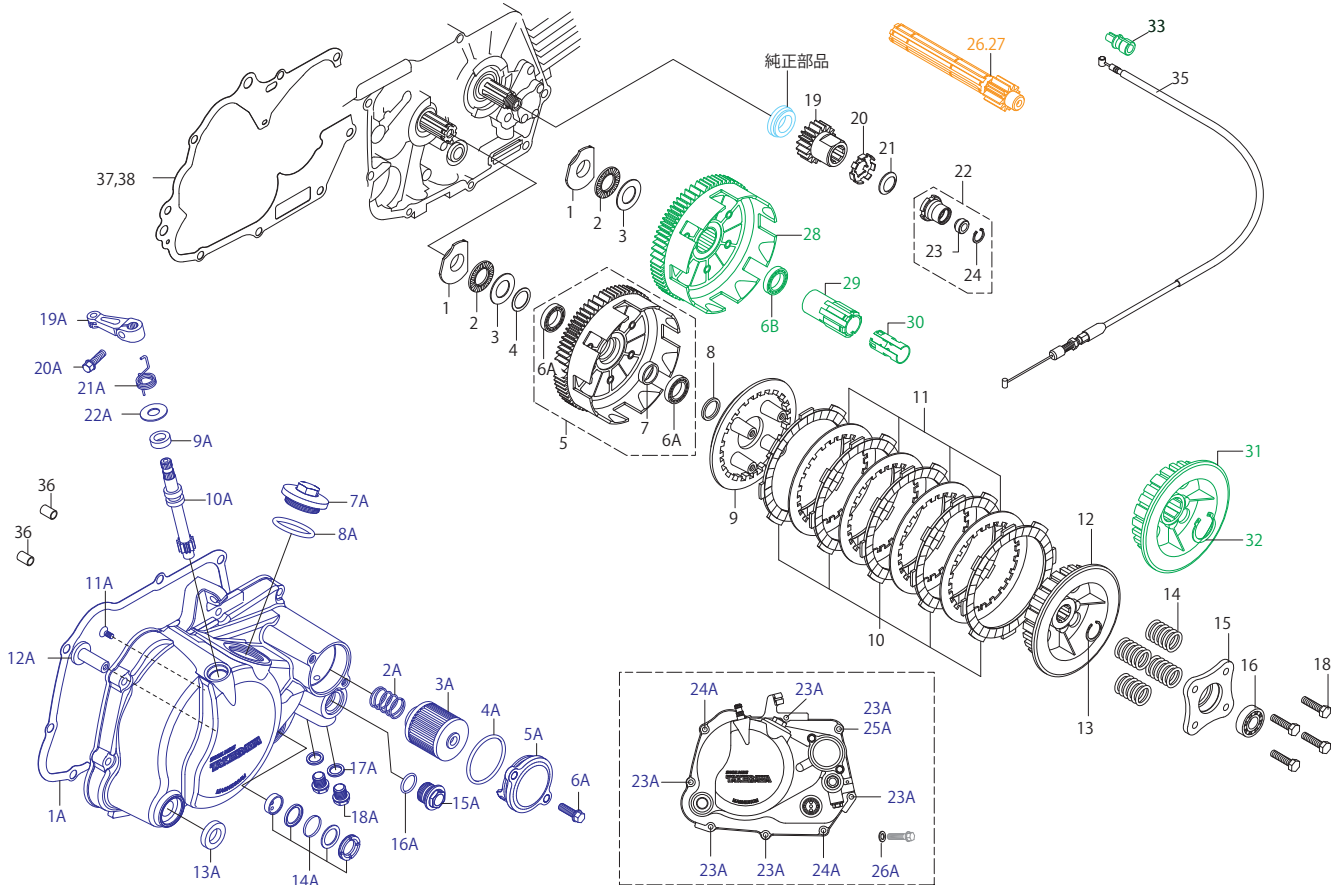

No.	部品名	品番	価格(税込)
1	スラストベアリングシート	00-02-0415	¥3,850
2	スラストベアリング 17mm	00-02-0061	¥1,980
3	スラストワッシャ 17X30X1	00-02-0060	¥660
4	ワッシャ 17X23X0.5	00-02-0335	¥660
5	クラッチアウターCOMP.(67T)	00-02-0030	¥23,100
6A	ラジアルボールベアリング 6803	00-00-0024	¥2,200
6B	ラジアルボールベアリング 6804	02-01-5006/5077用	¥2,420
7	ディスタンスカラー	00-00-1906	¥880
8	クラッチスペーサー 17X21.5X3	00-00-1842	¥990
9	クラッチプレッシャープレート	00-02-0494	¥4,400
10	クラッチフリクションディスク	00-02-0481	¥1,210
11	クラッチプレート	00-02-0482	¥880
12	クラッチセンター	00-02-0441	¥3,190
13	エキスターナルサークリップ 17mm	00-02-0005 (5ヶ入り)	¥880
14	クラッチスプリング	00-02-0421	¥660
15	ダイカストクラッチリフタープレート	00-02-0425	¥5,060
16	ラジアルボールベアリング 6001	00-00-0021	¥1,210
18	フランジボルト 6X22	00-02-0098 (4ヶ入り)	¥660
19	プライマリドライブギア (18T)	00-00-1714	¥6,820
20	ロックワッシャ 14mm	00-01-0098	¥880
21	コニカルスプリングワッシャ 14mm	00-02-0036	¥660
22	ロックナット COMP. 14mm	00-02-0396	¥3,850
23	オイルシール 6X13X5	00-02-0037	¥770
24	Cリング 13mm	00-02-0099 (5ヶ入り)	¥660
26	メインシャフト13T (6Vモンキー用)	02-01-5008/5075用	廃盤
27	メインシャフト11T (12Vモンキー用)	02-01-5008/5075用	廃盤
28	クラッチアウターCOMP.(67T)	02-01-5006/5077用	¥25,300
29	メインシャフトアダプター	02-01-5006/5077用	¥3,080
30	ストッパー	02-01-5006/5077用	¥2,860
31	クラッチセンター	02-01-5006/5077用	¥4,180
32	スナップリング 22mm	02-01-5006/5077用	¥660
33	クラッチケーブルアダプター	02-01-5006/5077用	¥1,980
35	クラッチケーブル910mm (Wナット)	00-02-0107	¥5,500
36	ブックピン 8X12	00-00-0153 (2ヶ入り)	¥440
37	クランクケースガスケット 6V用	00-01-1032	¥1,540
38	クランクケースガスケット 12V用	00-01-0096	¥1,540

No.	部品名	品番	価格(税込)
1A	R.クランクケースカバーガスケット	00-01-0095	¥1,540
2A	オイルフィルタースプリング	00-07-0065	¥660
3A	オイルフィルターエレメント	00-02-0027	¥2,860
4A	Oリング 40mm	00-02-0040	¥440
5A	オイルフィルターカバー	00-00-1411	¥3,080
6A	フランジボルト 6X16	00-00-0879 (5ヶ入り)	¥660
7A	タペットキャップ(メッキ)	09-06-0131	¥1,100
8A	Oリング 30mm	00-01-0034 (4ヶ入り)	¥770
9A	オイルシール 10X17X5	00-02-0006	¥550
10A	クラッチリリースピニオン	00-02-0033	¥3,410
11A	フラットヘッドスクリュー 4X10	00-00-0100 (10ヶ入り)	¥363
12A	クラッチリリースラック	00-02-0039	¥1,980
13A	オイルシール 13.7X24X5	00-02-0032	¥550
14A	オイルポットウインドー COMP.	00-02-0031	¥3,190
15A	サーモスタットホールキャップ(Oリング付)	00-07-0063	¥2,200
16A	Oリング 15mm	00-00-0185 (5ヶ入り)	¥363
17A	シーリングワッシャ 10mm	00-07-0106 (10ヶ入り)	¥660
18A	オイルプラグボルト(シーリングワッシャ1ヶ入り)	00-07-0072	¥1,100
19A	クラッチリリースアーム	00-02-0106	¥3,850
20A	フランジボルト 6X18	00-00-0880 (5ヶ入り)	¥660
21A	クラッチリリースアームスプリング	00-02-0112	¥440
22A	ブレンワッシャ 10mm	00-00-0151 (10ヶ入り)	¥484
23A	フランジボルト 6X25	00-00-0882 (5ヶ入り)	¥660
24A	フランジボルト 6X32	00-00-0884 (5ヶ入り)	¥660
25A	フランジボルト 6X70 (C.D.1車のみ)	00-00-0892 (3ヶ入り)	¥660
26A	アルミワッシャ(マグネシウムのみ)	廃盤	

※上記の商品価格はすべて税込価格です。

Repair parts

旧タイプ 乾式クラッチキット(砂型鑄造製クラッチカバー2型 ver.2/5ディスク/スリッパ無し) リペアパーツ モンキー・ゴリラ

※廃盤製品のリペアパーツにつき、無くなり次第、廃盤になります。予めご了承下さい。 ※下記価格はすべて税込価格になります。
 ※セット以外のリペアパーツは1個の価格です。セットが設定されているリペアパーツの単品販売は行っておりません。 ※価格、規格は予告なく変更することがありますのでご了承下さい。

下記リペアパーツリストは「乾式クラッチキット(砂型鑄造製クラッチカバー2型 ver.2/5ディスク/スリッパ無し) (02-02-0143)」に対応。
 ※指定キット品番が明記されていないリペアパーツはすべて共通部品になります。

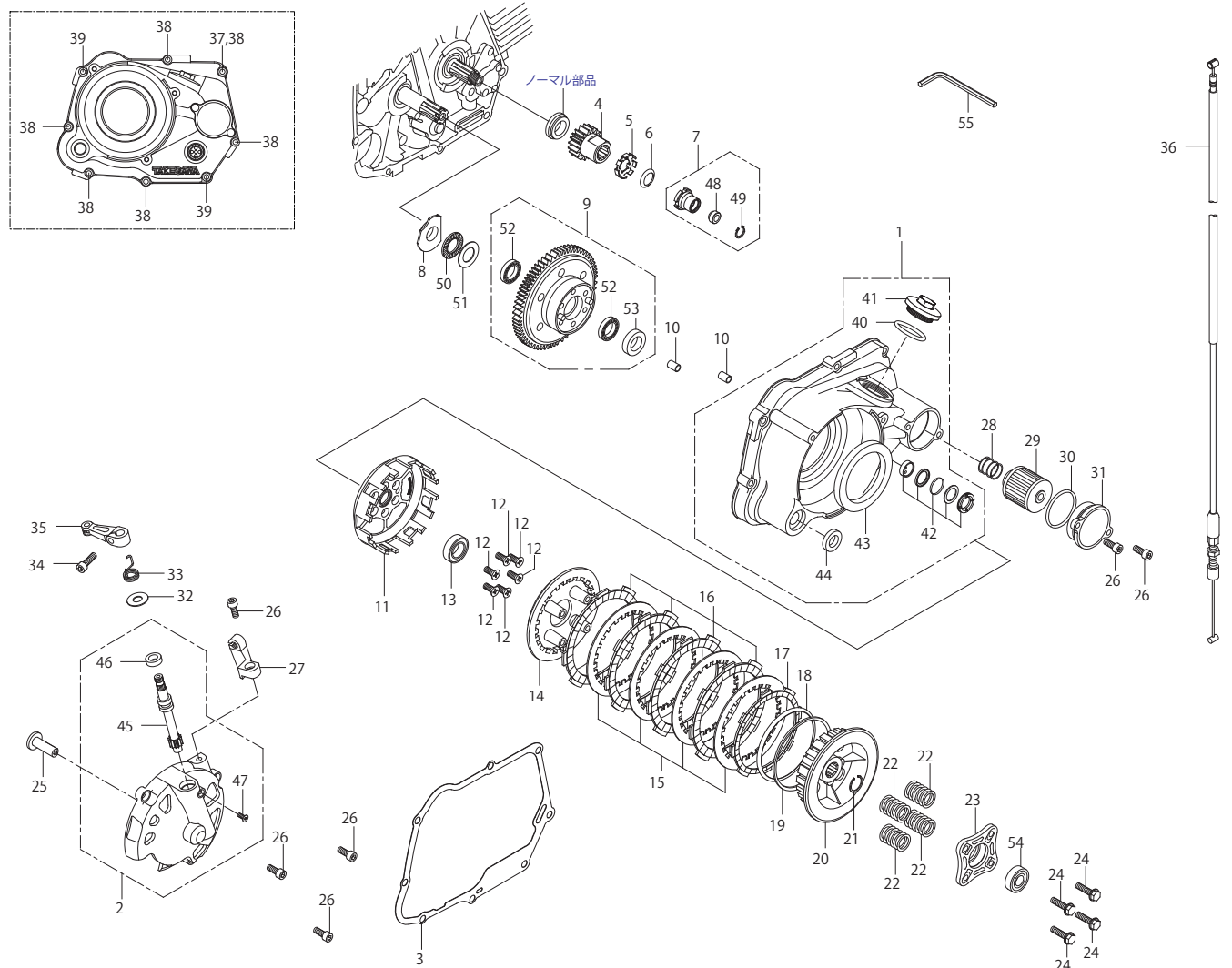

No.	部品名	品番	価格(税込)
1	R.クラッチケースカバー COMP.	廃盤	
2	クラッチカバー COMP.	廃盤	
3	R.クラッチケースカバーガスケット	00-01-0095	¥1,540
4	プライマリドライブギヤ(18T)	00-00-1714	¥6,820
5	ロックワッシャ	00-01-0098	¥880
6	ユニカススプリングワッシャー 14mm	00-02-0036	¥660
7	ロックナット COMP.	00-02-0396	¥3,850
8	ベアリングシート	00-02-0415	¥3,850
9	プライマリドライブギヤ COMP.	廃盤	
10	ロックピン 8×12	00-00-0153 (2ケ入り)	¥440
11	クラッチアウター	00-02-0351	¥10,560
12	フラットヘッドスクリュー 6×15	00-00-0031 (5ケ入り)	¥363
13	ボールベアリング	00-00-0035	¥1,980
14	クラッチプレッシャープレート	00-00-1640	¥5,280
15	クラッチプレート	00-02-0482	¥880
16	ケブラフリクションディスク	02-02-0003 (5ケ入り)	¥7,150
17	クラッチフリクションディスクB	00-02-0202	¥594
18	ジャダスプリング	廃盤	
19	ジャダスプリングシート	廃盤	
20	クラッチセンター	00-02-6221	¥5,500
21	エキスターナルサークリップ	00-02-0005 (5ケ入り)	¥880
22	クラッチスプリング	00-02-0421	¥660
23	ダイカストクラッチリフタープレート	廃盤	
24	フランジボルト 6X22	00-02-0098 (4ケ入り)	¥660
25	クラッチリリースラック	00-02-0039	¥1,980
26	ソケットキャップスクリュー 6×15	00-00-0718 (5ケ入り)	¥660
27	クラッチケーブルリレシーバー	00-00-1677	¥4,510
28	オイルフィルタースプリング	00-07-0065	¥660

No.	部品名	品番	価格(税込)
29	オイルフィルターエレメント	00-02-0027	¥2,860
30	Oリング 40mm	00-02-0040	¥440
31	オイルフィルターカバー	00-00-1411	¥3,080
32	プレーンワッシャ 10mm	00-00-0151 (10ケ入り)	¥484
33	クラッチアームスプリング	00-02-0112	¥440
34	ソケットキャップスクリュー 6×20	00-00-0721 (5ケ入り)	¥484
35	クラッチリリースアーム	00-02-0106	¥3,850
36	クラッチケーブルCOMP. 910mm	00-02-0107	¥5,500
37	ソケットキャップスクリュー 6×70	00-00-0730 (5ケ入り)	¥594
38	ソケットキャップスクリュー 6×25	00-00-0722 (5ケ入り)	¥484
39	ソケットキャップスクリュー 6×30	00-00-0090 (5ケ入り)	¥484
40	Oリング 30mm	00-01-0034 (4ケ入り)	¥770
41	タペットキャップ(メッキ)	09-06-0131	¥1,100
42	オイルポットウインドウ COMP.	00-02-0031	¥3,190
43	オイルシール 60×80×8	00-02-0044	¥2,640
44	オイルシール 13.7×24×5	00-02-0032	¥550
45	クラッチリリースピニオン	00-02-0033	¥3,410
46	オイルシール 10×17×5	00-02-0006	¥440
47	フラットヘッドスクリュー 4×10	00-00-0190 (6ケ入り)	¥484
48	オイルシール 6×13×5	00-02-0037	¥770
49	Cリング 13mm	00-02-0099 (5ケ入り)	¥660
50	スラストベアリング	00-02-0061	¥1,980
51	スラストワッシャ	00-02-0060	¥660
52	ラジアルボールベアリング 6803	00-00-0024	¥2,200
53	オイルシール	00-02-0020	¥836
54	シールドベアリング 6001	00-00-0026	¥957
55	六角レンチ 5mm	—	—

※オイルフィルター取付け方向が前方タイプと右側タイプでは、使用部品が異なりますので注意して下さい。オイルフィルターエレメントも異なります。

※上記の商品価格はすべて税込価格です。

Repair parts

■スペシャルクラッチカバーキット TYPE-R(WET/ワイヤー式) (02-01-0700/02-01-0447) リペアパーツ モンキー・ゴリラ

※セット以外のリペアパーツは1個の価格です。セットが設定されているリペアパーツの単品販売は行っておりません。※価格、規格は予告なく変更することがありますのでご了承下さい。

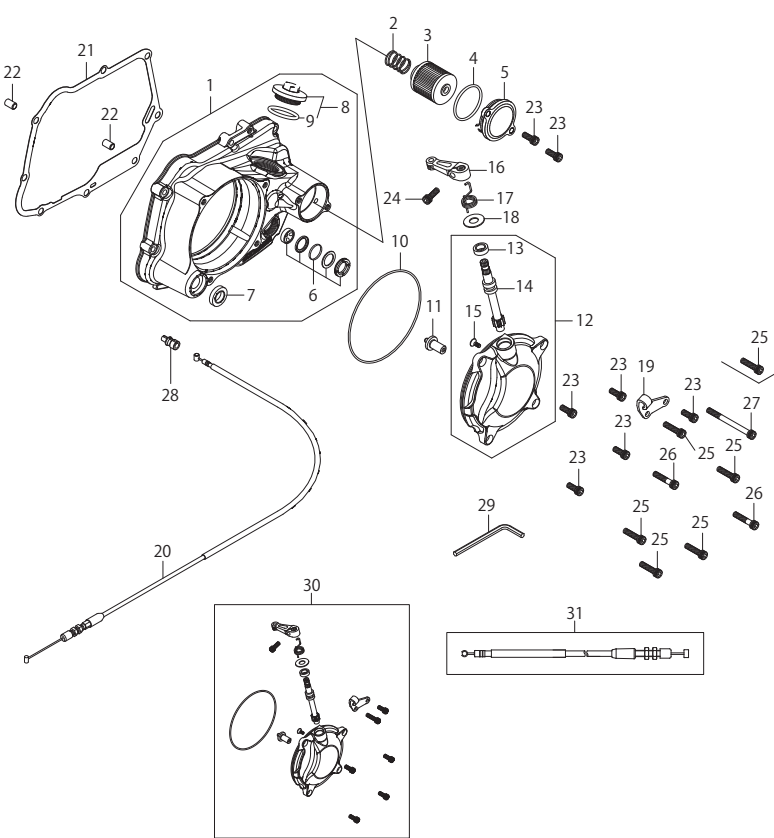

■スペシャルクラッチカバーキット TYPE-R(WET/ワイヤー式) (シルバー塗装) 02-01-0447 ¥71,500(税込)

※02-01-0700採用のR.クランクケースカバーASSY.(バフ研磨クリア塗装)は廃盤になり、シルバー塗装に変更。リペアパーツはシルバー塗装になります。

No.	部品名	個数	品番	価格(税込)
1	R.クランクケースカバーASSY.	1	00-02-0520(シルバー)	¥49,500
2	オイルフィルタースプリング	1	00-07-0065	¥660
3	オイルフィルターエレメント	1	00-02-0027	¥2,860
4	Oリング 40mm	1	00-02-0040	¥440
5	オイルフィルターカバー	1	00-00-1411	¥3,080
6	オイルポットウインドウセット	1	00-02-0031	¥3,190
7	オイルシール 13.7×24×5	1	00-02-0032	¥550
8	タペットアジャスティングホールキャップ	1	09-06-0131(Oリング付)	¥1,100
9	Oリング 30mm	1	00-01-0034(4ヶ入り)	¥770
10	Oリング 120mm	1	00-02-0188	¥550
11	リリースラック	1	00-00-1758	¥1,980
12	クラッチカバーCOMP.	1	00-00-1088	¥36,300
13	オイルシール 10×17×5	1	00-02-0006	¥550
14	クラッチリリースピニオン	1	00-02-0033	¥3,410
15	フラットヘッドスクリュー 4×10	1	00-00-0190(6ヶ入り)	¥484
16	リリースアーム	1	00-02-0106	¥3,850
17	クラッチアームスプリング	1	00-02-0112	¥440
18	ブレンワッシャ 10mm	1	00-00-0151(10ヶ入り)	¥484
19	クラッチケーブルブレンシヤ	1	00-00-1091	¥3,080
20	クラッチケーブルCOMP. 850mm	1	00-02-0133	¥5,500
21	R.クランクケースカバーガスケット	1	00-01-0095	¥1,540
22	ノックピン 8×12	2	00-00-0153(2ヶ入り)	¥440
23	ソケットキャップスクリュー 6×15	7	00-00-0718(5ヶ入り)	¥660
24	ソケットキャップスクリュー 6×18	1	00-00-0720(5ヶ入り)	¥484
25	ソケットキャップスクリュー 6×25	6	00-00-0722(5ヶ入り)	¥484
26	ソケットキャップスクリュー 6×30	2	00-00-0090(5ヶ入り)	¥484
27	ソケットキャップスクリュー 6×70	1	00-00-0730(5ヶ入り)	¥594
28	クラッチケーブルアダプター	1	00-02-0213	¥1,980
29	Lレンチ 5mm	1		
30	ワイヤー式カバーキット	1	02-01-0219	¥41,800
	クラッチケーブル(730mm)	1	00-02-0132	¥5,500
31	クラッチケーブル(850mm)	1	00-02-0133	¥5,500
	クラッチケーブル(910mm)	1	00-02-0107	¥5,500

■スペシャルクラッチカバーキット TYPE-R(WET/油圧式) (02-01-0173/02-01-0448) リペアパーツ モンキー・ゴリラ

※セット以外のリペアパーツは1個の価格です。セットが設定されているリペアパーツの単品販売は行っておりません。※価格、規格は予告なく変更することがありますのでご了承下さい。

※油圧式の場合、ノーマルメインシャフト用スペシャルクラッチインナーキット TYPE-R(WET/スリッパークラッチ仕様) (02-01-0800)との同時装着は出来ません。

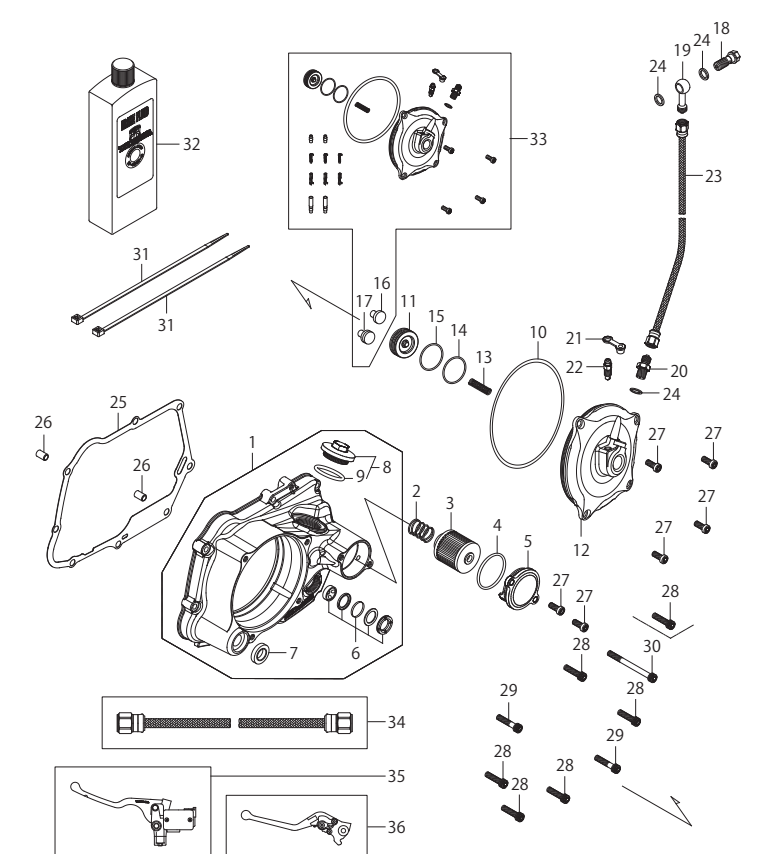

■スペシャルクラッチカバーキット TYPE-R(WET/油圧式) 02-01-0448 ¥93,500(税込)

※02-01-0173採用のR.クランクケースカバーASSY.(バフ研磨クリア塗装)は廃盤になり、シルバー塗装に変更。リペアパーツはシルバー塗装になります。

No.	部品名	個数	品番	価格(税込)
1	R.クランクケースカバーASSY.	1	00-02-0520(シルバー)	¥49,500
2	オイルフィルタースプリング	1	00-07-0065	¥660
3	オイルフィルターエレメント	1	00-02-0027	¥2,860
4	Oリング 40mm	1	00-02-0040	¥440
5	オイルフィルターカバー	1	00-00-1411	¥3,080
6	オイルポットウインドウセット	1	00-02-0031	¥3,190
7	オイルシール 13.7×24×5	1	00-02-0032	¥550
8	タペットアジャスティングホールキャップ	1	09-06-0131(Oリング付)	¥1,100
9	Oリング 30mm	1	00-01-0034(4ヶ入り)	¥770
10	Oリング 120mm	1	00-02-0188	¥550
11	リリースピストン	1	00-00-1094	¥4,950
12	油圧式カバーキット	1	02-01-0199	¥39,600
13	リリーススプリング	1	00-00-1096	¥770
14	Oリング 30mm(SBR/艶無し)	1	00-00-0673	¥594
15	Oリング 30mm(NBR/艶有り)	1	00-00-0674(4ヶ入り)	¥594
16	クラッチリフターロッド	1	00-00-1682	¥990
17	クラッチリフターロッド	1	00-00-1681	¥2,200
18	パンジョーボルト M10×1.25(ゴールド)	1	00-07-0131(3ヶ入り)	¥1,210
19	パンジョー(ストレート)	1	00-07-0006	¥1,320
20	アダプター 10mm(シーリングワッシャ付)	1	00-07-0032(2ヶ入り)	¥2,420
21	ブリーダーキャップ	1	00-02-6212	¥660
22	ブリーダースクリュー	1	00-02-6213	¥660
23	ブレーキホース(775mm)	1	00-06-0204	¥8,250
24	アルミシーリングワッシャ 10mm	3	00-07-0106(10ヶ入り)	¥660
25	R.クランクケースカバーガスケット	1	00-01-0095	¥1,540
26	ノックピン 8×12	2	00-00-0153(2ヶ入り)	¥440
27	低頭六角穴付ボルト 6×16	6	00-00-0377(4ヶ入り)	¥484
28	ソケットキャップスクリュー 6×25	6	00-00-0722(5ヶ入り)	¥484
29	ソケットキャップスクリュー 6×30	2	00-00-0090(5ヶ入り)	¥484
30	ソケットキャップスクリュー 6×70	1	00-00-0730(5ヶ入り)	¥594
31	結束バンド 200mm	2	00-00-0179(10ヶ入り)	¥363
32	ブレーキフルード DOT4(200c)	1	06-08-0019	¥1,320
33	油圧式カバーキット	1	02-01-0199	¥39,600
34	オイルホース(775mm)	1	00-06-0204	¥8,250
	オイルホース(960mm)	1	00-06-0164	¥8,250
35	クラッチマスターシリンダーASSY.	1	02-02-2103	¥10,780
36	ピレットレバー(可倒式)Lレバー	1	02-01-0269	¥23,100

※上記の商品価格はすべて税込価格です。

Repair parts

■スペシャルクラッチインナーキット TYPE-R(WET/ノーマルメインシャフト用) (02-01-0806) リペアパーツ

モンキー・ゴリラ

※下記価格はすべて税込価格になります。※セット以外のリペアパーツは1個の価格です。セットが設定されているリペアパーツの単品販売は行っておりません。

■スペシャルクラッチインナーキット TYPE-R(WET/ノーマルメインシャフト用) 02-01-0806 ¥74,800(税込)

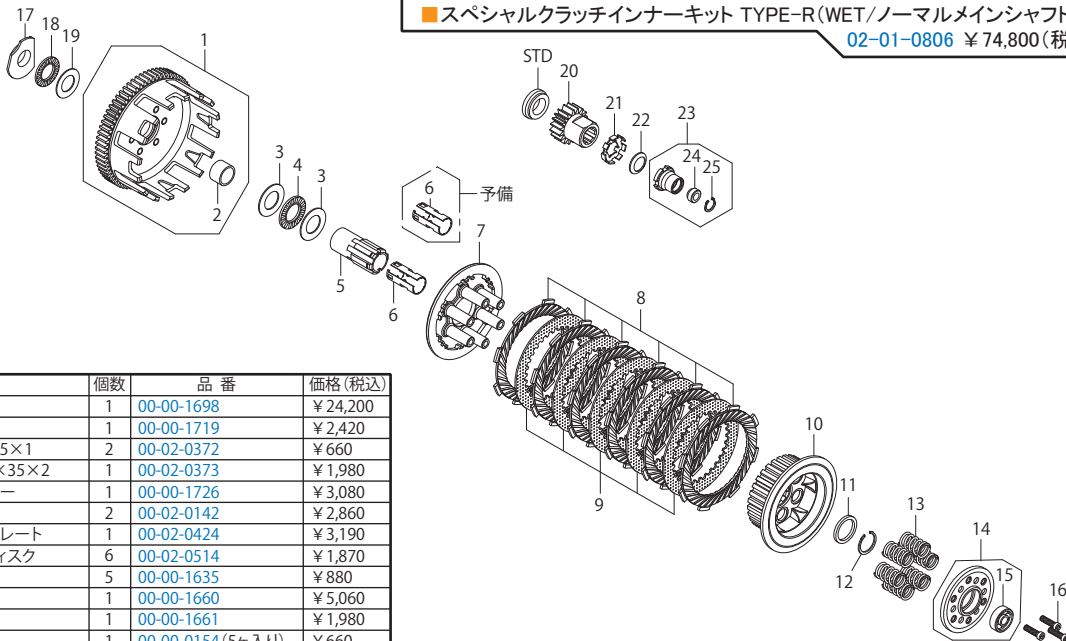

No.	部品名	個数	品番	価格(税込)
1	クラッチアウター-ASSY.	1	00-00-1698	¥24,200
2	ブッシュ	1	00-00-1719	¥2,420
3	スラストワッシャ 20×35×1	2	00-02-0372	¥660
4	スラストベアリング 20×35×2	1	00-02-0373	¥1,980
5	メインシャフトアダプター	1	00-00-1726	¥3,080
6	ストッパー	2	00-02-0142	¥2,860
7	クラッチプレッシャープレート	1	00-02-0424	¥3,190
8	クラッチフリクションディスク	6	00-02-0514	¥1,870
9	クラッチプレート	5	00-00-1635	¥880
10	クラッチセンター	1	00-00-1660	¥5,060
11	スベーター	1	00-00-1661	¥1,980
12	スナップリング 22mm	1	00-00-0154 (5ヶ入り)	¥660
13	クラッチスプリング	6	00-02-0393 (6本入り)	¥4,400
14	クラッチリフタープレートCOMP.	1	00-00-1705	¥6,600
15	ボールベアリング 628	1	00-00-0599	¥1,100
16	ソケットキャップスクリュー 5×20	6	00-00-0714 (5ヶ入り)	¥660
17	ベアリングシート	1	00-02-0415	¥3,850
18	スラストベアリング 17×30×2	1	00-02-0061	¥1,980
19	スラストワッシャ 17×30×1	1	00-02-0060	¥660
20	プライマリドライブギア (18T)	1	00-00-1714	¥6,820

No.	部品名	個数	品番	価格(税込)
21	ロックワッシャ	1	00-01-0098	¥880
22	コニカルスプリングワッシャ 14mm	1	00-02-0036	¥660
23	ロックナットCOMP.	1	00-02-0396	¥3,850
24	オイルシール 6×13×5	1	00-02-0037	¥770
25	Cリング 13mm	1	00-02-0099 (5ヶ入り)	¥660

■スペシャルクラッチインナーキット TYPE-R(WET/スリッパークラッチ/ノーマルメインシャフト用) (02-01-0800) リペアパーツ

モンキー・ゴリラ

※下記価格はすべて税込価格になります。※セット以外のリペアパーツは1個の価格です。セットが設定されているリペアパーツの単品販売は行っておりません。

■スペシャルクラッチインナーキット TYPE-R(WET/スリッパークラッチ/ノーマルメインシャフト用) 02-01-0800 ¥95,700(税込)

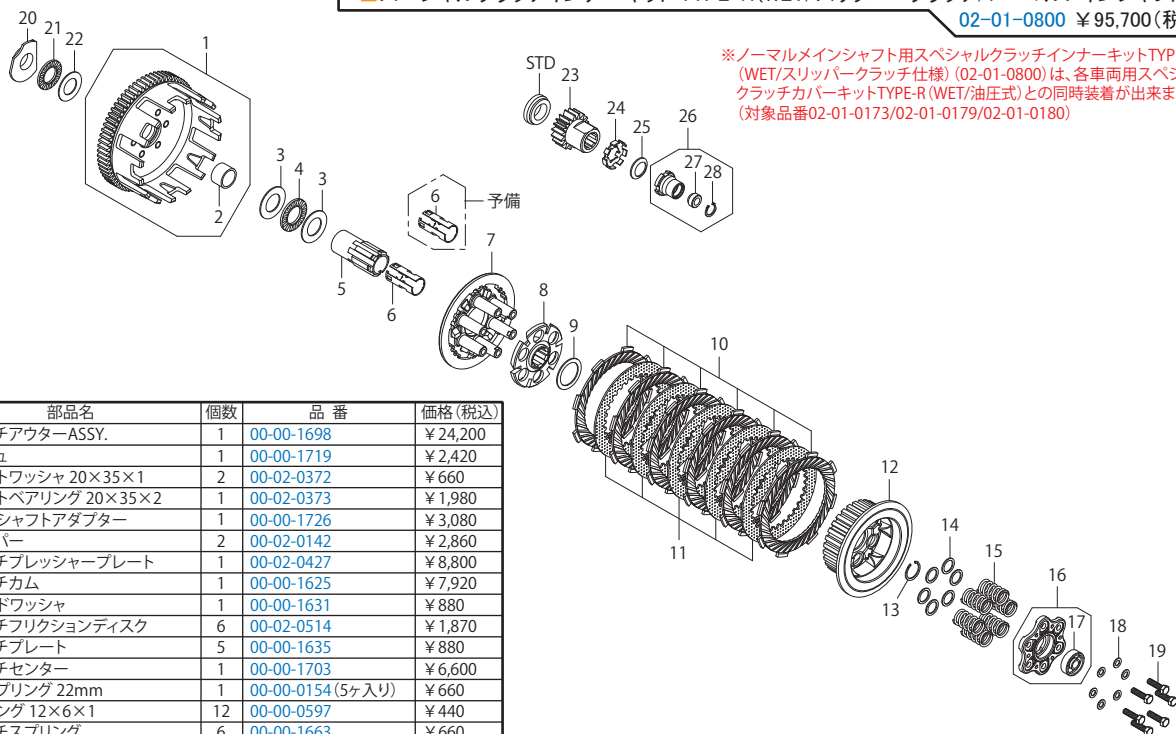

※ノーマルメインシャフト用スペシャルクラッチインナーキットTYPE-R (WET/スリッパークラッチ仕様) (02-01-0800)は、各車両用スペシャルクラッチカバーキットTYPE-R (WET/油圧式)との同時装着が出来ません。(対象品番02-01-0173/02-01-0179/02-01-0180)

No.	部品名	個数	品番	価格(税込)
1	クラッチアウター-ASSY.	1	00-00-1698	¥24,200
2	ブッシュ	1	00-00-1719	¥2,420
3	スラストワッシャ 20×35×1	2	00-02-0372	¥660
4	スラストベアリング 20×35×2	1	00-02-0373	¥1,980
5	メインシャフトアダプター	1	00-00-1726	¥3,080
6	ストッパー	2	00-02-0142	¥2,860
7	クラッチプレッシャープレート	1	00-02-0427	¥8,800
8	クラッチカム	1	00-00-1625	¥7,920
9	スライドワッシャ	1	00-00-1631	¥880
10	クラッチフリクションディスク	6	00-02-0514	¥1,870
11	クラッチプレート	5	00-00-1635	¥880
12	クラッチセンター	1	00-00-1703	¥6,600
13	スナップリング 22mm	1	00-00-0154 (5ヶ入り)	¥660
14	シムリング 12×6×1	12	00-00-0597	¥440
15	クラッチスプリング	6	00-00-1663	¥660
16	クラッチリフタープレートCOMP.	1	00-00-1708	¥5,610
17	ボールベアリング 628	1	00-00-0599	¥1,100
18	ブレンワッシャ 5mm	6	00-00-0596 (10ヶ入り)	¥660
19	六角ボルト 5×20 (7マーク)	6	00-00-0468 (10ヶ入り)	¥880
20	ベアリングシート	1	00-02-0415	¥3,850
21	スラストベアリング 17×30×2	1	00-02-0061	¥1,980
22	スラストワッシャ 17×30×1	1	00-02-0060	¥660

No.	部品名	個数	品番	価格(税込)
23	プライマリドライブギア (18T)	1	00-00-1714	¥6,820
24	ロックワッシャ	1	00-01-0098	¥880
25	コニカルスプリングワッシャ 14mm	1	00-02-0036	¥660
26	ロックナットCOMP.	1	00-02-0396	¥3,850
27	オイルシール 6×13×5	1	00-02-0037	¥770
28	Cリング 13mm	1	00-02-0099 (5ヶ入り)	¥660

※上記の商品価格はすべて税込価格です。

Repair parts

■スペシャルクラッチインナーキット TYPE-R(WET/WET対応クロスミッション用) (02-01-0805) リペアパーツ

モンキー・ゴリラ

※下記価格はすべて税込価格になります。※セット以外のリペアパーツは1個の価格です。セットが設定されているリペアパーツの単品販売は行っていません。

■スペシャルクラッチインナーキット TYPE-R(WET/WET対応クロスミッション用) 02-01-0805 ¥74,800(税込)

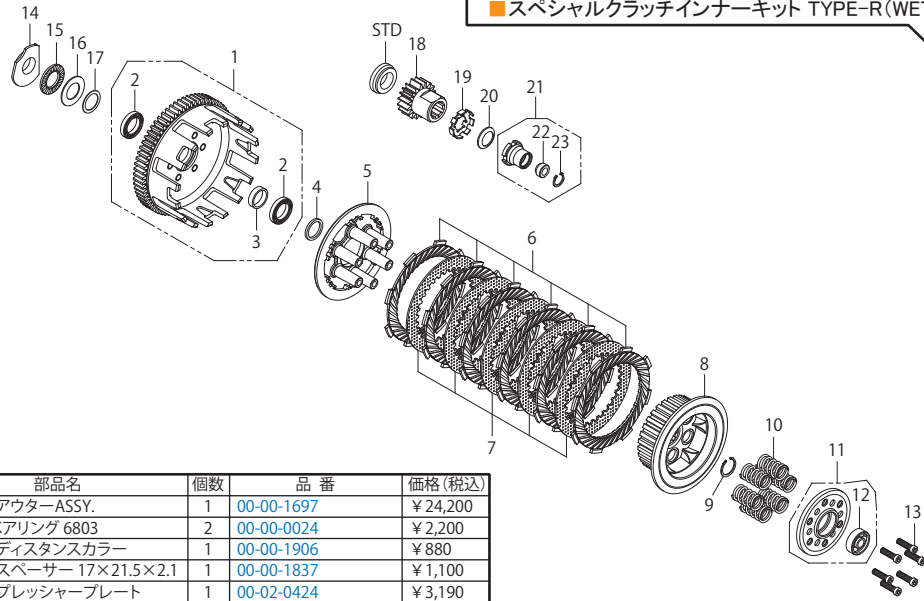

No.	部品名	個数	品番	価格(税込)
1	クラッチアウターASSY.	1	00-00-1697	¥24,200
2	ボールベアリング 6803	2	00-00-0024	¥2,200
3	クラッチディスタンスカラー	1	00-00-1906	¥880
4	クラッチスペーサー 17×21.5×2.1	1	00-00-1837	¥1,100
5	クラッチプレッシャープレート	1	00-02-0424	¥3,190
6	クラッチフリクションディスク	6	00-02-0514	¥1,870
7	クラッチプレート	5	00-00-1635	¥880
8	クラッチセンター	1	00-00-1649	¥6,600
9	エキスターナルサークリップ 17mm	1	00-02-0005 (5ヶ入り)	¥880
10	クラッチスプリング	6	00-02-0393 (6ヶ入り)	¥4,400
11	クラッチリフタープレートCOMP.	1	00-00-1705	¥6,600
12	ボールベアリング 628	1	00-00-0599	¥1,100
13	ソケットキャップスクリュー 5×20	6	00-00-0714 (5ヶ入り)	¥660
14	ベアリングシート	1	00-02-0415	¥3,850
15	スラストベアリング 17×30×2	1	00-02-0061	¥1,980

No.	部品名	個数	品番	価格(税込)
16	スラストワッシャ 17×30×1	1	00-02-0060	¥660
17	スラストワッシャ 17×23×0.5	1	00-02-0335	¥660
18	プライマリドライブギア (18T)	1	00-00-1714	¥6,820
19	ロックワッシャ	1	00-01-0098	¥880
20	コニカルスプリングワッシャ 14mm	1	00-02-0036	¥660
21	ロックナットCOMP.	1	00-02-0396	¥3,850
22	オイルシール 6×13×5	1	00-02-0037	¥770
23	Cリング 13mm	1	00-02-0099 (5ヶ入り)	¥660

■スペシャルクラッチインナーキット TYPE-R(WET/スリッパークラッチ/WET対応クロスミッション用) (02-01-0804) リペアパーツ

モンキー・ゴリラ

※下記価格はすべて税込価格になります。※セット以外のリペアパーツは1個の価格です。セットが設定されているリペアパーツの単品販売は行っていません。

■スペシャルクラッチインナーキット TYPE-R(WET/スリッパークラッチ/WET対応クロスミッション用) 02-01-0804 ¥101,200(税込)

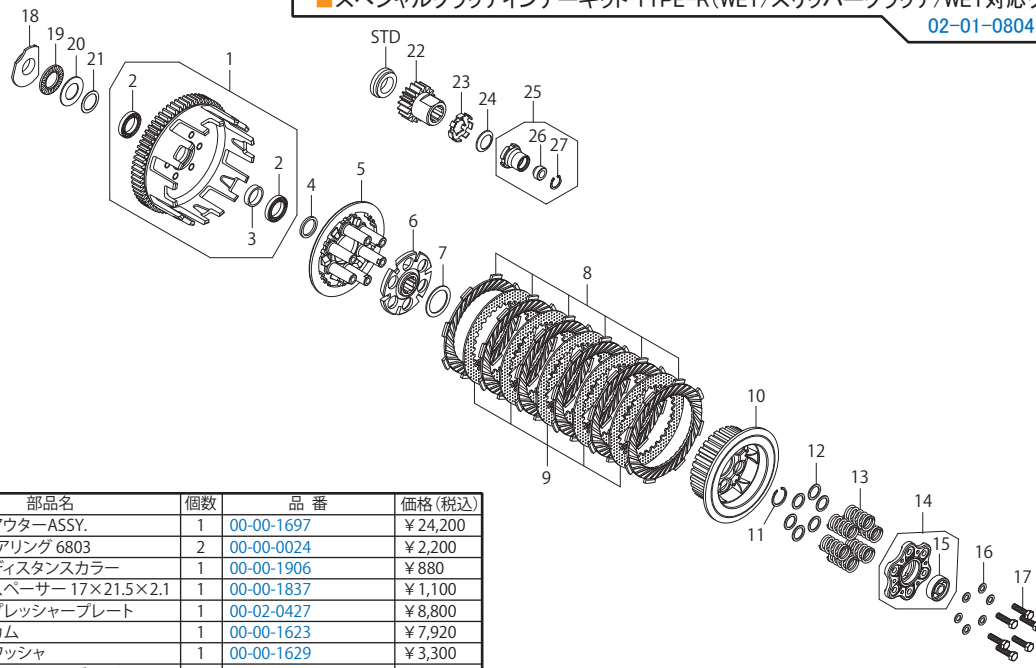

No.	部品名	個数	品番	価格(税込)
1	クラッチアウターASSY.	1	00-00-1697	¥24,200
2	ボールベアリング 6803	2	00-00-0024	¥2,200
3	クラッチディスタンスカラー	1	00-00-1906	¥880
4	クラッチスペーサー 17×21.5×2.1	1	00-00-1837	¥1,100
5	クラッチプレッシャープレート	1	00-02-0427	¥8,800
6	クラッチカム	1	00-00-1623	¥7,920
7	スライドワッシャ	1	00-00-1629	¥3,300
8	クラッチフリクションディスク	6	00-02-0514	¥1,870
9	クラッチプレート	5	00-00-1635	¥880
10	クラッチセンター	1	00-00-1702	¥6,600
11	エキスターナルサークリップ 17mm	1	00-02-0005 (5ヶ入り)	¥880
12	シムリング 12×16×1	12	00-00-0597	¥440
13	クラッチスプリング	6	00-00-1663	¥660
14	クラッチリフタープレートCOMP.	1	00-00-1708	¥5,610
15	ボールベアリング 628	1	00-00-0599	¥1,100
16	プレーンワッシャ 5mm	6	00-00-0596 (10ヶ入り)	¥660
17	6角ボルト 5×20 (7マーク)	6	00-00-0468 (10ヶ入り)	¥880
18	ベアリングシート	1	00-02-0415	¥3,850

No.	部品名	個数	品番	価格(税込)
19	スラストベアリング 17×30×2	1	00-02-0061	¥1,980
20	スラストワッシャ 17×30×1	1	00-02-0060	¥660
21	スラストワッシャ 17×23×0.5	1	00-02-0335	¥660
22	プライマリドライブギア (18T)	1	00-00-1714	¥6,820
23	ロックワッシャ	1	00-01-0098	¥880
24	コニカルスプリングワッシャ 14mm	1	00-02-0036	¥660
25	ロックナットCOMP.	1	00-02-0396	¥3,850
26	オイルシール 6×13×5	1	00-02-0037	¥770
27	Cリング 13mm	1	00-02-0099 (5ヶ入り)	¥660

※上記の商品価格はすべて税込価格です。

Repair parts

■スペシャルクラッチカバーキット TYPE-R(DRY/油圧式) (02-02-0068) リペアパーツ

モンキー・ゴリラ

※下記価格はすべて税込価格になります。※セット以外のリペアパーツは1個の価格です。セットが設定されているリペアパーツの単品販売は行っておりません。

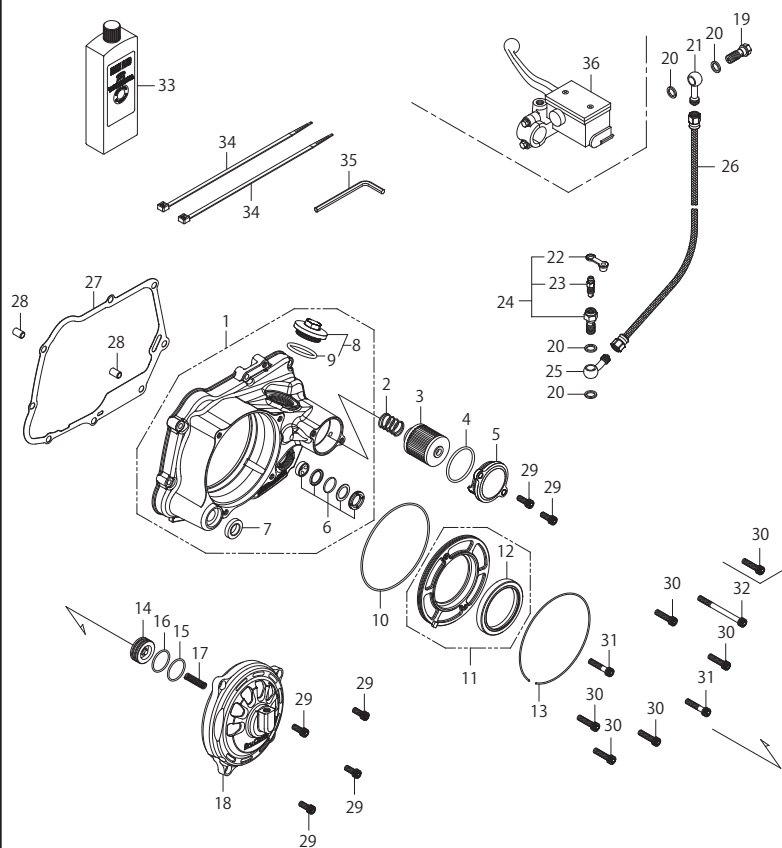

■スペシャルクラッチカバーキット TYPE-R(DRY/油圧式) 02-02-0068 廃盤になりました。

※02-02-0068採用のR.クランクケースカバーASSY.(バフ研磨クリア塗装)は廃盤になり、シルバー塗装に変更。リペアパーツはシルバー塗装になります。

No.	部品名	個数	品番	価格(税込)
1	R.クランクケースカバーASSY.	1	00-02-0520(シルバー)	¥49,500
2	オイルフィルタースプリング	1	00-07-0065	¥660
3	オイルフィルターエレメント	1	00-02-0027	¥2,860
4	Oリング 40mm	1	00-02-0040	¥440
5	オイルフィルターカバー	1	00-00-1411	¥3,080
6	オイルポットウインドウセット	1	00-02-0031	¥3,190
7	オイルシール 13.7×24×5	1	00-02-0032	¥550
8	タペットアジャスティングホールキャップ	1	09-06-0131(Oリング付)	¥1,100
9	ホールキャップOリング 30mm	1	00-01-0034(4ヶ入り)	¥770
10	Oリング 112mm	1	00-02-0363	¥660
11	パーテーションプレートCOMP.	1	00-00-1083	¥17,600
12	オイルシール 54×70×9	1	00-02-0364	¥3,190
13	サークリップ (118×1.5)	1	00-00-1082	¥1,320
14	レリーズピストンCOMP.	1	00-00-1099	¥3,080
15	Oリング 26mm (SBR/艶無し)	1	00-00-2783	¥770
16	Oリング 26mm (NBR/艶有り)	1	00-00-0057(4ヶ入り)	¥660
17	レリーズスプリング	1	00-00-1096	¥770
18	クラッチカバー	1	廃盤	
19	バンジョーボルト M10×1.25(ゴールド)	1	00-07-0131	¥1,210
20	アルミシーリングワッシャ 10mm	4	00-07-0106(10ヶ入り)	¥660
21	バンジョー(ストレート)	1	00-07-0006	¥1,320
22	ブリーダーキャップ	1	00-02-6212	¥660
23	ブリーダースクリュー	1	00-02-6213	¥660
24	エアブリーダーバンジョーボルトCOMP.	1	00-00-2893	¥2,200
25	バンジョー(45°)	1	00-07-0039	¥1,320
26	ブレーキホース(775mm)	1	00-06-0204	¥8,250
27	R.クランクケースカバーガスケット	1	00-01-0095	¥1,540
28	ノックピン 8×12	2	00-00-0153(2ヶ入り)	¥440
29	ソケットキャップスクリュー 6×15	6	00-00-0718(5ヶ入り)	¥660
30	ソケットキャップスクリュー 6×25	6	00-00-0722(5ヶ入り)	¥484
31	ソケットキャップスクリュー 6×30	2	00-00-0090(5ヶ入り)	¥484
32	ソケットキャップスクリュー 6×70	1	00-00-0730(5ヶ入り)	¥594
33	ブレーキフルード DOT4(200c)	1	06-08-0019	¥1,320
34	結束バンド 200mm	2	00-00-0179(10ヶ入り)	¥363
35	Lレンチ 5mm	1		
36	LマスターシリンダーASSY.(ミラー-M8)	1	02-02-2103	¥10,780

■スペシャルクラッチカバーキット TYPE-R(DRY/ワイヤー式) (02-02-0070/02-02-0032) リペアパーツ

モンキー・ゴリラ

※下記価格はすべて税込価格になります。※セット以外のリペアパーツは1個の価格です。セットが設定されているリペアパーツの単品販売は行っておりません。

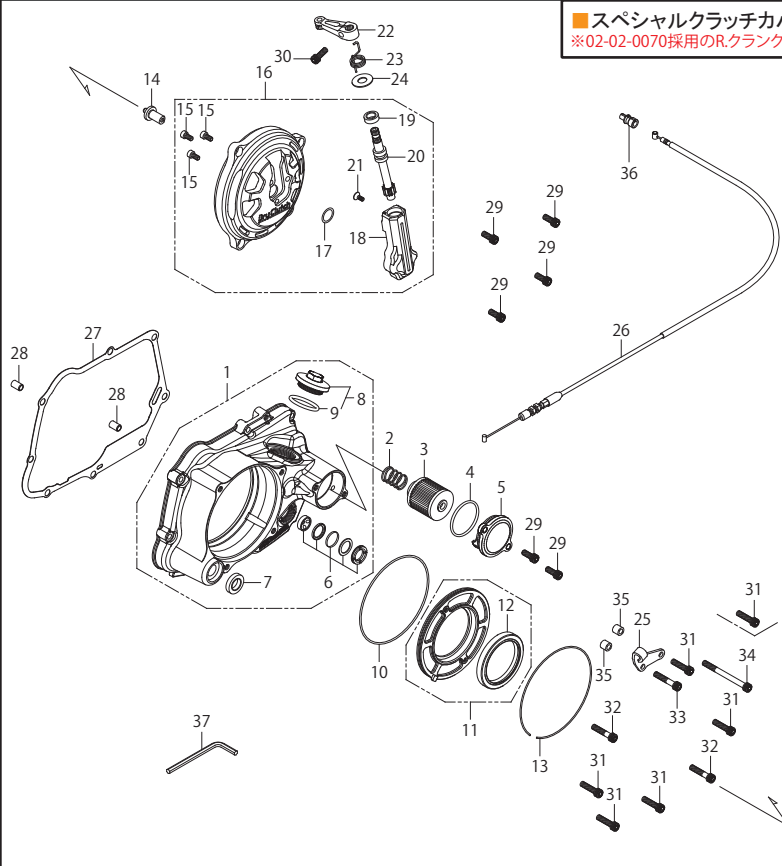

■スペシャルクラッチカバーキット TYPE-R(DRY/油圧式) 02-02-0032 ¥115,500(税込)

※02-02-0070採用のR.クランクケースカバーASSY.(バフ研磨クリア塗装)は廃盤になり、シルバー塗装に変更。

No.	部品名	個数	品番	価格(税込)
1	R.クランクケースカバーASSY.	1	00-02-0520(シルバー)	¥49,500
2	オイルフィルタースプリング	1	00-07-0065	¥660
3	オイルフィルターエレメント	1	00-02-0027	¥2,860
4	Oリング 40mm	1	00-02-0040	¥440
5	オイルフィルターカバー	1	00-00-1411	¥3,080
6	オイルポットウインドウセット	1	00-02-0031	¥3,190
7	オイルシール 13.7×24×5	1	00-02-0032	¥550
8	タペットアジャスティングホールキャップ	1	09-06-0131(Oリング付)	¥1,100
9	ホールキャップOリング 30mm	1	00-01-0034(4ヶ入り)	¥770
10	Oリング 112mm	1	00-02-0363	¥660
11	パーテーションプレートCOMP.	1	00-00-1083	¥17,600
12	オイルシール 54×70×9	1	00-02-0364	¥3,190
13	サークリップ (118×1.5)	1	00-00-1082	¥1,320
14	レリーズラック	1	00-00-1758	¥1,980
15	ローヘッドボルト 5×10	3	00-00-0616(5ヶ入り)	¥484
16	クラッチカバーCOMP.	1	00-02-0139	¥40,700
17	Oリング 12.5mm	1	00-00-0617(3ヶ入り)	¥330
18	レリーズユニット	1	00-02-0145	¥7,700
19	オイルシール 10×17×5	1	00-02-0006	¥550
20	クラッチレリーズピニオン	1	00-02-0033	¥3,410
21	フラットヘッドスクリュー 4×10	1	00-00-0190(6ヶ入り)	¥484
22	レリーズアーム	1	00-00-1668	¥3,850
23	クラッチアームスプリング	1	00-00-1672	¥440
24	ブレーンワッシャ 10mm	1	00-00-0618(10ヶ入り)	¥330
25	クラッチケーブルレシーバー	1	00-00-1091	¥3,080
26	クラッチケーブルCOMP. 850mm	1	00-02-0133	¥5,500
27	R.クランクケースカバーガスケット	1	00-01-0095	¥1,540
28	ノックピン 8×12	2	00-00-0153(2ヶ入り)	¥440
29	ソケットキャップスクリュー 6×15	6	00-00-0718(5ヶ入り)	¥660
30	ソケットキャップスクリュー 6×18	1	00-00-0720(5ヶ入り)	¥484
31	ソケットキャップスクリュー 6×25	6	00-00-0722(5ヶ入り)	¥484
32	ソケットキャップスクリュー 6×30	2	00-00-0090(5ヶ入り)	¥484
33	ソケットキャップスクリュー 6×35	1	00-00-0724(5ヶ入り)	¥484
34	ソケットキャップスクリュー 6×70	1	00-00-0730(5ヶ入り)	¥594
35	カラー	2	00-00-1967	¥550
36	クラッチケーブルアダプター	1	00-02-0213	¥1,980
37	Lレンチ 5mm	1		

※上記の商品価格はすべて税込価格です。

Repair parts

■ スペシャルクラッチカバーキット TYPE-R(17DRY/油圧式) (02-02-0084/02-02-0033) リペアパーツ

モンキー・ゴリラ

※下記価格はすべて税込価格になります。※セット以外のリペアパーツは1個の価格です。セットが設定されているリペアパーツの単品販売は行っていません。

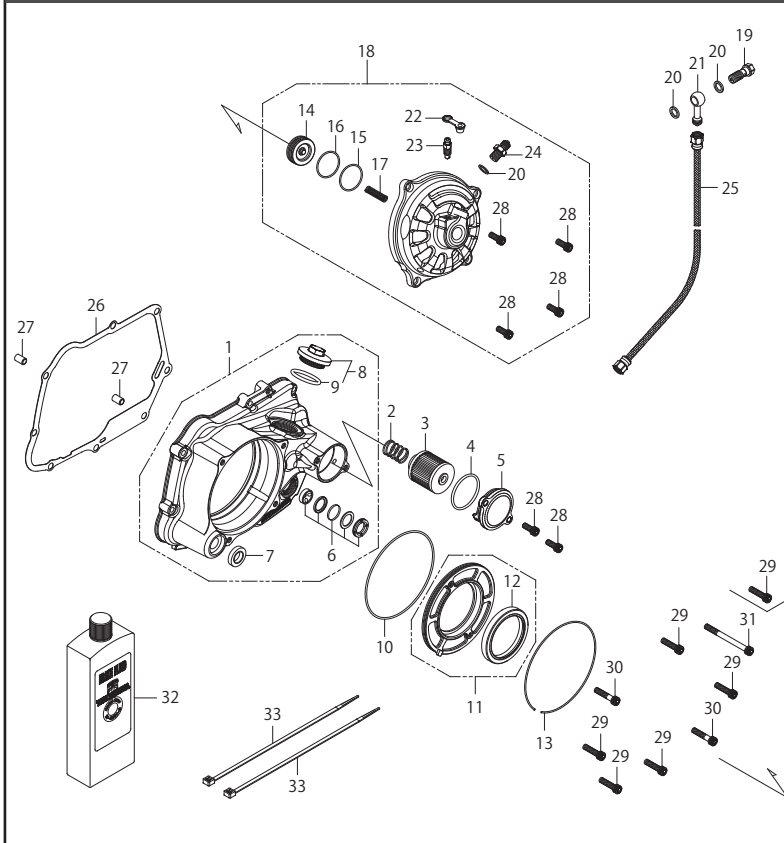

■ スペシャルクラッチカバーキット TYPE-R(17DRY/油圧式) 02-02-0033 ¥136,400(税込)

※02-02-0084採用のR.クランクケースカバーASSY.(パフ研磨クリア塗装)は廃盤になり、シルバー塗装に変更。リペアパーツはシルバー塗装になります。

No.	部品名	個数	品番	価格(税込)
1	R.クランクケースカバーASSY.	1	00-02-0520(シルバー)	¥49,500
2	オイルフィルタースプリング	1	00-07-0065	¥660
3	オイルフィルターエレメント	1	00-02-0027	¥2,860
4	Oリング 40mm	1	00-02-0040	¥440
5	オイルフィルターカバー	1	00-00-1411	¥3,080
6	オイルポットウィンドウセット	1	00-02-0031	¥3,190
7	オイルシール 13.7×24×5	1	00-02-0032	¥550
8	タペットアジャスティングホールキャップ	1	09-06-0131 (Oリング付)	¥1,100
9	Oリング 30mm	1	00-01-0034(4ヶ入り)	¥770
10	Oリング 112mm	1	00-02-0363	¥660
11	パーテーションプレートCOMP.	1	00-00-1083	¥17,600
12	オイルシール 54×70×9	1	00-02-0364	¥3,190
13	サークリップ (118×1.5)	1	00-00-1082	¥1,320
14	リリースピストン	1	00-00-1094	¥4,950
15	Oリング 30mm (SBR/艶無し)	1	00-00-0673	¥594
16	Oリング 30mm (SBR/艶有り)	1	00-00-0674(4ヶ入り)	¥594
17	リリーススプリング	1	00-00-1096	¥770
18	クラッチカバー	1	02-02-0087	¥39,600
19	バンジョーボルト M10×1.25 (ゴールド) (シーリングワッシャ付)	1	00-07-0131	¥1,210
20	アルミシーリングワッシャ 10mm	3	00-07-0106(10ヶ入り)	¥660
21	バンジョー(ストレート)	1	00-07-0006	¥1,320
22	プリーダークャップ	1	00-02-6212	¥660
23	プリーダースクリュー	1	00-02-6213	¥660
24	アダプター 10mm (シーリングワッシャ付)	1	00-07-0032(2ヶ入り)	¥2,420
25	ブレーキホース (775mm)	1	00-06-0204	¥8,250
26	R.クランクケースカバーガスケット	1	00-01-0095	¥1,540
27	ノックピン 8×12	2	00-00-0153(2ヶ入り)	¥440
28	ソケットキャップスクリュー 6×15	6	00-00-0718(5ヶ入り)	¥660
29	ソケットキャップスクリュー 6×25	6	00-00-0722(5ヶ入り)	¥484
30	ソケットキャップスクリュー 6×30	2	00-00-0090(5ヶ入り)	¥484
31	ソケットキャップスクリュー 6×70	1	00-00-0730(5ヶ入り)	¥594
32	ブレーキフルード DOT4 (200cc)	1	06-08-0019	¥1,320
33	結束バンド 200mm	2	00-00-0179(10ヶ入り)	¥363

※上記の商品価格はすべて税込価格です。

Repair parts

■スペシャルクラッチインナーキット TYPE-R(DRY/DRY専用クロスミッション用)(02-02-0177) リペアパーツ

モンキー・ゴリラ

※下記価格はすべて税込価格になります。※セット以外のリペアパーツは1個の価格です。セットが設定されているリペアパーツの単品販売は行っていません。

■スペシャルクラッチインナーキット TYPE-R(DRY/DRY専用クロスミッション用) 02-02-0177 ¥99,000(税込)

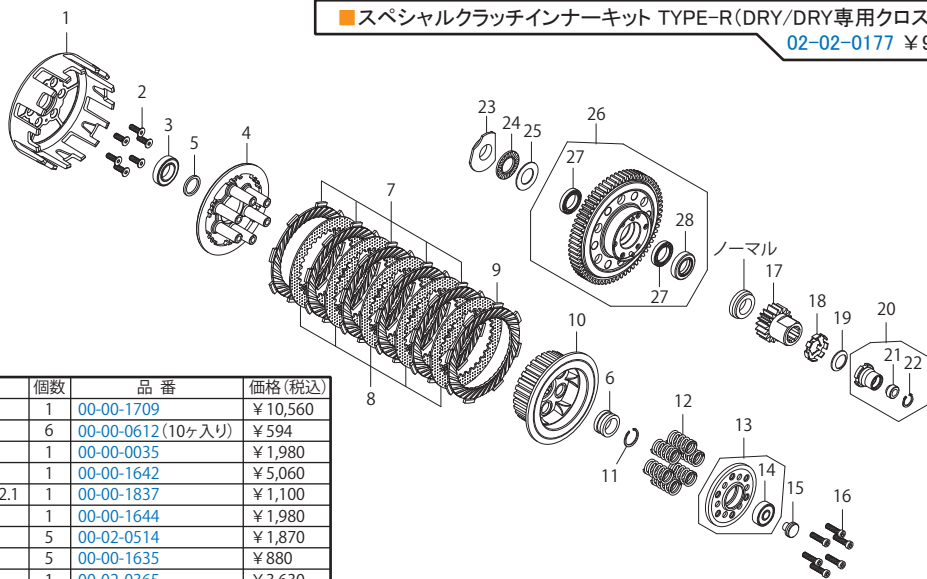

No.	部品名	個数	品番	価格(税込)
1	クラッチアウター	1	00-00-1709	¥10,560
2	フラットヘッドスクリュー 5×15	6	00-00-0612 (10ヶ入り)	¥594
3	ボールベアリング 6903LLB	1	00-00-0035	¥1,980
4	クラッチプレッシャープレート	1	00-00-1642	¥5,060
5	クラッチスペーサー 17×21.5×2.1	1	00-00-1837	¥1,100
6	カラー	1	00-00-1644	¥1,980
7	クラッチフリクションディスク	5	00-02-0514	¥1,870
8	クラッチプレート	5	00-00-1635	¥880
9	プレート(フリクション)	1	00-02-0365	¥3,630
10	クラッチセンター	1	00-00-1637	¥5,060
11	エキスターナルサークリップ 17mm	1	00-02-0005 (5ヶ入り)	¥880
12	クラッチスプリング	6	00-02-0393 (6ヶ入り)	¥4,400
13	クラッチリフタープレート COMP.	1	00-00-1704	¥6,600
14	ボールベアリング 628ZZ	1	00-00-0595	¥880
15	クラッチリフターロッド	1	00-00-1681	¥2,200
16	ソケットキャップスクリュー 5×20	6	00-00-0714 (5ヶ入り)	¥660
17	プライマリドライブギア (18T)	1	00-00-1714	¥6,820
18	ロックワッシャ	1	00-01-0098	¥880
19	ユニカルスプリングワッシャ 14mm	1	00-02-0036	¥660
20	ロックナット COMP.	1	00-02-0396	¥3,850

No.	部品名	個数	品番	価格(税込)
21	オイルシール 6×13×5	1	00-02-0037	¥770
22	Cリング 13mm	1	00-02-0099 (5ヶ入り)	¥660
23	ベアリングシート	1	00-02-0415	¥3,850
24	スラストベアリング 17×30×2	1	00-02-0061	¥1,980
25	スラストワッシャ 17×30×1	1	00-02-0060	¥660
26	プライマリドリブンギア ASSY.	1	00-00-1696	¥39,600
27	ボールベアリング 6803	2	00-00-0024	¥2,200
28	オイルシール 17×28×7	1	00-02-0020	¥836

■スペシャルクラッチインナーキット TYPE-R(DRY/スリッパークラッチ/DRY専用クロスミッション用)(02-02-0176) リペアパーツ

モンキー・ゴリラ

※下記価格はすべて税込価格になります。※セット以外のリペアパーツは1個の価格です。セットが設定されているリペアパーツの単品販売は行っていません。

■スペシャルクラッチインナーキット TYPE-R(DRY/スリッパークラッチ/DRY専用クロスミッション用) 02-02-0176 ¥125,400(税込)

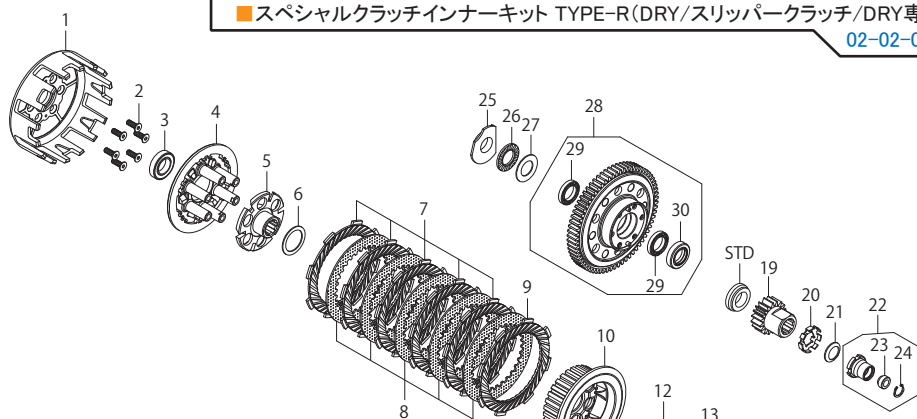

No.	部品名	個数	品番	価格(税込)
1	クラッチアウター	1	00-00-1709	¥10,560
2	フラットヘッドスクリュー 5×15	6	00-00-0612 (10ヶ入り)	¥594
3	ボールベアリング 6903LLB	1	00-00-0035	¥1,980
4	クラッチプレッシャープレート	1	00-02-0427	¥8,800
5	クラッチカム	1	00-00-1624	¥6,600
6	スライドワッシャ	1	00-00-1630	¥3,300
7	クラッチフリクションディスク	5	00-02-0514	¥1,870
8	クラッチプレート	5	00-00-1635	¥880
9	プレート(フリクション)	1	00-02-0365	¥3,630
10	クラッチセンター	1	00-00-1702	¥6,600
11	エキスターナルサークリップ 17mm	1	00-02-0005 (5ヶ入り)	¥880
12	シムリング 12×16×1	12	00-00-0597	¥440
13	クラッチスプリング	6	00-00-1663	¥660
14	クラッチリフタープレート COMP.	1	00-00-1707	¥5,610
15	ボールベアリング 628ZZ	1	00-00-0595	¥880
16	クラッチリフターロッド	1	00-00-1681	¥2,200
17	ブレーンワッシャ 5mm	6	00-00-0596 (10ヶ入り)	¥660
18	6角ボルト 5×20 (7マーク)	6	00-00-0468 (10ヶ入り)	¥880
19	プライマリドライブギア (18T)	1	00-00-1714	¥6,820
20	ロックワッシャ	1	00-01-0098	¥880

No.	部品名	個数	品番	価格(税込)
21	ユニカルスプリングワッシャ 14mm	1	00-02-0036	¥660
22	ロックナット COMP.	1	00-02-0396	¥3,850
23	オイルシール 6×13×5	1	00-02-0037	¥770
24	Cリング 13mm	1	00-02-0099 (5ヶ入り)	¥660
25	ベアリングシート	1	00-02-0415	¥3,850
26	スラストベアリング 17×30×2	1	00-02-0061	¥1,980
27	スラストワッシャ 17×30×1	1	00-02-0060	¥660
28	プライマリドリブンギア ASSY.	1	00-00-1696	¥39,600
29	ボールベアリング 6803	2	00-00-0024	¥2,200
30	オイルシール 17×28×7	1	00-02-0020	¥836

※上記の商品価格はすべて税込価格です。

Repair parts

■SS5速クロスミッションキット(対象:ノーマル/強化クラッチ・スペシャルクラッチ(湿式)・TYPE-R(WET) リペアパーツ

モンキー・ゴリラ

※下記価格はすべて税込価格になります。※セット以外のリペアパーツは1個の価格です。セットが設定されているリペアパーツの単品販売は行っておりません。

旧タイプ製品リペアパーツ

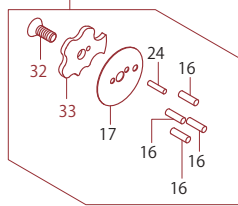

シフトドラムASSY.
00-02-0003 ¥37,400(税込)

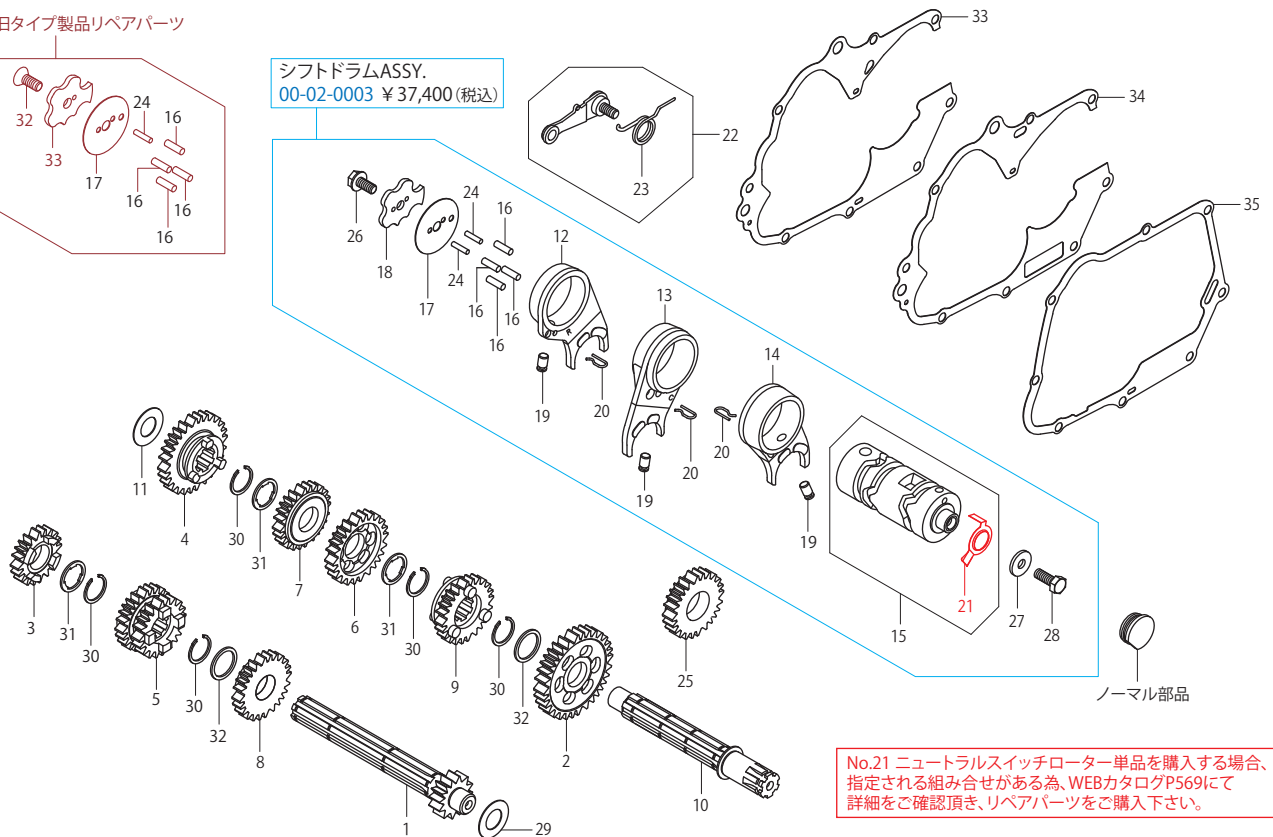

ノーマル部品

No.21 ニュートラルスイッチローター単品を購入する場合、指定される組み合わせがある為、WEBカタログP569にて詳細をご確認頂き、リペアパーツをご購入下さい。

■SS5速クロスミッション ストリート 02-04-0200 ¥74,800(税込) リペアパーツ				
No.	部品名	個数	品番	価格(税込)
1	メインシャフト(14T)	1	00-02-0341	¥10,450
2	カウンターシャフトファーストギヤ(33T)	1	00-02-0103	¥5,060
3	メインシャフトセカンドギヤ(17T)	1	00-00-1769	¥3,520
4	カウンターシャフトセカンドギヤ(30T)	1	00-02-0104	¥4,840
5	メインシャフトサードフォースギヤ(20T/22T)	1	00-00-1783	¥6,160
6	カウンターシャフトサードギヤ(28T)	1	00-02-0190	¥3,630
7	カウンターシャフトフォースギヤ(25T)	1	00-02-0429	¥4,950
8	メインシャフトフィフスギヤ(24T)	1	00-00-1817	¥7,920
9	カウンターシャフトフィフスギヤ(23T)	1	00-02-0387	¥7,480
10	カウンターシャフト	1	00-02-0113	¥7,040

■SS5速クロスミッション スーパーストリート 02-04-0201 ¥74,800(税込) リペアパーツ				
No.	部品名	個数	品番	価格(税込)
1	メインシャフト(14T)	1	00-02-0341	¥10,450
2	カウンターシャフトファーストギヤ(33T)	1	00-02-0103	¥5,060
3	メインシャフトセカンドギヤ(17T)	1	00-00-1769	¥3,520
4	カウンターシャフトセカンドギヤ(30T)	1	00-02-0104	¥4,840
5	メインシャフトサードフォースギヤ(20T/22T)	1	00-00-1783	¥6,160
6	カウンターシャフトサードギヤ(28T)	1	00-02-0190	¥3,630
7	カウンターシャフトフォースギヤ(25T)	1	00-02-0429	¥4,950
8	メインシャフトフィフスギヤ(24T)	1	00-00-1819	¥4,180
9	カウンターシャフトフィフスギヤ(24T)	1	00-00-1827	¥5,940
10	カウンターシャフト	1	00-02-0113	¥7,040

■SS5速クロスミッション Sツアリング 02-04-0202 ¥74,800(税込) リペアパーツ				
No.	部品名	個数	品番	価格(税込)
1	メインシャフト(14T)	1	00-02-0341	¥10,450
2	カウンターシャフトファーストギヤ(33T)	1	00-02-0103	¥5,060
3	メインシャフトセカンドギヤ(18T)	1	00-00-1771	¥3,740
4	カウンターシャフトセカンドギヤ(29T)	1	00-00-1777	¥6,380
5	メインシャフトサードフォースギヤ(21T/24T)	1	00-00-1785	¥9,790
6	カウンターシャフトサードギヤ(25T)	1	00-00-1794	¥6,380
7	カウンターシャフトフォースギヤ(23T)	1	00-00-1808	¥5,720
8	メインシャフトフィフスギヤ(26T)	1	00-00-1820	¥4,950
9	カウンターシャフトフィフスギヤ(21T)	1	00-00-1828	¥7,700
10	カウンターシャフト	1	00-02-0113	¥7,040

旧タイプタイプのR.シフトフォークは廃番の為、シフトドラムASSY.での交換が必要です



R.シフトフォークの見分け方

シフトドラムASSY.
(製品構成は上記水色枠内の線図パーツ)
00-02-0003 ¥37,400(税込)

■SS5速クロスミッション スーパークロス 02-04-0203 廃盤品 リペアパーツ				
No.	部品名	個数	品番	価格(税込)
1	メインシャフト(14T)	1	00-02-0341	¥10,450
2	カウンターシャフトファーストギヤ(33T)	1	00-02-0103	¥5,060
3	メインシャフトセカンドギヤ(19T)	1	廃盤	
4	カウンターシャフトセカンドギヤ(29T)	1	廃盤	
5	メインシャフトサードフォースギヤ(21T/23T)	1	廃盤	
6	カウンターシャフトサードギヤ(27T)	1	廃盤	
7	カウンターシャフトフォースギヤ(26T)	1	廃盤	
8	メインシャフトフィフスギヤ(24T)	1	00-00-1819	¥4,180
9	カウンターシャフトフィフスギヤ(24T)	1	00-00-1827	¥5,940
10	カウンターシャフト	1	00-02-0113	¥7,040

■SS5速クロスミッション 各種共通リペアパーツ				
No.	部品名	個数	品番	価格(税込)
11	スラストワッシャー 13.5MM	1	00-02-0055	¥660
12	R.ギヤシフトフォーク	1	00-02-0014	¥12,100
13	C.ギヤシフトフォーク	1	00-02-0015	¥12,100
14	L.ギヤシフトフォーク	1	00-02-0016	¥12,100
15	ギヤシフトドラム(ニュートラルスイッチローター付)	1	00-02-0117	¥7,700
16	ダウエルピン 4X10	4	00-02-0049(5ヶ入り)	¥715
17	ギヤシフトドラムサイドプレート	1	00-02-0018	¥880
18	ギヤシフトドラムストッパープレート	1	00-00-1873	¥1,320
19	ギヤシフトフォークガイドピン	3	00-02-0336(1ヶ)	¥550
20	ギヤシフトフォークガイドピンクリップ	3	00-02-0270	¥660
21	ニュートラルスイッチローター			—
22	シフトドラムストッパーアーム&スプリングセット	1	00-02-0299	¥2,200
23	シフトドラムストッパーアームスプリング	1	00-02-0152	¥660
24	ストッパープレートセッティングピン	2	00-02-0054	¥880
25	キックスターターピニオン(25T)	1	00-02-0105	¥6,600
26	ロックボルト 6MM	1	00-02-0013	¥550
27	ブレーンワッシャー 6×17×2.3	1	00-02-0050	¥484
28	六角ボルト 6×16	1	00-00-0032(3ヶ入り)	¥484
29	スラストワッシャー 14MM	1	00-02-0047	¥660
30	エキスターナルサークリップ 17MM	5	00-02-0005(5ヶ入り)	¥880
31	スプラインワッシャー 17MM	3	00-02-0462(5ヶ入り)	¥1,320
32	スラストワッシャー S 17MM	2	00-02-0024(2ヶ入り)	¥660
33	クランクケースガスケット(6V)	1	00-01-1032	¥1,540
34	クランクケースガスケット(12V)	1	00-01-0096	¥1,540
35	R.クランクケースカバーガスケット	1	00-01-0095	¥1,540

■旧タイプ5速クロスミッション用リペアパーツ				
No.	部品名	個数	品番	価格(税込)
32	フラットヘッドスクリュー 6×15	1	00-00-0031(5ヶ入り)	¥363
33	ギヤシフトドラムストッパープレート	1	00-00-1872	¥1,320

※上記の商品価格はすべて税込価格です。

Repair parts

■SS5速クロスミッションキット(対象:乾式クラッチ・スペシャルクラッチ TYPE-R(DRY)) リペアパーツ

モンキー・ゴリラ

※下記価格はすべて税込価格になります。※セット以外のリペアパーツは1個の価格です。セットが設定されているリペアパーツの単品販売は行っていません。

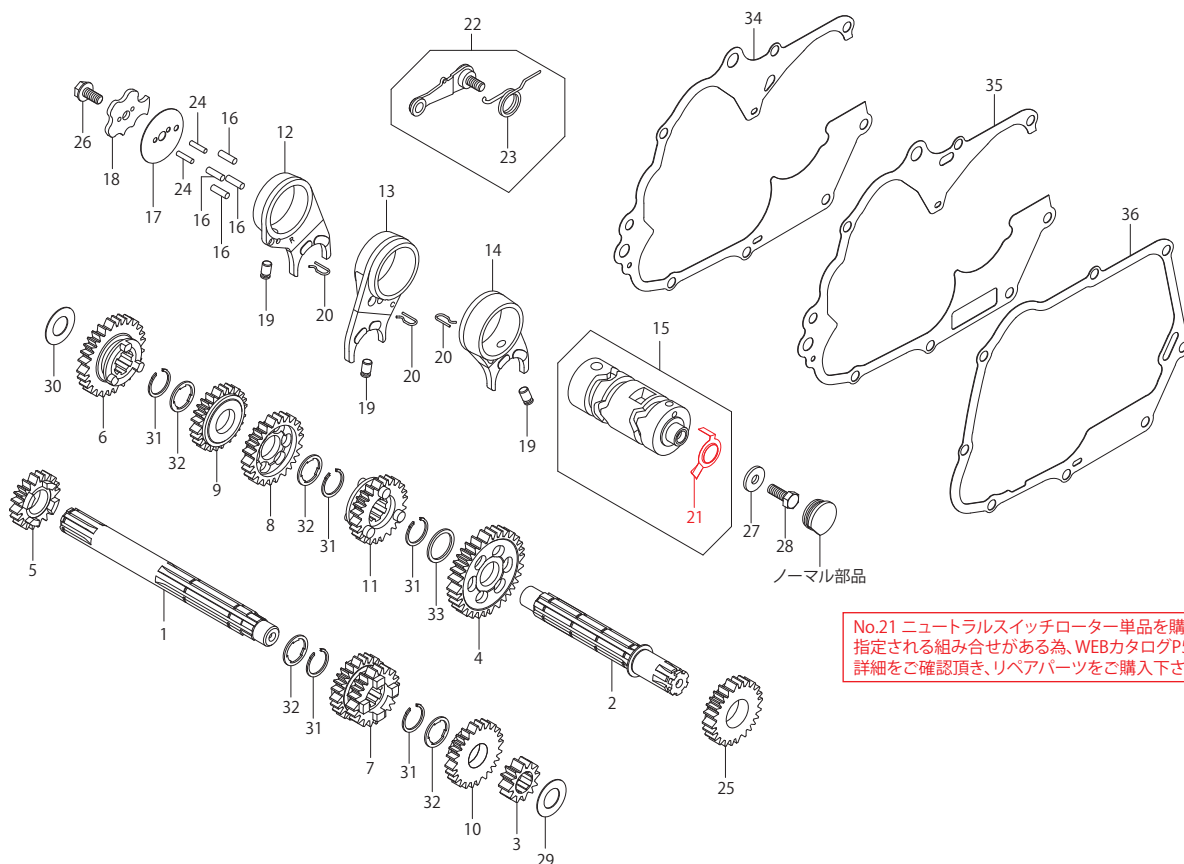

No.21 ニュートラルスイッチローター単品を購入する場合、指定される組み合わせがある為、WEBカタログP569にて詳細をご確認頂き、リペアパーツをご購入下さい。

■乾式/DRY用 SS5速クロスミッション ストリート 02-04-0204 ¥80,300(税込) リペアパーツ

No.	部品名	個数	品番	価格(税込)
1	メインシャフト	1	00-02-0507	¥15,400
2	カウンターシャフト	1	00-02-0113	¥7,040
3	メインシャフトファーストギヤ(14T)	1	00-02-0440	¥5,500
4	カウンターシャフトファーストギヤ(33T)	1	00-02-0103	¥5,060
5	メインシャフトセカンドギヤ(17T)	1	00-00-1769	¥3,520
6	カウンターシャフトセカンドギヤ(30T)	1	00-02-0104	¥4,840
7	メインシャフトサードフォースギヤ(20T/22T)	1	00-00-1783	¥6,160
8	カウンターシャフトサードギヤ(28T)	1	00-02-0190	¥3,630
9	カウンターシャフトフォースギヤ(25T)	1	00-02-0429	¥4,950
10	メインシャフトフィフスギヤ(24T)	1	00-00-1817	¥7,920
11	カウンターシャフトフィフスギヤ(23T)	1	00-02-0387	¥7,480

■乾式/DRY用 SS5速クロスミッション スーパーストリート 02-04-0205 ¥80,300(税込) リペアパーツ

No.	部品名	個数	品番	価格(税込)
1	メインシャフト	1	00-02-0507	¥15,400
2	カウンターシャフト	1	00-02-0113	¥7,040
3	メインシャフトファーストギヤ(14T)	1	00-02-0440	¥5,500
4	カウンターシャフトファーストギヤ(33T)	1	00-02-0103	¥5,060
5	メインシャフトセカンドギヤ(17T)	1	00-00-1769	¥3,520
6	カウンターシャフトセカンドギヤ(30T)	1	00-02-0104	¥4,840
7	メインシャフトサードフォースギヤ(20T/22T)	1	00-00-1783	¥6,160
8	カウンターシャフトサードギヤ(28T)	1	00-02-0190	¥3,630
9	カウンターシャフトフォースギヤ(25T)	1	00-02-0429	¥4,950
10	メインシャフトフィフスギヤ(24T)	1	00-00-1819	¥4,180
11	カウンターシャフトフィフスギヤ(24T)	1	00-00-1827	¥5,940

■乾式/DRY用 SS5速クロスミッション Sツアリング 02-04-0206 ¥80,300(税込) リペアパーツ

No.	部品名	個数	品番	価格(税込)
1	メインシャフト	1	00-02-0507	¥15,400
2	カウンターシャフト	1	00-02-0113	¥7,040
3	メインシャフトファーストギヤ(14T)	1	00-02-0440	¥5,500
4	カウンターシャフトファーストギヤ(33T)	1	00-02-0103	¥5,060
5	メインシャフトセカンドギヤ(18T)	1	00-00-1771	¥3,740
6	カウンターシャフトセカンドギヤ(29T)	1	00-00-1777	¥6,380
7	メインシャフトサードフォースギヤ(21T/24T)	1	00-00-1785	¥9,790
8	カウンターシャフトサードギヤ(25T)	1	00-00-1794	¥6,380
9	カウンターシャフトフォースギヤ(23T)	1	00-00-1808	¥5,720
10	メインシャフトフィフスギヤ(26T)	1	00-00-1820	¥4,950
11	カウンターシャフトフィフスギヤ(21T)	1	00-00-1828	¥7,700

■乾式/DRY用 SS5速クロスミッション スーパークロス 02-04-0207 廃盤 リペアパーツ

No.	部品名	個数	品番	価格(税込)
1	メインシャフト	1	00-02-0507	¥15,400
2	カウンターシャフト	1	00-02-0113	¥7,040
3	メインシャフトファーストギヤ(14T)	1	00-02-0440	¥5,500
4	カウンターシャフトファーストギヤ(33T)	1	00-02-0103	¥5,060
5	メインシャフトセカンドギヤ(19T)	1	廃盤	
6	カウンターシャフトセカンドギヤ(29T)	1	廃盤	
7	メインシャフトサードフォースギヤ(21T/23T)	1	廃盤	
8	カウンターシャフトサードギヤ(27T)	1	廃盤	
9	カウンターシャフトフォースギヤ(26T)	1	廃盤	
10	メインシャフトフィフスギヤ(24T)	1	00-00-1819	¥4,180
11	カウンターシャフトフィフスギヤ(24T)	1	00-00-1827	¥5,940

■各種共通リペアパーツ

No.	部品名	個数	品番	価格(税込)
12	R.ギヤシフトフォーク	1	00-02-0014	¥12,100
13	C.ギヤシフトフォーク	1	00-02-0015	¥12,100
14	L.ギヤシフトフォーク	1	00-02-0016	¥12,100
15	ギヤシフトドラム(ニュートラルスイッチローター付)	1	00-02-0117	¥7,700
16	ダウエルピン 4X10	4	00-02-0049(5ヶ入り)	¥715
17	ギヤシフトドラムサイドプレート	1	00-02-0018	¥880
18	ギヤシフトドラムストッパープレート	1	00-00-1873	¥1,320
19	ギヤシフトフォークガイドピン	3	00-02-0336(1ヶ)	¥550
20	ギヤシフトフォークガイドピンクリップ	3	00-02-0270(2ヶ入り)	¥660
21	ニュートラルスイッチローター	1	—	—
22	シフトドラムストッパーアーム&スプリングセット	1	00-02-0299	¥2,200
23	シフトドラムストッパースプリング	1	00-02-0152	¥660
24	ストッパープレートセッティングピン	2	00-02-0054	¥880
25	キックスターターピニオン (25T)	1	00-02-0105	¥6,600
26	ノックボルト 6MM	1	00-02-0013	¥550
27	ブレンワッシャ 6X17X2.3	1	00-02-0050	¥484
28	6角ボルト 6X16	1	00-00-0032(3ヶ入り)	¥484
29	スラストワッシャ 14MM	1	00-02-0047	¥660
30	スラストワッシャ 13.5MM	1	00-02-0055	¥660
31	エキスターナルサークリップ 17MM	5	00-02-0005(5ヶ入り)	¥880
32	スプラインワッシャ 17MM	4	00-02-0462(5ヶ入り)	¥1,320
33	スラストワッシャ S 17MM	1	00-02-0024(2ヶ入り)	¥660
34	クランクケースガスケット (6V)	1	00-01-1032	¥1,540
35	クランクケースガスケット (12V)	1	00-01-0096	¥1,540
36	R.クランクケースカバーガスケット	1	00-01-0095	¥1,540

※上記の商品価格はすべて税込価格です。

Repair parts

■TAF5速クロスミッションキット(対象:ノーマル/強化クラッチ・スペシャルクラッチ(湿式)・TYPE-R(WET) リペアパーツ

モンキー・ゴリラ

※下記価格はすべて税込価格になります。※セット以外のリペアパーツは1個の価格です。セットが設定されているリペアパーツの単品販売は行っていません。

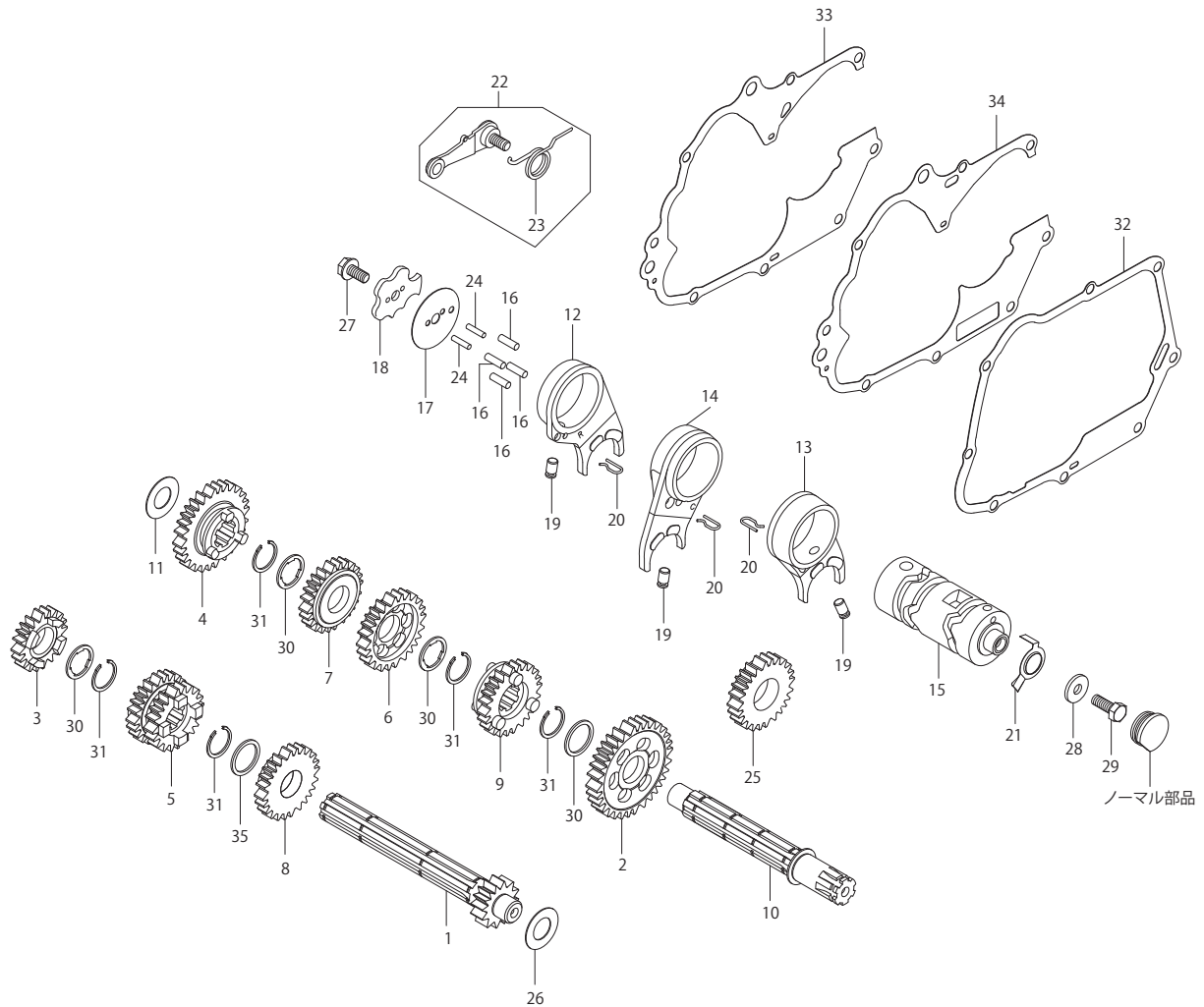

■TAF5速クロスミッション Sツリーリング 02-04-0071 ¥92,400(税込)リペアパーツ				
No.	部品名	個数	品番	価格(税込)
1	メインシャフト(14T)	1	00-02-0341	¥10,450
2	カウンターシャフトファーストギア(33T)	1	00-02-0379	¥5,280
3	メインシャフトセカンドギア(18T)	1	00-00-1770	¥4,180
4	カウンターシャフトセカンドギア(29T)	1	00-00-1776	¥5,830
5	メインシャフトサードフォースギア(21T/24T)	1	00-00-1784	¥6,380
6	カウンターシャフトサードギア(25T)	1	00-00-1793	¥4,620
7	カウンターシャフトフォースギア(23T)	1	00-00-1807	¥3,960
8	メインシャフトフィフスギア(26T)	1	00-00-1818	¥4,620
9	カウンターシャフトフィフスギア(21T)	1	00-00-1826	¥5,830
10	カウンターシャフト	1	00-00-1748	¥6,490

■TAF5速クロスミッション スーパーastreet 02-04-0075 ¥92,400(税込)リペアパーツ				
No.	部品名	個数	品番	価格(税込)
1	メインシャフト(14T)	1	00-02-0341	¥10,450
2	カウンターシャフトファーストギア(33T)	1	00-02-0379	¥5,280
3	メインシャフトセカンドギア(17T)	1	00-02-0430	¥3,740
4	カウンターシャフトセカンドギア(30T)	1	00-00-1780	¥5,280
5	メインシャフトサードフォースギア(20T/22T)	1	00-00-1786	¥7,040
6	カウンターシャフトサードギア(28T)	1	00-00-1796	¥4,620
7	カウンターシャフトフォースギア(25T)	1	00-00-1812	¥3,960
8	メインシャフトフィフスギア(24T)	1	00-00-1822	¥4,620
9	カウンターシャフトフィフスギア(24T)	1	00-00-2382	¥5,830
10	カウンターシャフト	1	00-00-1748	¥6,490

■各種共通リペアパーツ				
No.	部品名	個数	品番	価格(税込)
11	スラストワッシャ 13.5mm	1	00-02-0055	¥660
12	R.ギアシフトフォーク	1	00-02-0014	¥12,100
13	L.ギアシフトフォーク	1	00-02-0016	¥12,100
14	C.ギアシフトフォーク	1	00-02-0015	¥12,100
15	ギアシフトドラム	1	00-02-0215	¥9,020
16	シフトドラムピン 4×10	4	00-02-0049(5ヶ入り)	¥715
17	ギアシフトドラムサイドプレート	1	00-02-0018	¥880
18	ギアシフトドラムストッパープレート	1	00-00-1873	¥1,320
19	ギアシフトフォークガイドピン	3	00-02-0336(1ヶ)	¥550
20	ギアシフトフォークガイドピンクリップ	3	00-02-0270(2ヶ入り)	¥660
21	ニュートラルスイッチローター	1	00-02-0118	¥594
22	シフトドラムストッパーアーム&スプリングセット	1	00-02-0299	¥2,200
23	ギアシフトドラムストッパーバースプリング	1	00-02-0152	¥660
24	ストッパープレートセッティングピン	2	00-02-0054	¥880
25	キックスタータータービニオン(25T)	1	00-02-0105	¥6,600
26	スラストワッシャ 14mm	1	00-02-0047	¥660
27	ロックボルト 6mm	1	00-02-0013	¥550
28	ギアシフトドラムサイドワッシャ	1	00-02-0050	¥484
29	六角ボルト 6×16	1	00-00-0032(3ヶ入り)	¥484
30	スプラインワッシャ 17mm	4	00-02-0462(5ヶ入り)	¥1,320
31	エキスターナルサークリップ 17mm	5	00-02-0005(5ヶ入り)	¥880
32	R.クランクケースカバーガasket	1	00-01-0095	¥1,540
33	クランクケースガスケット(6V)	1	00-01-1032	¥1,540
34	クランクケースガスケット(12V)	1	00-01-0096	¥1,540
35	スラストワッシャ S 17mm	1	00-02-0024(2ヶ入り)	¥660

※上記の商品価格はすべて税込価格です。

Repair parts

■6速クロスミッションキット(対象:ノーマル/強化クラッチ・スペシャルクラッチ(湿式)・TYPE-R(WET) リペアパーツ

モンキー・ゴリラ

■6速クロスミッションキット(対象:乾式クラッチ・スペシャルクラッチ TYPE-R(DRY) リペアパーツ

※下記価格はすべて税抜価格になります。消費税分は別途精算させていただきます。※セット以外のリペアパーツは1個の価格です。セットが設定されているリペアパーツの単品販売は行っていません。

■6速クロスミッションキット(対象:ノーマル/強化クラッチ・スペシャルクラッチ(湿式)・TYPE-R(WET) 02-04-015 廃盤になりました。

■6速クロスミッションキット(対象:乾式クラッチ・スペシャルクラッチ TYPE-R(DRY) 02-04-216 廃盤になりました。

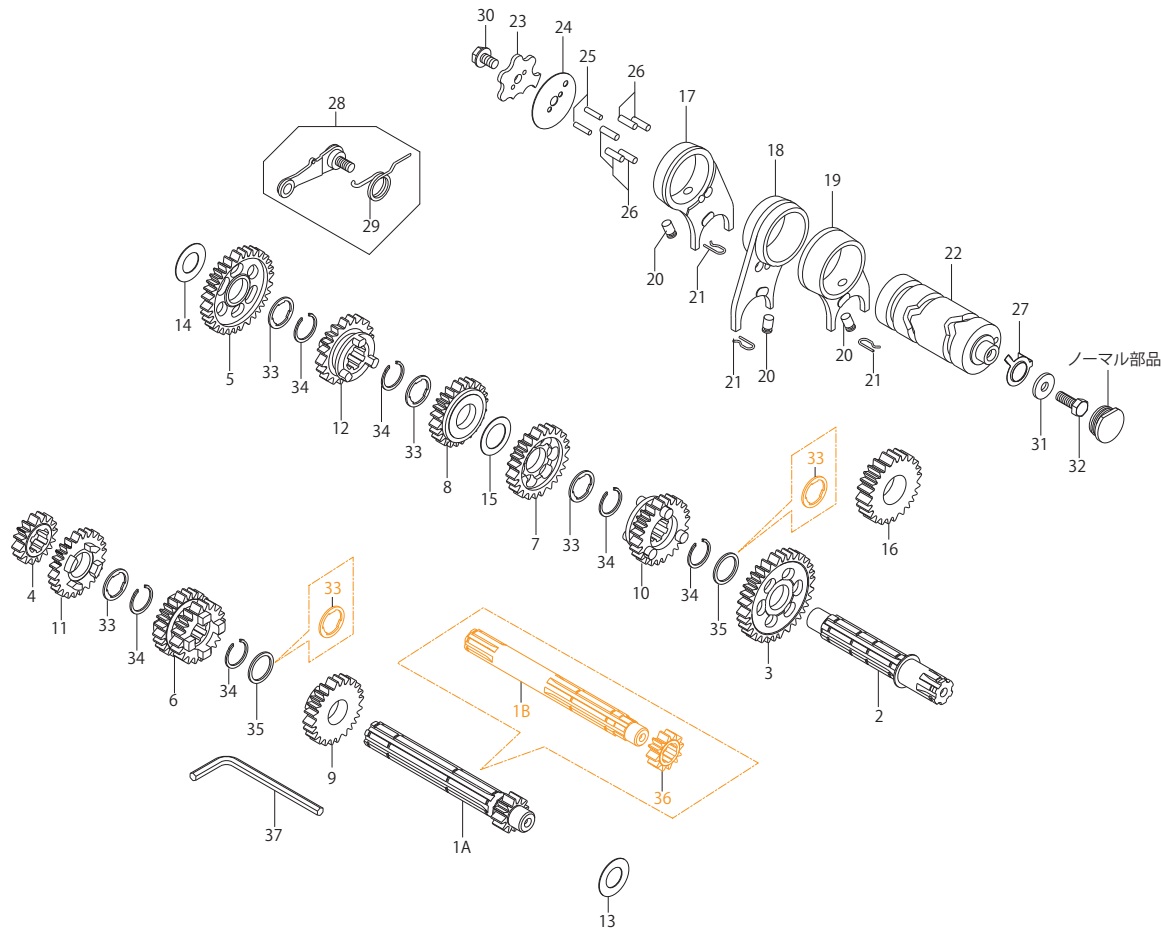

No.4 No.5リペアパーツをご購入頂く場合、注意が必要です。

No.4 メインシャフトセカンドギヤ(16T) 00-02-0161 (部品番号:23441-GEF-T01)と
No.5 カウンターシャフトセカンドギヤ(32T) 00-02-0162 (部品番号:23451-GEF-T01)を
セットでご使用頂く必要があります。
旧タイプカウンターシャフトセカンドギヤ(32T) 24015-0007 (部品番号:23451-GEF-T00)
旧タイプメインシャフトセカンドギヤ(16T) 24015-0006 (部品番号:23441-GEF-T00)との
同時装着は出来ません。各セカンドギヤをご確認の上、ご購入下さい。

No.	部品名	個数	品番	価格(税込)
1A	メインシャフト(13T)	1	00-00-1732	¥12,100
1B	メインシャフト(02-04-216用)	1	00-00-1743	¥12,100
2	カウンターシャフト	1	00-00-1752	¥8,360
3	カウンターシャフトファーストギヤ(34T)	1	00-00-1763	¥7,700
4	メインシャフトセカンドギヤ(16T)	1	00-02-0161	¥4,400
5	カウンターシャフトセカンドギヤ(32T)	1	00-02-0162	¥8,140
6	メインシャフトサードフォースギヤ(19T/21T)	1	00-00-1795	廃盤
7	カウンターシャフトサードギヤ(30T)	1	00-00-1803	¥5,940
8	カウンターシャフトフォースギヤ(28T)	1	00-00-1811	¥5,940
9	メインシャフトフィフスギヤ(22T)	1	00-00-1821	¥4,950
10	カウンターシャフトフィフスギヤ(26T)	1	00-00-1831	¥7,700
11	メインシャフトシックスギヤ(23T)	1	00-00-1839	¥5,280
12	カウンターシャフトシックスギヤ(24T)	1	00-00-1846	¥7,260
13	スラストワッシャ 14mm(14X26X0.5)	1	00-02-0047	¥660
14	スラストワッシャ 13.5mm(13.5X26X0.5)	1	00-02-0055	¥660
15	スラストワッシャ B 17mm(17X24X0.5)	1	00-02-0056	¥660
16	キックスターターベニオン(24T)	1	00-00-1902	¥6,600
17	R.ギヤシフトフォーク	1	00-00-1859	¥9,020
18	C.ギヤシフトフォーク	1	00-02-0015	¥12,100
19	L.ギヤシフトフォーク	1	00-00-1862	¥9,020

No.	部品名	個数	品番	価格(税込)
20	ギヤシフトフォークガイドピン	3	00-02-0336(1ヶ)	¥550
21	ギヤシフトフォークガイドピンクリップ	3	00-02-0270	¥660
22	ギヤシフトドラム	1	00-00-1868	¥10,450
23	ギヤシフトドラムストッパープレート	1	00-00-1876	¥3,960
24	ギヤシフトドラムサイドプレート	1	00-02-0018	¥880
25	ストッパープレートセッティングピン	2	00-02-0054	¥880
26	シフトドラムピン(4X10)	5	00-02-0049(5ヶ入り)	¥715
27	ニュートラルスイッチローター	1	00-02-0028	¥594
28	シフトドラムストッパーアーム&スプリングセット	1	00-02-0299	¥2,200
29	シフトドラムストッパーバースプリング	1	00-02-0152	¥660
30	ロックボルト 6mm	1	00-02-0013	¥550
31	ギヤシフトドラムサイドワッシャ(6X17X2.3)	1	00-02-0050	¥484
32	六角ボルト 6X16(高力ボルト)	1	00-00-0032(3ヶ入り)	¥484
33	スプラインワッシャ 17mm	4	00-02-0462(5ヶ入り)	¥1,320
	橙字は02-04-216の必要数	6		
34	エキスターナルサークリップ 17mm	6	00-02-0005(5ヶ入り)	¥880
35	スラストワッシャ 5 17mm	2	00-02-0024(2ヶ入り)	¥660
	橙字は02-04-216の必要数	1		
36	メインシャフトファーストギヤ(13T)	1	23431-GEF-T00	廃盤
37	六角棒レンチ 5mm	1	-	-

※上記の商品価格はすべて税抜価格です。

Repair parts

■スーパーヘッド(ステージ1・2)/Rステージ ヘッドキット リペアパーツ

Ape50/100・XR50/100 Motard・CRF100F・XR100R

■価格、品番の無いリペアパーツにつきましては単品購入が出来ません。セットをご購入下さい。

■スーパーヘッド(ステージ1)ヘッドキット 01-03-0741 廃盤になりました。

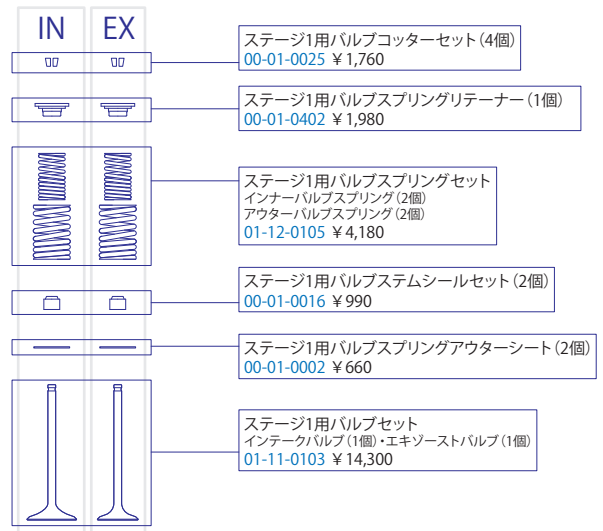
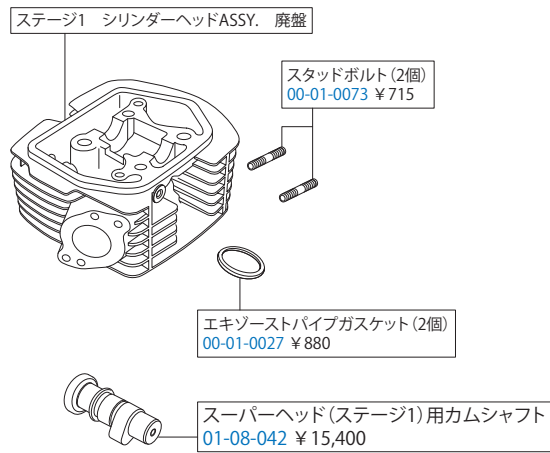

■スーパーヘッド(ステージ2)ヘッドキット 01-03-0751 廃盤になりました。

■Rステージヘッドキット 01-03-2705 廃盤になりました。

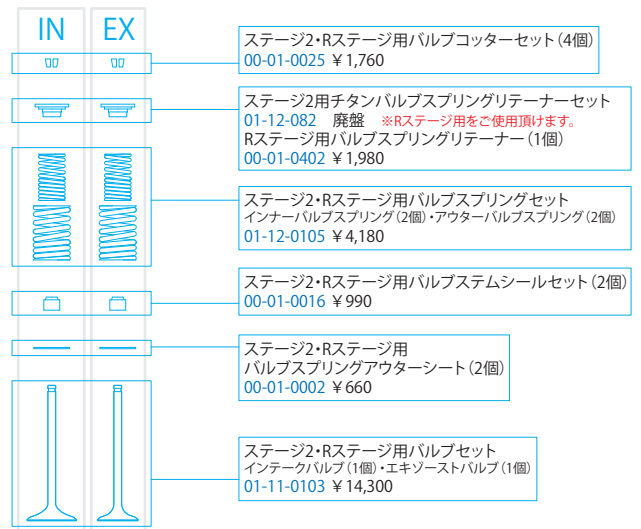
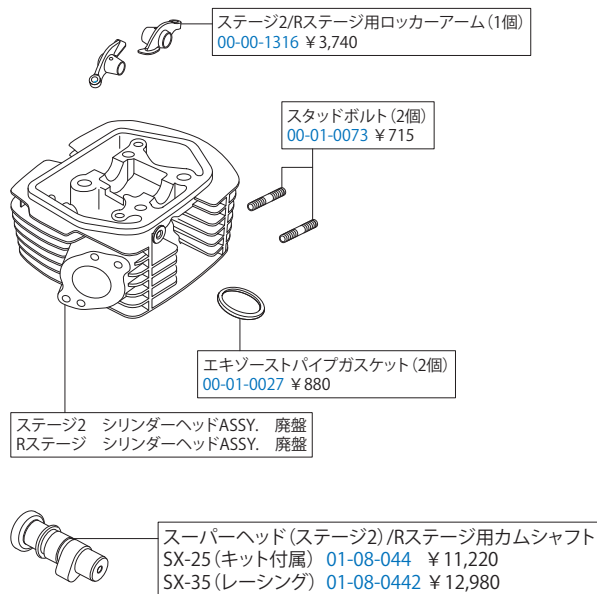

※上記の商品価格はすべて税込価格です。

Repair parts

■スーパーヘッド(ステージ1・2)/Rステージ シリンダーキット リペアパーツ Ape50/100・XR50/100 Motard・CRF100F・XR100R

※キット構成: シリンダーASSY・シリンダーガスケット、シリンダーヘッドガスケット、ピストンキット ■価格、品番の無いリペアパーツにつきましては単品購入が出来ません。セットをご購入下さい。

Ape50/100・XR50/100 Motard・CRF100F・XR100R スーパーヘッド(ステージ1・2)/Rステージ用シリンダーキット

■115cc/124cc用(アルミ製鉄スリーブシリンダー) 01-04-1007 ¥42,350(税込) ※Ape50・XR50 Motard用には115ccキットの設定がありません。

対象車両: Ape50 (AC16-1000001~1599999) :XR50 Motard (AD14-1000001~)

:Ape100 (HC07-1000001~ / HC13-1000001~) :XR100 Motard (HD13-1000001~) :CRF100F (AE03-1000001~) :XR100R (HE03-1200001~)

■シリンダーヘッドガスケット

■緑色の線図パーツ
115cc/124cc用シリンダーCOMP.(57mm)
(アルミ製鉄スリーブシリンダー)
00-00-1107 ¥30,800

■シリンダーガスケット

オイルプラグボルトセット
(ボルト/シーリングワッシャ各1個入)
00-07-0072 ¥1,100

シーリングワッシャセット (10個)
00-07-0106 ¥660

■シリンダーヘッドガスケット

スーパーヘッド(ステージ1・2)115cc/124cc用
ピストンリングセット 01-15-017 ¥6,600

スーパーヘッド(ステージ1・2)115cc/124cc用
ピストンピンサークリップセット (6個)
00-01-0052 ¥660

スーパーヘッド(ステージ1・2)115cc/124cc用ピストンピン
(サークリップ2個付)00-01-0114 ¥770

■オレンジ色の線図パーツ
スーパーヘッド(ステージ1・2)115cc/124cc用
ピストンキット 01-02-2702 ¥24,200

ガスケットBセット 01-13-022 ¥4,620
シリンダーガスケット/シリンダーヘッドガスケット
アルミシーリングワッシャ/エキゾーストパイプガスケット
インレットパイプガスケット

Ape100・XR100 Motard・CRF100F・XR100R スーパーヘッド(ステージ1・2)/Rステージ用シリンダーキット

■115cc/124cc用 01-04-1011 廃盤になりました。 ※Ape50・XR50 Motardにはビッグフィンシリンダー(01-04-1010)の取付けが出来ません。

対象車両: Ape100 (HC07-1000001~ / HC13-1000001~) :XR100 Motard (HD13-1000001~) :CRF100F (AE03-1000001~) :XR100R (HE03-1200001~)

■シリンダーヘッドガスケット

■緑色の線図パーツ
115cc/124cc用シリンダーCOMP.(57mm)
01-01-0103 ¥42,900

■シリンダーガスケット

オイルプラグボルトセット
(ボルト/シーリングワッシャ各1個入)
00-07-0072 ¥1,100

シーリングワッシャセット (10個)
00-07-0106 ¥660

■シリンダーヘッドガスケット

スーパーヘッド(ステージ1・2)/Rステージ115cc/124cc用
ピストンリングセット 01-15-017 ¥6,600

スーパーヘッド(ステージ1・2)/Rステージ115cc/124cc用
ピストンピンサークリップセット (6個)
00-01-0052 ¥660

スーパーヘッド(ステージ1・2)/Rステージ115cc/124cc用ピストンピン
(サークリップ2個付)00-01-0114 ¥770

■オレンジ色の線図パーツ
スーパーヘッド(ステージ1・2)/Rステージ115cc/124cc用
ピストンキット 01-02-2702 ¥24,200

ガスケットBセット 01-13-022 ¥4,620
シリンダーガスケット/シリンダーヘッドガスケット
アルミシーリングワッシャ/エキゾーストパイプガスケット
インレットパイプガスケット

Ape100・XR100 Motard・CRF100F・XR100R

スーパーヘッド(ステージ1・2)/Rステージ用シリンダーキット ■125cc用 01-04-1015 廃盤になりました。

対象車両: Ape100 (HC07-1000001~ / HC13-1000001~) :XR100 Motard (HD13-1000001~) :CRF100F (AE03-1000001~) :XR100R (HE03-1200001~)

■シリンダーヘッドガスケット

■シリンダーガスケット

オイルプラグボルトセット
(ボルト/シーリングワッシャ各1個入)
00-07-0072 ¥1,100

オイルプラグボルトセット (M5穴付)
(ボルト/シーリングワッシャ各1個入)
00-07-0090 ¥1,100

シーリングワッシャセット (10個)
00-07-0106 ¥660

■シリンダーヘッドガスケット

スーパーヘッド(ステージ1・2)/Rステージ125cc用
ピストンリングセット 00-00-1197 ¥5,280

スーパーヘッド(ステージ1・2)/Rステージ125cc用
ピストンピンサークリップセット (6個)
00-01-0052 ¥660

スーパーヘッド(ステージ1・2)/Rステージ125cc用ピストンピン
(サークリップ2個付)00-01-0114 ¥770

■オレンジ色の線図パーツ
スーパーヘッド(ステージ1・2)/Rステージ125cc用
ピストンキット 01-02-2704 ¥27,500

ガスケットBセット 01-13-0202 ¥3,740
シリンダーガスケット/シリンダーヘッドガスケット
アルミシーリングワッシャ/エキゾーストパイプガスケット
インレットパイプガスケット

Ape100・XR100 Motard・CRF100F・XR100R

スーパーヘッド(ステージ1・2)/Rステージ用シリンダーキット ■136cc用 01-04-1016 廃盤になりました。

対象車両: Ape100 (HC07-1000001~ / HC13-1000001~) :XR100 Motard (HD13-1000001~) :CRF100F (AE03-1000001~) :XR100R (HE03-1200001~)

■シリンダーヘッドガスケット

■シリンダーガスケット

オイルプラグボルトセット
(ボルト/シーリングワッシャ各1個入)
00-07-0072 ¥1,100

オイルプラグボルトセット (M5穴付)
(ボルト/シーリングワッシャ各1個入)
00-07-0090 ¥1,100

シーリングワッシャセット (10個)
00-07-0106 ¥660

■シリンダーヘッドガスケット

スーパーヘッド(ステージ1・2)/Rステージ136cc用
ピストンリングセット 00-00-1196 ¥5,280

スーパーヘッド(ステージ1・2)/Rステージ136cc用
ピストンピンサークリップセット (6個)
00-01-0052 ¥660

スーパーヘッド(ステージ1・2)/Rステージ136cc用ピストンピン
(サークリップ2個付)00-01-1677 ¥880

■オレンジ色の線図パーツ
スーパーヘッド(ステージ1・2)/Rステージ136cc用
ピストンキット 01-02-2705 廃盤

ガスケットBセット 01-13-0203 ¥2,530
シリンダーガスケット/シリンダーヘッドガスケット
アルミシーリングワッシャ/エキゾーストパイプガスケット
インレットパイプガスケット

※上記の商品価格はすべて税込価格です。

Repair parts

■スーパーヘッド(ステージ2) / Rステージ クランクシャフトキット リペアパーツ

Ape・XR50/XR100 Motard・CRF100F・XR100R

■価格、品番の無いリペアパーツにつきましては単品購入ができません。セットをご購入下さい。

■Ape50・XR50 Motard スーパーヘッド(ステージ2)/Rステージ 124cc用クランクシャフトキット 01-10-0102 ¥92,950(税込)

対象車両: Ape50 (AC16-1000001~1599999) :XR50 Motard (AD14-1000001~)

※上記クランクシャフトキット、下記リペアパーツはApe50・XR50 Motard専用部品です。ご確認の上ご購入下さい。

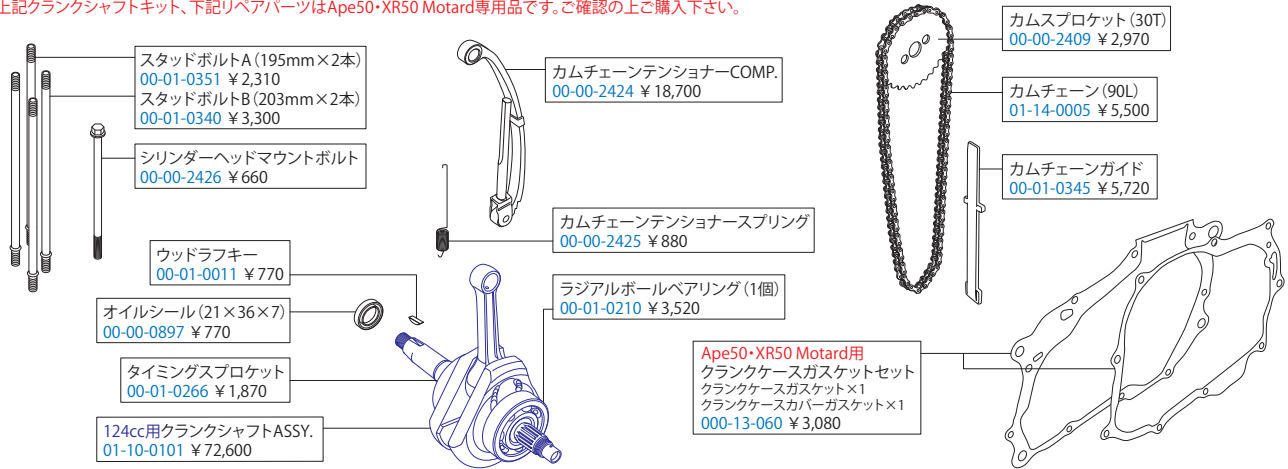

■Ape100・XR100 Motard・CRF100F・XR100R

スーパーヘッド(ステージ2)/Rステージ用クランクシャフトキット ■124cc用01-10-0112 ¥64,350(税込)

対象車両: Ape100 (HC07-1000001~/HC13-1000001~) :XR100 Motard (HD13-1000001~) :CRF100F (AE03-1000001~) :XR100R (HE03-1200001~)

※上記クランクシャフトキット、下記リペアパーツはApe100・XR100 Motard・CRF100F・XR100R専用部品です。ご確認の上ご購入下さい。

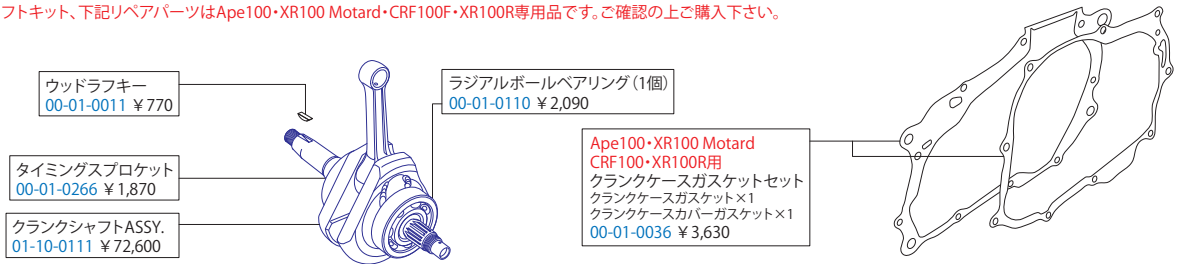

※上記の商品価格はすべて税込価格です。

Repair parts

■スーパーヘッド(ステージ3) ヘッドキット リペアパーツ

Ape50/100・XR50/100 Motard・CRF100F・XR100R

■価格、品番の無いリペアパーツにつきましては単品購入が出来ません。セットをご購入下さい。

■スーパーヘッド(ステージ3) ヘッドキット 廃盤になりました。

※スーパーヘッド+R用リペアパーツをご購入いただく場合、右の写真の赤枠部分の刻印番号を必ずご確認の上、対象部品をご購入下さい。刻印番号により、リペアパーツが異なります。

※刻印番号の指定が無い部品に関しましては、すべて共通部品になります。



■スーパーヘッド(ステージ3) ヘッド刻印番号 SPH-30445～対象 リペアパーツ

<p>パンスクリュー 5×12(5個) 00-00-0600 ¥330</p> <p>カムストッパー 00-00-1129 ¥1,870</p> <p>ステージ3用カムシャフトホルダーCOMP. 00-00-2428 ¥10,450</p> <p>ステージ3用ロッカーアーム(1個) 00-00-1316 ¥3,740</p> <p>ステージ3用スタッドボルト(2個) 00-01-0073 ¥715</p> <p>エキゾーストパイプガスケット(2個) 00-01-0027 ¥880</p> <p>ステージ3 シリンダーヘッドASSY. 廃盤</p>	<p>IN EX</p> <p>00 00</p> <p>01-12-084 ¥11,000</p> <p>01-12-0103 ¥4,180</p> <p>00-01-0015 ¥990</p> <p>00-01-0072 ¥880</p> <p>01-11-0101 ¥14,300</p>	<p>ステージ3(ヘッドNO.SPH-30445～)用 バルブコッターセット(4個) 00-01-0473 ¥2,640</p> <p>ステージ3(ヘッドNO.SPH-30445～)用 チタンバルブスプリングリテーナセット(2個) 01-12-084 ¥11,000</p> <p>ステージ3(ヘッドNO.SPH-30445～)用 バルブスプリングセット インナーバルブスプリング(2個)・アウターバルブスプリング(2個) 01-12-0103 ¥4,180</p> <p>ステージ3(ヘッドNO.SPH-30445～)用 バルブステムシールセット(2個) 00-01-0015 ¥990</p> <p>ステージ3(ヘッドNO.SPH-30445～)用 バルブスプリングインナー・&アウターシートセット インナーシート(2個)・アウターシート(2個) 00-01-0072 ¥880</p> <p>ステージ3(ヘッドNO.SPH-30445～)用 バルブセット インタークバルブ(1個)・エキゾーストバルブ(1個) 01-11-0101 ¥14,300</p>
--	---	--

■スーパーヘッド(ステージ3)

ヘッド刻印番号 SPH-30001-A～30094-A / SPH-30095～30301 / SPH-30320～30444対象 リペアパーツ

<p>パンスクリュー 5×12(5個) 00-00-0600 ¥330</p> <p>カムストッパー 00-00-1129 ¥1,870</p> <p>ステージ3用カムシャフトホルダーCOMP. 00-00-2428 ¥10,450</p> <p>ステージ3用ロッカーアーム(1個) 00-00-1316 ¥3,740</p> <p>ステージ3用スタッドボルト(2個) 00-01-0073 ¥715</p> <p>エキゾーストパイプガスケット(2個) 00-01-0027 ¥880</p> <p>ステージ3 シリンダーヘッドASSY. 廃盤</p>	<p>IN EX</p> <p>00 00</p> <p>00-03-080 廃盤</p> <p>01-12-084 ¥11,000</p> <p>01-12-0104 ¥4,180</p> <p>01-12-0103 ¥4,180</p> <p>00-01-0017 ¥990</p> <p>00-01-0015 ¥990</p>	<p>ステージ3(ヘッドNO.SPH-30001-A～30094-A) (ヘッドNO.SPH-30095～30301)用 バルブコッターセット(4個) 00-00-2412 ¥1,760</p> <p>ステージ3(ヘッドNO.SPH-30320～30444)用 バルブコッターセット(4個) 00-01-0473 ¥2,640</p> <p>ステージ3(ヘッドNO.SPH-30001-A～30094-A) (ヘッドNO.SPH-30095～30301)用 チタンバルブスプリングリテーナセット(2個) 00-03-080 廃盤</p> <p>ステージ3(ヘッドNO.SPH-30320～30444)用 チタンバルブスプリングリテーナセット(2個) 01-12-084 ¥11,000</p> <p>ステージ3(ヘッドNO.SPH-30001-A～30094-A) (ヘッドNO.SPH-30095～30301)用 バルブスプリングセット インナーバルブスプリング(2個)・アウターバルブスプリング(2個) 01-12-0104 ¥4,180</p> <p>ステージ3(ヘッドNO.SPH-30320～30444)用 バルブスプリングセット 01-12-0103 ¥4,180</p> <p>ステージ3(ヘッドNO.SPH-30001-A～30094-A) (ヘッドNO.SPH-30095～30301)用 バルブステムシールセット(各1個) 00-01-0017 ¥990</p> <p>ステージ3(ヘッドNO.SPH-30320～30444)用 バルブステムシールセット(2個) 00-01-0015 ¥990</p>
--	--	---

■スーパーヘッド(ステージ3)用カムシャフト

スーパーヘッド(ステージ3)用SX-25カムシャフト	01-08-0441 ¥18,150
スーパーヘッド(ステージ3)用SX-30カムシャフト	01-08-0444 廃盤
スーパーヘッド(ステージ3)用SX-35レーシングカムシャフト	01-08-0443 ¥17,380

※上記の商品価格はすべて税込価格です。

Repair parts

■スーパーヘッド(ステージ3) シリンダーキット リペアパーツ

Ape50/100・XR50/100 Motard・CRF100F・XR100R

※キット構成: シリンダーASSY、シリンダーガスケット、シリンダーヘッドガスケット、ピストンキット ■価格、品番の無いリペアパーツにつきましては単品購入が出来ません。セットをご購入下さい。

Ape50/100・XR50/100 Motard・CRF100F・XR100R スーパーヘッド(ステージ3)用シリンダーキット

■115cc/124cc用(アルミ製鉄スリーブシリンダー) 01-04-1007 ¥42,350(税込) ※Ape50・XR50 Motard用には115ccキットの設定がありません。

対象車両: Ape50 (AC16-1000001~1599999) : XR50 Motard (AD14-1000001~)

: Ape100 (HC07-1000001~/ HC13-1000001~) : XR100 Motard (HD13-1000001~) : CRF100F (AE03-1000001~) : XR100R (HE03-1200001~)

■シリンダーヘッドガスケット

■緑色の線図パーツ
115cc/124cc用シリンダーCOMP. (57mm)
(アルミ製鉄スリーブシリンダー)
00-00-1107 ¥30,800

オイルプラグボルトセット
(ボルト/シーリングワッシャ各1個入)
00-07-0072 ¥1,100

シーリングワッシャセット (10個)
00-07-0106 ¥660

■シリンダーガスケット

■緑色の線図パーツ
スーパーヘッド(ステージ3) 115cc/124cc用
ピストンキット 01-02-2702 ¥24,200

スーパーヘッド(ステージ3) 115cc/124cc用
ピストンリングセット 01-15-017 ¥6,600

スーパーヘッド(ステージ3) 115cc/124cc用
ピストンピンサークリップセット (6個)
00-01-0052 ¥660

スーパーヘッド(ステージ3) 115cc/124cc用ピストンピン
(サークリップ2個付) 00-01-0114 ¥770

ガスケットBセット 01-13-022 ¥4,620
シリンダーガスケット/シリンダーヘッドガスケット
アルミシーリングワッシャ/エキゾーストパイプガスケット
インレットパイプガスケット

Ape100・XR100 Motard・CRF100F・XR100R スーパーヘッド(ステージ3)用シリンダーキット

■115cc/124cc用 01-04-1010 ¥56,320(税込) ※Ape50・XR50 Motardにはビッグフィンシリンダー(01-04-1010)の取付けが出来ません。

対象車両: Ape100 (HC07-1000001~/ HC13-1000001~) : XR100 Motard (HD13-1000001~) : CRF100F (AE03-1000001~) : XR100R (HE03-1200001~)

■シリンダーヘッドガスケット

■緑色の線図パーツ
115cc/124cc用シリンダーCOMP. (57mm)
01-01-0103 ¥42,900

オイルプラグボルトセット
(ボルト/シーリングワッシャ各1個入)
00-07-0072 ¥1,100

シーリングワッシャセット (10個)
00-07-0106 ¥660

■シリンダーガスケット

■緑色の線図パーツ
スーパーヘッド(ステージ3) 115cc/124cc用
ピストンキット 01-02-2702 ¥24,200

スーパーヘッド(ステージ3) 115cc/124cc用
ピストンリングセット 01-15-017 ¥6,600

スーパーヘッド(ステージ3) 115cc/124cc用
ピストンピンサークリップセット (6個)
00-01-0052 ¥660

スーパーヘッド(ステージ3) 115cc/124cc用ピストンピン
(サークリップ2個付) 00-01-0114 ¥770

ガスケットBセット 01-13-022 ¥4,620
シリンダーガスケット/シリンダーヘッドガスケット
アルミシーリングワッシャ/エキゾーストパイプガスケット
インレットパイプガスケット

Ape100・XR100 Motard・CRF100F・XR100R スーパーヘッド(ステージ3)用シリンダーキット ■125cc用 01-04-1015 廃盤になりました。

対象車両: Ape100 (HC07-1000001~/ HC13-1000001~) : XR100 Motard (HD13-1000001~) : CRF100F (AE03-1000001~) : XR100R (HE03-1200001~)

■シリンダーヘッドガスケット

オイルプラグボルトセット
(ボルト/シーリングワッシャ各1個入)
00-07-0072 ¥1,100

オイルプラグボルトセット (M5穴付)
(ボルト/シーリングワッシャ各1個入)
00-07-0090 ¥1,100

シーリングワッシャセット (10個)
00-07-0106 ¥660

■シリンダーガスケット

■緑色の線図パーツ
スーパーヘッド(ステージ3) 125cc用
ピストンキット 01-02-2704 ¥27,500

スーパーヘッド(ステージ3) 125cc用
ピストンリングセット 00-00-1197 ¥5,280

スーパーヘッド(ステージ3) 125cc用
ピストンピンサークリップセット (6個)
00-01-0052 ¥660

スーパーヘッド(ステージ3) 125cc用ピストンピン
(サークリップ2個付) 00-01-0114 ¥770

ガスケットBセット 01-13-0202 ¥3,740
シリンダーガスケット/シリンダーヘッドガスケット
アルミシーリングワッシャ/エキゾーストパイプガスケット
インレットパイプガスケット

Ape100・XR100 Motard・CRF100F・XR100R スーパーヘッド(ステージ3)用シリンダーキット ■136cc用 01-04-1016 廃盤になりました。

対象車両: Ape100 (HC07-1000001~/ HC13-1000001~) : XR100 Motard (HD13-1000001~) : CRF100F (AE03-1000001~) : XR100R (HE03-1200001~)

■シリンダーヘッドガスケット

オイルプラグボルトセット
(ボルト/シーリングワッシャ各1個入)
00-07-0072 ¥1,100

オイルプラグボルトセット (M5穴付)
(ボルト/シーリングワッシャ各1個入)
00-07-0090 ¥1,100

シーリングワッシャセット (10個)
00-07-0106 ¥660

■シリンダーガスケット

■緑色の線図パーツ
スーパーヘッド(ステージ3) 136cc用
ピストンキット 01-02-2705 廃盤

スーパーヘッド(ステージ3) 136cc用
ピストンリングセット 00-00-1196 ¥5,280

スーパーヘッド(ステージ3) 136cc用
ピストンピンサークリップセット (6個)
00-01-0052 ¥660

スーパーヘッド(ステージ3) 136cc用ピストンピン
(サークリップ2個付) 00-01-1677 ¥880

ガスケットBセット 01-13-0203 ¥2,530
シリンダーガスケット/シリンダーヘッドガスケット
アルミシーリングワッシャ/エキゾーストパイプガスケット
インレットパイプガスケット

※上記の商品価格はすべて税込価格です。

Repair parts

■スーパーヘッド(ステージ3) シリンダーキット リペアパーツ

Ape100・XR100 Motard・CRF100F・XR100R

※キット構成: シリンダーASSY・シリンダーガスケット、シリンダーヘッドガスケット、ピストンキット ■価格、品番の無いリペアパーツにつきましては単品購入が出来ません。セットをご購入下さい。

Ape100・XR100 Motard・CRF100F・XR100R

スーパーヘッド(ステージ3)用シリンダーキット ■120cc/130cc用 01-04-1012 ¥56,320(税込)

対象車両: Ape100 (HC07-1000001~ / HC13-1000001~) :XR100 Motard (HD13-1000001~) :CRF100F (AE03-1000001~) :XR100R (HE03-1200001~)

■シリンダーヘッドガスケット

■緑色の線図/パーツ
120/130cc用シリンダーCOMP. (58mm)
01-01-0104 ¥42,900

オイルプラグボルトセット
(ボルト/シーリングワッシャ各1個入)
00-07-0072 ¥1,100

シーリングワッシャセット (10個)
00-07-0106 ¥660

■シリンダーガスケット

■オレンジ色の線図/パーツ
スーパーヘッド(ステージ3) 120cc/130cc用
ピストンキット 01-02-2703 ¥24,200

スーパーヘッド(ステージ3) 120cc/130cc用
ピストンリングセット 01-15-021 ¥5,830

スーパーヘッド(ステージ3) 120cc/130cc用
ピストン 00-00-1250 廃盤

スーパーヘッド(ステージ3) 120cc/130cc用
ピストンピンサークリップセット (6個)
00-01-0052 ¥660

スーパーヘッド(ステージ3) 120cc/130cc用ピストンピン
(サークリップ2個付) 00-01-0114 ¥770

ガスケットBセット 01-13-0201 ¥3,080
シリンダーガスケット/シリンダーヘッドガスケット
アルミシーリングワッシャ/エキゾーストパイプガスケット
インレットパイプガスケット

■スーパーヘッド(ステージ3) クランクシャフトキット リペアパーツ

Ape・XR50/XR100 Motard・CRF100F・XR100R

■価格、品番の無いリペアパーツにつきましては単品購入が出来ません。セットをご購入下さい。

■Ape50・XR50 Motard スーパーヘッド(ステージ3) 124cc用クランクシャフトキット 01-10-0102 ¥92,950(税込)

対象車両: Ape50 (AC16-1000001~1599999) :XR50 Motard (AD14-1000001~)

※上記クランクシャフトキット、下記リペアパーツはApe50・XR50 Motard専用部品です。ご確認の上ご購入下さい。

スタッドボルトA (195mm×2本)
00-01-0351 ¥2,310
スタッドボルトB (203mm×2本)
00-01-0340 ¥3,300

シリンダーヘッドマウントボルト
00-00-2426 ¥660

ウッドラフキー
00-01-0011 ¥770

オイルシール (21×36×7)
00-00-0897 ¥770

タイミングsprocket
00-01-0266 ¥1,870

124cc用クランクシャフトCOMP.
01-10-0101 ¥72,600

カムチェーンテンショナーCOMP.
00-00-2424 ¥18,700

カムチェーンテンショナー
00-00-2425 ¥880

ラジアルボールベアリング (1個)
00-01-0210 ¥3,520

カムスプロケット (30T)
00-00-2409 ¥2,970

カムチェーン (90L)
01-14-0005 ¥5,500

カムチェーンガイド
00-01-0345 ¥5,720

Ape50・XR50 Motard用
クランクケースガスケットセット
クランクケースガスケット×1
クランクケースカバーガスケット×1
000-13-060 ¥3,080

■Ape100・XR100 Motard・CRF100F・XR100R

スーパーヘッド(ステージ3)用クランクシャフトキット ■124cc/130cc用 01-10-0112 ¥64,350(税込)

対象車両: Ape100 (HC07-1000001~ / HC13-1000001~) :XR100 Motard (HD13-1000001~) :CRF100F (AE03-1000001~) :XR100R (HE03-1200001~)

※上記クランクシャフトキット、下記リペアパーツはApe100・XR100 Motard・CRF100F・XR100R専用部品です。ご確認の上ご購入下さい。

ウッドラフキー
00-01-0011 ¥770

タイミングsprocket
00-01-0266 ¥1,870

クランクシャフトCOMP.
01-10-0111 ¥72,600

ラジアルボールベアリング (1個)
00-01-0110 ¥2,090

Ape100・XR100 Motard
CRF100・XR100R用
クランクケースガスケットセット
クランクケースガスケット×1
クランクケースカバーガスケット×1
00-01-0036 ¥3,630

※上記の商品価格はすべて税込価格です。

Repair parts

■スーパーヘッド+R ヘッドキット リペアパーツ

■価格、品番の無いリペアパーツにつきましては単品購入が出来ません。セットをご購入下さい。

■スーパーヘッド+R ヘッドキット 01-03-0774 廃盤

※スーパーヘッド+R用リペアパーツをご購入いただく場合、右の写真の赤枠部分の刻印番号を必ずご確認の上、対象部品をご購入下さい。刻印番号により、リペアパーツが異なります。

※刻印番号の指定が無い部品に関しましては、全ヘッド共通部品になります。

Ape50/100・XR50/100 Motard・CRF100F・XR100R

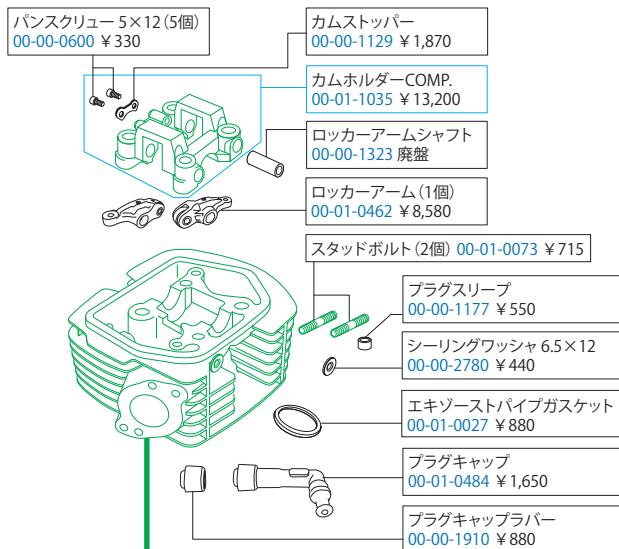

■緑色の線図パーツ
シリンダーヘッドASSY.&カムホルダーCOMP.セット (スーパーヘッド+R用)
00-01-0407 廃盤 ※バルブ、バルブスプリング等組込み済み

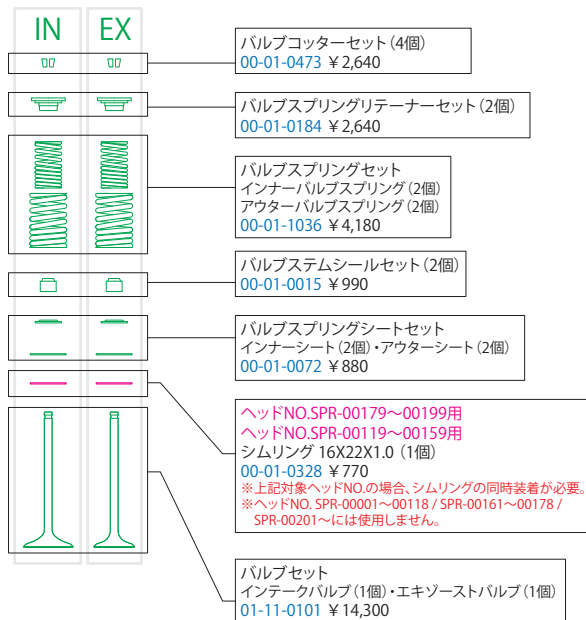

■スーパーヘッド+R用カムシャフト

スーパーヘッド+R用SR-25カムシャフト 01-08-0445 ¥17,380 スーパーヘッド+R用SR-35レーシングカムシャフト 01-08-0447 ¥17,380
スーパーヘッド+R用SR-30カムシャフト 01-08-0446 ¥17,380

■ツインスパークスーパーヘッド+R ヘッドキット リペアパーツ

■価格、品番の無いリペアパーツにつきましては単品購入が出来ません。セットをご購入下さい。

■ツインスパークスーパーヘッド+R ヘッドキット 01-03-0756 廃盤になりました。

Ape100 (HC07-1600001~/HC13-1000001~/)

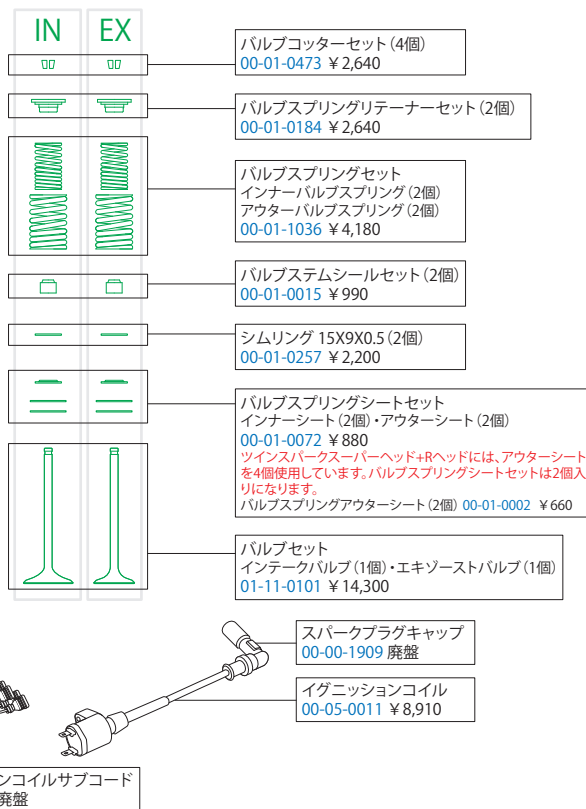
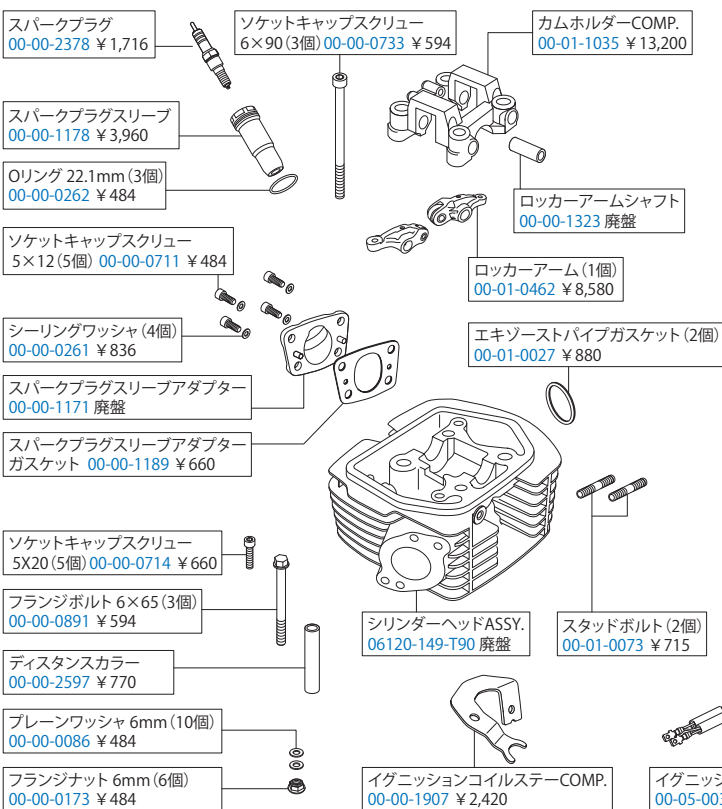

※上記の商品価格はすべて税込価格です。

Repair parts

■スーパーヘッド+R シリンダーキット リペアパーツ

Ape50/100・XR50/100 Motard・CRF100F・XR100R

※キット構成: シリンダーASSY・シリンダーガスケット、シリンダーヘッドガスケット、ピストンキット ■価格、品番の無いリペアパーツにつきましては単品購入が出来ません。セットをご購入下さい。

Ape50/100・XR50/100 Motard・CRF100F・XR100R スーパーヘッド+R用シリンダーキット

■115cc/124cc用(アルミ製鉄スリーブシリンダー) 01-04-1007 ¥42,350(税込) ※Ape50・XR50 Motard用には115ccキットの設定がありません。

対象車両: Ape50 (AC16-1000001~1599999) :XR50 Motard (AD14-1000001~)

:Ape100 (HC07-1000001~/HC13-1000001~) :XR100 Motard (HD13-1000001~) :CRF100F (AE03-1000001~) :XR100R (HE03-1200001~)

■シリンダーヘッドガスケット

■緑色の線図/パーツ
115cc/124cc用シリンダーCOMP.(57mm)
(アルミ製鉄スリーブシリンダー)
00-00-1107 ¥30,800

オイルプラグボルトセット
(ボルト/シーリングワッシャ各1個入)
00-07-0072 ¥1,100

シーリングワッシャセット (10個)
00-07-0106 ¥660

■シリンダーガスケット

■緑色の線図/パーツ
115cc/124cc用
ピストンキット 01-02-2702 ¥24,200

スーパーヘッド+R 115cc/124cc用
ピストンリングセット 01-15-017 ¥6,600

スーパーヘッド+R 115cc/124cc用
ピストンピンサークリップセット (6個)
00-01-0052 ¥660

スーパーヘッド+R 115cc/124cc用ピストンピン
(サークリップ2個付)00-01-0114 ¥770

■緑色の線図/パーツ
スーパーヘッド+R 115cc/124cc用
ピストンキット 01-02-2702 ¥24,200

ガasket Bセット 01-13-022 ¥4,620
シリンダーガスケット/シリンダーヘッドガスケット
アルミシーリングワッシャ/エキゾーストパイプガスケット
インレットパイプガスケット

Ape100・XR100 Motard・CRF100F・XR100R スーパーヘッド+R用シリンダーキット

■115cc/124cc用 01-04-1010 ¥56,320(税込) ※Ape50・XR50 Motardにはビッグフィンシリンダー (01-04-1010) の取付けが出来ません。

対象車両: Ape100 (HC07-1000001~/HC13-1000001~) :XR100 Motard (HD13-1000001~) :CRF100F (AE03-1000001~) :XR100R (HE03-1200001~)

■シリンダーヘッドガスケット

■緑色の線図/パーツ
115cc/124cc用シリンダーCOMP.(57mm)
01-01-0103 ¥42,900

オイルプラグボルトセット
(ボルト/シーリングワッシャ各1個入)
00-07-0072 ¥1,100

シーリングワッシャセット (10個)
00-07-0106 ¥660

■シリンダーガスケット

■緑色の線図/パーツ
115cc/124cc用
ピストンキット 01-02-2702 ¥24,200

スーパーヘッド+R 115cc/124cc用
ピストンリングセット 01-15-017 ¥6,600

スーパーヘッド+R 115cc/124cc用
ピストンピンサークリップセット (6個)
00-01-0052 ¥660

スーパーヘッド+R 115cc/124cc用ピストンピン
(サークリップ2個付)00-01-0114 ¥770

■緑色の線図/パーツ
スーパーヘッド+R 115cc/124cc用
ピストンキット 01-02-2702 ¥24,200

ガasket Bセット 01-13-022 ¥4,620
シリンダーガスケット/シリンダーヘッドガスケット
アルミシーリングワッシャ/エキゾーストパイプガスケット
インレットパイプガスケット

Ape100・XR100 Motard・CRF100F・XR100R スーパーヘッド+R用シリンダーキット ■125cc用 01-04-1015 廃盤になりました。

対象車両: Ape100 (HC07-1000001~/HC13-1000001~) :XR100 Motard (HD13-1000001~) :CRF100F (AE03-1000001~) :XR100R (HE03-1200001~)

■シリンダーヘッドガスケット

オイルプラグボルトセット
(ボルト/シーリングワッシャ各1個入)
00-07-0072 ¥1,100

オイルプラグボルトセット (M5穴付)
(ボルト/シーリングワッシャ各1個入)
00-07-0090 ¥1,100

シーリングワッシャセット (10個)
00-07-0106 ¥660

■シリンダーガスケット

■緑色の線図/パーツ
スーパーヘッド+R 125cc用
ピストンキット 01-02-2704 ¥27,500

スーパーヘッド+R 125cc用
ピストンリングセット
00-00-1197 ¥5,280

スーパーヘッド+R 125cc用
ピストンピンサークリップセット (6個)
00-01-0052 ¥660

スーパーヘッド+R 125cc用ピストンピン
(サークリップ2個付)00-01-0114 ¥770

■緑色の線図/パーツ
スーパーヘッド+R 125cc用
ピストンキット 01-02-2704 ¥27,500

ガasket Bセット 01-13-0202 ¥3,740
シリンダーガスケット/シリンダーヘッドガスケット
アルミシーリングワッシャ/エキゾーストパイプガスケット
インレットパイプガスケット

Ape100・XR100 Motard・CRF100F・XR100R スーパーヘッド+R用シリンダーキット ■136cc用 01-04-1016 廃盤になりました。

対象車両: Ape100 (HC07-1000001~/HC13-1000001~) :XR100 Motard (HD13-1000001~) :CRF100F (AE03-1000001~) :XR100R (HE03-1200001~)

■シリンダーヘッドガスケット

オイルプラグボルトセット
(ボルト/シーリングワッシャ各1個入)
00-07-0072 ¥1,100

オイルプラグボルトセット (M5穴付)
(ボルト/シーリングワッシャ各1個入)
00-07-0090 ¥1,100

シーリングワッシャセット (10個)
00-07-0106 ¥660

■シリンダーガスケット

■緑色の線図/パーツ
スーパーヘッド+R 136cc用
ピストンキット 01-02-2705 廃盤

スーパーヘッド+R 136cc用
ピストンリングセット
00-00-1196 ¥5,280

スーパーヘッド+R 136cc用
ピストンピンサークリップセット (6個)
00-01-0052 ¥660

スーパーヘッド+R 136cc用ピストンピン
(サークリップ2個付)00-01-1677 ¥880

■緑色の線図/パーツ
スーパーヘッド+R 136cc用
ピストンキット 01-02-2705 廃盤

ガasket Bセット 01-13-0203 ¥2,530
シリンダーガスケット/シリンダーヘッドガスケット
アルミシーリングワッシャ/エキゾーストパイプガスケット
インレットパイプガスケット

※上記の商品価格はすべて税込価格です。

Repair parts

■スーパーヘッド+R シリンダーキット リペアパーツ

Ape100・XR100 Motard・CRF100F・XR100R

※キット構成:シリンダーASSY・シリンダーガスケット、シリンダーヘッドガスケット、ピストンキット ■価格、品番の無いリペアパーツにつきましては単品購入が出来ません。セットをご購入下さい。

Ape100・XR100 Motard・CRF100F・XR100R スーパーヘッド+R用シリンダーキット ■120cc/130cc用 01-04-1012 ¥56,320(税込)

対象車両:Ape100(HC07-1000001~/HC13-1000001~/XR100 Motard(HD13-1000001~/CRF100F(AE03-1000001~/XR100R(HE03-1200001~/

■シリンダーヘッドガスケット

■緑色の線図パーツ
120/130cc用シリンダーCOMP.(58mm)
01-01-0104 ¥42,900

■オレンジ色の線図パーツ
スーパーヘッド+R 120cc/130cc用
ピストンキット 01-02-2703 ¥24,200

スーパーヘッド+R 120cc/130cc用
ピストンリングセット 01-15-021 ¥5,830

スーパーヘッド+R 120cc/130cc用
ピストン 00-00-1250 廃盤

スーパーヘッド+R 120cc/130cc用
ピストンピンサークリップセット(6個)
00-01-0052 ¥660

スーパーヘッド+R 120cc/130cc用ピストンピン
(サークリップ2個付)00-01-0114 ¥770

ガasketBセット 01-13-0201 ¥3,080
シリンダーガスケット/シリンダーヘッドガスケット
アルミシーリングワッシャ/エキゾーストパイプガスケット
インレットパイプガスケット

オイルプラグボルトセット
(ボルト/シーリングワッシャ各1個入)
00-07-0072 ¥1,100

シーリングワッシャセット(10個)
00-07-0106 ¥660

■シリンダーガスケット

Ape100・XR100 Motard・CRF100F・XR100R スーパーヘッド+R用シリンダーキット ■146cc用 01-04-1017 廃盤になりました。

対象車両:Ape100(HC07-1000001~/HC13-1000001~/XR100 Motard(HD13-1000001~/CRF100F(AE03-1000001~/XR100R(HE03-1200001~/

■シリンダーヘッドガスケット

■オレンジ色の線図パーツ
スーパーヘッド+R 146cc用
ピストンキット 01-02-0130 ¥34,100

スーパーヘッド+R 146cc用
ピストンリングセット
00-00-1196 ¥5,280

スーパーヘッド+R 146cc用
ピストンピンサークリップセット(6個)
00-01-0052 ¥660

スーパーヘッド+R 146cc用ピストンピン
(サークリップ2個付)00-01-1677 ¥880

ガasketBセット 01-13-0203 ¥2,530
シリンダーガスケット/シリンダーヘッドガスケット
アルミシーリングワッシャ/エキゾーストパイプガスケット
インレットパイプガスケット

オイルプラグボルトセット
(ボルト/シーリングワッシャ各1個入)
00-07-0072 ¥1,100

オイルプラグボルトセット(M5穴付)
(ボルト/シーリングワッシャ各1個入)
00-07-0090 ¥1,100

シーリングワッシャセット(10個)
00-07-0106 ¥660

■シリンダーガスケット

■スーパーヘッド+R クランクシャフトキット リペアパーツ

Ape・XR50/XR100 Motard・CRF100F・XR100R

■価格、品番の無いリペアパーツにつきましては単品購入が出来ません。セットをご購入下さい。

Ape50・XR50 Motard スーパーヘッド+R 124cc用クランクシャフトキット 01-10-0102 ¥92,950(税込)

対象車両:Ape50(AC16-1000001~/1599999) :XR50 Motard(AD14-1000001~/

※上記クランクシャフトキット、下記リペアパーツはApe50・XR50 Motard専用部品です。ご確認の上ご購入下さい。

スタッドボルトA(195mm×2本)
00-01-0351 ¥2,310
スタッドボルトB(203mm×2本)
00-01-0340 ¥3,300

シリンダーヘッドマウントボルト
00-00-2426 ¥660

ウッドラフキー
00-01-0011 ¥770

オイルシール(21×36×7)
00-00-0897 ¥770

タイミングsprocket
00-01-0266 ¥1,870

124cc用クランクシャフトCOMP.
01-10-0101 ¥72,600

カムチェーンテンショナーCOMP.
00-00-2424 ¥18,700

カムチェーンテンショナーSpring
00-00-2425 ¥880

ラジアルボールベアリング(1個)
00-01-0210 ¥3,520

Ape50・XR50 Motard用
クランクケースガスケットセット
クランクケースガスケット×1
クランクケースカバーガスケット×1
000-13-060 ¥3,080

カムsprocket(30T)
00-00-2409 ¥2,970

カムチェーン(90L)
01-14-0005 ¥5,500

カムチェーンガイド
00-01-0345 ¥5,720

Ape100・XR100 Motard・CRF100F・XR100R スーパーヘッド+R用クランクシャフトキット

■124cc/130cc用 01-10-0112 ¥64,350(税込) ■146cc用 01-10-0117 ¥70,950(税込)

対象車両:Ape100(HC07-1000001~/HC13-1000001~/XR100 Motard(HD13-1000001~/CRF100F(AE03-1000001~/XR100R(HE03-1200001~/

※上記クランクシャフトキット、下記リペアパーツはApe100・XR100 Motard・CRF100F・XR100R専用部品です。ご確認の上ご購入下さい。

ウッドラフキー
00-01-0011 ¥770

タイミングsprocket
00-01-0266 ¥1,870

124cc/130cc用クランクシャフトCOMP. 01-10-0111 ¥72,600
146cc用クランクシャフトCOMP. 00-01-0265 ¥61,820

ラジアルボールベアリング(1個)
00-01-0110 ¥2,090

Ape100・XR100 Motard
CRF100F・XR100R用
クランクケースガスケットセット
クランクケースガスケット×1
クランクケースカバーガスケット×1
00-01-0036 ¥3,630

※上記の商品価格はすべて税込価格です。

Repair parts

■ スペシャルクラッチカバーキット (02-01-5042//02-01-5123/02-01-0430) リペアパーツ

Ape・XR50/XR100 Motard

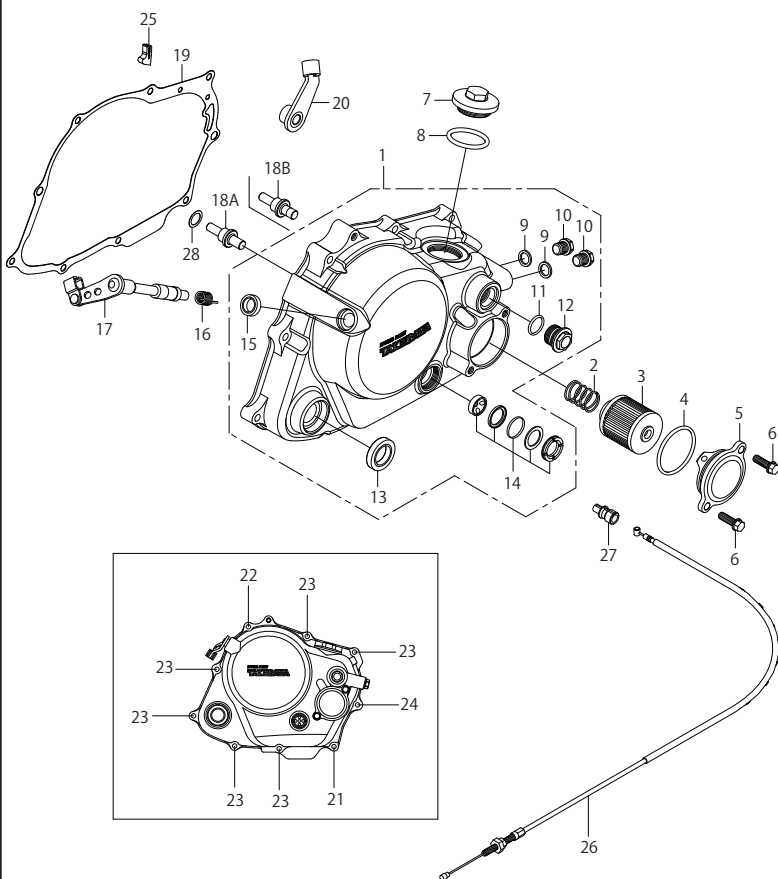

※02-01-5042採用のR.クランクケースカバー-ASSY. (パレル研磨)、
02-01-5123採用のR.クランクケースカバー-ASSY. (パフ研磨クリア塗装)は廃盤
になり、シルバー塗装に変更。リペアパーツはシルバー塗装になります。

No.	部品名	数量	品番	価格(税込)
1	R.クランクケースカバー ASSY.	1	00-02-0504(シルバー)	¥63,800
2	オイルフィルタースプリング	1	00-07-0065	¥660
3	オイルフィルターエレメント	1	00-02-0027	¥2,860
4	Oリング 40mm	1	00-02-0040	¥440
5	オイルフィルターカバー	1	00-00-1411	¥3,080
6	フランジボルト 6×16	2	00-00-0879(5ヶ入り)	¥660
7	ホールキャップ	1	09-06-0131	¥1,100
8	Oリング 30mm	1	00-01-0034(4ヶ入り)	¥770
9	シーリングワッシャ 10mm	2	00-07-0106(10ヶ入り)	¥660
10	オイルプラグボルトセット	2	00-07-0072(ワッシャ1ヶ入)	¥1,100
11	Oリング 15mm	1	00-00-0185(5ヶ入り)	¥363
12	サーモスタットホールキャップ	1	00-07-0063(Oリング付)	¥2,200
13	オイルシール 18×29×7	1	00-02-0217	¥550
14	オイルポットウインドウセット	1	00-02-0031	¥3,190
15	オイルシール 12×18×5	1	00-02-0262	¥594
16	クラッチレバースプリング	1	00-00-1671	¥880
17	クラッチレバー COMP.	1	00-00-1667	¥4,620
18A	クラッチリフターピン(5速用)	1	00-00-1657	¥880
18B	クラッチリフターピン(6速用)	1	00-00-1658	¥990
19	R.クランクケースカバーガスケット	1	00-01-0097	¥1,760
20	クラッチケーブルレシーバー	1	00-02-0423	¥3,960
21	フランジボルト 6×35	1	00-00-0885(5ヶ入り)	¥770
22	フランジボルト 6×40	1	00-00-0886(5ヶ入り)	¥594
23	フランジボルト 6×80	6	00-00-0893(3ヶ入り)	¥660
24	フランジボルト 6×100	1	00-00-0895(2ヶ入り)	¥594
25	ラバーセパレーター	1	00-02-0114	¥880
26	クラッチケーブルCOMP.(900mm)	1	00-00-1691	¥2,200
27	クラッチケーブルアダプター	1	00-00-1692	¥2,200
28	シムリング 12×18×0.3	4	00-02-0216	¥836

※セット以外のリペアパーツは1個の価格です。
セットが設定されているリペアパーツの単品販売は行っていません。
※価格、規格は予告なく変更することがありますのでご了承下さい。

■ スペシャルクラッチカバーキット (02-01-520AL/02-01-5201) リペアパーツ

DREAM50

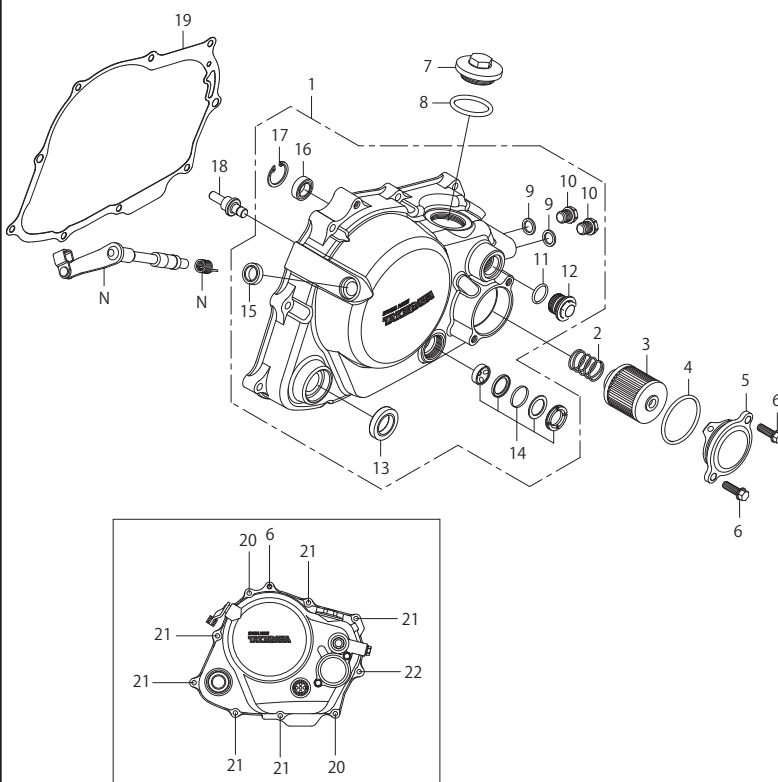

※02-01-520AL採用のR.クランクケースカバー-ASSY. (パレル研磨)、
02-01-5201採用のR.クランクケースカバー-ASSY. (パフ研磨クリア塗装)は廃盤
になりました。

※リペアパーツのR.クランクケースカバー-ASSY. (シルバー塗装)につきましては、
SP武川へお問い合わせください。

No.	部品名	数量	品番	価格(税込)
1	R.クランクケースカバー ASSY.	1	廃盤	
2	オイルフィルタースプリング	1	00-07-0065	¥660
3	オイルフィルターエレメント	1	00-02-0027	¥2,860
4	Oリング 40mm	1	00-02-0040	¥440
5	オイルフィルターカバー	1	00-00-1411	¥3,080
6	フランジボルト 6×16	3	00-00-0879(5ヶ入り)	¥660
7	ホールキャップ	1	09-06-0131	¥1,100
8	Oリング 30mm	1	00-01-0034(4ヶ入り)	¥770
9	シーリングワッシャ 10mm	2	00-07-0106(10ヶ入り)	¥660
10	オイルプラグボルトセット	2	00-07-0072(ワッシャ1ヶ入)	¥1,100
11	Oリング 15mm	1	00-00-0185(5ヶ入り)	¥363
12	サーモスタットホールキャップ	1	00-07-0063(Oリング付)	¥2,200
13	オイルシール 18×29×7	1	00-02-0217	¥550
14	オイルポットウインドウセット	1	00-02-0031	¥3,190
15	オイルシール 12×18×5	1	00-02-0262	¥594
16	オイルシール 12×20×5	1	00-01-0038(2ヶ入り)	¥550
17	インターナルサークリップ 22mm	1	00-02-0115(3ヶ入り)	¥484
18	クラッチリフターピン(40mm)	1	00-00-1658	¥990
19	R.クランクケースカバーガスケット	1	00-01-0097	¥1,760
20	フランジボルト 6×40	2	00-00-0886(5ヶ入り)	¥594
21	フランジボルト 6×80	6	00-00-0893(3ヶ入り)	¥660
22	フランジボルト 6×100	1	00-00-0895(2ヶ入り)	¥594

※セット以外のリペアパーツは1個の価格です。
セットが設定されているリペアパーツの単品販売は行っていません。
※価格、規格は予告なく変更することがありますのでご了承下さい。

※上記の商品価格はすべて税込価格です。

Repair parts

■5ディスク強化クラッチキット(02-01-0310) リペアパーツ

Ape・XR50/XR100 Motard・DREAM50

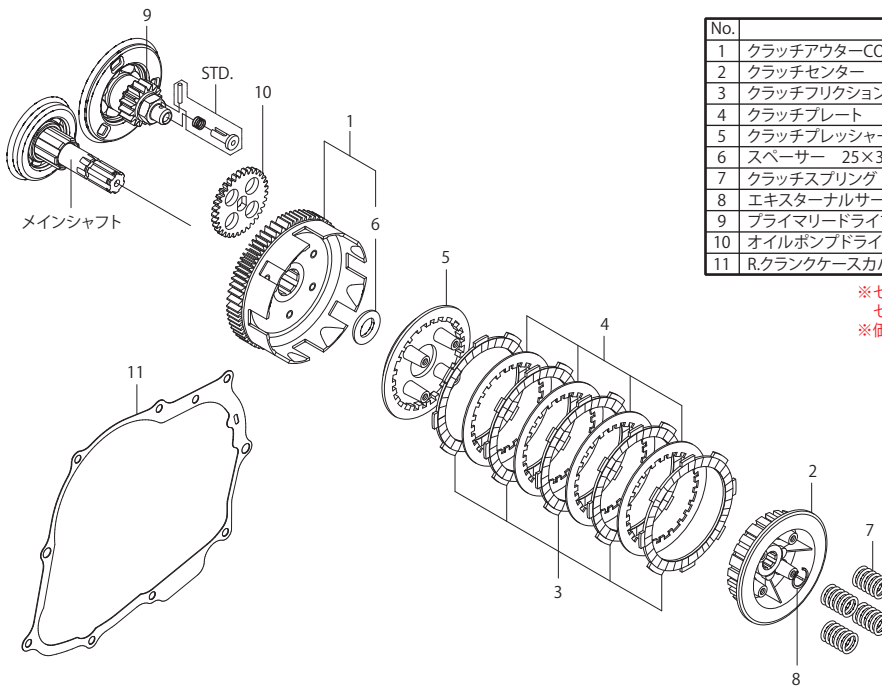

No.	部品名	数量	品番	価格(税込)
1	クラッチアウターCOMP.(69T)	1	00-02-0489(スペーサー付)	¥25,300
2	クラッチセンター	1	00-02-0493	¥5,060
3	クラッチフリクションディスク	5	00-02-0481	¥1,210
4	クラッチプレート	4	00-02-0482	¥880
5	クラッチプレッシャープレート	1	00-02-0494	¥4,400
6	スペーサー 25×33×2.6	1	00-02-0491	¥1,760
7	クラッチスプリング	4	00-02-0495	¥1,320
8	エキスターナルサークリップ 17mm	1	00-02-0005(5ヶ入り)	¥880
9	プライマリードライブギヤ(18T)	1	00-02-0490	¥4,620
10	オイルポンプドライブギヤ(33T)	1	00-02-0492	¥5,940
11	R.クラッチケースカバーガスケット	1	00-01-0097	¥1,760

※セット以外のリペアパーツは1個の価格です。
 セットが設定されているリペアパーツの単品販売は行っておりません。
 ※価格、規格は予告なく変更することがありますのでご了承下さい。

■5ディスク強化クラッチキット(スリッパークラッチ)(02-01-0045) リペアパーツ

Ape・XR50/XR100 Motard・DREAM50

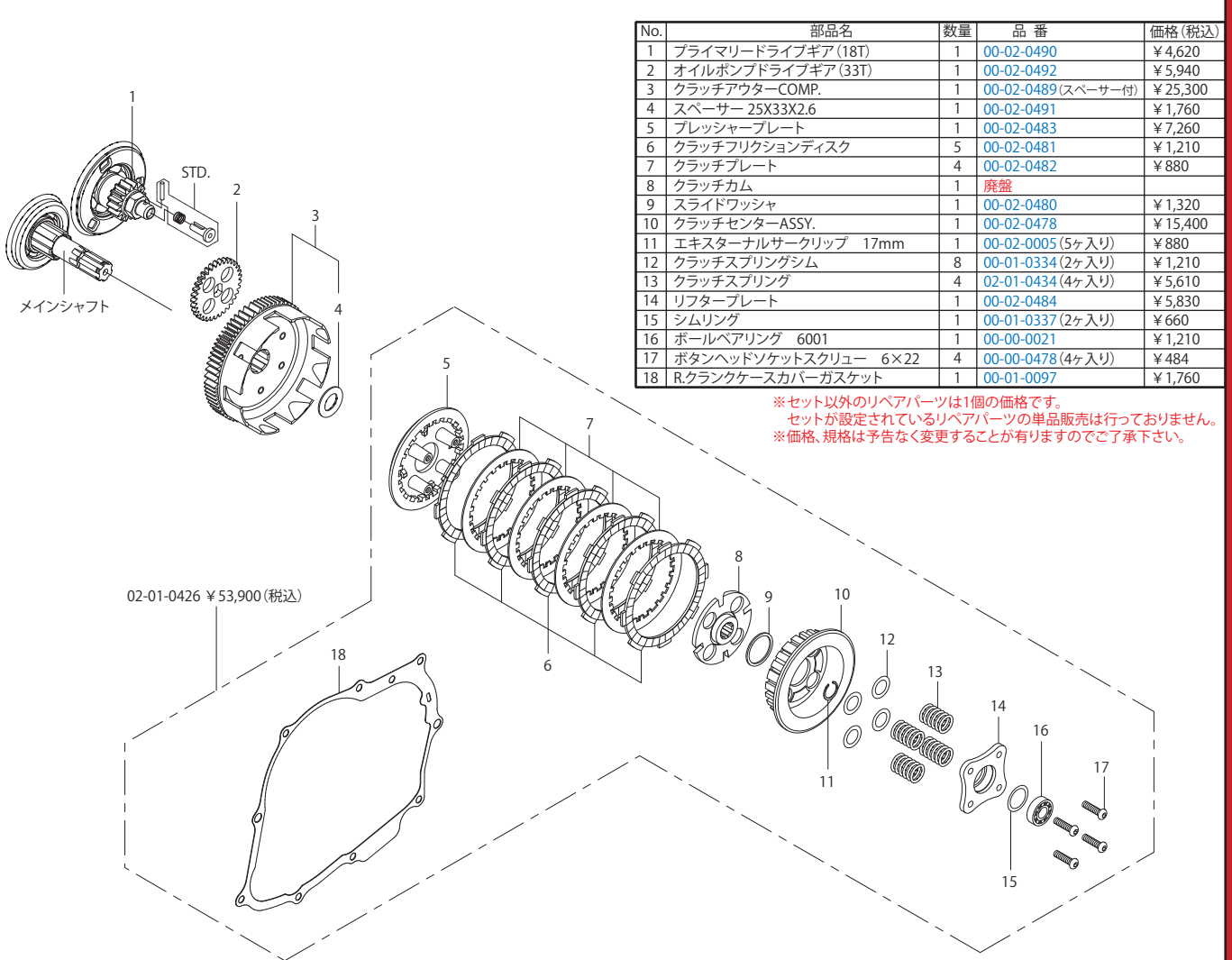

No.	部品名	数量	品番	価格(税込)
1	プライマリードライブギヤ(18T)	1	00-02-0490	¥4,620
2	オイルポンプドライブギヤ(33T)	1	00-02-0492	¥5,940
3	クラッチアウターCOMP.	1	00-02-0489(スペーサー付)	¥25,300
4	スペーサー 25X33X2.6	1	00-02-0491	¥1,760
5	プレッシャープレート	1	00-02-0483	¥7,260
6	クラッチフリクションディスク	5	00-02-0481	¥1,210
7	クラッチプレート	4	00-02-0482	¥880
8	クラッチカム	1	廃盤	
9	スライドワッシャ	1	00-02-0480	¥1,320
10	クラッチセンターASSY.	1	00-02-0478	¥15,400
11	エキスターナルサークリップ 17mm	1	00-02-0005(5ヶ入り)	¥880
12	クラッチスプリングシム	8	00-01-0334(2ヶ入り)	¥1,210
13	クラッチスプリング	4	02-01-0434(4ヶ入り)	¥5,610
14	リフタープレート	1	00-02-0484	¥5,830
15	シムリング	1	00-01-0337(2ヶ入り)	¥660
16	ボールベアリング 6001	1	00-00-0021	¥1,210
17	ボタンヘッドソケットスクリュー 6×22	4	00-00-0478(4ヶ入り)	¥484
18	R.クラッチケースカバーガスケット	1	00-01-0097	¥1,760

※セット以外のリペアパーツは1個の価格です。
 セットが設定されているリペアパーツの単品販売は行っておりません。
 ※価格、規格は予告なく変更することがありますのでご了承下さい。

02-01-0426 ¥53,900(税込)

※上記の商品価格はすべて税込価格です。

Repair parts

■ノーマル・湿式クラッチ用6速スーパークロスミッションキット(02-04-0106) リペアパーツ

Ape・XR50/XR100 Motard

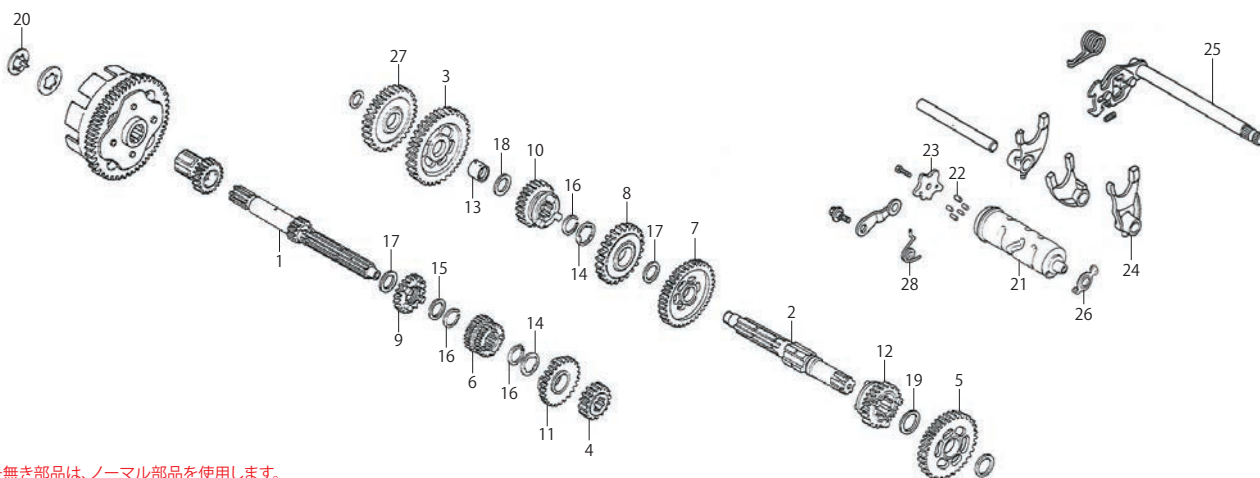

※番号無き部品は、ノーマル部品を使用します。

No.	製品名	数量	品番	価格(税込)
1	メインシャフト(17T)湿式クラッチ用	1	00-00-1728	¥19,800
2	カウンターシャフトCOMP.	1	00-00-1746	¥12,100
3	カウンターシャフトファーストギア(32T)	1	00-00-1762	¥8,250
4	メインシャフトセカンドギア(19T)	1	00-00-1778	¥3,740
5	カウンターシャフトセカンドギア(30T)	1	00-00-1782	¥9,570
6	メインシャフトサード/フォースギア(21T/23T)	1	00-02-0218	¥11,000
7	カウンターシャフトサードギア(28T)	1	00-02-0219	¥6,930
8	カウンターシャフトフォースギア(27T)	1	00-02-0220	¥6,930
9	メインシャフトフィフスギア(24T)	1	00-00-2395	¥5,610
10	カウンターシャフトフィフスギア(26T)	1	00-00-1829	¥9,790
11	メインシャフトシックスギア(24T)	1	00-00-2396	¥5,610
12	カウンターシャフトシックスギア(25T)	1	00-00-1844	¥9,680
13	カラー 17mm	1	00-02-0125	¥6,600
14	スプラインワッシャ 17mm	2	00-02-0462(5ヶ入り)	¥1,320
15	スラストワッシャ5 17mm	1	00-02-0024(2ヶ入り)	¥660

No.	製品名	数量	品番	価格(税込)
16	エキスターナルサークリップ 17mm	3	00-02-0005(5ヶ入り)	¥880
17	スラストワッシャB 17mm	2	00-02-0056	¥660
18	スラストワッシャ 13.5mm	1	00-02-0154	¥1,650
19	スラストワッシャ 19.5mm	1	00-02-0127	¥781
20	セトリング 17mm	1	00-02-0128	¥660
21	ギアシフトドラム	1	00-00-1865	¥10,450
22	ギアシフトドラムピン	1	00-02-0377	¥1,100
23	ギアシフトドラムストップパープレート	1	00-00-1882	¥2,860
24	Lギアシフトフォーク	1	00-02-0129	¥11,000
25	ギアスピンドルCOMP.	1	00-02-0094	¥8,800
26	ニュートラルスイッチローター	1	00-02-0131	¥880
27	スターターアイドルギア(29T)	1	00-00-1848	¥7,480
28	シフトドラムストップバースプリング	1	00-00-1883	¥770

※セット以外のリペアパーツは1個の価格です。
 セットが設定されているリペアパーツの単品販売は行っていません。
 ※価格、規格は予告なく変更することがありますのでご了承下さい。

■弊社製乾式クラッチ用6速スーパークロスミッションキット(02-04-0107) リペアパーツ

Ape・XR50/XR100 Motard

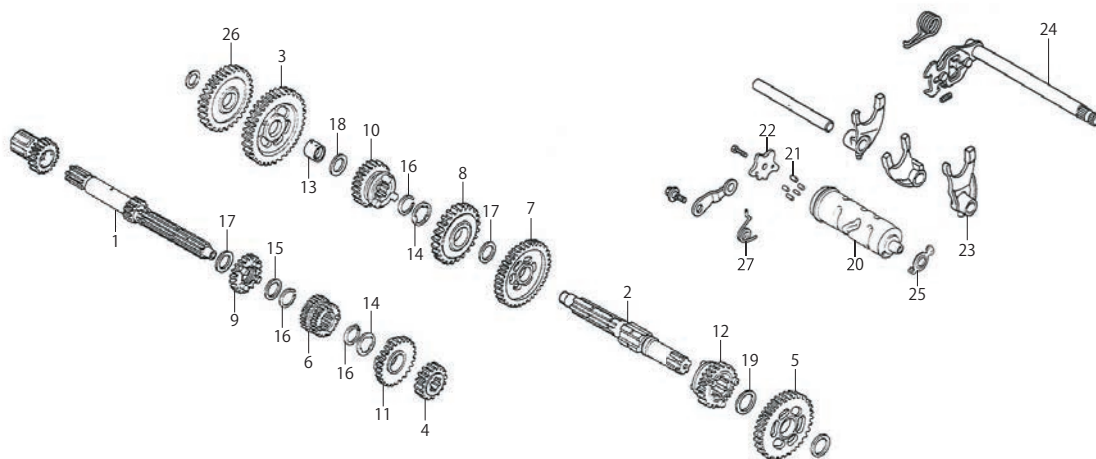

※番号無き部品は、ノーマル部品を使用します。

No.	製品名	数量	品番	価格(税込)
1	メインシャフト(17T)乾式クラッチ用	1	00-00-1741	¥19,800
2	カウンターシャフトCOMP.	1	00-00-1746	¥12,100
3	カウンターシャフトファーストギア(32T)	1	00-00-1762	¥8,250
4	メインシャフトセカンドギア(19T)	1	00-00-1778	¥3,740
5	カウンターシャフトセカンドギア(30T)	1	00-00-1782	¥9,570
6	メインシャフトサード/フォースギア(21T/23T)	1	00-02-0218	¥11,000
7	カウンターシャフトサードギア(28T)	1	00-02-0219	¥6,930
8	カウンターシャフトフォースギア(27T)	1	00-02-0220	¥6,930
9	メインシャフトフィフスギア(24T)	1	00-00-2395	¥5,610
10	カウンターシャフトフィフスギア(26T)	1	00-00-1829	¥9,790
11	メインシャフトシックスギア(24T)	1	00-00-2396	¥5,610
12	カウンターシャフトシックスギア(25T)	1	00-00-1844	¥9,680
13	カラー 17mm	1	00-02-0125	¥6,600
14	スプラインワッシャ 17mm	2	00-02-0462(5ヶ入り)	¥1,320
15	スラストワッシャ5 17mm	1	00-02-0024(2ヶ入り)	¥660

No.	製品名	数量	品番	価格(税込)
16	エキスターナルサークリップ 17mm	3	00-02-0005(5ヶ入り)	¥880
17	スラストワッシャB 17mm	2	00-02-0056	¥660
18	スラストワッシャ 13.5mm	1	00-02-0154	¥1,650
19	スラストワッシャ 19.5mm	1	00-02-0127	¥781
20	ギアシフトドラム	1	00-00-1865	¥10,450
21	ギアシフトドラムピン	1	00-02-0377	¥1,100
22	ギアシフトドラムストップパープレート	1	00-00-1882	¥2,860
23	Lギアシフトフォーク	1	00-02-0129	¥11,000
24	ギアスピンドルCOMP.	1	00-02-0094	¥8,800
25	ニュートラルスイッチローター	1	00-02-0131	¥880
26	スターターアイドルギア(29T)	1	00-00-1848	¥7,480
27	シフトドラムストップバースプリング	1	00-00-1883	¥770

※セット以外のリペアパーツは1個の価格です。
 セットが設定されているリペアパーツの単品販売は行っていません。
 ※価格、規格は予告なく変更することがありますのでご了承下さい。

※上記の商品価格はすべて税込価格です。

Repair parts

■6速クロスミッションキット(02-04-0108) リペアパーツ

NSF100

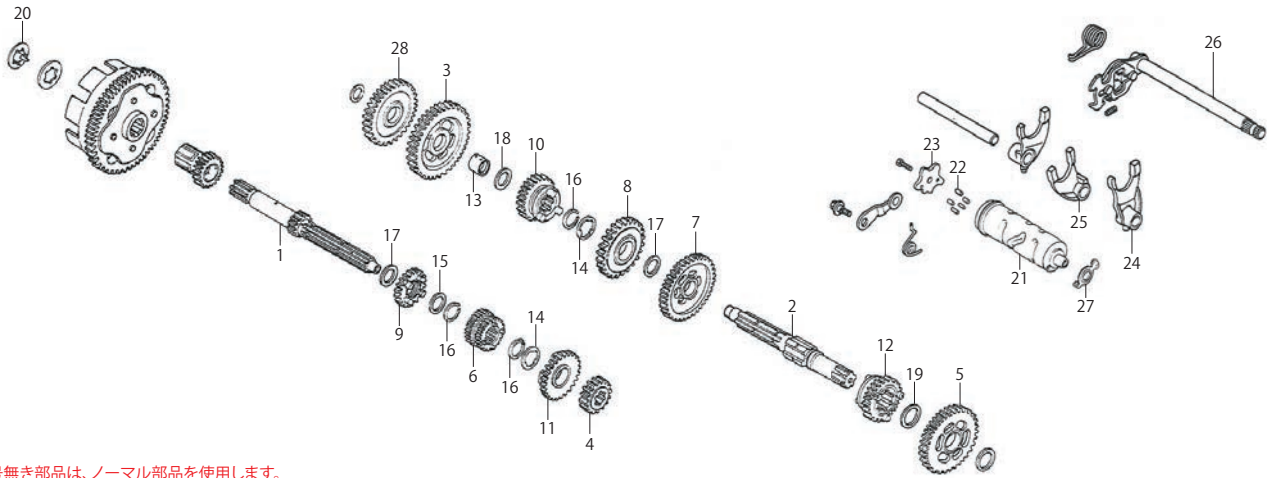

※番号無き部品は、ノーマル部品を使用します。

No.	商 品 名	数量	品 番	価格(税込)
1	メインシャフト(14T)	1	00-02-0506	¥20,900
2	カウンターシャフトCOMP.	1	00-00-1746	¥12,100
3	カウンターシャフトファーストギア(37T)	1	00-00-2397	¥7,260
4	メインシャフトセカンドギア(17T)	1	00-00-2398	¥3,740
5	カウンターシャフトセカンドギア(34T)	1	00-00-2399	¥9,570
6	メインシャフトサード/フォースギア(19T/21T)	1	00-02-0221	¥11,000
7	カウンターシャフトサードギア(31T)	1	00-02-0222	¥6,930
8	カウンターシャフトフォースギア(29T)	1	00-02-0223	¥6,930
9	メインシャフトフィフスギア(23T)	1	00-00-2400	¥5,610
10	カウンターシャフトフィフスギア(27T)	1	00-00-1830	¥9,790
11	メインシャフトシックスギア(25T)	1	00-00-1838	¥5,610
12	カウンターシャフトシックスギア(26T)	1	00-00-1845	¥9,680
13	カラー 17mm	1	00-02-0125	¥6,600
14	スプラインワッシャ 17mm	2	00-02-0462(5ヶ入り)	¥1,320
15	スラストワッシャS 17mm	1	00-02-0024(2ヶ入り)	¥660

No.	商 品 名	数量	品 番	価格(税込)
16	エキスターナルサークリップ 17mm	3	00-02-0005(5ヶ入り)	¥880
17	スラストワッシャB 17mm	2	00-02-0056	¥660
18	スラストワッシャ 13.5mm	1	00-02-0154	¥1,650
19	スラストワッシャ 19.5mm	1	00-02-0127	¥781
20	セットリング 17mm	1	00-02-0128	¥660
21	ギアシフトドラムセット(ストッパープレート付)	1	02-04-0025	廃盤
22	ギアシフトドラムピン	1	00-02-0377	¥1,100
23	ギアシフトドラムストッパープレート	1	24435-NX2-T00	廃盤
24	L.ギアシフトフォーク	1	00-02-0129	¥11,000
25	C.ギアシフトフォーク	1	00-02-0134	¥11,000
26	ギアスピンドルCOMP.	1	00-02-0094	¥8,800
27	ニュートラルスイッチローター	1	00-02-0131	¥880
28	スターターアイドルギア(29T)	1	00-00-1848	¥7,480

※セット以外のリペアパーツは1個の価格です。
 セットが設定されているリペアパーツの単品販売は行っていません。
 ※価格、規格は予告なく変更することがありますのでご了承下さい。

■6速クロスミッションキット(02-04-0109) リペアパーツ

DREAM50

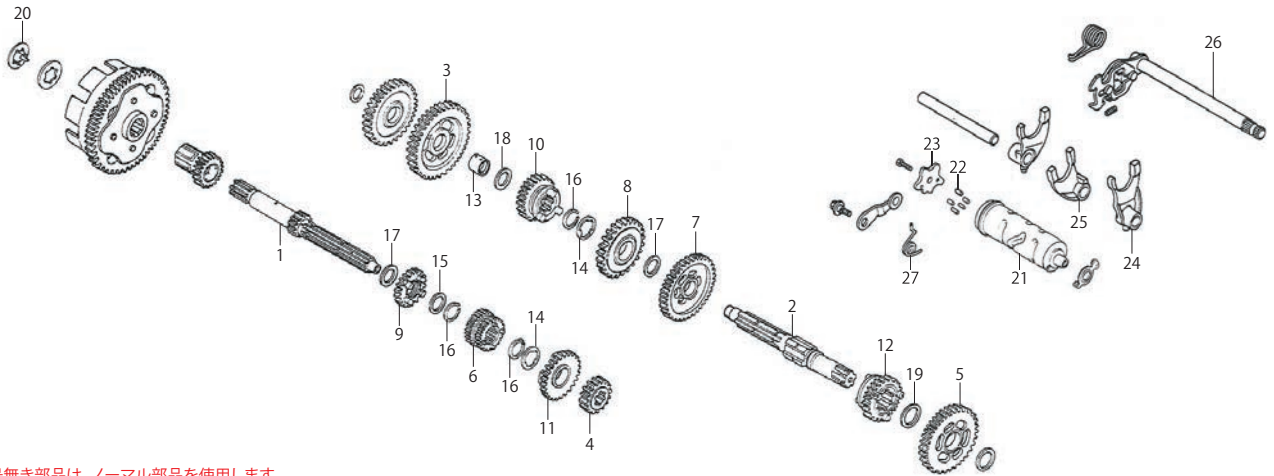

※番号無き部品は、ノーマル部品を使用します。

No.	部品名	数量	品 番	価格(税込)
1	メインシャフト(14T)	1	00-02-0506	¥20,900
2	カウンターシャフトCOMP.	1	00-02-0431	廃盤
3	カウンターシャフトファーストギア(37T)	1	00-00-2397	¥7,260
4	メインシャフトセカンドギア(17T)	1	00-00-2398	¥3,740
5	カウンターシャフトセカンドギア(34T)	1	00-00-2399	¥9,570
6	メインシャフトサード/フォースギア(19T/21T)	1	00-02-0221	¥11,000
7	カウンターシャフトサードギア(31T)	1	00-02-0222	¥6,930
8	カウンターシャフトフォースギア(29T)	1	00-02-0223	¥6,930
9	メインシャフトフィフスギア(23T)	1	00-00-2400	¥5,610
10	カウンターシャフトフィフスギア(27T)	1	00-00-1830	¥9,790
11	メインシャフトシックスギア(25T)	1	00-00-1838	¥5,610
12	カウンターシャフトシックスギア(26T)	1	00-00-1845	¥9,680
13	カラー 17mm	1	00-02-0125	¥6,600
14	スプラインワッシャ 17mm	2	00-02-0462(5ヶ入り)	¥1,320
15	スラストワッシャS 17mm	1	00-02-0024(2ヶ入り)	¥660

No.	部品名	数量	品 番	価格(税込)
16	エキスターナルサークリップ 17mm	3	00-02-0005(5ヶ入り)	¥880
17	スラストワッシャB 17mm	2	00-02-0056	¥660
18	スラストワッシャ 13.5mm	1	00-02-0154	¥1,650
19	スラストワッシャ 19.5mm	1	00-02-0127	¥781
20	セットリング 17mm	1	00-02-0128	¥660
21	ギアシフトドラム	1	00-00-1867	¥8,690
22	ギアシフトドラムピン	1	00-02-0377	¥1,100
23	ギアシフトドラムストッパープレート	1	00-00-1882	¥2,860
24	L.ギアシフトフォーク	1	00-02-0129	¥11,000
25	C.ギアシフトフォーク	1	00-02-0134	¥11,000
26	ギアスピンドルCOMP.	1	00-02-0094	¥8,800
27	シフトドラムストッパースプリング	1	00-00-1883	¥770

※セット以外のリペアパーツは1個の価格です。
 セットが設定されているリペアパーツの単品販売は行っていません。
 ※価格、規格は予告なく変更することがありますのでご了承下さい。

※上記の商品価格はすべて税込価格です。

ピットワーク
 車庫
 エンジン
 オイルクーラー
 クラッチ
 ミッション
 キャブ
 フロントローラー
 フワラー
 ステアリング
 ブレーキ
 エクステンション
 ランブ
 モーター
 ガレージ
 リペアパーツ
 注意事項

Repair parts

■eステージボアアップキット143cc リペアパーツ

GROM・MSX125・MSX125SF

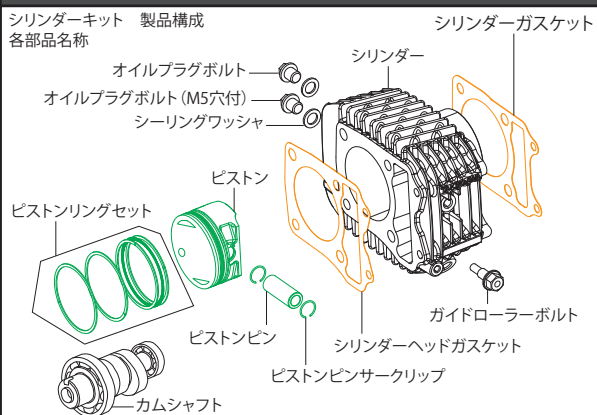

■ピストンセット

セット内容	個数
ピストンリングセット	1
ピストン	1
ピストンサークリップ	2
ピストンピン	1

■ガスケットBセット

セット内容	個数
シリンダーガスケット	1
シリンダーヘッドガスケット	1

■eステージボアアップキット143cc

部品名	品番	価格(税込)
eステージ 143cc用シリンダー(オイル取り出し口無し)56mm	01-01-0120	¥19,800
eステージ 143cc用ピストンキット	01-02-0163	¥19,800
eステージ 143cc用ピストンリングセット	01-15-020	¥6,490
eステージ 143cc用ピストンピンセット 13×36	00-01-0091(サークリップ付入り)	¥880
eステージ 143cc用ピストンピンサークリップセット	00-01-0003(6ヶ入り)	¥660
eステージ 143cc用ガスケットセット	01-13-0120	¥3,850
オイルプラグボルト(シーリングワッシャ付き)	00-07-0072(各1ヶ入り)	¥1,100
オイルプラグボルト(M5穴付き/シーリングワッシャ付き)	00-07-0090(各1ヶ入り)	¥1,100
シーリングワッシャ10mm	00-07-0106(10ヶ入り)	¥660
シリンダーヘッドガスケット	00-00-1149	¥3,300
シリンダーガスケット	00-01-0370	¥660
スポーツカムシャフト(N-15)	01-08-0179	¥13,200
スポーツカムシャフト(N-20)	01-08-0171	¥21,780

※セット以外のリペアパーツは1個の価格です。

※セットが設定されているリペアパーツの単品販売は行っていません。

※価格、規格は予告なく変更することがありますのでご了承下さい。

■Sステージボアアップキット181cc リペアパーツ

GROM・MSX125・MSX125SF

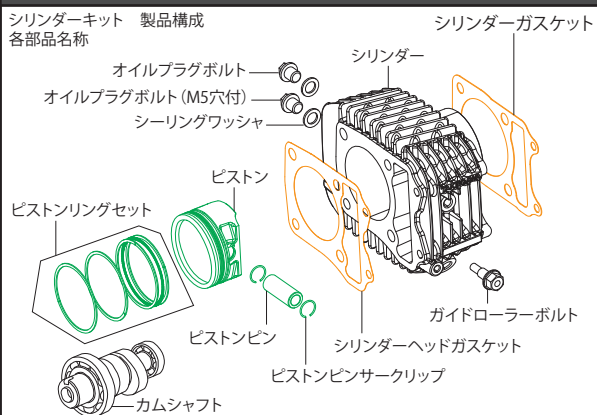

■ピストンセット

セット内容	個数
ピストンリングセット	1
ピストン	1
ピストンサークリップ	2
ピストンピン	1

■ガスケットBセット

セット内容	個数
シリンダーガスケット	1
シリンダーヘッドガスケット	1

■Sステージボアアップキット181cc

部品名	品番	価格(税込)
Sステージ 181cc用シリンダー(無塗装)	01-01-0119	¥33,880
Sステージ 181cc用ピストンキット	01-02-0164	¥22,550
Sステージ 181cc用ピストンリングセット	01-15-0106	¥4,840
Sステージ 181cc用ピストンピンセット 13×38.5	00-01-0198(サークリップ付入り)	¥880
Sステージ 181cc用ピストンピンサークリップセット	00-01-0003(6ヶ入り)	¥660
Sステージ 181cc用ガスケットセット	01-13-0121	¥3,410
オイルプラグボルト(シーリングワッシャ付き)	00-07-0072(各1ヶ入り)	¥1,100
オイルプラグボルト(M5穴付き/シーリングワッシャ付き)	00-07-0090(各1ヶ入り)	¥1,100
シーリングワッシャ10mm	00-07-0106(10ヶ入り)	¥660
シリンダーヘッドガスケット	00-00-1157	¥3,080
シリンダーガスケット	00-01-0370	¥660
スポーツカムシャフト(N-15)	01-08-0179	¥13,200
スポーツカムシャフト(N-20)	01-08-0171	¥21,780

※セット以外のリペアパーツは1個の価格です。

※セットが設定されているリペアパーツの単品販売は行っていません。

※価格、規格は予告なく変更することがありますのでご了承下さい。

■Sステージecoボアアップキット181cc リペアパーツ

GROM・MSX125・MSX125SF

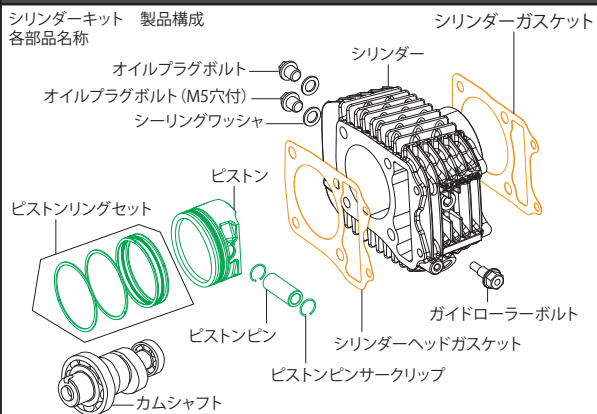

■ピストンセット

セット内容	個数
ピストンリングセット	1
ピストン	1
ピストンサークリップ	2
ピストンピン	1

■ガスケットBセット

セット内容	個数
シリンダーガスケット	1
シリンダーヘッドガスケット	1

■Sステージecoボアアップキット181cc 廃盤

※Sステージecoは廃盤になりました。共にecoピストンも廃盤になりました。

※ピストンのリペアパーツに関しましては、上記Sステージ用をご購入ください。

部品名	品番	価格(税込)
Sステージeco 181cc用シリンダー(無塗装)	01-01-0119	¥33,880
Sステージeco 181cc用ピストンキット	廃盤	
Sステージeco 181cc用ピストンリングセット	01-15-0106	¥4,840
Sステージeco 181cc用ピストンピンセット 13×38.5	00-01-0198(サークリップ付入り)	¥880
Sステージeco 181cc用ピストンピンサークリップセット	00-01-0003(6ヶ入り)	¥660
Sステージeco 181cc用ガスケットセット	01-13-0121	¥3,410
オイルプラグボルト(シーリングワッシャ付き)	00-07-0072(各1ヶ入り)	¥1,100
オイルプラグボルト(M5穴付き/シーリングワッシャ付き)	00-07-0090(各1ヶ入り)	¥1,100
シーリングワッシャ10mm	00-07-0106(10ヶ入り)	¥660
シリンダーヘッドガスケット	00-00-1157	¥3,080
シリンダーガスケット	00-01-0370	¥660
スポーツカムシャフト(N-15)	01-08-0179	¥13,200
スポーツカムシャフト(N-20)	01-08-0171	¥21,780

※セット以外のリペアパーツは1個の価格です。

※セットが設定されているリペアパーツの単品販売は行っていません。

※価格、規格は予告なく変更することがありますのでご了承下さい。

※上記の商品価格はすべて税込価格です。

Repair parts

■スーパーヘッド4Valve+Rヘッドキット 01-03-0152 ¥108,900(税込) リペアパーツ

GROM・MSX125・MSX125SF

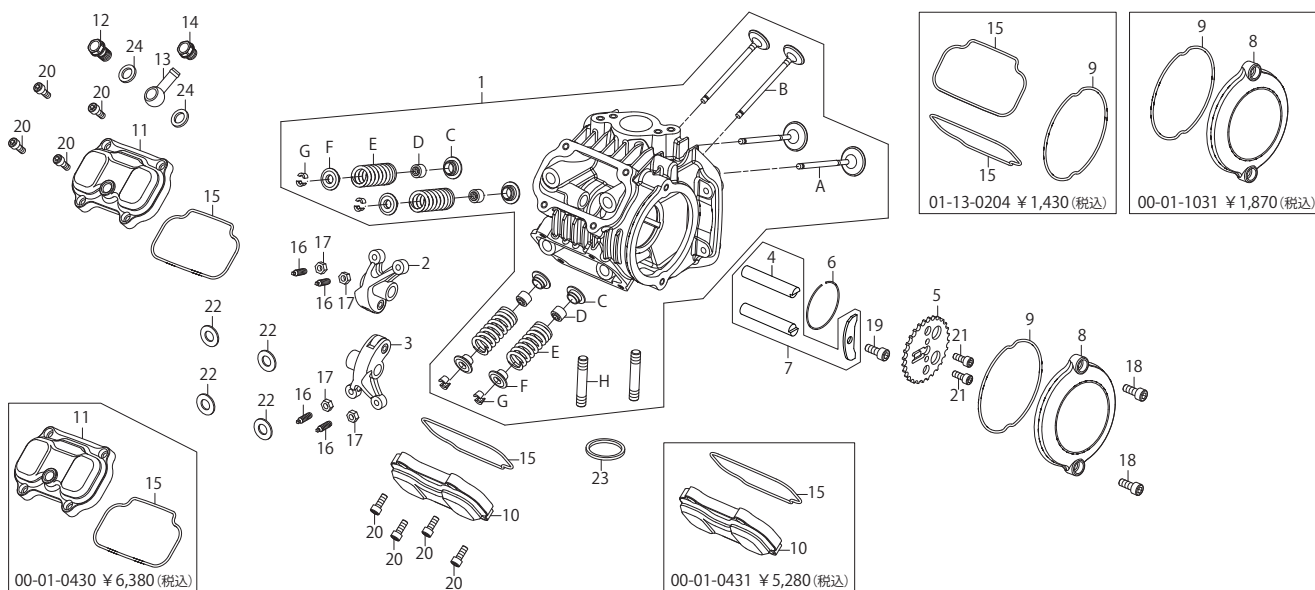

No.	部品名	個数	品番	価格(税込)
1	シリンダーヘッドSUB ASSY.(ブラック塗装)	1	00-00-1046	¥82,500
2	インテークバルブロッカーアームCOMP.	1	00-00-1314	¥6,600
3	エキゾーストバルブロッカーアームCOMP.	1	00-00-1311	¥6,600
4	ロッカーアームシャフト ※No.7とセット販売	2	—	—
5	カムスプロケット	1	00-00-1298	¥3,080
6	カムシャフトサークリップ	1	00-01-0081(3ヶ入り)	¥660
7	ストッパープレート&ロッカーアームシャフトセット	1	00-01-0413(シャフト2ヶ入り)	¥1,980
8	Lシリンダーヘッドサイドカバー	1	—	—
9	LシリンダーヘッドサイドカバーOリング	1	00-00-1188	¥660
10	インスペクションカバー	1	—	—
11	インスペクションブリーザーカバー	1	—	—
12	バンジョーボルトA	1	00-07-0122	¥1,210
13	バンジョー10mm(ストレート)	1	00-00-1433	¥1,320
14	オイルプラグボルトセット	1	00-07-0072(ワッシャ付各1)	¥1,100
15	インスペクションカバーOリング	2	00-00-2351	¥440
16	タペットアジャスティングスクリュー	4	00-01-0132(各1ヶ入)	¥770
17	タペットアジャスティングナット	4	—	—
18	ソケットキャップスクリュー6×15(SUS)	2	00-00-0205(4ヶ入り)	¥594

No.	部品名	個数	品番	価格(税込)
19	ソケットキャップスクリュー6×12	1	00-00-0590(4ヶ入り)	¥484
20	ソケットキャップスクリュー5×12(SUS)	8	00-00-0160(4ヶ入り)	¥594
21	ソケットキャップスクリュー5×12	2	00-00-0066(4ヶ入り)	¥660
22	銅シーリングワッシャ8mm	4	00-00-0650(4ヶ入り)	¥550
23	エキゾーストパイプガスケット	1	00-01-0064(2ヶ入り)	¥880
24	アルミシーリングワッシャ10mm	2	00-07-0106(10ヶ入り)	¥660
TOOL	焼き付き防止ペースト(5g)	1	08-02-0042	¥880
TOOL	6角棒レンチ5mm	1	—	—
TOOL	6角棒レンチ4mm	1	—	—
A	インテークバルブ	2	00-00-1343	¥7,480
B	エキゾーストバルブ	2	00-00-1358	¥8,580
C	バルブスプリングシート	4	00-01-0408	¥550
D	バルブステムシール	4	00-01-0015(2ヶ入り)	¥990
E	バルブスプリング	4	00-00-1362	¥660
F	バルブスプリングリテーナー	4	00-00-1367	¥1,320
G	バルブコッタ	8	00-01-0473(4ヶ入り)	¥2,640
H	スタットボルト8×42	2	00-01-0136(2ヶ入り)	¥880

■スーパーヘッド4Valve+R カムシャフト/バルブスプリングリテーナー

GROM・MSX125・MSX125SF



■オートデコンプ付きカムシャフト
01-08-0449 ¥29,700(税込)



■オプションパーツ
チタン合金バルブスプリングリテーナー
01-12-0109 ¥17,600(税込)

■スーパーヘッド4Valve+R シリンダーキット リペアパーツ

GROM・MSX125・MSX125SF

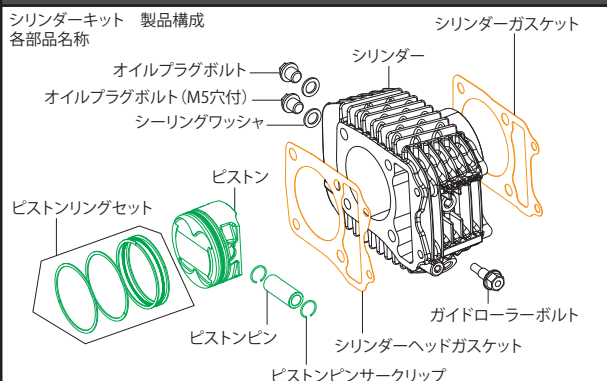

■スーパーヘッド4V+R ボアアップキット181cc用シリンダーキット
(ブラック塗装) 01-04-0130 ¥59,950(税込)

部品名	品番	価格(税込)
スーパーヘッド4V+R 181cc用シリンダー(ブラック塗装)	01-01-0119	¥33,880
スーパーヘッド4V+R 181cc用ピストンキット	01-02-0242	¥29,040
スーパーヘッド4V+R 181cc用ピストンリングセット	01-15-0106	¥4,840
スーパーヘッド4V+R 181cc用ピストンピンセット13×38.5	00-01-0198(サークリップ付各1)	¥880
スーパーヘッド4V+R ピストンピンサークリップセット	00-01-0003(6ヶ入り)	¥660
スーパーヘッド4V+R 181cc用ガスケットセット	01-13-0123	¥3,850
オイルプラグボルトセット(シーリングワッシャ付き)	00-07-0072(各1ヶ入り)	¥1,100
オイルプラグボルトセット(M5穴付き/シーリングワッシャ付き)	00-07-0090(各1ヶ入り)	¥1,100
シーリングワッシャ10mm	00-07-0106(10ヶ入り)	¥660
シリンダーヘッドガスケット	00-00-1158	¥3,520
シリンダーガスケット	00-01-0370	¥660
ガイドローラーボルト	00-00-1331	¥1,320

■ピストンセット	
セット内容	個数
ピストンリングセット	1
ピストン	1
ピストンサークリップ	2
ピストンピン	1

■ガスケットBセット	
セット内容	個数
シリンダーガスケット	1
シリンダーヘッドガスケット	1

※セット以外のリペアパーツは1個の価格です。セットが設定されているリペアパーツの単品販売は行っておりません。※価格、規格は予告なく変更することがありますのでご了承下さい。

※上記の商品価格はすべて税込価格です。

Repair parts

■スペシャルクラッチカバーキット TYPE-R(WET/ワイヤー式) リペアパーツ

GROM・MSX125・MSX125SF

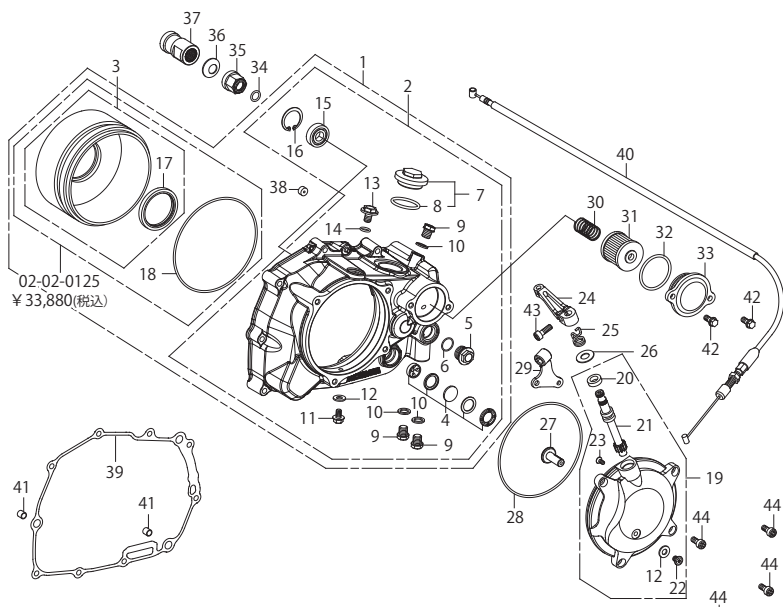

■スペシャルクラッチカバーキット TYPE-R(WET/ワイヤー式) 02-01-0151 ¥86,680(税込)

No.	部品名	個数	品番	価格(税込)
1	R.クランクケースカバーセット	1	00-02-6211	¥60,500
2	R.クランクケースカバー-ASSY.	1	00-02-6208	¥33,000
3	セパレーターキット	1	02-02-0125(オリング付)	¥33,880
4	オイルポットウインドウセット	1	00-02-0031	¥3,190
5	サーモスタットホールキャップ	1	00-07-0063(オリング付)	¥2,200
6	オリング 15mm	1	00-00-0185(5ヶ入り)	¥363

※セット以外のリペアパーツは1個の価格です。セットが設定されているリペアパーツの単品販売は行っておりません。※価格、規格は予告なく変更することがありますのでご了承下さい。

No.	部品名	個数	品番	価格(税込)
7	ホールキャップ	1	09-06-0131(オリング付)	¥1,100
8	オリング 30mm	1	00-01-0034(4ヶ入り)	¥770
9	オイルプラグボルトセット	3	00-07-0072(ワッシャ付各1)	¥1,100
10	シーリングワッシャ 10mm	3	00-07-0106(10ヶ入り)	¥660
11	フランジボルト 6x12	1	00-00-0322(6ヶ入り)	¥484
12	シーリングワッシャ 6.5x12	2	00-00-2780	¥440
13	オイルフィルターキャップ(オリング付)	1	00-02-0468	¥1,650
14	オリング 13mm	1	00-00-0644(5ヶ入り)	¥484
15	ボールベアリング 6001Z	1	00-01-1011	¥1,100
16	C型リング 28mm	1	00-00-0643(3ヶ入り)	¥330
17	オイルシール 54x70x9	1	00-02-0364	¥3,190
18	オリング 120mm	1	00-00-0656	¥330
19	クラッチカバー-COMP.	1	00-00-1089	¥30,800
20	オイルシール 10x17x5	1	00-02-0006	¥550
21	クラッチリリースピニオン	1	00-02-0033	¥3,410
22	極低頭キャップスクリュー 6x8	1	00-00-0642(6ヶ入り)	¥880
23	フラットヘッドスクリュー 4x10	1	00-00-0190(6ヶ入り)	¥484
24	リリースアーム	1	00-02-0469	¥3,850
25	クラッチアームスプリング	1	00-02-0112	¥440
26	ブレンワッシャ 10mm	1	00-00-0151(10ヶ入り)	¥484
27	リリーススラック	1	00-02-0039	¥1,980
28	オリング 120mm	1	00-02-0188	¥550
29	クラッチケーブルレシーバー-COMP.	1	00-00-1676	¥2,750
30	オイルフィルタースプリング	1	00-07-0065	¥660
31	オイルフィルターエレメント	1	00-02-0027	¥2,860
32	オリング 40mm	1	00-02-0040	¥440
33	オイルフィルターカバー(オリング/ボルト付)	1	00-02-0470	¥7,480
34	オリング 12mm	1	00-00-0136	¥363
35	オイルスルーナット	1	00-00-2310	¥3,080
36	コニカルスプリングワッシャ 14mm	1	00-02-0036	¥660
37	スベーサー	1	00-00-1414	¥2,750
38	オリフィス	1	00-00-1072	¥1,100
39	R.クランクケースカバーガスケット	1	00-02-0356	¥1,540
40	クラッチケーブルCOMP. 850mm	1	00-02-0133	¥5,500
41	ノックピン 8x12	2	00-00-0153(2ヶ入り)	¥440
42	フランジボルト 6x16	2	00-00-0879(5ヶ入り)	¥660
43	ソケットキャップスクリュー 6x18	1	00-00-0720(5ヶ入り)	¥484
44	ソケットキャップスクリュー 6x15	4	00-00-0718(5ヶ入り)	¥660

■スペシャルクラッチカバーキット TYPE-R(DRY/ワイヤー式) リペアパーツ

GROM・MSX125・MSX125SF

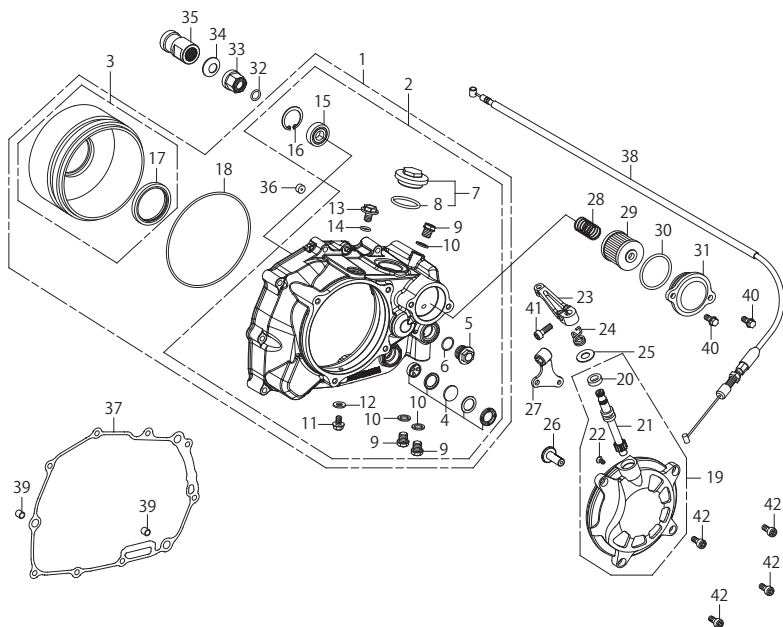

■スペシャルクラッチカバーキット TYPE-R(DRY/ワイヤー式) 02-02-0082 ¥90,750(税込)

No.	部品名	個数	品番	価格(税込)
1	R.クランクケースカバーセット	1	00-02-6211	¥60,500
2	R.クランクケースカバー-ASSY.	1	00-02-6208	¥33,000
3	セパレーターキット	1	02-02-0125(オリング付)	¥33,880
4	オイルポットウインドウセット	1	00-02-0031	¥3,190
5	サーモスタットホールキャップ	1	00-07-0063(オリング付)	¥2,200
6	オリング 15mm	1	00-00-0185(5ヶ入り)	¥363

※セット以外のリペアパーツは1個の価格です。セットが設定されているリペアパーツの単品販売は行っておりません。※価格、規格は予告なく変更することがありますのでご了承下さい。

No.	部品名	個数	品番	価格(税込)
7	ホールキャップ	1	09-06-0131(オリング付)	¥1,100
8	オリング 30mm	1	00-01-0034(4ヶ入り)	¥770
9	オイルプラグボルトセット	3	00-07-0072(ワッシャ付各1)	¥1,100
10	シーリングワッシャ 10mm	3	00-07-0106(10ヶ入り)	¥660
11	フランジボルト 6x12	1	00-00-0322(6ヶ入り)	¥484
12	シーリングワッシャ 6.5x12	1	00-00-2780	¥440
13	オイルフィルターキャップ(オリング付)	1	00-02-0468	¥1,650
14	オリング 13mm	1	00-00-0644(5ヶ入り)	¥484
15	ボールベアリング 6001Z	1	00-01-1011	¥1,100
16	C型リング 28mm	1	00-00-0643(3ヶ入り)	¥330
17	オイルシール 54x70x9	1	00-02-0364	¥3,190
18	オリング 120mm	1	00-00-0656	¥330
19	クラッチカバー-COMP.	1	00-00-1090	¥34,100
20	オイルシール 10x17x5	1	00-02-0006	¥550
21	クラッチリリースピニオン	1	00-02-0033	¥3,410
22	フラットヘッドスクリュー 4x10	1	00-00-0190(6ヶ入り)	¥484
23	リリースアーム	1	00-02-0469	¥3,850
24	クラッチアームスプリング	1	00-02-0112	¥440
25	ブレンワッシャ 10mm	1	00-00-0151(10ヶ入り)	¥484
26	リリーススラック	1	00-02-0039	¥1,980
27	クラッチケーブルレシーバー-COMP.	1	00-00-1676	¥2,750
28	オイルフィルタースプリング	1	00-07-0065	¥660
29	オイルフィルターエレメント	1	00-02-0027	¥2,860
30	オリング 40mm	1	00-02-0040	¥440
31	オイルフィルターカバー(オリング/ボルト付)	1	00-02-0470	¥7,480
32	オリング 12mm	1	00-00-0136	¥363
33	オイルスルーナット	1	00-00-2310	¥3,080
34	コニカルスプリングワッシャ 14mm	1	00-02-0036	¥660
35	スベーサー	1	00-00-1414	¥2,750
36	オリフィス	1	00-00-1072	¥1,100
37	R.クランクケースカバーガスケット	1	00-02-0356	¥1,540
38	クラッチケーブルCOMP. 850mm	1	00-02-0133	¥5,500
39	ノックピン 8x12	2	00-00-0153(2ヶ入り)	¥440
40	フランジボルト 6x16	2	00-00-0879(5ヶ入り)	¥660
41	ソケットキャップスクリュー 6x18	1	00-00-0720(5ヶ入り)	¥484
42	ソケットキャップスクリュー 6x15	4	00-00-0718(5ヶ入り)	¥660

※上記の商品価格はすべて税込価格です。

Repair parts

■スペシャルクラッチカバーキット TYPE-R(WET/油圧式) リペアパーツ

GROM・MSX125・MSX125SF

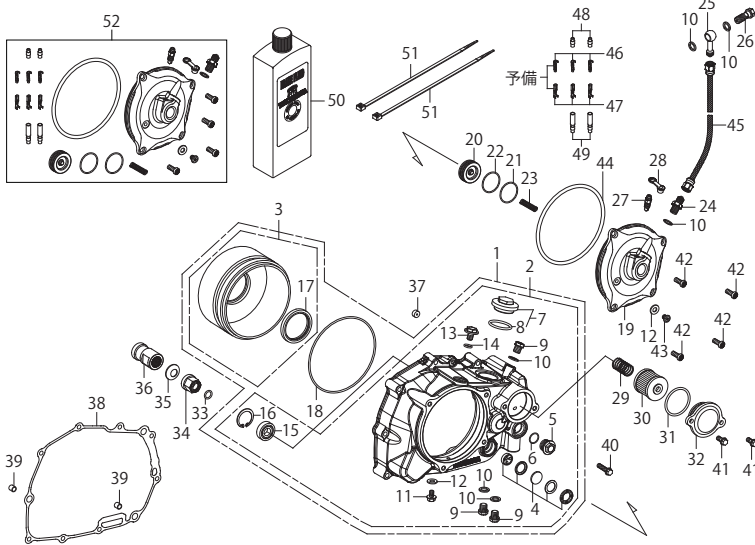

■スペシャルクラッチカバーキット TYPE-R(WET/油圧式) 02-01-0174 ¥125,400(税込)

No.	部品名	個数	品番	価格(税込)
1	R.クラックケースカバーセット	1	00-02-6211	¥60,500
2	R.クラックケースカバー-ASSY.	1	00-02-6208	¥33,000
3	セパレーターキット	1	02-02-0125(オリング付)	¥33,880
4	オイルポットウインド	1	00-02-0031	¥3,190
5	サーモスタットホールキャップ	1	00-07-0063(オリング付)	¥2,200
6	Oリング 15mm	1	00-00-0185(5ヶ入り)	¥363
7	タペットキャップ(メッキ)	1	09-06-0131(オリング付)	¥1,100
8	ホールキャップOリング	1	00-01-0034(4ヶ入り)	¥770
9	オイルプラグボルトセット	3	00-07-0072(ワッシャ付/各1)	¥1,100
10	シーリングワッシャ 10mm	6	00-07-0106(10ヶ入り)	¥660
11	フランジボルト 6x12	1	00-00-0322(6ヶ入り)	¥484

※セット以外のリペアパーツは1個の価格です。セットが設定されているリペアパーツの単品販売は行っておりません。※価格、規格は予告なく変更することがありますのでご了承下さい。

No.	部品名	個数	品番	価格(税込)
12	シーリングワッシャ 6mm	1	00-00-2780	¥440
13	オイルフィルターキャップ(オリング付)	1	00-02-0468	¥1,650
14	Oリング 13mm	1	00-00-0644(5ヶ入り)	¥484
15	ボールベアリング 6001Z	1	00-01-1011	¥1,100
16	C型リング 28mm	1	00-00-0643(3ヶ入り)	¥330
17	オイルシール 54x70x9	1	00-02-0364	¥3,190
18	Oリング 120mm	1	00-00-0656	¥330
19	クラッチカバーセット (WET/油圧式)	1	02-01-0198	¥30,800
20	レリーズピストン (Oリング付)	1	00-02-0471	¥4,950
21	Oリング 30mm(SBR/艶無し)	1	00-00-0673	¥594
22	Oリング 30mm(NBR/艶有り)	1	00-00-0674(4ヶ入り)	¥594
23	レリーズスプリング	1	00-00-1096	¥770
24	アダプター 10mm(シーリングワッシャ付)	1	00-07-0032(2ヶ入り)	¥2,420
25	バンジョー(ストレート)	1	00-07-0006	¥1,320
26	バンジョーボルト M10x1.25(ゴールド)	1	00-07-0131(シーリングワッシャ付)	¥1,210
27	ブリーダースクリュー	1	00-02-6213	¥660
28	ブリーダーキャップ	1	00-02-6212	¥660
29	オイルフィルタースプリング	1	00-07-0065	¥660
30	オイルフィルター	1	00-02-0027	¥2,860
31	Oリング	1	00-02-0040	¥440
32	オイルフィルターカバー(Oリング/ボルト付)	1	00-02-0470	¥7,480
33	Oリング 12mm	1	00-00-0136	¥363
34	オイルスルーナット	1	00-00-2310	¥3,080
35	コニカルスプリングワッシャ 14mm	1	00-02-0036	¥660
36	スベーサー	1	00-00-1414	¥2,750
37	オリフィス	1	00-00-1072	¥1,100
38	R.クラックケースカバーガスケット	1	00-02-0356	¥1,540
39	ノックピン 8x12	2	00-00-0153(2ヶ入り)	¥440
40	フランジボルト 6x35	1	00-00-0885(5ヶ入り)	¥770
41	フランジボルト 6x16	2	00-00-0879(5ヶ入り)	¥660
42	低頭6角穴付ボルト 6x16	4	00-00-0377(4ヶ入り)	¥484
43	極低頭6角穴付ボルト 6x8	1	00-00-0697(4ヶ入り)	¥550
44	Oリング 120mm	1	00-02-0188	¥550
45	ブレーキホース (960mm)	1	00-06-0164	¥8,250
46	Φ4オスギボシ	3		
47	Φ4メスギボシ	3		
48	オスギボシカバー	2	00-00-0570(各5ヶ入り)	¥440
49	メスギボシカバー	2		
50	ブレーキフルード DOT4 (200cc)	1	06-08-0019	¥1,320
51	結束バンド	2	00-00-0179(10ヶ入り)	¥363
52	クラッチカバーセット (WET/油圧式)	1	02-01-0198	¥30,800

■スペシャルクラッチカバーキット TYPE-R(DRY/油圧式) リペアパーツ

GROM・MSX125・MSX125SF

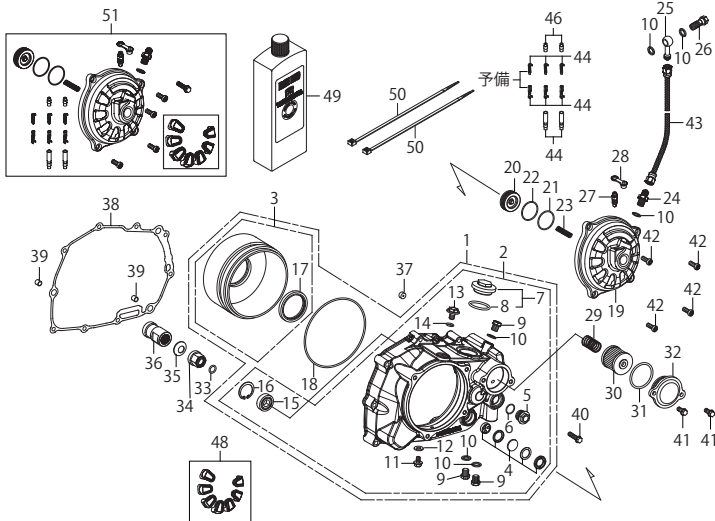

■スペシャルクラッチカバーキット TYPE-R(DRY/油圧式) 02-02-0133 ¥108,350(税込)

No.	部品名	個数	品番	価格(税込)
1	R.クラックケースカバーセット	1	00-02-6211	¥60,500
2	R.クラックケースカバー-ASSY.	1	00-02-6208	¥33,000
3	セパレーターキット	1	02-02-0125(オリング付)	¥33,880
4	オイルポットウインド	1	00-02-0031	¥3,190
5	サーモスタットホールキャップ	1	00-07-0063(オリング付)	¥2,200
6	Oリング 15mm	1	00-00-0185(5ヶ入り)	¥363
7	タペットキャップ(メッキ)	1	09-06-0131(オリング付)	¥1,100
8	ホールキャップOリング	1	00-01-0034(4ヶ入り)	¥770
9	オイルプラグボルトセット	3	00-07-0072(ワッシャ付/各1)	¥1,100
10	シーリングワッシャ 10mm	6	00-07-0106(10ヶ入り)	¥660
11	フランジボルト 6x12	1	00-00-0322(6ヶ入り)	¥484

※セット以外のリペアパーツは1個の価格です。セットが設定されているリペアパーツの単品販売は行っておりません。※価格、規格は予告なく変更することがありますのでご了承下さい。

No.	部品名	個数	品番	価格(税込)
12	シーリングワッシャ 6mm	1	00-00-2780	¥440
13	オイルフィルターキャップ(オリング付)	1	00-02-0468	¥1,650
14	Oリング 13mm	1	00-00-0644(5ヶ入り)	¥484
15	ボールベアリング 6001Z	1	00-01-1011	¥1,100
16	C型リング 28mm	1	00-00-0643(3ヶ入り)	¥330
17	オイルシール 54x70x9	1	00-02-0364	¥3,190
18	Oリング 120mm	1	00-00-0656	¥330
19	クラッチカバーセット (DRY/油圧式)	1	02-02-0163	¥32,780
20	レリーズピストン (Oリング付)	1	00-02-0471	¥4,950
21	Oリング 30mm(SBR/艶無し)	1	00-00-0673	¥594
22	Oリング 30mm(NBR/艶有り)	1	00-00-0674(4ヶ入り)	¥594
23	レリーズスプリング	1	00-00-1096	¥770
24	アダプター 10mm(シーリングワッシャ付)	1	00-07-0032(2ヶ入り)	¥2,420
25	バンジョー(ストレート)	1	00-07-0006	¥1,320
26	バンジョーボルト M10x1.25(ゴールド)	1	00-07-0131(シーリングワッシャ付)	¥1,210
27	ブリーダースクリュー	1	00-02-6213	¥660
28	ブリーダーキャップ	1	00-02-6212	¥660
29	オイルフィルタースプリング	1	00-07-0065	¥660
30	オイルフィルター	1	00-02-0027	¥2,860
31	Oリング	1	00-02-0040	¥440
32	オイルフィルターカバー(Oリング/ボルト付)	1	00-02-0470	¥7,480
33	Oリング 12mm	1	00-00-0136	¥363
34	オイルスルーナット	1	00-00-2310	¥3,080
35	コニカルスプリングワッシャ 14mm	1	00-02-0036	¥660
36	スベーサー	1	00-00-1414	¥2,750
37	オリフィス	1	00-00-1072	¥1,100
38	R.クラックケースカバーガスケット	1	00-02-0356	¥1,540
39	ノックピン 8x12	2	00-00-0153(2ヶ入り)	¥440
40	フランジボルト 6x35	1	00-00-0885(5ヶ入り)	¥770
41	フランジボルト 6x16	2	00-00-0879(5ヶ入り)	¥660
42	低頭6角穴付ボルト 6x16	4	00-00-0377(4ヶ入り)	¥484
43	極低頭6角穴付ボルト 6x8	1	00-06-0164	¥8,250
44	Φ4オスギボシ	3		
45	Φ4メスギボシ	3		
46	オスギボシカバー	2	00-00-0570(各5ヶ入り)	¥440
47	メスギボシカバー	2		
48	キャップセット	7	02-02-0079(1セット)	¥5,060
49	ブレーキフルード DOT4 (200cc)	1	06-08-0019	¥1,320
50	結束バンド	2	00-00-0179(10ヶ入り)	¥363
51	クラッチカバーセット (DRY/油圧式)	1	02-02-0163	¥32,780

※上記の商品価格はすべて税込価格です。

Repair parts

■スペシャルクラッチインナーキット TYPE-R リペアパーツ

GROM・MSX125・MSX125SF

(スペシャルクラッチ専用クロスミッション用 対象:TAF5速クロスミッションキット(02-04-0295))

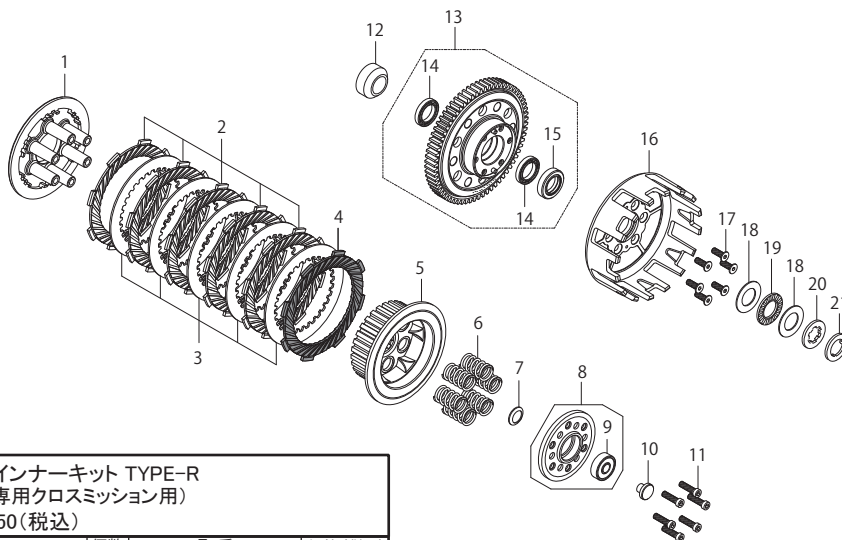

■スペシャルクラッチインナーキット TYPE-R (スペシャルクラッチ専用クロスミッション用) 02-02-0178 ¥83,050(税込)

No.	部品名	個数	品番	価格(税込)
1	クラッチプレッシャープレート	1	00-00-1642	¥5,060
2	クラッチフリクションディスク	5	00-02-0514	¥1,870
3	クラッチプレート	5	00-00-1635	¥880
4	プレート(フリクション)	1	00-02-0365	¥3,630
5	クラッチセンター	1	00-00-1649	¥6,600
6	クラッチスプリング	6	00-02-0393(6ヶ入り)	¥4,400
7	ユニカルスプリングワッシャ 14mm	1	00-02-0036	¥660
8	クラッチリフタープレートCOMP.	1	00-00-1704	¥6,600
9	ボールベアリング 628ZZ	1	00-00-0595	¥880
10	クラッチリフターロード	1	00-00-1683	¥770
11	ソケットキャップスクリュー 5x20	6	00-00-0714(5ヶ入り)	¥660

No.	部品名	個数	品番	価格(税込)
12	カラー	1	00-00-2401	¥1,650
13	プライマリドリブンギアASSY.	1	00-00-1699	¥39,600
14	ボールベアリング 6803	2	00-00-0024	¥2,200
15	オイルシール	1	00-02-0020	¥836
16	クラッチアウター	1	00-00-1709	¥10,560
17	フラットヘッドスクリュー 5x15	6	00-00-0612(10ヶ入り)	¥594
18	スラストワッシャ 17x30x1	2	00-02-0060	¥660
19	スラストベアリング	1	00-02-0061	¥1,980
20	スプラインワッシャ B17	1	00-02-0264	¥594
21	セットリング 17mm	1	00-02-0386	¥550

※セット以外のリペアパーツは1個の価格です。セットが設定されているリペアパーツの単品販売は行っておりません。※価格、規格は予告なく変更することがありますのでご了承下さい。

■スペシャルクラッチインナーキット TYPE-R(スリッパークラッチ) リペアパーツ

GROM・MSX125・MSX125SF

(スペシャルクラッチ専用クロスミッション用 対象:TAF5速クロスミッションキット(02-04-0295))

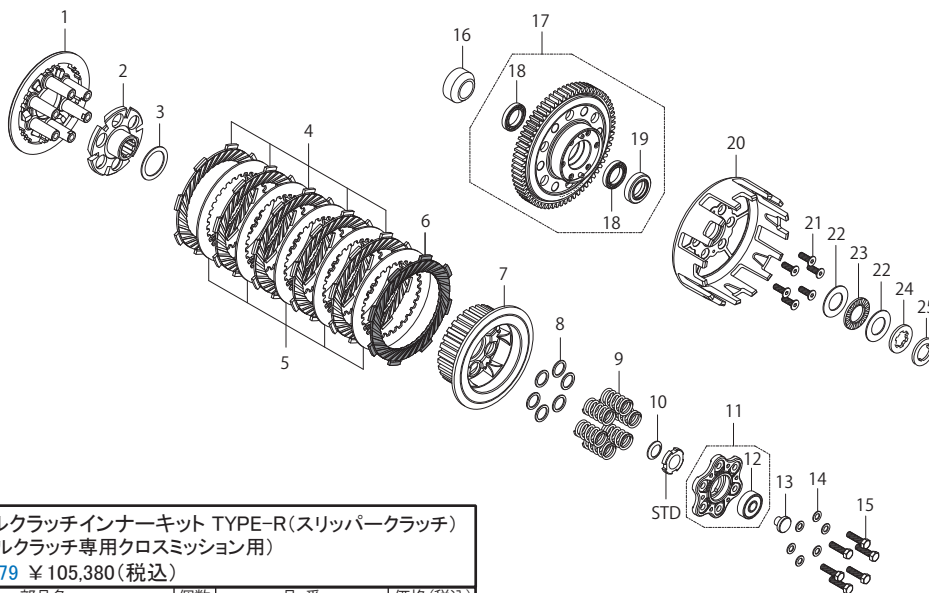

■スペシャルクラッチインナーキット TYPE-R(スリッパークラッチ) (スペシャルクラッチ専用クロスミッション用) 02-02-0179 ¥105,380(税込)

No.	部品名	個数	品番	価格(税込)
1	クラッチプレッシャープレート	1	00-02-0427	¥8,800
2	クラッチカム	1	00-00-1615	¥6,600
3	スライドワッシャ	1	00-00-1630	¥3,300
4	クラッチフリクションディスク	5	00-02-0514	¥1,870
5	クラッチプレート	5	00-00-1635	¥880
6	プレート(フリクション)	1	00-02-0365	¥3,630
7	クラッチセンター	1	00-00-1702	¥6,600
8	シムリング	12	00-00-0597	¥440
9	クラッチスプリング	6	00-00-1663	¥660
10	ユニカルスプリングワッシャ 14mm	1	00-02-0036	¥660
11	クラッチリフタープレートCOMP.	1	00-00-1707	¥5,610
12	ボールベアリング 628ZZ	1	00-00-0595	¥880
13	クラッチリフターロード	1	00-00-1682	¥990

No.	部品名	個数	品番	価格(税込)
14	ブレーンワッシャ 5mm	6	00-00-0596(10ヶ入り)	¥660
15	6角ボルト 5x20	6	00-00-0468(10ヶ入り)	¥880
16	カラー	1	00-00-2401	¥1,650
17	プライマリドリブンギアASSY.	1	00-00-1699	¥39,600
18	ボールベアリング 6803	2	00-00-0024	¥2,200
19	オイルシール	1	00-02-0020	¥836
20	クラッチアウター	1	00-00-1709	¥10,560
21	フラットヘッドスクリュー 5x15	6	00-00-0612(10ヶ入り)	¥594
22	スラストワッシャ 17x30x1	2	00-02-0060	¥660
23	スラストベアリング	1	00-02-0061	¥1,980
24	スプラインワッシャ B17	1	00-02-0264	¥594
25	セットリング 17mm	1	00-02-0386	¥550

※セット以外のリペアパーツは1個の価格です。セットが設定されているリペアパーツの単品販売は行っておりません。※価格、規格は予告なく変更することがありますのでご了承下さい。

※上記の商品価格はすべて税込価格です。

Repair parts

■ スペシャルクラッチインナーキット TYPE-R リペアパーツ (ノーマルメインシャフト用/ノーマルミッション用)

GROM・MSX125・MSX125SF

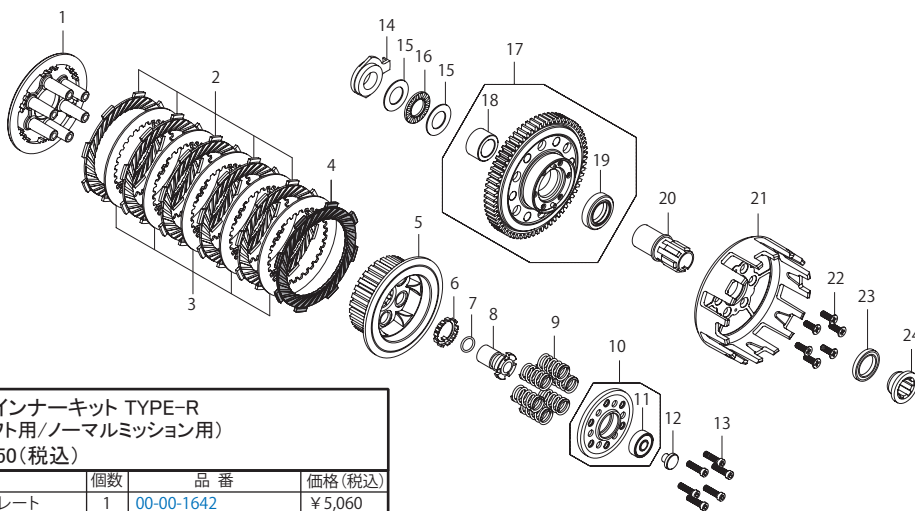

■ スペシャルクラッチインナーキット TYPE-R (ノーマルメインシャフト用/ノーマルミッション用) 02-02-0180 ¥90,750(税込)

No.	部品名	個数	品番	価格(税込)
1	クラッチプレッシャープレート	1	00-00-1642	¥5,060
2	クラッチフリクションディスク	5	00-02-0514	¥1,870
3	クラッチプレート	5	00-00-1635	¥880
4	クラッチフリクションプレート	1	00-02-0365	¥3,630
5	クラッチセンター	1	00-00-1660	¥5,060
6	ロックワッシャ	1	00-00-2318	¥715
7	Oリング 12.37mm	1	00-00-0683	¥330
8	ロックナット	1	00-00-2313	¥4,180
9	クラッチスプリング	6	00-02-0393(6ヶ入り)	¥4,400
10	クラッチリフタープレートCOMP.	1	00-00-1704	¥5,500
11	ボールベアリング 628ZZ	1	00-00-0595	¥880
12	クラッチリフターロッド	1	00-00-1683	¥770
13	ソケットキャップスクリュー 5x20	6	00-00-0714(5ヶ入り)	¥660
14	ベアリングシート	1	00-00-1633	¥3,960

No.	部品名	個数	品番	価格(税込)
15	スラストワッシャ 17x30x1	2	00-02-0060	¥660
16	スラストベアリング	1	00-02-0061	¥1,980
17	プライマリドリブングア ASSY.	1	00-00-1700	¥39,600
18	プッシュ (22x30x20)	1	00-00-0686	¥2,750
19	オイルシール (22x35x7)	1	00-00-0685	¥880
20	メインシャフトアダプター	1	00-00-1740	¥3,520
21	クラッチアウトター	1	00-00-1710	¥8,800
22	フラットヘッドスクリュー 5x15	6	00-00-0612(10ヶ入り)	¥594
23	ボールベアリング 6705LLF	1	00-00-0684	¥3,850
24	カラー	1	00-00-2316	¥3,300

※セット以外のリペアパーツは1個の価格です。セットが設定されているリペアパーツの単品販売は行っていません。※価格、規格は予告なく変更することがありますのでご了承下さい。

■ スペシャルクラッチインナーキット TYPE-R(スリッパークラッチ) リペアパーツ (ノーマルメインシャフト用/ノーマルミッション用)

GROM・MSX125・MSX125SF

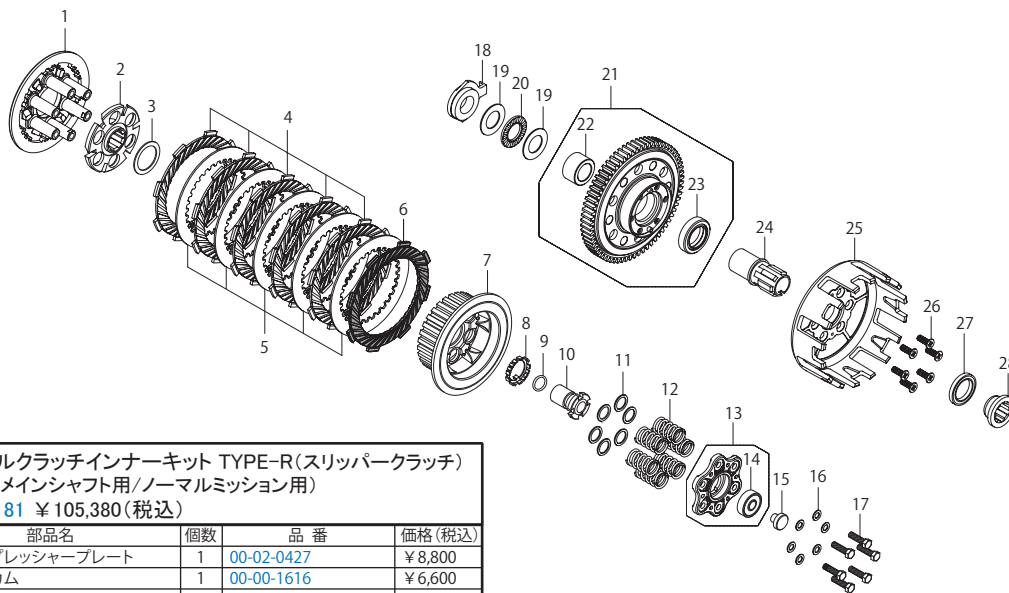

■ スペシャルクラッチインナーキット TYPE-R(スリッパークラッチ) (ノーマルメインシャフト用/ノーマルミッション用) 02-02-0181 ¥105,380(税込)

No.	部品名	個数	品番	価格(税込)
1	クラッチプレッシャープレート	1	00-02-0427	¥8,800
2	クラッチカム	1	00-00-1616	¥6,600
3	スライドワッシャ	1	00-00-1628	¥2,750
4	クラッチフリクションディスク	5	00-02-0514	¥1,870
5	クラッチプレート	5	00-00-1635	¥880
6	クラッチフリクションプレート	1	00-02-0365	¥3,630
7	クラッチセンター	1	00-00-1703	¥6,600
8	ロックワッシャ	1	00-00-2318	¥715
9	Oリング 12.37mm	1	00-00-0683	¥330
10	ロックナット	1	00-00-2313	¥4,180
11	シムリング (12×16×1)	12	00-00-0597	¥440
12	クラッチスプリング	6	00-00-1663	¥660
13	クラッチリフタープレートCOMP.	1	00-00-1707	¥5,610
14	ボールベアリング 628ZZ	1	00-00-0595	¥880
15	クラッチリフターロッド	1	00-00-1682	¥990
16	プレーンワッシャ 5mm	6	00-00-0596(10ヶ入り)	¥660

No.	部品名	個数	品番	価格(税込)
17	六角ボルト 5x20	6	00-00-0468(10ヶ入り)	¥880
18	ベアリングシート	1	00-00-1633	¥3,960
19	スラストワッシャ	2	00-02-0060	¥660
20	スラストベアリング	1	00-02-0061	¥1,980
21	プライマリドリブングア ASSY.	1	00-00-1700	¥39,600
22	プッシュ (22x30x20)	1	00-00-0686	¥2,750
23	オイルシール (22x35x7)	1	00-00-0685	¥880
24	メインシャフトアダプター	1	00-00-1740	¥3,520
25	クラッチアウトター	1	00-00-1710	¥8,800
26	フラットヘッドスクリュー 5x15	6	00-00-0612(10ヶ入り)	¥594
27	ボールベアリング 6705LLF	1	00-00-0684	¥3,850
28	カラー	1	00-00-2316	¥3,300

※セット以外のリペアパーツは1個の価格です。セットが設定されているリペアパーツの単品販売は行っていません。※価格、規格は予告なく変更することがありますのでご了承下さい。

※上記の商品価格はすべて税込価格です。

Repair parts

■TAF5速クロスミッションキット(02-04-0293) (対象クラッチ:ノーマル) リペアパーツ

GROM・MSX125・MSX125SF

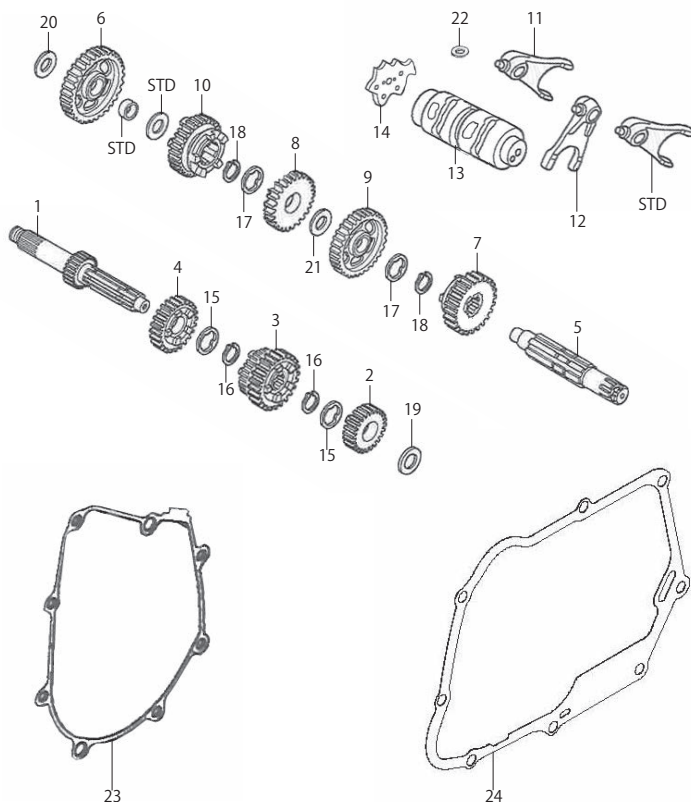

No.	部品名	個数	品番	価格(税込)
1	メインシャフト 15T	1	00-00-2402	¥7,480
2	メインシャフト2ndギア (19T)	1	00-00-1775	¥3,850
3	メインシャフト3rd/4thギア (22T/25T)	1	00-00-1791	¥7,040
4	メインシャフト5thギア (26T)	1	00-00-1825	¥4,840
5	カウンターシャフト	1	00-00-1755	¥6,600
6	カウンターシャフト1stギア (35T)	1	00-00-2403	¥3,850
7	カウンターシャフト2ndギア (32T)	1	00-00-1768	¥5,280
8	カウンターシャフト3rdギア (28T)	1	00-00-1800	¥4,180
9	カウンターシャフト4thギア (26T)	1	00-00-1816	¥4,180
10	カウンターシャフト5thギア (24T)	1	00-00-1834	¥5,280
11	ギアシフトフォーク	1	00-00-1858	¥7,480
12	センターギアシフトフォーク	1	00-00-1863	¥6,600
13	ギアシフトドラム	1	00-00-1871	¥8,250
14	シフトドラムストッパープレートCOMP.	1	00-02-0439	¥3,300
15	スプラインワッシャ 17mm	2	00-02-0462 (5ヶ入り)	¥1,320
16	エキスターナルサークリップ 17mm	2	00-02-0005 (5ヶ入り)	¥880
17	スプラインワッシャ 20mm	2	00-02-0360 (2ヶ入り)	¥1,210
18	セットリング 20mm	2	00-00-0800 (1ヶ入り)	¥660
19	スペシャルワッシャ 12X20	1	00-02-0358	¥440
20	スペシャルワッシャ 12X23	1	00-02-0361	¥440
21	スラストワッシャ 20mm	1	00-02-0359	¥550
22	プレーンワッシャ 6mm	1	00-00-0086 (10ヶ入り)	¥484
23	L.クランクケースカバーガスケット	1	00-02-0357	¥1,100
24	R.クランクケースカバーガスケット	1	00-02-0356	¥1,540

※セット以外のリペアパーツは1個の価格です。
 セットが設定されているリペアパーツの単品販売は行っていません。
 ※価格、規格は予告なく変更することがありますのでご了承下さい。

■TAF5速クロスミッションキット(02-04-0295) (対象クラッチ:スペシャル) リペアパーツ

GROM・MSX125・MSX125SF

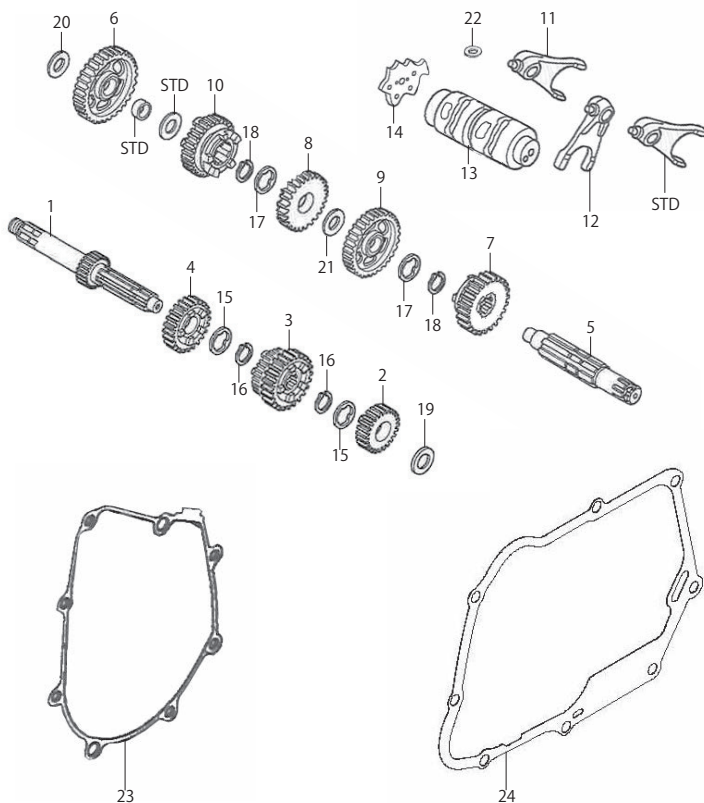

No.	部品名	個数	品番	価格(税込)
1	メインシャフト 15T	1	00-00-1733	¥9,900
2	メインシャフト2ndギア (19T)	1	00-00-1775	¥3,850
3	メインシャフト3rd/4thギア (22T/25T)	1	00-00-1791	¥7,040
4	メインシャフト5thギア (26T)	1	00-00-1825	¥4,840
5	カウンターシャフト	1	00-00-1755	¥6,600
6	カウンターシャフト1stギア (35T)	1	00-00-2403	¥3,850
7	カウンターシャフト2ndギア (32T)	1	00-00-1768	¥5,280
8	カウンターシャフト3rdギア (28T)	1	00-00-1800	¥4,180
9	カウンターシャフト4thギア (26T)	1	00-00-1816	¥4,180
10	カウンターシャフト5thギア (24T)	1	00-00-1834	¥5,280
11	ギアシフトフォーク	1	00-00-1858	¥7,480
12	センターギアシフトフォーク	1	00-00-1863	¥6,600
13	ギアシフトドラム	1	00-00-1871	¥8,250
14	シフトドラムストッパープレートCOMP.	1	00-02-0439	¥3,300
15	スプラインワッシャ 17mm	2	00-02-0462 (5ヶ入り)	¥1,320
16	エキスターナルサークリップ 17mm	2	00-02-0005 (5ヶ入り)	¥880
17	スプラインワッシャ 20mm	2	00-02-0360 (2ヶ入り)	¥1,210
18	セットリング 20mm	2	00-00-0800 (1ヶ入り)	¥660
19	スペシャルワッシャ 12X20	1	00-02-0358	¥440
20	スペシャルワッシャ 12X23	1	00-02-0361	¥440
21	スラストワッシャ 20mm	1	00-02-0359	¥550
22	プレーンワッシャ 6mm	1	00-00-0086 (10ヶ入り)	¥484
23	L.クランクケースカバーガスケット	1	00-02-0357	¥1,100
24	R.クランクケースカバーガスケット	1	00-02-0356	¥1,540

※セット以外のリペアパーツは1個の価格です。
 セットが設定されているリペアパーツの単品販売は行っていません。
 ※価格、規格は予告なく変更することがありますのでご了承下さい。

Repair parts

■スーパーヘッド+Rヘッドキット リペアパーツ

KSR110・KSR PRO・KLX110L

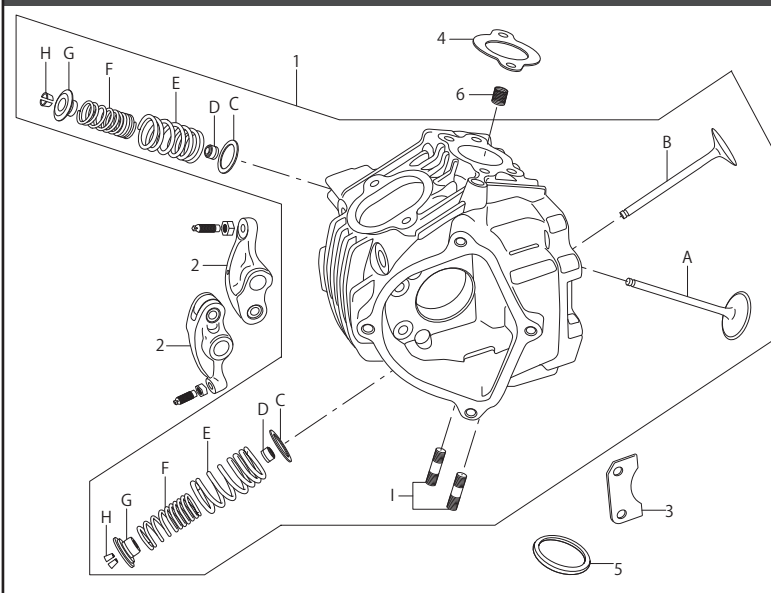

No.	部品名	個数	品番	価格(税込)
1	シリンダーヘッド SUB ASSY.	1	廃盤	
2	ロッカーアームCOMP.	2	00-01-0457	¥10,560
3	カムストッパープレート	1	00-00-1127	¥1,320
4	インレットパイプガスケット	1	00-03-0007 (2ヶ入り)	¥880
5	エキゾーストパイプガスケット	1	00-01-0035 (2ヶ入り)	¥880
6	ソケットセットスクリュー (8×8)	1	00-00-0908 (5ヶ入り)	¥484
	焼き付き防止ペースト (5g)	2	08-02-0042	¥880

記号	部品名	個数	品番	価格(税込)
A	インターバルバルブ	1	00-00-1341	¥5,280
B	エキゾーストバルブ	1	00-00-1356	¥7,260
C	バルブスプリングアウターシート	2	00-01-0002 (2ヶ入り)	¥660
D	バルブステムシール	2	00-01-0015 (2ヶ入り)	¥990
E	バルブスプリングアウター	2	01-12-0106	¥4,180
F	バルブスプリングインナー	2	(各部品2ヶ入り)	
G	バルブスプリングリテーナー (チタン)	2	01-12-084 (2ヶ入り)	¥11,000
H	バルブコッター	4	00-01-0473 (4ヶ入り)	¥2,640
I	スタッドボルト	2	00-01-0136 (2ヶ入り)	¥880

※セット以外のリペアパーツは1個の価格です。
 セットが設定されているリペアパーツの単品販売は行っていません。
 ※価格、規格は予告なく変更することがありますのでご了承下さい。

■スーパーヘッド+R カムシャフト

※対象車両により、ご購入頂くカムシャフトが異なります。車両をご確認の上、ご購入下さい。

■オートデコンプ無しオプションカムシャフト

※デコンプ無しカムシャフトは形状が異なる為、オートデコンプレッション機構にすることが出来ません。

※KLX110L、KSR110 (KL110CBF) (KL110DDF) (KL110EEF) に装着する場合、別途カムスプロケットの同時装着が必要です。

■カムスプロケット 00-00-1297 ¥4,180 (税込)

- 対象車両: KSR110 (KL110A-000001~)
 : KSR110 (KL110CBF) (JKAKL110CCDA00058~)
 : KSR110 (KL110DDF) (KL110D-A57002~)
 : KSR PRO (KL110EEF) (JKAKL110EEDA88121~)
 : KLX110 (LX110A-000001~) (LX110A-A08133~)
 : KLX110L (LX110D-A72046~)

■スーパーヘッド+Rシリンダーヘッド装着車用



カムシャフト	品番	価格(税込)
S-35 (レーシング)	01-08-0035K	¥20,350
S-25	01-08-0025K	
S-20	01-08-0020K	
S-15	01-08-0015K	

■オートデコンプ付きオプションカムシャフト

- 対象車両: KSR110 (KL110A-000001~)
 : KLX110 (LX110A-000001~)
 : KLX110 (LX110A-A08133~)
 ■スーパーヘッド+Rシリンダーヘッド装着車用



カムシャフト	品番	価格(税込)
S-35D (レーシング)	廃盤	¥29,150
S-25D	01-08-0182	
S-20D	01-08-0183	
S-15D	01-08-0184	



- 対象車両: KLX110L (LX110D-A72046~)
 : KSR110 (KL110CBF) (JKAKL110CCDA00058~)
 : KSR110 (KL110DDF) (KL110D-A57002~)
 : KSR PRO (KL110EEF) (JKAKL110EEDA88121~)
 ■スーパーヘッド+Rシリンダーヘッド装着車用

カムシャフト	品番	価格(税込)
S-35D (レーシング)	廃盤	¥32,450
S-25D	01-08-0186	
S-20D	01-08-0187	
S-15D	01-08-0188	

■スーパーヘッド+R シリンダーキット リペアパーツ

KSR110・KSR PRO・KLX110L

シリンダーキット 製品構成
 各部品名称

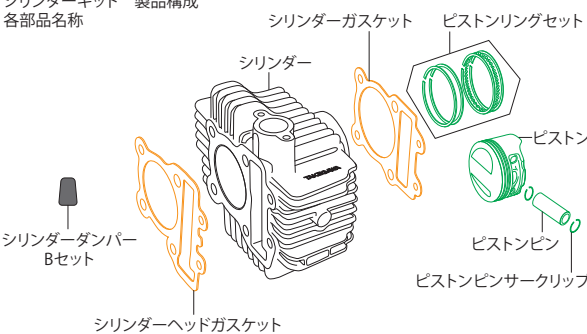

■ピストンセット

セット内容	個数
ピストンリングセット	1
ピストン	1
ピストンサークリップ	2
ピストンピン	1

■ガスケットBセット

セット内容	個数
シリンダーガスケット	1
シリンダーヘッドガスケット	1

■スーパーヘッド+R ボアアップキット125cc用シリンダーキット

※この製品は廃盤になりました。

部品名	品番	価格(税込)
スーパーヘッド+R 125cc用ピストンキット	01-02-0101	¥27,500
スーパーヘッド+R 125cc用ピストンリングセット	01-15-020	¥6,490
スーパーヘッド+R 125cc用ピストンピンセット 13×36	00-01-0091 (サークリップ2ヶ入り)	¥880
スーパーヘッド+R ピストンピンサークリップセット	00-01-0003 (6ヶ入り)	¥660
スーパーヘッド+R 125cc用ガスケットBセット	01-13-0102	¥3,080
シリンダーダンパーBセット	00-01-0342 (10ヶ入り)	¥1,210

■スーパーヘッド+R ボアアップキット138cc用シリンダーキット

01-04-0105 ¥47,300 (税込)

部品名	品番	価格(税込)
スーパーヘッド+R 138cc用シリンダー	01-01-0102	¥49,500
スーパーヘッド+R 138cc用ピストンキット	01-02-0102	¥29,700
スーパーヘッド+R 138cc用ピストンリングセット	01-15-023	¥6,490
スーパーヘッド+R 138cc用ピストンピンセット 13×36	00-01-0091 (サークリップ2ヶ入り)	¥880
スーパーヘッド+R ピストンピンサークリップセット	00-01-0003 (6ヶ入り)	¥660
スーパーヘッド+R 138cc用ガスケットBセット	01-13-0103	¥3,520
シリンダーダンパーBセット (10個)	00-01-0342 (10ヶ入り)	¥1,210

■スーパーヘッド+R ボアアップキット178cc スカット用シリンダーキット

01-04-0114 ¥59,180 (税込)

部品名	品番	価格(税込)
スーパーヘッド+R 178cc用ピストンリングセット	01-15-0104	¥8,580
スーパーヘッド+R 178cc用ピストンピンセット 13×38.5	00-01-0198 (サークリップ2ヶ入り)	¥880
スーパーヘッド+R 178cc用ガスケットセット	01-13-0109	¥5,170
スーパーヘッド+R ピストンピンサークリップセット	00-01-0003 (6ヶ入り)	¥660
シリンダーダンパーBセット (10個)	00-01-0342 (10ヶ入り)	¥1,210

■スーパーヘッド+R 178cc用ピストンキット 購入について
 スーパーヘッド+R ボアアップキット178ccはピストンクリアランスを小さく設定している為に、シリンダーとの組み合わせが必要となります。
 ピストンキットをご購入される際は、説明書にあるオーナーズマニュアルを参照し、注文時、品番を指定して頂く必要があります。

※セット以外のリペアパーツは1個の価格です。
 セットが設定されているリペアパーツの単品販売は行っていません。
 ※価格、規格は予告なく変更することがありますのでご了承下さい。

※上記の商品価格はすべて税込価格です。

Repair parts

■スーパーヘッド4V+Rヘッドキット 01-03-0121 リペアパーツ

KSR110・KSR PRO・KLX110L

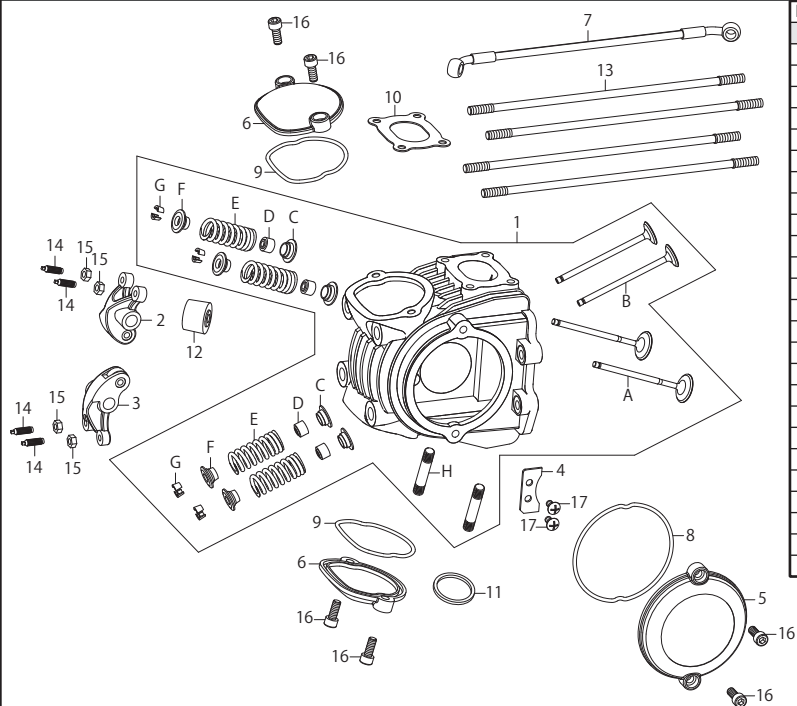

No.	部品名	個数	品番	価格(税込)
1	シリンダーヘッド SUB ASSY.	1	06120-KSS-T02	廃盤
2	インテークロッカーアームCOMP.	1	00-00-1313	¥7,920
3	エキゾーストロッカーアームCOMP.	1	00-00-1310	¥7,920
4	カムストッププレート	1	00-00-1128	¥660
5	サイドカバー	1	—	—
6	インスペクションキャップ	2	—	—
7	オイルホース	1	00-00-1418	¥3,300
8	サイドカバーOリング	1	00-00-1188	¥660
9	インスペクションキャップOリング	2	00-00-2349	¥550
10	インレットパイプガスケット	1	00-03-0298 (2ヶ入り)	¥660
11	エキゾーストパイプガスケット	1	00-01-0035 (2ヶ入り)	¥880
12	プラグキャップラバー	1	00-00-1910	¥880
13	スタッドボルトセット	4	00-01-0131 (4ヶ入り)	¥3,630
14	アジャストスクリュー	4	00-01-0132	¥770
15	アジャストナット	4	00-00-2349 (各部品1ヶ入り)	—
16	ソケットキャップスクリュー6×15	6	00-00-0718 (5ヶ入り)	¥660
17	トラス小ネジ5×10	2	00-01-0133 (4ヶ入り)	¥363
	焼き付き防止ベースト	1	08-02-0042	¥880
A	インテークバルブ	2	00-00-1342	¥9,020
B	エキゾーストバルブ	2	00-00-1357	¥9,680
C	バルブスプリングシート	4	00-00-1375	¥660
D	バルブステムシール	4	00-01-0015 (2ヶ入り)	¥990
E	バルブスプリング	4	00-00-1361	¥880
F	バルブスプリングリテーナー	4	00-00-1367	¥1,320
G	バルブコッター	8	00-01-0473 (4ヶ入り)	¥2,640
H	スタッドボルト	2	00-01-0136 (2ヶ入り)	¥880

※セット以外のリペアパーツは1個の価格です。
 セットが設定されているリペアパーツの単品販売は行っておりません。
 ※価格、規格は予告なく変更することがありますのでご了承下さい。

■スーパーヘッド4V+R カムシャフト ※対象車両により、ご購入頂くカムシャフトが異なります。車両をご確認の上、ご購入下さい。



対象車両	カムシャフト	品番	価格(税込)
KSR110 (KL110A-000001~)	スーパーヘッド 4V+Rヘッド装着車用		
	25/30D (レーシング)	01-08-0131	¥29,700
	20/25D	01-08-0130	
	15/20D	01-08-0129	
	10/15D	01-08-0128	



対象車両	カムシャフト	品番	価格(税込)
KSR110 (KL110CBF) (JKAKL110CCDA00058~)	スーパーヘッド 4V+Rヘッド装着車用		
	25/30D (レーシング)	01-08-0170	¥34,100
	20/25D	01-08-0169	
	15/20D	01-08-0168	
	10/15D	01-08-0167	

■スーパーヘッド4V+R シリンダーキット リペアパーツ

KSR110・KSR PRO・KLX110L

シリンダーキット 製品構成
 各部品名称

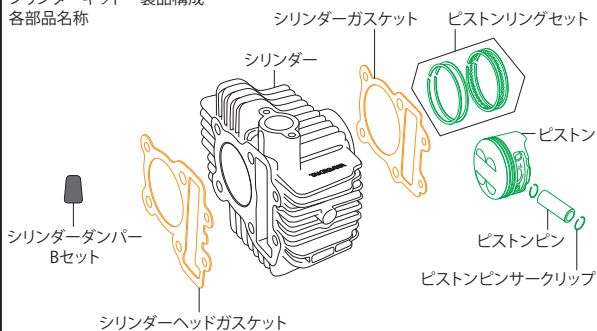

■ピストンキット	
セット内容	個数
ピストンリングセット	1
ピストン	1
ピストンサークリップ	2
ピストンピン	1

■ガスケットBセット	
セット内容	個数
シリンダーガスケット	1
シリンダーヘッドガスケット	1

■スーパーヘッド4V+R ボアアップキット125cc用シリンダーキット ※この製品は廃盤になりました。

部品名	品番	価格(税込)
スーパーヘッド4V+R 125cc用ピストンキット	01-02-0142	¥27,500
スーパーヘッド4V+R 125cc用ピストンリングセット	01-15-020	¥6,490
スーパーヘッド4V+R 125cc用ピストンピンセット 13×36	00-01-0091 (サークリップ2ヶ入り)	¥880
スーパーヘッド4V+R ピストンピンサークリップセット	00-01-0003 (6ヶ入り)	¥660
スーパーヘッド4V+R 125cc用ガスケットBセット	01-13-0102	¥3,080
シリンダーダンパーBセット	00-01-0342 (10ヶ入り)	¥1,210

■スーパーヘッド4V+R ボアアップキット138cc用シリンダーキット 01-04-0118 ¥47,300(税込)

部品名	品番	価格(税込)
スーパーヘッド4V+R 138cc用シリンダー	01-01-0102	¥49,500
スーパーヘッド4V+R 138cc用ピストンキット	01-02-0143	¥27,500
スーパーヘッド4V+R 138cc用ピストンリングセット	01-15-023	¥6,490
スーパーヘッド4V+R 138cc用ピストンピンセット 13×36	00-01-0091 (サークリップ2ヶ入り)	¥880
スーパーヘッド4V+R ピストンピンサークリップセット	00-01-0003 (6ヶ入り)	¥660
スーパーヘッド4V+R 138cc用ガスケットBセット	01-13-0103	¥3,520
シリンダーダンパーBセット	00-01-0342 (10ヶ入り)	¥1,210

■スーパーヘッド4V+R ボアアップキット178cc スカット用シリンダーキット 01-04-0120 ¥59,180(税込)

部品名	品番	価格(税込)
スーパーヘッド4V+R 178cc用ピストンリングセット	01-15-0104	¥8,580
スーパーヘッド4V+R 178cc用ピストンピンセット 13×38.5	00-01-0198 (サークリップ2ヶ入り)	¥880
スーパーヘッド4V+R 178cc用ガスケットセット	01-13-0109	¥5,170
スーパーヘッド4V+R ピストンピンサークリップ	00-01-0003 (6ヶ入り)	¥660
シリンダーダンパーBセット	00-01-0342 (10ヶ入り)	¥1,210

■スーパーヘッド4V+R 178cc用ピストンキット 購入について
 スーパーヘッド4V+R ボアアップキット178ccはピストンクリアランスを小さく設定している為に、シリンダーとの組み合わせが必要となります。
 ピストンキットをご購入される際は、説明書にあるオーナーズマニュアルを参照し、注文時、品番を指定して頂く必要があります。

※セット以外のリペアパーツは1個の価格です。
 セットが設定されているリペアパーツの単品販売は行っておりません。
 ※価格、規格は予告なく変更することがありますのでご了承下さい。

※上記の商品価格はすべて税込価格です。

Repair parts

■ スペシャルクラッチキット(ワイヤー式) (02-01-0377) リペアパーツ

KSR110・KSR PRO

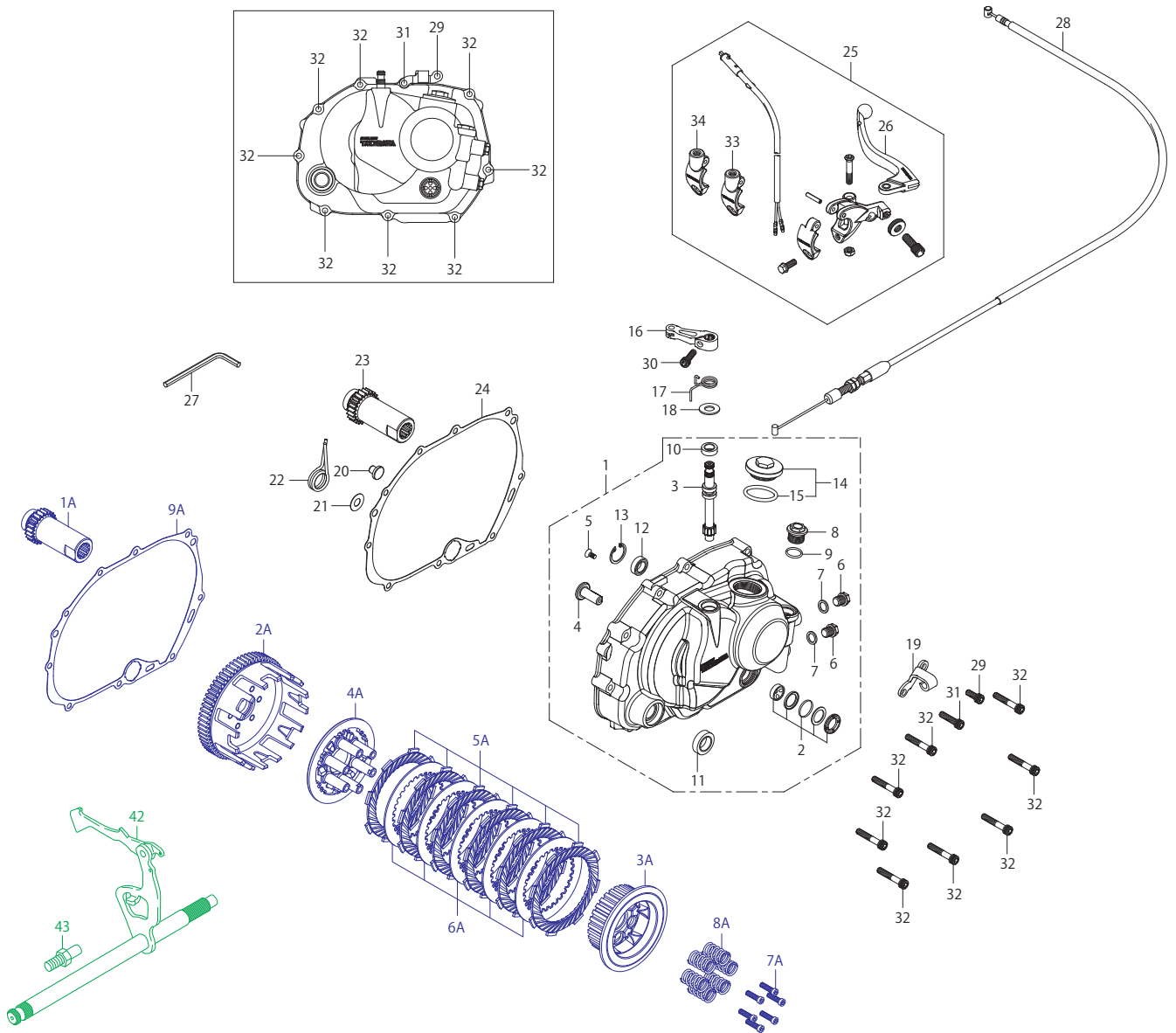

No.	部品名	個数	品番	価格(税込)
1	R. クランクケースカバー ASSY.	1	00-02-0389	¥37,400
2	オイルポットウインド	1	00-02-0031	¥3,190
3	クラッチレリーズピニオン	1	00-02-0033	¥3,410
4	クラッチレリーズスラック	1	00-02-0039	¥1,980
5	フラットヘッドスクリュー 4x10	1	00-00-0100 (10ヶ入り)	¥363
6	プラグボルトセット M10x1.25	2	00-07-0072 (ワッシャ付/各1)	¥1,100
7	シーリングワッシャ 10mm	2	00-07-0106 (10ヶ入り)	¥660
8	サーモスタットホールキャップ (シルバー)	1	00-07-0063 (Oリング付)	¥2,200
9	Oリング 15mm	1	00-00-0185 (5ヶ入り)	¥363
10	オイルシール 10x17x5	1	00-02-0006	¥550
11	オイルシール 16x26x7	1	00-01-0039	¥715
12	オイルシール 12x20x5	1	00-01-0038 (2ヶ入り)	¥550
13	インターナルサークリップ 22mm	1	00-02-0115 (3ヶ入り)	¥484
14	タペットキャップ(メッキ)	1	09-06-0131 (Oリング付)	¥1,100
15	ホールキャップ Oリング 30mm	1	00-01-0034 (4ヶ入り)	¥770
16	クラッチレリーズアーム	1	00-02-0106	¥3,850
17	クラッチアームスプリング	1	00-00-1674	¥550
18	プレーンワッシャ 10mm	1	00-00-0151 (10ヶ入り)	¥484
19	クラッチケーブルレシーバー	1	00-00-2104	¥1,650
20	クラッチリフターロッド	1	00-00-1682	¥990
21	ステンレスシムリング 9.5x20x0.5	1	00-02-0116	¥715
22	チェンジシャフトリターンスプリング	1	00-02-0153	¥1,100
23	プライマリドライブギア 22T	1	02-01-0304	¥7,150
24	クラッチカバーガスカート	1	00-02-0417	¥880
25	クイッククラッチレバー ASSY.	1	02-01-0601	¥6,380
26	クラッチレバー	1	00-00-2193	¥3,080

No.	部品名	個数	品番	価格(税込)
27	六角棒レンチ 5mm	1	—	—
28	クラッチケーブル COMP. 910mm (KSR110)	1	00-02-0107	¥5,500
28	クラッチケーブル COMP. 850mm (KLX110)	1	00-02-0133	¥5,500
29	ソケットキャップスクリュー 6x15	1	00-00-0718 (5ヶ入り)	¥660
30	ソケットキャップスクリュー 6x20	1	00-00-0721 (5ヶ入り)	¥484
31	ソケットキャップスクリュー 6x25	1	00-00-0722 (5ヶ入り)	¥484
32	ソケットキャップスクリュー 6x35	8	00-00-0724 (5ヶ入り)	¥484
33	ミラーブラケット 8mm	1	00-00-1695	¥880
34	ミラーブラケット 10mm	1	00-02-0420	¥880
42	クイックシフトキット	1	02-04-0110	¥22,000
43	リターンスプリングボルト	1	00-00-2353	¥1,100
1A	プライマリドライブギア 21T	1	00-00-1717	¥5,940
2A	クラッチアウター COMP. 63T	1	00-00-2404	¥21,450
3A	クラッチセンター	1	00-00-1639	¥880
4A	クラッチプレッシャープレート	1	00-02-0424	¥3,190
5A	フリクションディスクセット	6	00-02-0515 (5ヶ入り)	¥8,250
6A	クラッチプレート	5	00-00-1635	¥880
7A	六角ボルト 5X20	6	00-00-0468 (10ヶ入り)	¥880
8A	クラッチスプリング 14k セット	6	02-01-0296 (ボルト込み6ヶ入り)	¥4,950
9A	クラッチカバーガスカート	1	00-02-0417	¥880

※セット以外のリペアパーツは1個の価格です。セットが設定されているリペアパーツの単品販売は行っていません。

※価格、規格は予告なく変更することがありますのでご了承下さい。

※上記の商品価格はすべて税込価格です。

Repair parts

■スペシャルクラッチキット(油圧式) (02-01-0169) リペアパーツ

KSR110-KSR PRO

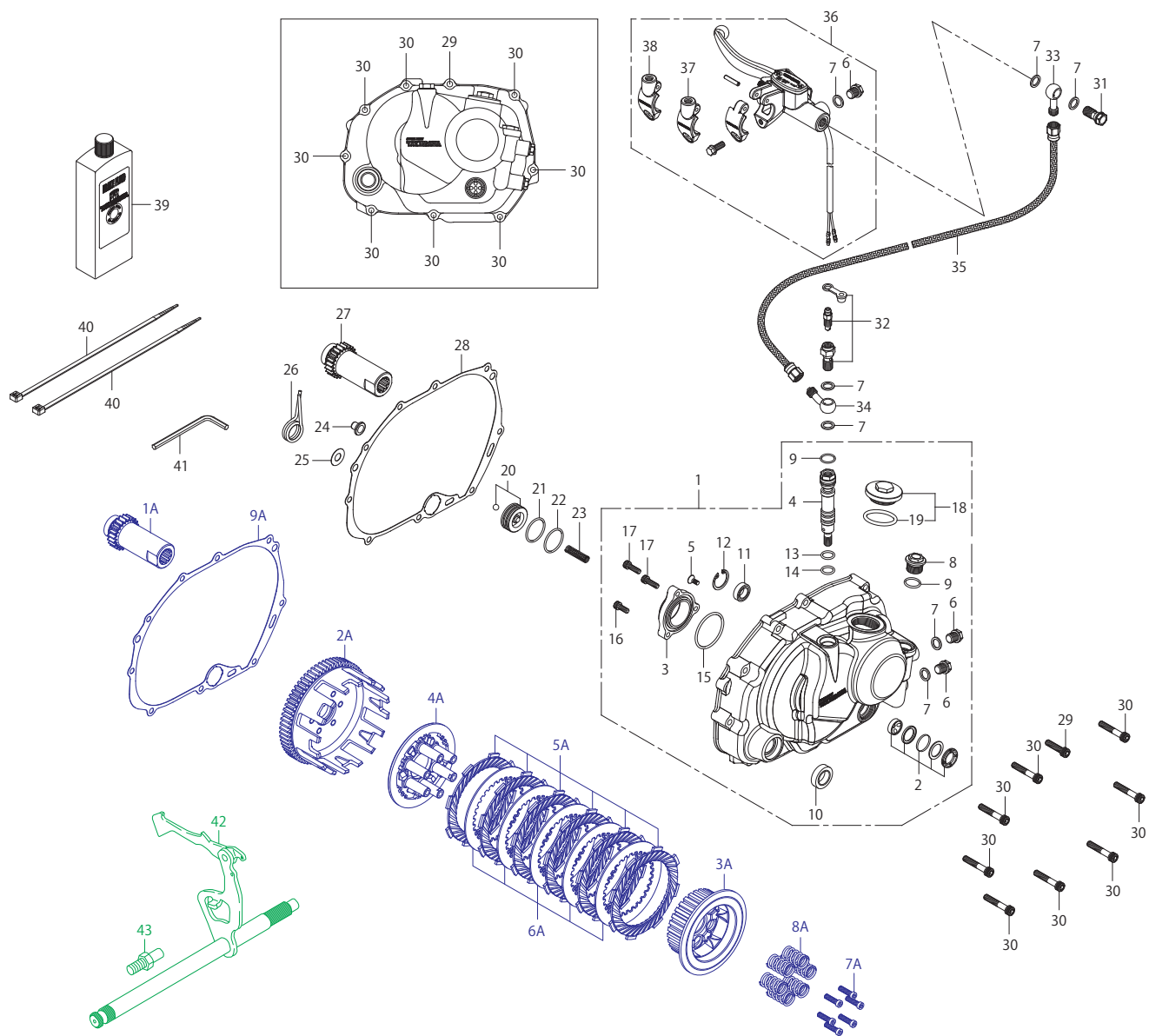

No.	部品名	個数	品番	価格(税込)
1	Rクランクケースカバー ASSY.	1	廃盤	
2	オイルポットウインド	1	00-02-0031	¥ 3,190
3	クラッチレリーズシリンダー	1	廃盤	
4	フルードボルト	1	00-00-1098	¥ 5,940
5	フラットヘッドスクリュー 4X10	1	00-00-0100 (10ヶ入り)	¥ 363
6	プラグボルトセット	3	00-07-0072 (ワッシャー付/各1)	¥ 1,100
7	シーリングワッシャー 10mm	7	00-07-0106 (10ヶ入り)	¥ 660
8	サーモスタットホールキャップ(シルバー)	1	00-07-0063 (Oリング付)	¥ 2,200
9	Oリング 15mm (NBR)	2	00-00-0185 (5ヶ入り)	¥ 363
10	オイルシール 16X26X7	1	00-01-0039	¥ 715
11	オイルシール 12X20X5	1	00-01-0038 (2ヶ入り)	¥ 550
12	インターナルサークリップ 22mm	1	00-02-0115 (3ヶ入り)	¥ 484
13	Oリング 11mm	1	00-00-0054 (4ヶ入り)	¥ 484
14	Oリング 11mm	1	00-00-0055	¥ 484
15	Oリング 40mm	1	00-00-0056	¥ 957
16	ソケットキャップスクリュー 5X12	1	00-00-0711 (5ヶ入り)	¥ 484
17	ソケットキャップスクリュー 5X15	2	00-00-0712 (5ヶ入り)	¥ 484
18	タベットキャップ(メッキ)	1	09-06-0131 (Oリング付)	¥ 1,100
19	ホールキャップOリング	1	00-01-0034 (4ヶ入り)	¥ 770
20	レリーズピストン COMP.	1	00-00-1099	¥ 3,080
21	Oリング 26mm	1	00-00-0057 (4ヶ入り)	¥ 660
22	Oリング 26mm	1	00-00-2783	¥ 770
23	レリーズスプリング	1	00-00-1097	¥ 550
24	クラッチリフターロッド	1	00-00-1683	¥ 770
25	ステンレスシムリング(9.5X20X0.5)	1	00-02-0116	¥ 715
26	チェンジシャフトリターンズスプリング	1	00-02-0153	¥ 1,100

No.	部品名	個数	品番	価格(税込)
27	プライマリドライブギヤ 22T	1	02-01-0304	¥ 7,150
28	クラッチカバーガスケット	1	00-02-0417	¥ 880
29	ソケットキャップスクリュー 6X25	1	00-00-0722 (5ヶ入り)	¥ 484
30	ソケットキャップスクリュー 6X35	8	00-00-0724 (5ヶ入り)	¥ 484
31	バンジョーボルト M10X1.25	1	00-07-0131 (シーリングワッシャー付)	¥ 1,210
32	エアフラインバンジョーボルト COMP.	1	00-00-2893	¥ 2,200
33	バンジョー M10 (ストレート)	1	00-07-0006	¥ 1,320
34	バンジョー M10 (25°)	1	00-07-0037	¥ 1,320
35	ブレーキホース 960mm (ゴールド/スモーク)	1	00-06-0164	¥ 8,250
36	クラッチマスターシリンダー ASSY.	1	廃盤	
37	ミラーブラケット 8mm	1	00-00-1695	¥ 880
38	ミラーブラケット 10mm	1	00-02-0420	¥ 880
39	ブレーキフルード (BF-4/200cc)	1	06-08-0019	¥ 1,320
40	結束バンド 200mm	2	00-00-0179 (10ヶ入り)	¥ 363
41	六角棒レンチ 5mm	1	—	—
42	クイックシャフキット	1	02-04-0110	¥ 22,000
43	リターンズスプリングボルト	1	00-00-2353	¥ 1,100
1A	プライマリドライブギヤ 21T	1	00-00-1717	¥ 5,940
2A	クラッチアウトターCOMP. 63T	1	00-00-2404	¥ 21,450
3A	クラッチセンター	1	00-00-1639	¥ 3,080
4A	クラッチプレッシャープレート	1	00-02-0424	¥ 3,190
5A	フリクションディスクセット	6	00-02-0515 (5ヶ入り)	¥ 8,250
6A	クラッチプレート	5	00-00-1635	¥ 880
7A	六角ボルト (5X20)	6	00-00-0468 (10ヶ入り)	¥ 880
8A	クラッチスプリング14kセット	6	02-01-0296 (ボルト込み6ヶ入り)	¥ 4,950
9A	クラッチカバーガスケット	1	00-02-0417	¥ 880

※セット以外のリペアパーツは1個の価格です。セットが設定されているリペアパーツの単品販売は行っておりません。
 ※価格、規格は予告なく変更することがありますのでご了承下さい。

※上記の商品価格はすべて税込価格です。

Repair parts

■5速クロスミッションキット リペアパーツ

KSR110・KSR PRO・Z125 PRO

KSR110・KSR PRO用(02-04-0102)とZ125 PRO用(02-04-0297)のメインシャフトASSY.とカウンターシャフトASSY.は共通品になります。

メインシャフト ASSY.

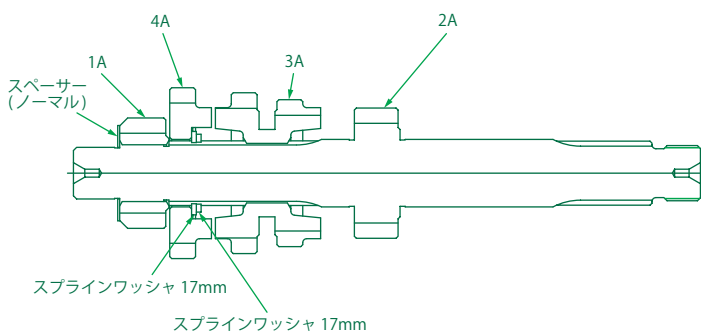

No.	部品名	個数	品番	価格(税込)
1A	M1ギア(13T)	1	00-00-1774	¥4,290
2A	メインシャフト/M2ギア(16T)	1	00-00-1724	¥12,100
3A	M3/4ギア(19T/21T)	1	00-00-1798	¥5,940
4A	M5ギア(21T)	1	00-00-1824	¥4,840

部品名	個数	品番	価格(税込)
スプラインワッシャ 17mm	4	00-02-0462(5ヶ入り)	¥1,320
スラストワッシャS 17mm	1	00-02-0024(2ヶ入り)	¥660
エキスターナルサークリップ 17mm	5	00-02-0005(5ヶ入り)	¥880
スラストワッシャB 17mm	1	00-02-0056	¥660
スラストワッシャ 12mm	1	00-02-0073(2ヶ入り)	¥836

カウンターシャフト ASSY.

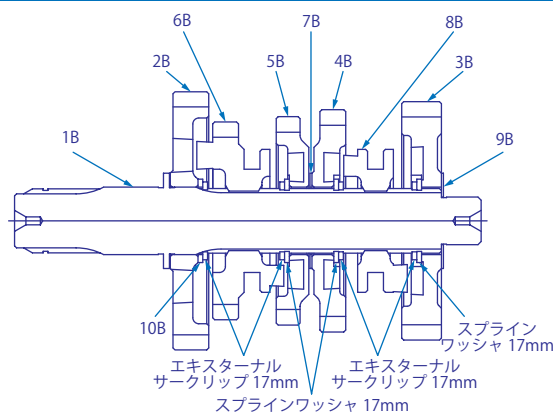

No.	部品名	数量	品番	価格(税込)
1B	カウンターシャフト	1	00-00-1754	¥8,580
2B	C1ギア(35T)	1	00-00-1764	¥6,600
3B	C2ギア(32T)	1	00-00-1789	¥5,940
4B	C3ギア(30T)	1	00-00-1805	¥5,940
5B	C4ギア(28T)	1	00-00-1814	¥5,500
6B	C5ギア(26T)	1	00-00-1833	¥8,800
7B	スラストワッシャB 17mm	1	00-02-0056	¥660
8B	シフトクラッチ	1	00-00-1759	¥2,750
9B	スラストワッシャ 12mm	1	00-02-0073(2ヶ入り)	¥836
10B	スラストワッシャS 17mm	1	00-02-0024(2ヶ入り)	¥660

KSR110・KSR PRO用5速クロスミッションキット(02-04-0102) 付属品 リペアパーツ ※メインシャフトASSY.とカウンターシャフトASSY.は上記をご覧ください。

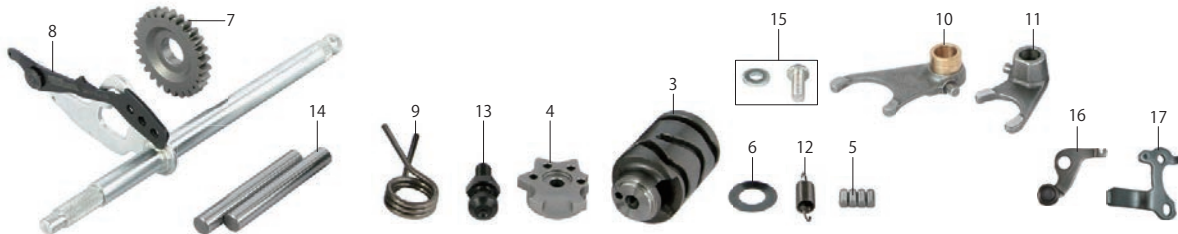

No.	部品名	数量	品番	価格(税込)
3	ギアシフトドラム	1	02-04-0028	¥7,150
4	シフトドラムカム	1	00-00-1879	¥3,300
5	シフトドラムピン	4	00-02-0049(5ヶ入り)	¥715
6	スラストワッシャ 12mm	1	00-02-0073(2ヶ入り)	¥836
7	キックスタータギア(27T)	1	00-00-1903	¥5,170
8	クイックシフトキット	1	02-04-0110	¥22,000
9	チェンジシャフトリターンスプリング	1	00-02-0153	¥1,100
10	レフトシフトフォーク	1	00-02-0474	¥11,000

No.	部品名	数量	品番	価格(税込)
11	フォークシフト	1	00-02-0135	¥12,100
12	ポジションレバースプリング	1	00-02-0214	¥484
13	リターンスプリングボルト	1	00-00-2352	¥880
14	強化シフトフォークシャフトセット	2	02-04-0029(2ヶ入り)	¥1,980
15	ドライブシャフトベアリングリテーナーセット	1	00-00-0068	¥594
16	ポジションレバークOMP.	1	00-02-0330	¥2,860
17	ポジションプレート	1	00-02-0331	¥3,300

※セット以外のリペアパーツは1個の価格です。セットが設定されているリペアパーツの単品販売は行っていません。※価格、規格は予告なく変更することがありますのでご了承下さい。

Z125 PRO用5速クロスミッションキット(02-04-0297) 付属品 リペアパーツ ※メインシャフトASSY.とカウンターシャフトASSY.は上記をご覧ください。

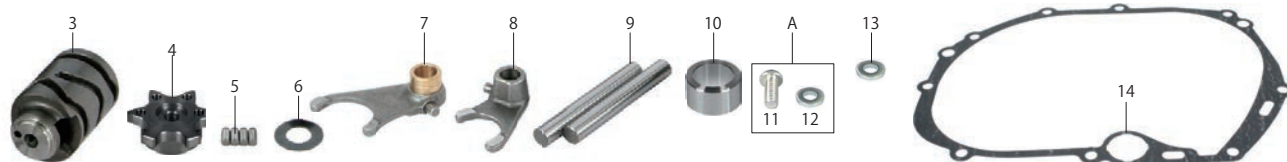

No.	部品名	数量	品番	価格(税込)
3	ギアシフトドラム	1	02-04-0028	¥7,150
4	シフトドラムカム	1	00-00-1874	¥5,280
5	シフトドラムピン	4	00-02-0049(5ヶ入り)	¥715
6	スラストワッシャ 12mm	1	00-02-0073(2ヶ入り)	¥836
7	レフトシフトフォーク	1	00-02-0474	¥11,000
8	フォークシフト	1	00-02-0135	¥12,100
9	強化シフトフォークシャフトセット	2	02-04-0029(2ヶ入り)	¥1,980

No.	部品名	数量	品番	価格(税込)
10	スペーサー	1	00-00-1606	¥1,980
11	ボタンヘッドソケットスクリュー(6×15)	1	00-00-0132(4ヶ入り)	¥484
12	シーリングワッシャ6mm	1	00-00-0797(5ヶ入り)	¥550
13	プレーンワッシャ6mm	1	00-00-2812(6ヶ入り)	¥330
14	クラッチカバーガasket	1	00-02-0417	¥880
A	ドライブシャフトベアリングリテーナーセット	1	00-00-0068	¥594

※セット以外のリペアパーツは1個の価格です。セットが設定されているリペアパーツの単品販売は行っていません。※価格、規格は予告なく変更することがありますのでご了承下さい。

※上記の商品価格はすべて税込価格です。

Repair parts

■6速クロスミッションキット リペアパーツ

KSR110・KSR PRO・Z125 PRO

KSR110・KSR PRO用(02-04-0103)とZ125 PRO用(02-04-0298)のメインシャフトASSY.とカウンターシャフトASSY.は共通品になります。

メインシャフト ASSY.

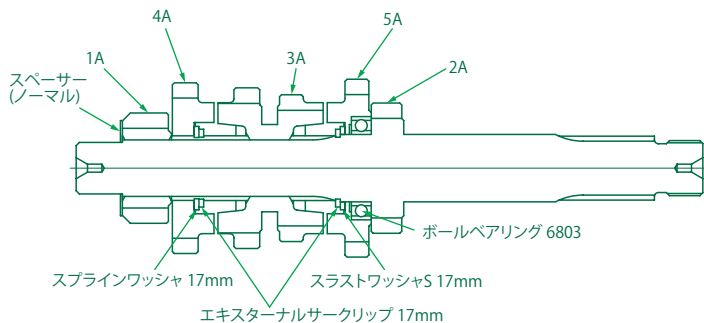

No.	部品名	個数	品番	価格(税込)
1A	M1ギア(13T)	1	00-00-1774	¥4,290
2A	メインシャフト/M2ギア(16T)	1	00-00-1723	¥12,100
3A	M3/4ギア(19T/21T)	1	00-00-1798	¥5,940
4A	M5ギア(22T)	1	00-00-1823	¥4,840
5A	M6ギアCOMP.(23T)	1	00-00-1835	廃盤

部品名	個数	品番	価格(税込)
スプラインワッシャ 17mm	4	00-02-0462 (5ヶ入り)	¥1,320
エキスターナルサークリップ 17mm	6	00-02-0005 (5ヶ入り)	¥880
スラストワッシャS 17mm	2	00-02-0024 (2ヶ入り)	¥660
スラストワッシャ 12mm	1	00-02-0073 (2ヶ入り)	¥836

カウンターシャフト ASSY.

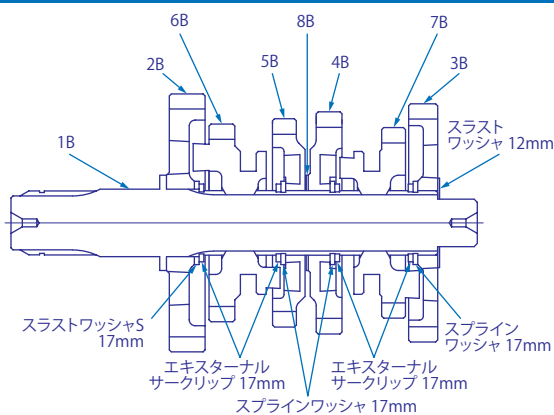

No.	部品名	個数	品番	価格(税込)
1B	カウンターシャフト	1	00-00-1754	¥8,580
2B	C1ギア(35T)	1	00-00-1764	¥6,600
3B	C2ギア(32T)	1	00-00-1788	¥5,940
4B	C3ギア(30T)	1	00-00-1805	¥5,940
5B	C4ギア(28T)	1	00-00-1814	¥5,500
6B	C5ギア(26T)	1	00-00-1833	¥8,800
7B	C6ギア(25T)	1	00-00-1847	¥5,940
8B	スラストワッシャB 17mm	1	00-02-0056	¥660

KSR110・KSR PRO用6速クロスミッションキット(02-04-0103) 付属品 リペアパーツ ※メインシャフトASSY.とカウンターシャフトASSY.は上記をご覧ください。

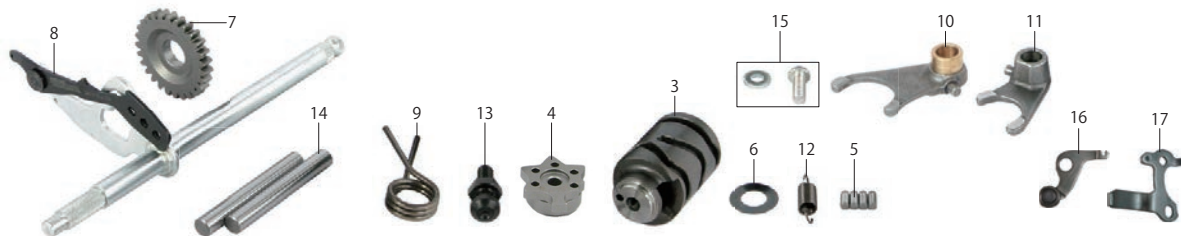

No.	部品名	数量	品番	価格(税込)
3	ギアシフトドラム	1	02-04-0028	¥7,150
4	シフトドラムカム	1	00-00-1878	¥2,420
5	シフトドラムピン	4	00-02-0049 (5ヶ入り)	¥715
6	スラストワッシャ 12mm	1	00-02-0073 (2ヶ入り)	¥836
7	キックスタータギア(27T)	1	00-00-1903	¥5,170
8	クイックシフトキット	1	02-04-0110	¥22,000
9	チェンジシャフトリターンコイル	1	00-02-0153	¥1,100
10	レフトシフトフォーク	1	00-02-0474	¥11,000

No.	部品名	数量	品番	価格(税込)
11	フォークシフト(CENTER)	1	00-02-0135	¥12,100
12	ポジションレバースプリング	1	00-02-0214	¥484
13	リターンコイル	1	00-00-2352	¥880
14	強化シフトフォークシャフトセット	2	02-04-0029 (2ヶ入り)	¥1,980
15	ドライブシャフトベアリングリテーナーセット	1	00-00-0068	¥594
16	ポジションレバーCOMP.	1	00-02-0330	¥2,860
17	ポジションプレート	1	00-02-0331	¥3,300

※セット以外のリペアパーツは1個の価格です。セットが設定されているリペアパーツの単品販売は行っていません。※価格、規格は予告なく変更することがありますのでご了承下さい。

Z125 PRO用6速クロスミッションキット(02-04-0298) 付属品 リペアパーツ ※メインシャフトASSY.とカウンターシャフトASSY.は上記をご覧ください。

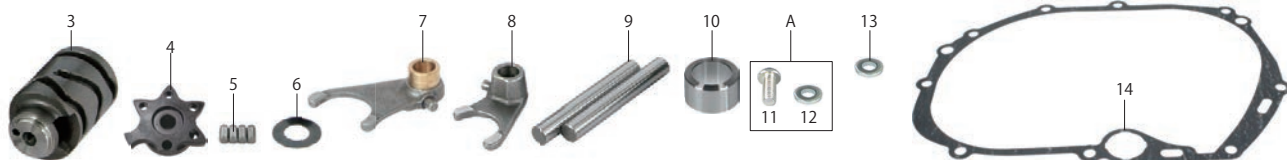

No.	部品名	数量	品番	価格(税込)
3	ギアシフトドラム	1	02-04-0028	¥7,150
4	シフトドラムカム	1	00-00-1875	¥5,280
5	シフトドラムピン	4	00-02-0049 (5ヶ入り)	¥715
6	スラストワッシャ 12mm	1	00-02-0073 (2ヶ入り)	¥836
7	レフトギアシフトフォーク	1	00-02-0474	¥11,000
8	フォークシフト(CENTER)	1	00-02-0135	¥12,100
9	強化シフトフォークシャフトセット	2	02-04-0029 (2ヶ入り)	¥1,980

No.	部品名	数量	品番	価格(税込)
10	スプレーサー	1	00-00-1606	¥1,980
11	ボタンヘッドソケットスクリュー(6×15)	1	00-00-0132 (4ヶ入り)	¥484
12	シーリングワッシャ 6mm	1	00-00-0797 (5ヶ入り)	¥550
13	ブレンワッシャ 6mm	1	00-00-2812 (6ヶ入り)	¥330
14	クラッチカバーガスケット	1	00-02-0417	¥880
A	ドライブシャフトベアリングリテーナーセット	1	00-00-0068	¥594

※セット以外のリペアパーツは1個の価格です。セットが設定されているリペアパーツの単品販売は行っていません。※価格、規格は予告なく変更することがありますのでご了承下さい。

※上記の商品価格はすべて税込価格です。

Repair parts

■ ソケットキャップスクリュー形状		■ ソケットキャップスクリュー				
サイズ	品名	ネジ長	入数	品番	価格(税込)	
M3	ソケットキャップスクリュー 3×20	約19mm	5個	00-00-0702	¥ 363	
	ソケットキャップスクリュー 4×16	約15mm	5個	00-00-0328		
M4	ソケットキャップスクリュー 4×20	約19mm	5個	00-00-0703	¥ 484	
	ソケットキャップスクリュー 4×25	約24mm	5個	00-00-0709		
M5	ソケットキャップスクリュー 5×6	約6mm	6個	00-00-0438	¥ 660	
	ソケットキャップスクリュー 5×8	約8mm	5個	00-00-0321		
	ソケットキャップスクリュー 5×10	約10mm	5個	00-00-0710		
	ソケットキャップスクリュー 5×12	約12mm	5個	00-00-0711		
	ソケットキャップスクリュー 5×15	約15mm	5個	00-00-0712		
	ソケットキャップスクリュー 5×16	約14mm	5個	00-00-0713		
	ソケットキャップスクリュー 5×20	約20mm	5個	00-00-0714		
	ソケットキャップスクリュー 5×25	約25mm	5個	00-00-0704		
	ソケットキャップスクリュー 5×35	約23mm	5個	00-00-0715		
	ソケットキャップスクリュー 5×50	約22mm	5個	00-00-0204		
M6	ソケットキャップスクリュー 5×60	約16mm	5個	00-00-0705	¥ 484	
	ソケットキャップスクリュー 5×70	約18mm	5個	00-00-0706		
	ソケットキャップスクリュー 6×6	約6mm	5個	00-00-0707		
	ソケットキャップスクリュー 6×10	約8mm	5個	00-00-0716		
	ソケットキャップスクリュー 6×12	約10mm	5個	00-00-0717		
	ソケットキャップスクリュー 6×15	約13mm	5個	00-00-0718		
	ソケットキャップスクリュー 6×16	約14mm	5個	00-00-0810		
	ソケットキャップスクリュー 6×18	約16mm	5個	00-00-0720		
	ソケットキャップスクリュー 6×20	約18mm	5個	00-00-0721		
	ソケットキャップスクリュー 6×22	約20mm	5個	00-00-0708		
M6	ソケットキャップスクリュー 6×25	約24mm	5個	00-00-0722	¥ 484	
	ソケットキャップスクリュー 6×28	約26mm	5個	00-00-0723		
	ソケットキャップスクリュー 6×30	約28mm	5個	00-00-0090		
	ソケットキャップスクリュー 6×35	約25mm	5個	00-00-0724		
	ソケットキャップスクリュー 6×40	約24mm	5個	00-00-0725		
	ソケットキャップスクリュー 6×45	約24mm	5個	00-00-0726		
	ソケットキャップスクリュー 6×50	約24mm	5個	00-00-0727		
	ソケットキャップスクリュー 6×55	約25mm	5個	00-00-2808		
	ソケットキャップスクリュー 6×60	約25mm	5個	00-00-0728		
	ソケットキャップスクリュー 6×65	約27mm	5個	00-00-0729		
M6	ソケットキャップスクリュー 6×70	約25mm	5個	00-00-0730	¥ 594	
	ソケットキャップスクリュー 6×75	約24mm	5個	00-00-0731		
	ソケットキャップスクリュー 6×80	約24mm	3個	00-00-0732		
	ソケットキャップスクリュー 6×90	約27mm	3個	00-00-0733		
	ソケットキャップスクリュー 6×100	約27mm	3個	00-00-0734		
	ソケットキャップスクリュー 6×110	約26mm	1個	00-00-0735		
	ソケットキャップスクリュー 8×12	約10mm	5個	00-00-0736		
	ソケットキャップスクリュー 8×15	約12mm	5個	00-00-0737		
	ソケットキャップスクリュー 8×16	約14mm	5個	00-00-0738		
	ソケットキャップスクリュー 8×20	約18mm	5個	00-00-0739		
M8	ソケットキャップスクリュー 8×25	約23mm	5個	00-00-0740	¥ 484	
	ソケットキャップスクリュー 8×35	約33mm	5個	00-00-0741		
	ソケットキャップスクリュー 8×40	約22mm	5個	00-00-0742		
	ソケットキャップスクリュー 8×45	約30mm	5個	00-00-0743		
	ソケットキャップスクリュー 8×50	約30mm	3個	00-00-0744		
	ソケットキャップスクリュー 8×60	約30mm	3個	00-00-0812		
	ソケットキャップスクリュー 8×65	約30mm	3個	00-00-0813		
	ソケットキャップスクリュー 8×70	約30mm	3個	00-00-0814		
	ソケットキャップスクリュー 8×75	約30mm	3個	00-00-0815		
	ソケットキャップスクリュー 8×90	約30mm	3個	00-00-0816		
M10	ソケットキャップスクリュー 10×10	約8mm	2個	00-00-0817	¥ 484	
	ソケットキャップスクリュー 10×20	約18mm	2個	00-00-0818		
	ソケットキャップスクリュー 10×25	約25mm	2個	00-00-0350		
	ソケットキャップスクリュー 10×30	約27mm	2個	00-00-0625		
	ソケットキャップスクリュー 10×35	約33mm	2個	00-00-0819		
	ソケットキャップスクリュー 10×45	約27mm	2個	00-00-0820		
	ソケットキャップスクリュー 10×55	約35mm	2個	00-00-0821		
M10	ソケットキャップスクリュー 10×65	約35mm	2個	00-00-0360	¥ 1,210	
	ソケットキャップスクリュー 10×150	約36mm	1個	00-00-0823		
M12	ソケットキャップスクリュー 12×70	約39mm	1個	00-00-0675	¥ 484	

※上記の商品価格はすべて税込価格です。

Repair parts

■フランジ形状

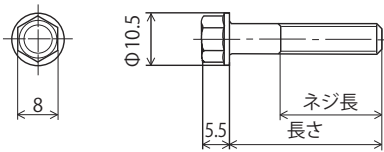

■フランジボルト

サイズ	品名	ネジ長	入数	品番	価格(税込)
M6	フランジボルト 6×10	約8mm	5個	00-00-0877	¥ 594
	フランジボルト 6×12	約10mm	5個	00-00-0878	
	フランジボルト 6×16	約14mm	5個	00-00-0879	¥ 660
	フランジボルト 6×18	約16mm	5個	00-00-0880	
	フランジボルト 6×20	約20mm	5個	00-00-0881	
	フランジボルト 6×25	約20mm	5個	00-00-0882	¥ 770
	フランジボルト 6×32	約20mm	5個	00-00-0884	
	フランジボルト 6×35	約20mm	5個	00-00-0885	¥ 594
	フランジボルト 6×40	約20mm	5個	00-00-0886	¥ 594
	フランジボルト 6×45	約20mm	5個	00-00-0887	¥ 660
	フランジボルト 6×50	約20mm	5個	00-00-0888	¥ 594
	フランジボルト 6×55	約20mm	3個	00-00-0889	¥ 660
	フランジボルト 6×60	約20mm	3個	00-00-0890	¥ 594
	フランジボルト 6×65	約20mm	3個	00-00-0891	¥ 594
	フランジボルト 6×70	約20mm	3個	00-00-0892	¥ 660
	フランジボルト 6×80	約20mm	3個	00-00-0893	¥ 594
	フランジボルト 6×90	約20mm	3個	00-00-0894	
フランジボルト 6×100	約20mm	2個	00-00-0895	¥ 594	

■クランクケースボルトセット

サイズ	品名	品番	価格(税込)
M6	12Vモンキー系 クランクケースボルトセット(6×50) 1個 (6×60) 2個 (6×65) 4個	00-00-0501	¥ 638
	6Vモンキー系 クランクケースボルトセット(6×50) 1個 (6×60) 3個 (6×65) 4個	00-00-0502	¥ 748
	12Vモンキー系 右クランクケースカバーボルトセット(6×40) 5個 (6×55) 1個 (6×65) 1個 (6×100) 1個	00-00-0503	¥ 1,078

■フランジソケットキャップスクリュー形状

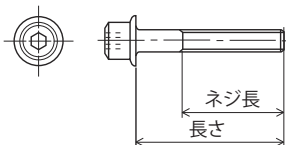

■フランジソケットキャップスクリュー

サイズ	品名	ネジ長	入数	品番	価格(税込)
M5	フランジソケットキャップスクリュー-5×15	約13mm	5個	00-00-0824	¥ 484
M6	フランジソケットキャップスクリュー-6×16	約14mm	5個	00-00-0825	
	フランジソケットキャップスクリュー-6×20	約18mm	5個	00-00-0826	
	フランジソケットキャップスクリュー-6×35	約20mm	5個	00-00-0560	
M8	フランジソケットキャップスクリュー-8×16	約14mm	5個	00-00-0827	¥ 594
	フランジソケットキャップスクリュー-8×18	約16mm	5個	00-00-0828	¥ 880
	フランジソケットキャップスクリュー-8×20	約18mm	5個	00-00-0829	¥ 594
	フランジソケットキャップスクリュー-8×25	約23mm	3個	00-00-0830	
	フランジソケットキャップスクリュー-8×30	約28mm	3個	00-00-0831	
M10	フランジソケットキャップスクリュー-8×35	約25mm	2個	00-00-0832	¥ 484
	フランジソケットキャップスクリュー-10×25	約23mm	2個	00-00-0342	

※上記の商品価格はすべて税込価格です。