

Repair parts

■e-Stage/S-Stageボアアップキット リペアパーツ

モンキー・ゴリラ・スーパーカブ50・CD50・DAX50・MAGANA50 etc...

■価格、品番の無いリペアパーツにつきましては単品購入が出来ません。セットをご購入下さい。

各部品名称

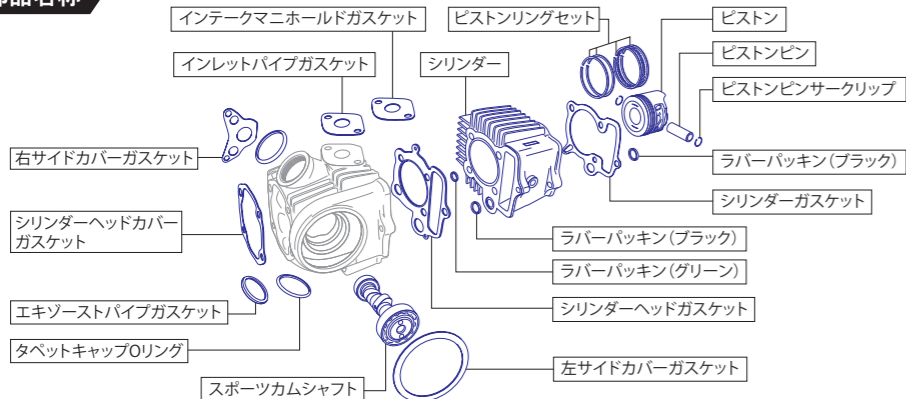

■スポーツカムシャフト

※S-Stageキットにしましては、対象車両/対象キットにより、カムシャフトの品番が異なります。ご確認の上、ご購入下さい。
 ※e-Stage (スチール製シリンダー)、12Vモンキー系用旧タイプS-Stageに付属のスポーツカムシャフトは廃盤になりました。
 現行品スーパーカブスポーツカムシャフトがご使用頂けます。

■ピストンキット

キット内容	個数
ピストン	1
ピストンリング	1
ピストンピン	1
ピストンサークリップ	2

■ガスケットAセット



セット内容	個数
シリンダーガスケット	1
ラバーパッキン(ブラック)	2
※e-Stage (スチール製シリンダー) 用は2個入	(1)
※S-Stage (旧Hシリンダー) 用は2個入	
※現行品Hシリンダー (e-Stage含む) / Vシリンダー用は1個入	
ラバーパッキン(グリーン)	1
※現行品Hシリンダー (e-Stage含む) / Vシリンダー用は無し	
シリンダーヘッドガスケット	1
シリンダーヘッドカバーガスケット	1
右サイドカバーガスケット	2
左サイドカバーガスケット	1
エキゾーストパイプガスケット	2
インレットパイプガスケット	1
インターカムニールドガスケット	1
エキゾーストパイプガスケット	1

■ガスケットBセット



セット内容	個数
シリンダーガスケット	1
ラバーパッキン(ブラック)	2
※e-Stage (スチール製シリンダー) 用は2個入	(1)
※S-Stage (旧Hシリンダー) 用は2個入	
※現行品Hシリンダー (e-Stage含む) / Vシリンダー用は1個入	
ラバーパッキン(グリーン)	1
※現行品Hシリンダー (e-Stage含む) / Vシリンダー用は無し	
シリンダーヘッドガスケット	1

■eステージボアアップキット81cc リペアパーツ ※各リペアパーツの名称、構成につきましては、上図をご覧ください。

eステージボアアップキット81ccには、スチール製シリンダー (旧タイプ) とアルミ製スリーブシリンダー (現行品) の2種類があります。
 使用するシリンダーにより、ガスケットA/Bセットの品番が異なります。シリンダー仕様をご確認の上、リペアパーツをご購入下さい。
 又、スチール製シリンダー (旧タイプ) 単品は廃盤につき、シリンダーの補修を行う場合、現行品アルミ製スリーブシリンダーをご購入下さい。
 その場合、ガスケットが異なりますので、対象となるガスケットBセット 01-13-7003V も同時にご購入頂く必要があります。
 ■シリンダー単品とガスケットBセットを同時にご購入される場合は、eステージライトボアアップキット (カム無し) 01-05-5122 ¥25,300 (税込) のご購入をお勧めします。

■現行製品 eステージボアアップキット81cc (アルミ製スリーブシリンダー) 用

部品名	品番	価格 (税込)
ピストンキット	01-02-522	¥10,780
ピストンリングセット	01-15-018	¥4,180
ピストンピンセット	00-01-0091 (サークリップ2個入)	¥880
スーパーカブスポーツカムシャフト	01-08-0009	¥15,400
ガスケットAセット	01-13-0608	¥5,060
ガスケットBセット	01-13-7003V	¥3,960

■旧製品 eステージボアアップキット81cc (スチール製シリンダー) 用

部品名	品番	価格 (税込)
ピストンキット	01-02-522	¥10,780
ピストンリングセット	01-15-018	¥4,180
ピストンピンセット	00-01-0091 (サークリップ2個入)	¥880
スーパーカブスポーツカムシャフト	01-08-0009	¥15,400
ガスケットAセット	01-13-023	¥3,080

■Sステージボアアップキット リペアパーツ ※各リペアパーツの名称、構成につきましては、上図をご覧ください。

Sステージボアアップキット88cc (Hシリンダー) には、温度センサー取付け部無し (旧タイプ) と温度センサー取付け部有り (現行品) の2種類があります。
 使用するシリンダーにより、ガスケットA/Bセットの品番が異なります。シリンダー仕様をご確認の上、リペアパーツをご購入下さい。
 又、Hシリンダー (温度センサー取付け部無し) (旧タイプ) 単品は廃盤につき、シリンダーの補修を行う場合、現行品Hシリンダー (温度センサー取付け部有り) をご購入下さい。
 その場合、ガスケットが異なりますので、対象となるガスケットBセット 01-13-7003V も同時にご購入頂く必要があります。シリンダーの詳細、購入方法につきましては、次ページをご覧ください。

■現行製品 Aタイプ Sステージボアアップキット88cc (現行品Hシリンダー/Vシリンダー) 用

部品名	品番	価格 (税込)
ピストンキット	01-02-510	¥13,200
ピストンリングセット	01-15-014	¥6,600
スポーツカムシャフト	01-08-0068	¥15,400
ガスケットAセット	01-13-0608	¥5,060
ガスケットBセット	01-13-7003V	¥3,960

■現行製品 Bタイプ Sステージボアアップキット88cc

(現行品Hシリンダー/Vシリンダー) 用
 Bタイプ対象車両
 :6Vモンキー・ゴリラ (Z50J-1600008~1805927)
 対象キット品番:01-05-5011H 01-05-3002

■現行製品 Cタイプ Sステージボアアップキット88cc/106cc SCUT

(現行品Hシリンダー/Vシリンダー/VASシリンダー) 用
 Cタイプ対象車両
 :12Vモンキー・ゴリラ (Z50J-2000001~ / AB27-1000001~1899999) :モンキー・BAJA (Z50J-1700001~) :CRF50F (AE03-1400001~)
 :XR50R (AE03-1000001~) :MAGANA50 (AC13-1000010~) :CD50 (CD50-1500001~) :CL50 (CD50-4000001~)
 :Benly50S (CD50-2200005~) :12V DAX50 (AB26-1000001~) :JAZZ (AC09-1000030~)
 :スーパーカブ50 (C50-9000001~9499999) / C50-0200001~0999999 / C50-2100001~2299999 / AA01-1000001~1699999
 :トリトルカブ (C50-4300001~ / AA01-3000001~3999999) :ジョルカブ (AF53-1000001~)
 対象88ccキット品番:01-05-5095 01-05-3006 01-05-5093 01-05-0017 01-05-0018 01-05-0019
 対象106cc SCUTキット品番:01-05-5311 01-05-5313

部品名	品番	価格 (税込)
106cc SCUT ピストンキット	01-02-0127	¥20,350
106cc SCUT ピストンリングセット	00-00-1198	¥5,280
スーパーカブスポーツカムシャフト	01-08-0009	¥15,400
スーパーカブスポーツカムシャフト (オートデコンプ機能付き)	01-08-0069	¥26,180
106cc SCUT ガスケットAセット	01-13-0614	¥5,060
106cc SCUT ガスケットBセット	01-13-0606	¥3,960

※上記の商品価格はすべて税込価格です。

Repair parts

■Sステージの詳細・仕様変更・注意事項

■Sステージボアアップキットには、Hシリンダー/Vシリンダー/VAシリンダーの3種類が設定されております。

φ52 Hシリンダー (アルミ製スリーブシリンダー)

■φ52Hシリンダー単品 01-01-0241H ¥27,500 (税込)



■現行品φ52Hシリンダーは旧Hシリンダーと外観上はほぼ同じ形状 (シリンダーの高さは異なる) ですが、M5温度センサーの取付けが可能になりました。弊社製コンパクトLCDメーター M5温度センサー付きセット、又は、サーモメーターの温度センサー部分をM5温度センサーに変更することで、シリンダー温度の計測が可能になります。

※旧φ52Hシリンダーとは、ガスケットセットが異なります。旧φ52Hシリンダーから現行品φ52Hシリンダーへ変更される場合は、必ず現行品φ52Hシリンダー専用ガスケットセットを同時にご購入下さい。エンジントラブルの原因になります。
 又、旧φ52Hシリンダー単品は廃盤になりましたので、シリンダーの破損等で、リペアご購入の際は現行品φ52Hシリンダーをご購入下さい。その際も現行品φ52Hシリンダー用ガスケットセットを必ず同時にご購入下さい。

注意!! 旧φ52 Hシリンダー

■この旧φ52Hシリンダー採用の各キットはすべて廃盤です。シリンダー単品のリペアパーツも同時に廃盤です。

旧φ52Hシリンダーを使用されている方は、リペアパーツ購入時注意が必要です。各ボアアップキットにあるリペアパーツは現行品φ52Hシリンダー、Vシリンダー専用のもので、旧φ52Hシリンダーの方は必ず、旧φ52Hシリンダー用リペアパーツをご購入下さい。

■旧φ52Hシリンダー用のシリンダーヘッドガスケットは3Pメタルガスケット (厚み1mm) に変更になりました。



■旧Hシリンダー用3Pメタルガスケット
 3Pメタルガスケットは、3枚重ねのメタルガスケットです。現行品Hシリンダー、Vシリンダー用のメタルガスケットとは厚みが異なります。ご注意ください。
 ■3Pメタルガスケット:厚み(1mm)

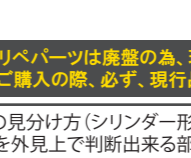
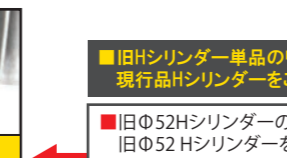

■旧Hシリンダー単品のリペアパーツは廃盤の為、現行品Hシリンダーをお買い求め下さい。
 現行品Hシリンダーをご購入の際、必ず、現行品Hシリンダー用ガスケットセットも同時にご購入下さい。

■旧φ52Hシリンダーの見分け方 (シリンダー形状) 上記現行品との比較赤丸部分
 旧φ52 Hシリンダーを外見上で判断出来る部分は、温度センサーの取付け部が無い形状です。

φ52 Vシリンダー (アルミ製スリーブシリンダー)

■φ52Vシリンダー単品 廃盤になりました。

■88cc専用φ52VASシリンダー単品 廃盤になりました。



■φ52Vシリンダーは低速時の冷却効果を高める形状を採用したアルミ製スリーブシリンダーです。Vシリンダーは縦フィンと横フィンがある形状で、シリンダー装着時の縦フィンは、停車、低速時、シリンダー底面から起る熱上昇を冷却する効果があります。装着すると外観的にボリューム感がでます。
 ■φ52Vシリンダーは、スティック温度センサーの取付けが可能な為、弊社製コンパクトLCDサーモメータースティック温度センサー付きキット、サーモメーター付き各種メーターを使用することで、シリンダー温度の計測が可能です。

※旧φ52Hシリンダーとは、ガスケットセットが異なります。旧φ52Hシリンダーからφ52Vシリンダーへ変更される場合は、必ずφ52Vシリンダー専用ガスケットセットを同時にご購入下さい。エンジントラブルの原因になります。
 ※温度センサーはスティックタイプです。サーモメーターをご購入の際はご注意ください。

■Sステージ88cc用ピストン、ピストンピンについて

■Sステージ88ccキット (01-05-500H/500V・01-05-501H/3002・01-05-502H/3003・01-05-503H/3004・01-05-505H)
 ■ハイパーSステージ88ccキット (01-05-5001H/3102・01-05-5011H/3103・01-05-5021H/3104)
 上記対象キットには、製品生産時期により2種類のピストンピンが存在する為、リペアパーツの単品購入時は注意が必要です。

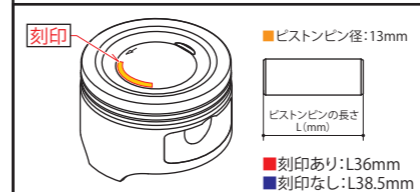

■ピストンピン単品購入時
 装着されているピストンに刻印 (13101-GPH-T10、又は、13101-NSH-T00) があるものは、長さが36mm
 対象リペアパーツ品番 00-01-0091 (ピストンサークリップ2個入) ¥880 (税込) をご購入下さい。

装着されているピストンに刻印が無いものは、長さが38.5mm
 対象リペアパーツ品番 00-01-0198 (ピストンサークリップ2個入) ¥770 (税込) をご購入下さい。
 ※上記以外に実際に長さを測り、寸法をご確認いただいた後、ご注文下さい。

■Sステージ/レギュラー/Rステージ/Rステージ+D 旧φ52 Hシリンダー / φ54 Hシリンダー用ガスケットAセット/Bセット構成

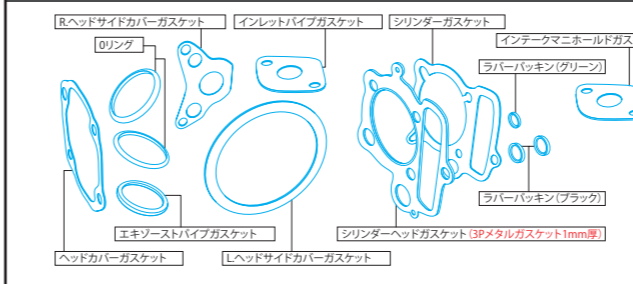

■適用キット (旧φ52ステージ88cc52Hシリンダー / φ54Hシリンダータイプ)
 Sステージ88cc (A/B/C/D/Fタイプ) レギュラーヘッド88cc/106cc
 Rステージ88cc/106cc/124cc・Rステージ+D 88cc/106cc/124cc

■ガスケットAセット

セット内容	個数
シリンダーヘッドカバーガスケット	1
右サイドカバーガスケット	2
左サイドカバーガスケット	1
インレットパイプガスケット	1
エキゾーストパイプガスケット	2
エキゾーストパイプガスケット	1
シリンダーガスケット	1
シリンダーヘッドガスケット	1
ラバーパッキン(16mm) (ブラック)	2
ラバーパッキン(9mm) (グリーン)	1

01-13-0605 ¥5,610 (税込)

■ガスケットBセット

セット内容	個数
シリンダーガスケット	1
シリンダーヘッドガスケット	1
ラバーパッキン(16mm) (ブラック)	2
ラバーパッキン(9mm) (グリーン)	1

01-13-8003 ¥3,960 (税込)

※上記の商品価格はすべて税込価格です。

Repair parts

レギュラーヘッド ヘッドキット リペアパーツ

モンキー・ゴリラ・モンキーBAJA・モンキーR/RT
 ■価格、品番の無いリペアパーツにつきましては単品購入が出来ません。セットをご購入下さい。 ※廃盤製品のリペアパーツにつき、無くなり次第、廃盤になります。予めご了承下さい。

■ガスケットAセット

シリンダーガスケット	1
ラバーパッキン16mm(ブラック)	2
※現行品Hシリンダー/Vシリンダー用は1個入	(1)
ラバーパッキン9mm(グリーン)	1
※現行品Hシリンダー/Vシリンダー用は無し	
シリンダーヘッドガスケット	1
シリンダーヘッドカバーガスケット	1
右サイドカバーガスケット	2
左サイドカバーガスケット	1
Oリング	2
インレットパイプガスケット	1
インテークマニホールドガスケット	1
エキゾーストパイプガスケット	1

■88/106cc
 旧Hシリンダー用ガスケットセット
 01-13-0605 ¥5,610(税込)

■88/106cc
 現行品Hシリンダー/Vシリンダー用
 ガスケットセット
 01-13-0608 ¥5,060(税込)

■ガスケットBセット

シリンダーガスケット	1
ラバーパッキン16mm(ブラック)	2
※現行品Hシリンダー/Vシリンダー用は1個入	(1)
ラバーパッキン9mm(グリーン)	1
※現行品Hシリンダー/Vシリンダー用は無し	
シリンダーヘッドガスケット	1

■88/106cc/124cc
 旧Hシリンダー用ガスケットセット
 01-13-8003 ¥3,960(税込)

■88/106cc
 現行品Hシリンダー/Vシリンダー用
 ガスケットセット
 01-13-7003V ¥3,960(税込)

レギュラーヘッド オptionalパーツ

レギュラーヘッド用スポーツカムシャフト

ストリートタイプは低中速域の出力アップ、スーパーストリート2は中高速域の出力アップが可能です。廃盤となったレギュラーヘッドボアアップキット88cc/106cc SCUTに付属していた旧スーパーストリートカムシャフト(01-08-006)からカムプロファイルを変更し、更なるパワーアップを可能とします。
 ※リペアパーツとして下記スーパーストリートカムシャフト(01-08-0064)をご購入頂く場合、指定バルブスプリングセットの別途購入が必要になります。

カムシャフト	品番	価格(税込)
スーパーストリート2(中高速タイプ)	01-08-0064	¥19,800
ストリート(低中速タイプ)	01-08-0068	¥15,400

レギュラーヘッド用ピストンキット

特殊アルミ冷間鍛造素材を切削加工して製造された強度が高く、耐久性に優れた鍛造ピストンと鋳造ピストンの2種類からお選び頂けます。

仕様	品番	価格(税込)
鍛造ピストン	13-01-0004	¥19,800
鋳造ピストン	01-02-0133	¥17,600

仕様	品番	価格(税込)
鍛造ピストン	01-02-0232	¥40,700
鋳造ピストン	01-02-0233	¥17,600

仕様	品番	価格(税込)
鍛造ピストン	01-02-0422	¥40,700
鋳造ピストン	01-02-0423	¥17,600

モンキー用/レギュラーヘッドバルブ交換時の注意点

■スペシャルバルブセットはレギュラーヘッド専用になりますが、ヘッドの仕様により、取付け出来ないヘッドが存在します。下記レギュラーヘッドの仕様をご確認の上、ご購入下さい。
 ヘッド確認はバルブスプリングを取り外して行って下さい。
 ※バルブスプリングアウターシート別体型ヘッドの場合はご使用頂けません。
 ※バルブスプリングアウターシート一体型ヘッドでTAKEGAWAの浮き文字があれば、スペシャルバルブセット(01-11-071)を使用できますが浮き文字が無いタイプはご使用頂けません。

スペシャルバルブセット(スタンダード)レギュラーヘッド専用
 (Iバルブ径:IN側25mm:EX側22mm ステム径:5.5mm) 01-11-071 ¥6,600(税込)

Repair parts

レギュラーヘッドの詳細・仕様変更・注意事項

レギュラーヘッドボアアップキットには、Hシリンダー/Vシリンダー/VAシリンダーの3種類が設定されております。

φ52 Hシリンダー(アルミ製鉄スリーブシリンダー) ■φ52Hシリンダー単品 01-01-0241H ¥27,500(税込)

■現行品φ52Hシリンダーは旧Hシリンダーと外観上はほぼ同じ形状(シリンダーの高さは異なる)ですが、M5温度センサーの取付けが可能になりました。弊社製コンパクトLCDメーター M5温度センサー付きセット、又は、サーモメーターの温度センサー部分をM5温度センサーに変更することで、シリンダー温度の計測が可能になります。

■旧φ52Hシリンダーとは、ガスケットセットが異なります。旧φ52Hシリンダーから現行品φ52Hシリンダーへ変更される場合は、必ず現行品φ52Hシリンダー専用ガスケットセットを同時にご購入下さい。エンジントラブルの原因になります。又、旧φ52Hシリンダー単品は廃盤になりましたので、シリンダーの破損等で、リペアご購入の際は現行品φ52Hシリンダーをご購入下さい。その際も現行品φ52Hシリンダー用ガスケットセットを必ず同時にご購入下さい。

注意!! 旧φ52 Hシリンダー

■この旧φ52Hシリンダー採用の各キットはすべて廃盤です。シリンダー単品のリペアパーツも同時に廃盤です。
 旧φ52Hシリンダーを使用されている方は、リペアパーツ購入時注意が必要です。各ボアアップキットにあるリペアパーツは現行品φ52Hシリンダー、Vシリンダー専用のもので、旧φ52Hシリンダーの方は、旧φ52Hシリンダー用リペアパーツをご購入下さい。

■旧φ52Hシリンダー用のシリンダーヘッドガスケットは3Pメタルガスケット(厚み1mm)に変更になりました。

■旧Hシリンダー用3Pメタルガスケット
 3Pメタルガスケットは、3枚重ねのメタルガスケットです。現行品Hシリンダー、Vシリンダー用のメタルガスケットとは厚みが異なります。ご注意ください。
 ■3Pメタルガスケット:厚み(1mm)

■旧Hシリンダー単品のリペアパーツは廃盤の為、現行品Hシリンダーをお買い求め下さい。
 現行品Hシリンダーをご購入の際、必ず、現行品Hシリンダー用ガスケットセットも同時にご購入下さい。

■旧φ52Hシリンダーの見分け方(シリンダー形状) 上記現行品との比較赤丸部分
 旧φ52 Hシリンダーを外見上で判断出来る部分は、温度センサーの取付け部が無い形状です。

φ52 Vシリンダー(アルミ製鉄スリーブシリンダー)

■φ52Vシリンダー単品 廃盤になりました。 ■88cc専用φ52VASシリンダー単品 廃盤になりました。

■φ52Vシリンダーは低速時の冷却効果を高める形状を採用したアルミ製鉄スリーブシリンダーです。Vシリンダーは縦フィンと横フィンがある形状で、シリンダー装着時の縦フィンは、停車、低速時、シリンダー底面から起こる熱上昇を冷却する効果があります。装着すると外観的にボリューム感がでます。
 ■φ52Vシリンダーは、スティック温度センサーの取付けが可能で、弊社製コンパクトLCDサーモメータースティック温度センサー付きキット、サーモメーター付き各種メーターを使用することで、シリンダー温度の計測が可能。

■旧φ52Hシリンダーとは、ガスケットセットが異なります。旧φ52Hシリンダーからφ52Vシリンダーへ変更される場合は、必ずφ52Vシリンダー専用ガスケットセットを同時にご購入下さい。エンジントラブルの原因になります。
 ※温度センサーはスティックタイプです。サーモメーターをご購入の際はご注意ください。

レギュラーヘッド88cc / 106cc用ピストン、ピストンピンについて

■レギュラーヘッド88ccキット(01-05-130H/130V)
 ■レギュラーヘッド106ccキット(01-06-3110VTE)
 上記対象キットには、製品生産時期により2種類のピストンピンが存在する為、リペアパーツの単品購入時は注意が必要です。

■ピストンピン単品購入時
 装着されているピストンに刻印(13101-RGH-T10)刻印(13101-RGH-T20)刻印(13101-RGH-T00-L)があるものは、長さが36mm 品番00-01-0091 ¥880(税込)(ピストンピンサークリップ2個入り)
 装着されているピストンに刻印が無い、又は上記刻印番号以外のものは、長さが38.5mm
 品番00-00-1258 ¥550(税込)
 ※上記以外に実際に長さを測り、寸法をご確認いただいた後、ご注文下さい。

Sステージ/レギュラー/Rステージ/Rステージ+D 旧φ52 Hシリンダー / φ54 Hシリンダー用ガスケットAセット/Bセット構成

■適用キット(旧φ5ステージ88cc52Hシリンダー / φ54Hシリンダータイプ)
 Sステージ88cc(A/B/C/D/Fタイプ) レギュラーヘッド88cc/106cc
 Rステージ88cc/106cc/124cc・Rステージ+D 88cc/106cc/124cc

■ガスケットAセット

シリンダーヘッドカバーガスケット	1
右サイドカバーガスケット	2
左サイドカバーガスケット	1
インレットパイプガスケット	1
インテークマニホールドガスケット	1
エキゾーストパイプガスケット	1
シリンダーガスケット	1
シリンダーヘッドガスケット	1
ラバーパッキン16mm(ブラック)	2
ラバーパッキン9mm(グリーン)	1

01-13-0605 ¥5,610(税込)

■ガスケットBセット

シリンダーガスケット	1
シリンダーヘッドガスケット	1
ラバーパッキン16mm(ブラック)	2
ラバーパッキン9mm(グリーン)	1

01-13-8003 ¥3,960(税込)

※上記の商品価格はすべて税込価格です。

※上記の商品価格はすべて税込価格です。

Repair parts

Regular head 88cc/106cc SCUT/106cc リペアパーツ モンキー・ゴリラ・スーパーカブ50・CD50・DAX50・MAGANA50 etc...

■価格、品番の無いリペアパーツにつきましては単品購入が出来ません。セットをご購入下さい。 ※廃盤製品のリペアパーツにつき、無くなり次第、廃盤になります。予めご了承下さい。

シリンダーキット 製品構成 各部品名称

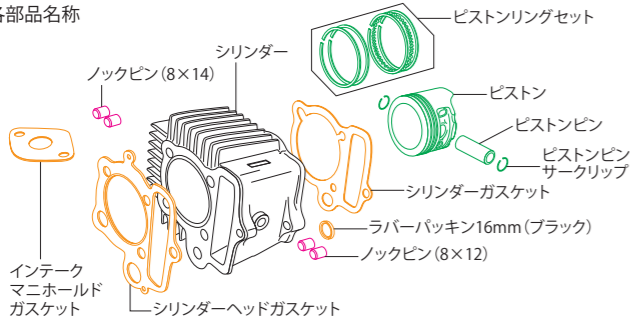

■シリンダーキット	
セット内容	個数
ピストンリングセット	1
ピストン	1
ピストンサークリップ	2
ピストンピン	1
ピストンピンサークリップ	2
シリンダーガスケット	1
ラバーパッキン16mm(ブラック)	2
シリンダー	1
シリンダーヘッドガスケット	1
シリンダーマニホールドガスケット	1
ラバーパッキン16mm(ブラック)	1

■ピストンセット	
セット内容	個数
ピストンリングセット	1
ピストン	1
ピストンサークリップ	2
ピストンピン	1

■ノックピンセット	
セット内容	個数
ノックピン8X12	2
ノックピン8X14	2

レギュラーヘッド88cc/106cc SCUT/106cc用シリンダーキット リペアパーツ ※各リペアパーツの名称、構成につきましては、上図をご覧ください。

レギュラーヘッドボアアップキット88cc(Hシリンダー)には、温度センサー取付け部無し(旧タイプ)と温度センサー取付け部有り(現行品)の2種類があります。使用するシリンダーにより、ガスケットA/Bセットの品番が異なります。シリンダー仕様をご確認の上、リペアパーツをご購入下さい。又、Hシリンダー(温度センサー取付け部無し)(旧タイプ)単品は廃盤につき、シリンダーの補修を行う場合、現行品Hシリンダー(温度センサー取付け部有り)をご購入下さい。その場合、ガスケットが異なりますので、対象となるガスケットBセット 01-13-7003V も同時にご購入頂く必要があります。シリンダーの詳細、購入方法につきましては、前ページをご覧ください。

■Aタイプ レギュラーヘッド88cc シリンダーキット (現行品Hシリンダー/Vシリンダー)用

Aタイプ対象車両
:6Vモンキー・ゴリラ(Z50J-1000001~1510400) :CD50(CD50-1300001~1330600) :6V DAX50(ST50-1000001~6346265)
:スーパーカブ50(ポイント点火車両) :C50-N0000002~V488897/C50-Z000002M~Z069126M/C50-5000005~5121324
:スーパーカブ50(ポイント点火車両) :C50-5200011~C50-3000001~4223783

対象ボアアップキット品番:01-05-130H 01-05-130V

■レギュラーヘッド88cc用シリンダーキット (Aタイプ) Hシリンダー 01-04-3001H ¥41,800(税込)

部品名	品番	価格(税込)
ピストンキット	01-02-0133	¥17,600
ピストンリングセット	01-15-014	¥6,600
ノックピンセット	00-01-0090	¥1,100
ガスケットAセット	01-13-0608	¥5,060
ガスケットBセット	01-13-7003V	¥3,960

■レギュラーヘッド88cc用シリンダーキット (Bタイプ) Hシリンダー 01-04-3002H ¥41,800(税込)

部品名	品番	価格(税込)
ピストンキット	01-02-0233	¥17,600
ピストンリングセット	01-15-014	¥6,600
ノックピンセット	00-01-0090	¥1,100
ガスケットAセット	01-13-0608	¥5,060
ガスケットBセット	01-13-7003V	¥3,960

■レギュラーヘッド106cc SCUT用シリンダーキット スカットシリンダー 01-04-7004 ¥52,580(税込)

部品名	品番	価格(税込)
ピストンキット	01-02-0125	¥29,700
ピストンリングセット	00-00-1198	¥5,280
ノックピンセット	00-01-0090	¥1,100
ガスケットAセット	01-13-0614	¥5,060
ガスケットBセット	01-13-0606	¥3,960

■レギュラーヘッド106cc シリンダーキット(現行品Hシリンダー/Vシリンダー)用

対象車両
:12Vモンキー・ゴリラ(Z50J-2000001~ / AB27-1000001~1899999)

対象ボア&ストロークアップキット106cc 品番:01-06-3110VTE

■レギュラーヘッド106cc用シリンダーキット Hシリンダー 01-04-3106H ¥41,800(税込)

部品名	品番	価格(税込)
ピストンキット	01-02-0423	¥17,600
ピストンリングセット	01-15-014	¥6,600
ノックピンセット	00-01-0090	¥1,100
ガスケットAセット	01-13-0608	¥5,060
ガスケットBセット	01-13-7003V	¥3,960

レギュラーヘッド106cc用50mmストロークアップクランクシャフトキット(3点支持Rクランク) リペアパーツ

■レギュラーヘッド106cc用50mmストロークアップクランクシャフトキット (3点支持Rクランク) 01-10-8432TE 廃盤

代替製品

■レギュラーヘッド106cc用50mmストロークアップクランクシャフトキット (3点支持Rクランク) 01-10-8432T 廃盤

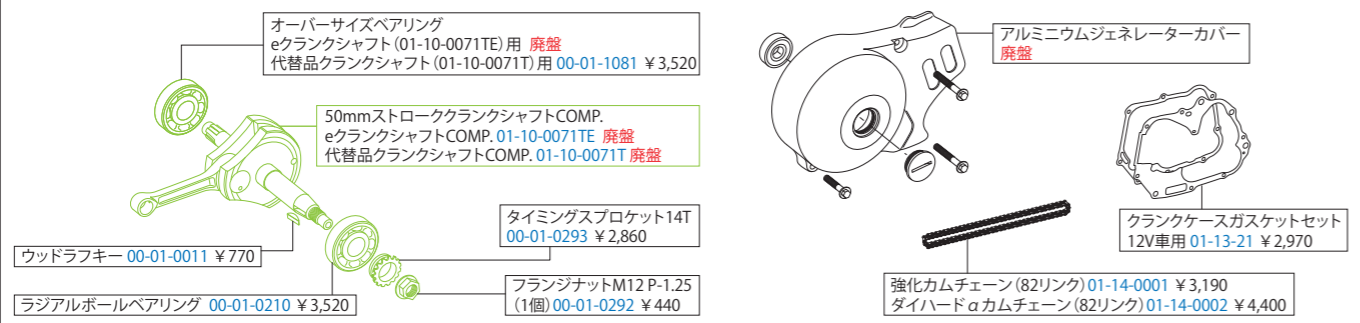

オーバーサイズベアリング eクランクシャフト(01-10-0071TE)用 廃盤 代替品クランクシャフト(01-10-0071T)用 00-01-1081 ¥3,520	50mmストローククランクシャフトCOMP. eクランクシャフトCOMP. 01-10-0071TE 廃盤 代替品クランクシャフトCOMP. 01-10-0071T 廃盤	タイミングスプロケット14T 00-01-0293 ¥2,860
ウッドラフキー 00-01-0011 ¥770	フランジナットM12 P-1.25 (1個) 00-01-0292 ¥440	強化カムチェーン(82リンク) 01-14-0001 ¥3,190 ダイハードαカムチェーン(82リンク) 01-14-0002 ¥4,400
ラジアルボールベアリング 00-01-0210 ¥3,520		

※上記の商品価格はすべて税込価格です。

Repair parts

旧タイプ R-Stageヘッドキット リペアパーツ

■Rステージ用下記リペアパーツは「旧タイプRステージ」のリペアパーツです。 ※廃盤製品のリペアパーツにつき、無くなり次第、廃盤になります。予めご了承下さい。

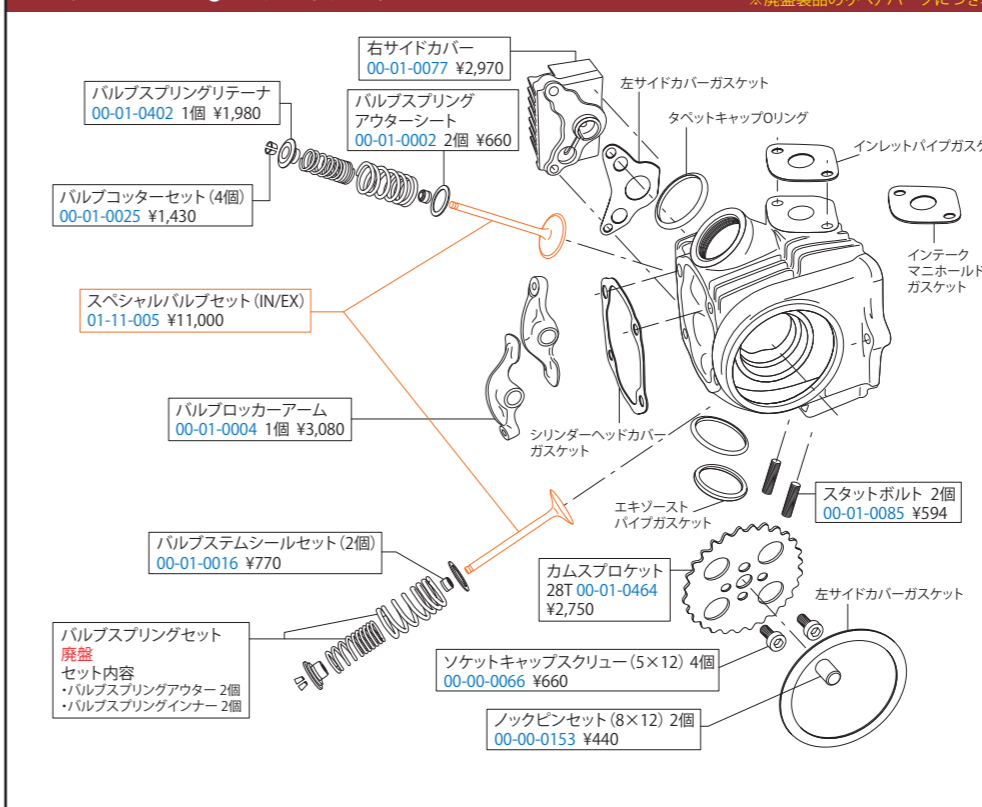

■ガスケットAセット	
セット内容	個数
シリンダーガスケット	1
ラバーパッキン16mm(ブラック)	2
※現行品Hシリンダー-Vシリンダー用は1個入	(1)
ラバーパッキン9mm(グリーン)	1
※現行品Hシリンダー-Vシリンダー用は無し	
シリンダーヘッドガスケット	1
シリンダーヘッドカバーガスケット	1
右サイドカバーガスケット	2
※現行品Hシリンダー-Vシリンダー用は1個入	(1)
左サイドカバーガスケット	1
オリング	2
インレットパイプガスケット	1
エキゾーストパイプガスケット	1
インテークマニホールドガスケット	1
※現行品Hシリンダー-Vシリンダー用は無し	

■88/106cc/124cc
旧Hシリンダー用ガスケットセット
01-13-0605 ¥5,610

■88/106cc
現行品Hシリンダー-Vシリンダー用
ガスケットセット 01-13-0608 ¥5,060

■124cc
現行品Hシリンダー-Vシリンダー用
ガスケットセット 01-13-0604V ¥5,610

■ガスケットBセット

セット内容
シリンダーガスケット
ラバーパッキン16mm(ブラック)
※現行品Hシリンダー-Vシリンダー用は1個入
ラバーパッキン9mm(グリーン)
※現行品Hシリンダー-Vシリンダー用は無し
シリンダーヘッドガスケット

■88/106cc/124cc
旧Hシリンダー用ガスケットセット
01-13-8003 ¥3,960

■88/106cc
現行品Hシリンダー-Vシリンダー用
ガスケットセット 01-13-7003V ¥3,960

■124cc
現行品Hシリンダー-Vシリンダー用
ガスケットセット 01-13-8003V ¥3,960

■旧タイプRステージ用カムシャフト (オートデコンプレッション無し)

■R-10カムシャフト 01-08-046	¥24,200
■R-15カムシャフト 01-08-031	¥20,350
■R-20カムシャフト 01-08-032	¥20,350

■旧タイプRステージ用デコンプレッションカムシャフトキット

旧タイプRステージに装着することでオートデコンプレッション機構にすることが出来ます。

■R-10Dカムシャフトキット 01-08-0124
■R-15Dカムシャフトキット 01-08-0125
■R-20Dカムシャフトキット 01-08-0126 各 ¥26,180

旧タイプRステージボアアップキット用ピストンキット

※対象フレームNO.をご確認の上、ご購入下さい。 ※すべて無くなり次第廃番になります。

88cc用 ピストンキット	■88cc 6Vモンキー・ゴリラ用(Z50J-1300017~1510400)	ピストンキット構成 ピストン ピストンピンサークリップ ピストンリングセット
	■ピストンキット 01-02-0133 ¥17,600	
	■ピストンリングセット 01-15-014 ¥6,600	
106cc用 ピストンキット	■88cc 6Vモンキー・ゴリラ用(Z50J-1600008~)	ピストンピンサークリップ
	■88cc 12Vモンキー・ゴリラ用(Z50J-2000001~/AB27-1000001~1899999)	
	■ピストンキット 01-02-0233 ¥17,600	
124cc用 ピストンキット	■ピストンリングセット 01-15-014 ¥6,600	ピストンピン
	■ピストンピンサークリップ 00-01-0003(6個入) ¥660	
	■ピストンピンサークリップ 00-01-0003(6個入) ¥660	

106cc用 ピストンキット	■106cc 6Vモンキー・ゴリラ用(Z50J-1300017~1323946) Sクランク	ピストンピンサークリップ
	■106cc 6Vモンキー・ゴリラ用(Z50J-1323947~1510400) Lクランク(Z50J-1600008~1805927) Lクランク	
	■106cc 12Vモンキー・ゴリラ用(フレームNO.Z50J-2000001~/AB27-1000001~1899999)	
124cc用 ピストンキット	■ピストンキット 01-02-0423 ¥17,600	ピストンピン
	■ピストンリングセット 01-15-014 ¥6,600	
	■ピストンピンサークリップ 00-01-0003(6個入) ¥660	

124cc用 ピストンキット	■124cc 6Vモンキー・ゴリラ用(フレームNO.Z50J-1600008~1805927) Lクランク	ピストンピン
	■124cc 12Vモンキー・ゴリラ用(フレームNO.Z50J-2000001~/AB27-1000001~1899999)	
	■ピストンキット 01-02-0431 ¥15,950	
124cc用 ピストンキット	■ピストンリングセット 01-15-015 ¥5,830	ピストンピン
	■ピストンピンサークリップ 00-01-0003(6個入) ¥660	
	■ピストンピンサークリップ 00-01-0003(6個入) ¥660	

■IBRステージヘッド用鍛造ピストンキット 特殊アルミ冷間鍛造素材を全切削加工して製造され耐久性に優れたピストン。	
■IBRステージ88ccキット(Aタイプ/2.6ps)用 13-01-0004 ¥19,800	対象品番 01-05-1371-01-05-1333-01-05-3303-01-05-3301
■IBRステージ88ccキット(Cタイプ/3.1ps)用 01-02-0232 ¥40,700	対象品番 01-05-1373-01-05-1337-01-05-3304-01-05-3302
■IBRステージ106ccキット(Cタイプ/3.1ps)用 対象品番 01-06-3101-01-06-3102-01-06-3103-01-06-3104-01-06-3105-01-06-3106-01-06-3107 対象品番 01-06-3108 01-02-0422 ¥40,700	

■Rステージシリンダーヘッド、ピストン以外のリペアパーツにつきましては、新商品のRステージ+Dキットと共通になります。各排気量のリペアパーツページをご覧ください。

※上記の商品価格はすべて税込価格です。

Repair parts

R-Stage EM ヘッドキット リペアパーツ モンキー・ゴリラ・スーパーカブ50・CD50・DAX50・MAGANA50 etc...

■価格、品番の無いリペアパーツにつきましては単品購入が出来ません。セットをご購入下さい。 ※廃盤製品のリペアパーツにつき、無くなり次第、廃盤になります。予めご了承下さい。

■Aタイプ RステージEMヘッド Aタイプ対象車両:6Vモンキー・ゴリラ(Z50J-1000001~1510400) :CD50(CD50-1300001~1330600) :6V DAX50(ST50-1000001~6346265)

■ガスケットAセット

セット内容	個数
シリンダーガスケット	1
ラバーパッキン16mm(ブラック)	2
※現行品Hシリンダー-Nシリンダー用は1個入	(1)
ラバーパッキン9mm(グリーン)	1
※現行品Hシリンダー-Nシリンダー用は無し	1
シリンダーヘッドガスケット	1
シリンダーヘッドカバーガスケット	1
右サイドカバーガスケット	2
左サイドカバーガスケット	1
Oリング	2
インレットパイプガスケット	1
エキゾーストパイプガスケット	1
インテークマニホールドガスケット	1

■88cc 旧Hシリンダー用 ガスケットセット 01-13-0605 ¥5,610

■88cc 現行品Hシリンダー-Nシリンダー用 ガスケットセット 01-13-0608 ¥5,060

■106cc スカット スカットシリンダー用ガスケットセット 01-13-0614 ¥5,060

■ガスケットBセット

セット内容	個数
シリンダーガスケット	1
ラバーパッキン16mm(ブラック)	2
※現行品Hシリンダー-Nシリンダー用は1個入	(1)
ラバーパッキン9mm(グリーン)	1
※現行品Hシリンダー-Nシリンダー用は無し	1
シリンダーヘッドガスケット	1

■88cc 旧Hシリンダー用 ガスケットセット 01-13-8003 ¥3,960

■88cc 現行品Hシリンダー-Nシリンダー用 ガスケットセット 01-13-7003V ¥3,960

■106cc スカット スカットシリンダー用ガスケットセット 01-13-0606 ¥3,960

■Aタイプのみ使用フランジボルト (M6×25) (5個) 00-00-0882 ¥594

■Aタイプのみ使用Rヘッドサイドカバー (ボルト2本入) 00-01-0077 ¥2,970

■インレットパイプガスケット (3個) 00-03-0009 ¥660

■エキゾーストバルブ 00-01-0419 ¥5,940

■オレンジの線図パーツ RステージEMシリンダーヘッドCOMP. 廃盤になりました。

■インテークバルブ 00-00-1340 ¥4,510

■Aタイプのみ使用カムスプロケット 28T 00-01-0464 ¥2,750

■Aタイプのみ使用キャップスクリューセット (M5×12) (4個) 00-00-0066 ¥660

■Aタイプのみ使用ロックピンセット (8×12) (2個) 00-00-0153 ¥440

■バルブコッター (4個) 00-01-0473 ¥2,640

■バルブスプリングアウターシート (2個) 00-01-0283 ¥2,420

■バルブシステムシール (2個) 00-01-0015 ¥990

■スタッドボルトセット (6×32) (2個) 00-01-0085 ¥594

■エキゾーストパイプガスケット (2個) 00-01-0064 ¥880

■シリンダーヘッドカバーガスケット

■Oリング

■シリンダーヘッド

■Lシリンダーヘッド サイドカバーガスケット

■Rシリンダーヘッド サイドカバーガスケット

■インテークマニホールドガスケット

■エキゾーストバルブ

■エキゾーストパイプガスケット

■Aタイプのみ使用カムスプロケット 28T 00-01-0464 ¥2,750

■Aタイプのみ使用キャップスクリューセット (M5×12) (4個) 00-00-0066 ¥660

■Aタイプのみ使用ロックピンセット (8×12) (2個) 00-00-0153 ¥440

■バルブシステムシール (2個) 00-01-0015 ¥990

■スタッドボルトセット (6×32) (2個) 00-01-0085 ¥594

■エキゾーストパイプガスケット (2個) 00-01-0064 ¥880

■シリンダーヘッドカバーガスケット

■Oリング

■シリンダーヘッド

■Lシリンダーヘッド サイドカバーガスケット

■Rシリンダーヘッド サイドカバーガスケット

■インテークマニホールドガスケット

■エキゾーストバルブ

■エキゾーストパイプガスケット

01-08-046 ■Aタイプ RステージEM付属カムシャフト (オートデコンプレッション無し) R-10カムシャフト 01-08-046 ¥24,200

■RステージEM付属カムシャフト (オートデコンプレッション無し) スーパースポーツカムシャフト 01-08-0009 ¥15,400

■RステージEM用デコンプレッションカムシャフトキット RステージEMに装着することでオートデコンプレッション機構にすることが出来、カムシャフトのリフト量の変更により出力が向上します。

■R-10Dカムシャフトキット 01-08-0124

■R-15Dカムシャフトキット 01-08-0125

■R-20Dカムシャフトキット 01-08-0126 各 ¥26,180

R-Stage EM 88cc/106cc SCUT リペアパーツ モンキー・ゴリラ・スーパーカブ50・CD50・DAX50・MAGANA50 etc...

■価格、品番の無いリペアパーツにつきましては単品購入が出来ません。セットをご購入下さい。

■シリンダーキット

セット内容	個数
ピストンリングセット	1
ピストン	1
ピストンサークリップ	2
ピストンピン	1
ノックピン8X12	2
ノックピン8X14	2
シリンダー	1
シリンダーガスケット	1
シリンダーヘッドガスケット	1
ラバーパッキン16mm(ブラック)	1

■ピストンセット

セット内容	個数
ピストンリングセット	1
ピストン	1
ピストンサークリップ	2
ピストンピン	1

■ノックピンセット

セット内容	個数
ノックピン8X12	2
ノックピン8X14	2

■シリンダーヘッドガスケット

■ピストンリングセット

■ピストン

■ピストンピン

■ピストンサークリップ

■ノックピン (8×14)

■シリンダー

■シリンダーガスケット

■ラバーパッキン16mm(ブラック)

■ノックピン (8×12)

R-Stage EM 88cc/106cc SCUT用シリンダーキット リペアパーツ ※各リペアパーツの名称、構成につきましては、上図をご覧ください。

■Aタイプ RステージEM 88cc シリンダーキット (現行品Hシリンダー)用 Aタイプ対象車両 :6Vモンキー・ゴリラ(Z50J-1000001~1510400) :CD50(CD50-1300001~1330600) :6V DAX50(ST50-1000001~6346265) 対象ポアアップキット品番:01-05-7006

■R-Stage EM 88cc用シリンダーキット (Aタイプ) Hシリンダー 01-04-7188H ¥41,800(税込)

部品名	品番	価格(税込)
ピストンキット	01-02-0134	¥20,900
ピストンリングセット	01-15-014	¥6,600
ノックピンセット	00-01-0090	¥1,100
ガスケットAセット	01-13-0608	¥5,060
ガスケットBセット	01-13-7003V	¥3,960

■RステージEM 88cc/106cc SCUT シリンダーキット (現行品Hシリンダー)用 対象車両 :12Vモンキー・ゴリラ(Z50J-2000001~/A827-1000001~1899999) :モンキー・BAJA(Z50J-1700001~) :CRF50F(AE03-1400001~) :XR50R(AE03-1000001~) :MAGANA50(AC13-1000010~) :CD50(CD50-1500001~) :CL50(CD50-4000001~) :Benly50S(CD50-2200005~) :12V DAX50(A826-1000001~) :スーパーカブ50(C50-0200001~0095210/C50-2100001~2299999/A01-1000001~1699999) :リトルカブ(C50-4300001~/A01-3000001~3999999) 対象ポアアップキット88cc品番:01-05-7018 対象ポアアップキット106cc SCUT品番:01-05-7019

■R-Stage EM 88cc用シリンダーキット Hシリンダー 01-04-7088H ¥41,800(税込)

部品名	品番	価格(税込)
ピストンキット	01-02-7080	¥20,900
ピストンリングセット	01-15-014	¥6,600
ノックピンセット	00-01-0090	¥1,100
ガスケットAセット	01-13-0608	¥5,060
ガスケットBセット	01-13-7003V	¥3,960

■R-Stage EM 106cc SCUT用シリンダーキット スカットシリンダー 01-04-7004 ¥52,580(税込)

部品名	品番	価格(税込)
ピストンキット	01-02-0125	¥29,700
ピストンリングセット	00-00-1198	¥5,280
ノックピンセット	00-01-0090	¥1,100
ガスケットAセット	01-13-0614	¥5,060
ガスケットBセット	01-13-0606	¥3,960

※上記の商品価格はすべて税込価格です。

Repair parts

R-Stage+D ヘッドキット リペアパーツ モンキー・ゴリラ・スーパーカブ50・CD50・DAX50・MAGANA50 etc...

■価格、品番の無いリペアパーツにつきましては単品購入が出来ません。セットをご購入下さい。 ※廃盤製品のリペアパーツにつき、無くなり次第、廃盤になります。予めご了承下さい。

■R-Stage+D ヘッドキット リペアパーツ シリンダーヘッド刻印番号:RSD-00001~02407

※リペアパーツをご購入される場合は必ず、シリンダーヘッドの刻印番号をご確認下さい。 R-Stage+Dヘッドは刻印番号により、一部のリペアパーツ番号が異なります。

■ガスケットAセット

セット内容	個数
シリンダーガスケット	1
ラバーパッキン16mm(ブラック)	2
※現行品Hシリンダー-Nシリンダー用は1個入	(1)
ラバーパッキン9mm(グリーン)	1
※現行品Hシリンダー-Nシリンダー用は無し	1
シリンダーヘッドガスケット	1
シリンダーヘッドカバーガスケット	1
右サイドカバーガスケット	2
※現行品Hシリンダー-Nシリンダー用は1個入	(1)
左サイドカバーガスケット	1
Oリング	2
インレットパイプガスケット	1
エキゾーストパイプガスケット	1
インテークマニホールドガスケット	1

■88cc/106cc/124cc 旧Hシリンダー用 ガスケットセット 01-13-0605 ¥5,610

■88cc/106cc 現行品Hシリンダー-Nシリンダー用 ガスケットセット 01-13-0608 ¥5,060

■106cc スカット スカットシリンダー用ガスケットセット 01-13-0614 ¥5,060

■124cc 現行品Hシリンダー-Nシリンダー用 ガスケットセット 01-13-0604V ¥5,610

■ガスケットBセット

セット内容	個数
シリンダーガスケット	1
ラバーパッキン16mm(ブラック)	2
※現行品Hシリンダー-Nシリンダー用は1個入	(1)
ラバーパッキン9mm(グリーン)	1
※現行品Hシリンダー-Nシリンダー用は無し	1
シリンダーヘッドガスケット	1

■88cc/106cc/124cc 旧Hシリンダー用 ガスケットセット 01-13-8003 ¥3,960

■88cc/106cc 現行品Hシリンダー-Nシリンダー用 ガスケットセット 01-13-7003V ¥3,960

■106cc スカット スカットシリンダー用ガスケットセット 01-13-0606 ¥3,960

■124cc 現行品Hシリンダー-Nシリンダー用 ガスケットセット 01-13-8003V ¥3,960

■フランジボルト (M6×25) (5個) 00-00-0882 ¥594

■Rヘッドサイドカバー (ボルト2本入) 00-01-0077 ¥2,970

■マニホールドガスケット (3個) 00-03-0009 ¥660

■エキゾーストバルブ 00-01-0419 ¥5,940

■オレンジの線図パーツ Rステージ+D シリンダーヘッドCOMP. 廃盤になりました。

■インテークバルブ 00-00-1340 ¥4,510

■カムスプロケット 28T 00-01-0464 ¥2,750

■Rステージ+Dヘッド刻印番号 RSD-00001~02407専用 ロッカーアーム (1個) 00-01-0004 ¥3,080

■バルブコッター (4個) 00-01-0473 ¥2,640

■バルブスプリングアウターシート (2個) 00-01-0283 ¥2,420

■バルブシステムシール (2個) 00-01-0015 ¥990

■スタッドボルトセット (6×32) (2個) 00-01-0085 ¥594

■エキゾーストパイプガスケット (2個) 00-01-0064 ¥880

■シリンダーヘッドカバーガスケット

■Oリング

■シリンダーヘッド

■Lシリンダーヘッド サイドカバーガスケット

■Rシリンダーヘッド サイドカバーガスケット

■インテークマニホールドガスケット

■エキゾーストバルブ

■エキゾーストパイプガスケット

R-Stage+D ヘッドキット リペアパーツ モンキー・ゴリラ・スーパーカブ50・CD50・DAX50・MAGANA50 etc...

■価格、品番の無いリペアパーツにつきましては単品購入が出来ません。セットをご購入下さい。 ※廃盤製品のリペアパーツにつき、無くなり次第、廃盤になります。予めご了承下さい。

■R-Stage+D ヘッドキット リペアパーツ シリンダーヘッド刻印番号:RSD-02408~

※リペアパーツをご購入される場合は必ず、シリンダーヘッドの刻印番号をご確認下さい。 R-Stage+Dヘッドは刻印番号により、一部のリペアパーツ番号が異なります。

■ガスケットAセット

セット内容	個数
シリンダーガスケット	1
ラバーパッキン16mm(ブラック)	2
※現行品Hシリンダー-Nシリンダー用は1個入	(1)
ラバーパッキン9mm(グリーン)	1
※現行品Hシリンダー-Nシリンダー用は無し	1
シリンダーヘッドガスケット	1
シリンダーヘッドカバーガスケット	1
右サイドカバーガスケット	2
※現行品Hシリンダー-Nシリンダー用は1個入	(1)
左サイドカバーガスケット	1
Oリング	2
インレットパイプガスケット	1
エキゾーストパイプガスケット	1
インテークマニホールドガスケット	1

■88cc/106cc/124cc 旧Hシリンダー用 ガスケットセット 01-13-0605 ¥5,610

■88cc/106cc 現行品Hシリンダー-Nシリンダー用 ガスケットセット 01-13-0608 ¥5,060

■106cc スカット スカットシリンダー用ガスケットセット 01-13-0614 ¥5,060

■124cc 現行品Hシリンダー-Nシリンダー用 ガスケットセット 01-13-0604V ¥5,610

■ガスケットBセット

セット内容	個数
シリンダーガスケット	1
ラバーパッキン16mm(ブラック)	2
※現行品Hシリンダー-Nシリンダー用は1個入	(1)
ラバーパッキン9mm(グリーン)	1
※現行品Hシリンダー-Nシリンダー用は無し	1
シリンダーヘッドガスケット	1

■88cc/106cc/124cc 旧Hシリンダー用 ガスケットセット 01-13-8003 ¥3,960

■88cc/106cc 現行品Hシリンダー-Nシリンダー用 ガスケットセット 01-13-7003V ¥3,960

■106cc スカット スカットシリンダー用ガスケットセット 01-13-0606 ¥3,960

■124cc 現行品Hシリンダー-Nシリンダー用 ガスケットセット 01-13-8003V ¥3,960

■フランジボルト (M6×25) (5個) 00-00-0882 ¥594

■Rヘッドサイドカバー (ボルト2本入) 00-01-0077 ¥2,970

■マニホールドガスケット (3個) 00-03-0009 ¥660

■エキゾーストバルブ 00-01-0419 ¥5,940

■オレンジの線図パーツ Rステージ+D シリンダーヘッドCOMP. 廃盤になりました。

■インテークバルブ 00-00-1340 ¥4,510

■カムスプロケット 28T 00-01-0464 ¥2,750

■Rステージ+Dヘッド刻印番号 RSD-02408専用 ロッカーアーム (1個) 00-01-0335 ¥3,520

■バルブコッター (4個) 00-01-0473 ¥2,640

■バルブスプリングアウターシート (2個) 00-01-0283 ¥2,420

■バルブシステムシール (2個) 00-01-0015 ¥990

■スタッドボルトセット (6×32) (2個) 00-01-0085 ¥594

■エキゾーストパイプガスケット (2個) 00-01-0064 ¥880

■シリンダーヘッドカバーガスケット

■Oリング

■シリンダーヘッド

■Lシリンダーヘッド サイドカバーガスケット

■Rシリンダーヘッド サイドカバーガスケット

■インテークマニホールドガスケット

■エキゾーストバルブ

■エキゾーストパイプガスケット

※上記の商品価格はすべて税込価格です。

Repair parts

■Twin spark R-Stage+D ヘッドキット リペアパーツ

■価格、品番の無いリペアパーツにつきましては単品購入が出来ません。セットをご購入下さい。 ※廃盤製品のリペアパーツにつき、無くなり次第、廃盤になります。予めご了承下さい。

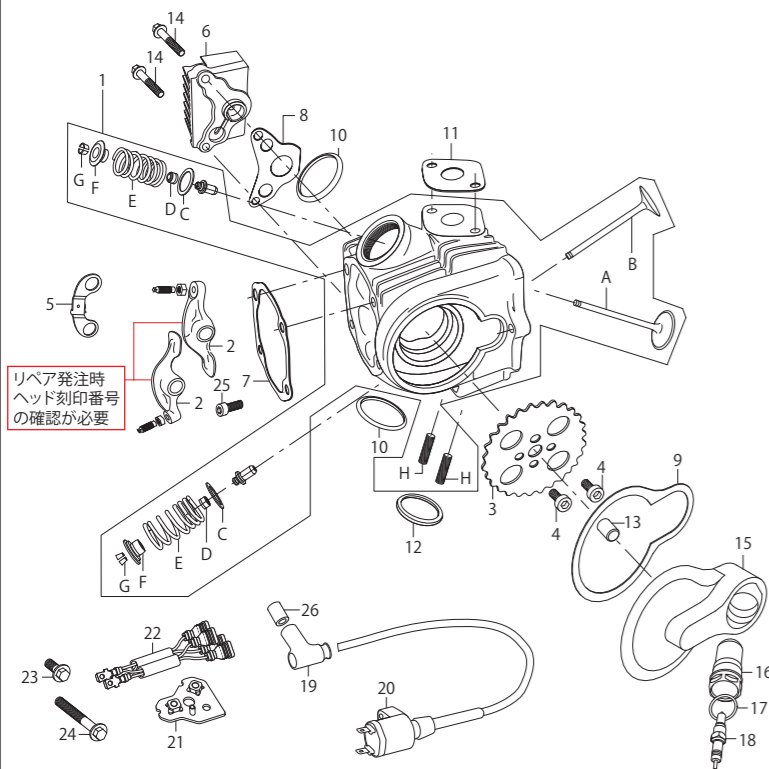

リペア発注時
ヘッド刻印番号
の確認が必要

No.	部品名	品番	価格(税込)
1	シリンダーヘッドCOMP.	—	廃盤
2	ロッカーアーム (対象ヘッド刻印番号:RSD-02408~)	00-01-0335 (1ヶ)	¥3,520
	ロッカーアーム (対象ヘッド刻印番号:RSD-00001~02407)	00-01-0004 (1ヶ)	¥3,080
3	カムスプロケット28T	00-01-0464	¥2,750
4	キャップスクリュー M5×12	00-00-0066 (4ヶ入)	¥660
5	ストッパープレート	00-01-0076	¥770
6	R.シリンダーヘッドサイドカバー (ボルト付)	00-01-0077	¥2,970
7	シリンダーヘッドカバーガスケット	00-01-0156 (2ヶ入)	¥880
8	R.シリンダーヘッドサイドカバーガスケット	00-00-1182	¥330
9	L.シリンダーヘッドサイドカバーガスケット	00-00-1187	¥550
10	オリング	00-01-0034 (4ヶ入)	¥770
11	マニホールドガスケット	00-03-0009 (3ヶ入)	¥660
12	エキゾーストパイプガスケット	00-01-0064 (2ヶ入)	¥880
13	ノックピン 8×12	00-00-0153 (2ヶ入)	¥440
14	フランジボルト M6×25	00-00-0882 (5ヶ入)	¥594
15	L.シリンダーヘッドサイドカバー	—	廃盤
16	スパークプラグスリーブ	00-01-1046 (オリング付)	¥3,960
17	オリング	00-01-0032 (3ヶ入)	¥484
18	スパークプラグ	00-00-2378	¥1,430
19	スパークプラグキャップ	05-02-0012 (シリコンチップ)	¥2,530
20	イグニッションコイルCOMP.	00-05-0011	¥8,910
21	イグニッションコイルステーCOMP.	00-05-0030	¥2,200
22	イグニッションコイルサブコード	—	廃盤
23	フランジボルト M5×10	00-00-0411 (5ヶ入)	¥484
24	フランジボルト M5×22	00-00-0447 (1ヶ)	¥484
25	ローヘッドスクリュー M6×16	00-00-0377 (4ヶ入)	¥484
26	シリコンチューブ 8×12	00-01-1054 (3ヶ入)	¥484
	焼き付き防止ペースト (5g)	08-02-0042	¥880
A	インテイクバルブ	00-00-1340	¥4,510
B	エキゾーストバルブ	00-01-0419	¥5,940
C	バルブスプリングアウターシート	00-01-0002 (2ヶ入)	¥660
D	バルブステムシール	00-01-0015 (2ヶ入)	¥990
E	バルブスプリング	00-01-0283 (2ヶ入)	¥2,420
F	バルブスプリングリテーナー	00-01-0184 (2ヶ入)	¥2,640
G	バルブコッタ	00-01-0473 (4ヶ入)	¥2,640
H	スタットボルト 6×32	00-01-0085 (2ヶ入)	¥594

■ガスケットAセット	
セット内容	個数
シリンダーヘッドカバーガスケット	1
右サイドカバーガスケット	1
左サイドカバーガスケット	1
インレットパイプガスケット	1
タペットキャップオリング	2
エキゾーストパイプガスケット	1
シリンダーガスケット	1
シリンダーヘッドガスケット	1
ラバーパッキン16mm(ブラック)	1
■88cc/106cc 現行品Hシリンダー-Nシリンダー用 ガスケットセット 01-13-0610	¥5,060
■106cc スカット スカットシリンダー用ガスケットセット 01-13-0612	¥3,630
■124cc 現行品Hシリンダー-Nシリンダー用 ガスケットセット 01-13-0611	¥5,610

■ガスケットBセット	
セット内容	個数
シリンダーガスケット	1
シリンダーヘッドガスケット	1
ラバーパッキン16mm(ブラック)	1
■88cc/106cc 現行品Hシリンダー-Nシリンダー用 ガスケットセット 01-13-7003V	¥3,960
■106cc スカット スカットシリンダー用ガスケットセット 01-13-0606	¥3,960
■124cc 現行品Hシリンダー-Nシリンダー用 ガスケットセット 01-13-8003V	¥3,960



■Rステージ+D用カムシャフト(R-10D、R-15D、R-20D)

ミッションの仕様、オフロードやロードコースでの選択など、使用用途に合わせてカムシャフトを交換出来ます。
※バルブ、バルブスプリング、バルブスプリングリテーナー等損傷部品がある場合は必ず交換して下さい。
※このカムシャフトはRステージ+D専用のカムシャフトです。Rステージヘッドには取付け出来ません。

カムシャフト	品番	価格(税込)
R-20D	01-08-0020D	¥24,200
R-15D	01-08-0015D	
R-10D	01-08-0010D	

※上記の商品価格はすべて税込価格です。

Repair parts

■17R-Stage E ヘッドキット リペアパーツ

■価格、品番の無いリペアパーツにつきましては単品購入が出来ません。セットをご購入下さい。

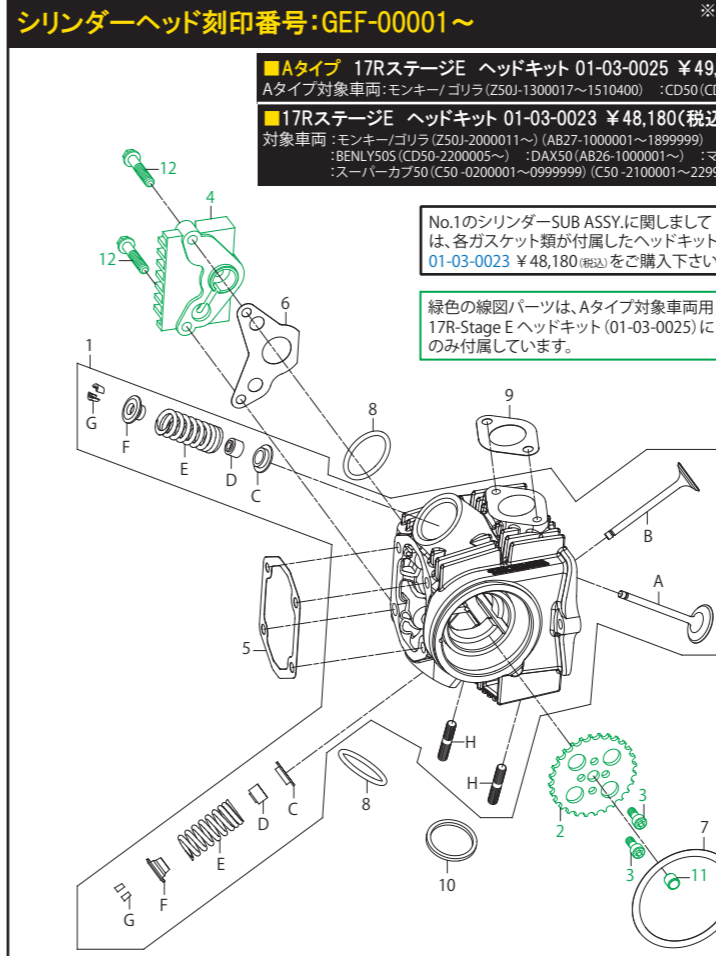

No.1のシリンダーSUB ASSY.にしましては、各ガスケット類が付属したヘッドキット 01-03-0023 ¥48,180(税込)をご購入下さい

緑色の線図パーツは、Aタイプ対象車両用 17R-Stage E ヘッドキット (01-03-0025) にのみ付属しています。

モンキー・ゴリラ・スーパーカブ50・CD50・DAX50・MAGANA50 etc...

※リペアパーツをご購入される場合は必ず、シリンダーヘッドの刻印番号をご確認下さい。R-Stageヘッドは刻印番号により、リペアパーツ番号が異なります。

■Aタイプ 17RステージE ヘッドキット 01-03-0025 ¥49,500(税込)
Aタイプ対象車両:モンキー/ゴリラ (Z50J-1300017~1510400) :CD50 (CD50-1300001~1330600) :DAX (ST50-1000001~6346265) :シャリー (CF50-2300016~2699999)

■17RステージE ヘッドキット 01-03-0023 ¥48,180(税込)
対象車両:モンキー/ゴリラ (Z50J-2000011~) (AB27-1000001~1899999) :モンキー-BAJA (Z50J-1700001~) :CD50 (CD50-1500001~) :CL50 (CD50-4000001~) :BENLY50S (CD50-2200005~) :DAX50 (AB26-1000001~) :マグナ50 (AC13-1000001~) :CRF50F/XR50R (AE03-1000001~) (AE03-1400001~) :スーパーカブ50 (C50-0200001~0999999) (C50-2100001~2299999) (AA01-1000001~1699999) :リトルカブ (C50-4300001~) (AA01-3000001~3999999)

No.	部品名	数量	品番	価格(税込)
1	シリンダーヘッドSUB ASSY.	1	—	—
2	カムスプロケット28T	01-03-0025用	00-01-0464	¥2,750
3	キャップスクリュー 5x12	01-03-0025用	00-00-0066 (4ヶ入)	¥660
4	R.シリンダーヘッドサイドカバー	01-03-0025用	00-01-0077 (ボルト付)	¥2,970
5	シリンダーヘッドカバーガスケット	1	00-01-0156 (2ヶ入)	¥880
6	R.シリンダーヘッドサイドカバーガスケット	1	00-00-1182	¥330
7	L.シリンダーヘッドサイドカバーガスケット	1	00-01-0158 (2ヶ入)	¥1,100
8	オリング	2	00-01-0034 (4ヶ入)	¥770
9	マニホールドガスケット	1	00-03-0009 (3ヶ入)	¥660
10	エキゾーストパイプガスケット	1	00-01-0064 (2ヶ入)	¥880
11	ノックピン 8x12	01-03-0025用	00-00-0153 (2ヶ入)	¥440
12	フランジボルト 6x25	01-03-0025用	00-00-0882 (5ヶ入)	¥594
	焼き付き防止ペースト (5g)	1	08-02-0042	¥880
A	インテイクバルブ	1	00-00-1340	¥4,510
B	エキゾーストバルブ	1	00-01-0419	¥5,940
C	バルブスプリングシート	2	00-01-0395 (2ヶ入)	¥880
D	バルブステムシール	2	00-01-0015 (2ヶ入)	¥990
E	バルブスプリングセット	2	00-01-0396 (2ヶ入)	¥1,980
F	バルブスプリングリテーナー	2	00-01-0397 (2ヶ入)	¥2,750
G	バルブコッタ	4	00-01-0473 (4ヶ入)	¥2,640
H	スタットボルト 6x32	2	00-01-0073 (2ヶ入)	¥715

■ガスケットAセット	
セット内容	個数
シリンダーヘッドカバーガスケット	1
右サイドカバーガスケット	1
左サイドカバーガスケット	1
インレットパイプガスケット	1
タペットキャップオリング	2
エキゾーストパイプガスケット	1
シリンダーガスケット	1
シリンダーヘッドガスケット	1
ラバーパッキン16mm(ブラック)	1
インテイクマニホールドガスケット	1
■88cc/106cc 現行品Hシリンダー-Nシリンダー用 ガスケットセット 01-13-0608	¥5,060
■106cc スカット スカットシリンダー用ガスケットセット 01-13-0614	¥5,060

■ガスケットBセット	
セット内容	個数
シリンダーガスケット	1
シリンダーヘッドガスケット	1
ラバーパッキン16mm(ブラック)	1
■88cc/106cc 現行品Hシリンダー-Nシリンダー用 ガスケットセット 01-13-7003V	¥3,960
■106cc スカット スカットシリンダー用ガスケットセット 01-13-0606	¥3,960



■Aタイプ 17RステージE付属カムシャフト (オートデコンプレッション無し)
R-10カムシャフト 01-08-046 ¥24,200

■17RステージE付属カムシャフト (オートデコンプレッション無し)
スーパースポーツカムシャフト 01-08-0009 ¥15,400



■17RステージE用デコンプレッションカムシャフトキット

17RステージEに装着することでオートデコンプレッション機構にすることが出来、カムシャフトのリフト量の変更により出力が向上します。

- R-10カムシャフトキット 01-08-0176
- R-15カムシャフトキット 01-08-0177
- R-20カムシャフトキット 01-08-0178 各 ¥31,900

■17R-Stage E 88cc/106cc SCUT リペアパーツ

■価格、品番の無いリペアパーツにつきましては単品購入が出来ません。セットをご購入下さい。

モンキー・ゴリラ・スーパーカブ50・CD50・DAX50・MAGANA50 etc...

■17R-Stage E 88cc/106cc SCUT用シリンダーキット リペアパーツ ※各リペアパーツの名称、構成につきましては、左図をご覧下さい。

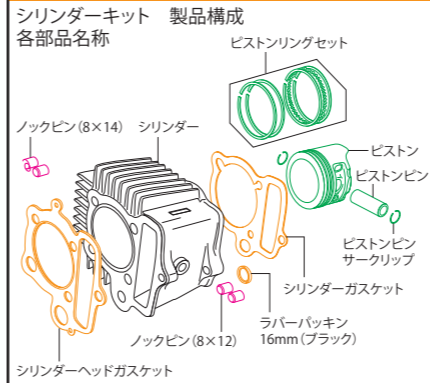

■Aタイプ 17RステージE 88cc シリンダーキット (温度センサー取付部有り Hシリンダー)用

Aタイプ対象車両
:モンキー/ゴリラ (Z50J-1300017~1510400)
:CD50 (CD50-1300001~1330600)
:DAX (ST50-1000001~6346265)
:シャリー (CF50-2300016~2699999)

対象ボアアップキット品番:01-05-0528 01-05-0534

部品名	品番	価格(税込)
ピストンキット	01-02-0134	¥20,900
ピストンリングセット	01-15-014	¥6,600
ノックピンセット	00-01-0090	¥1,100
ガスケットAセット	01-13-0608	¥5,060
ガスケットBセット	01-13-7003V	¥3,960

■17R-Stage E 88cc用シリンダーキット (Aタイプ) Hシリンダー 01-04-7188H ¥41,800 (税込)

部品名	品番	価格(税込)
ピストンキット	01-02-7080	¥20,900
ピストンリングセット	01-15-014	¥6,600
ノックピンセット	00-01-0090	¥1,100
ガスケットAセット	01-13-0608	¥5,060
ガスケットBセット	01-13-7003V	¥3,960

■シリンダーキット	
セット内容	個数
ピストンリングセット	1
ピストン	1
ピストンサークリップ	2
ピストンピン	1
ノックピン8x12	2
ノックピン8x14	2
シリンダー	1
シリンダーガスケット	1
シリンダーヘッドガスケット	1
ラバーパッキン16mm(ブラック)	1

■ピストンキット	
セット内容	個数
ピストンリングセット	1
ピストン	1
ピストンサークリップ	2
ピストンピン	1

■17R-Stage E 106cc SCUT用シリンダーキット	
セット内容	個数
ピストンリングセット	1
ピストン	1
ピストンサークリップ	2
ピストンピン	1
ノックピン8x12	2
ノックピン8x14	2
シリンダー	1
シリンダーガスケット	1
シリンダーヘッドガスケット	1
ラバーパッキン16mm(ブラック)	1

※上記の商品価格はすべて税込価格です。

Repair parts

17R-Stage+D ヘッドキット リペアパーツ

モンキー・ゴリラ・スーパーカブ50・CD50・DAX50・MAGANA50 etc...
 ■価格、品番の無いリペアパーツにつきましては単品購入が出来ません。セットをご購入下さい。

シリンダーヘッド刻印番号: GEF-00001~ ※リペアパーツをご購入される場合は必ず、シリンダーヘッドの刻印番号をご確認下さい。R-Stageヘッドは刻印番号により、リペアパーツ番号が異なります。

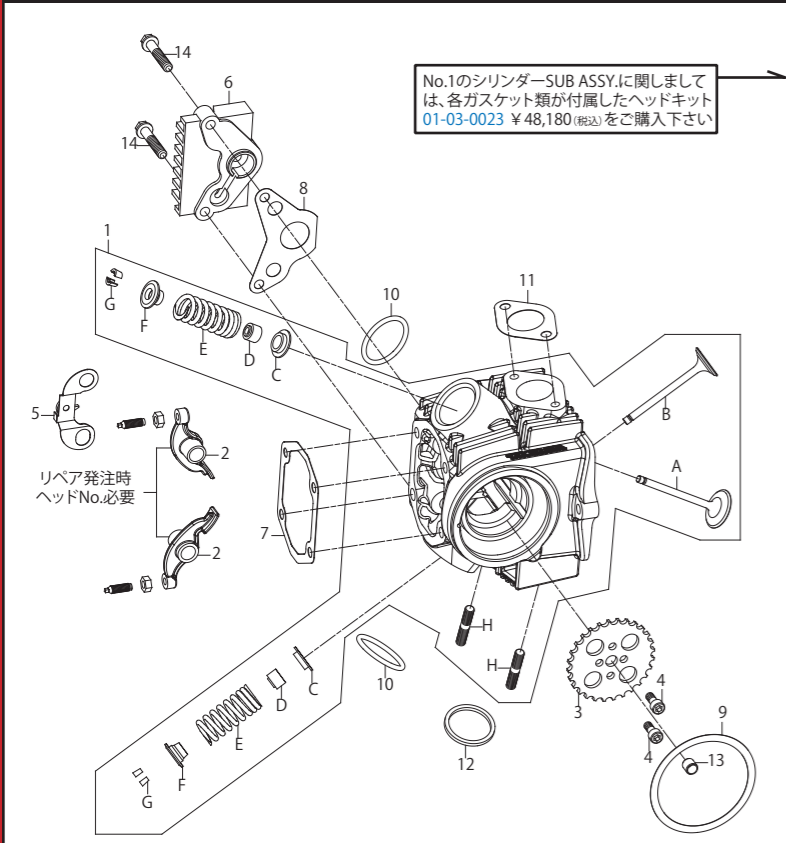

No.1のシリンダーSUB ASSY.にしましては、各ガスケット類が付属したヘッドキット 01-03-0023 ¥48,180(税込)をご購入下さい。

17Rステージ+D ヘッドキット 01-03-0022 ¥50,600(税込)

No.	部品名	数量	品番	価格(税込)
1	シリンダーヘッドSUB ASSY.	1	-	-
2	ロッカーアーム(スクリューナット付)	2	00-01-0335(各1ヶ入り)	¥3,520
3	カムスプロケット28T	1	00-01-0464	¥2,750
4	キャップスクリュー 5x12	2	00-00-0066(4ヶ入り)	¥660
5	ストッパープレート	1	00-01-0076	¥770
6	Rシリンダーヘッドサイドカバー	1	00-01-0077(ボルト付)	¥2,970
7	シリンダーヘッドカバーガスケット	1	00-01-0156(2ヶ入り)	¥880
8	Rシリンダーヘッドサイドカバーガスケット	1	00-00-1182	¥330
9	Lシリンダーヘッドサイドカバーガスケット	1	00-01-0158(2ヶ入り)	¥1,100
10	Oリング	2	00-01-0034(4ヶ入り)	¥770
11	マニホールドガスケット	1	00-03-0009(3ヶ入り)	¥660
12	エキゾーストパイプガスケット	1	00-01-0064(2ヶ入り)	¥880
13	ノックピン 8x12	1	00-00-0153(2ヶ入り)	¥440
14	フランジボルト 6x25	2	00-00-0882(5ヶ入り)	¥594
	焼き付き防止ベアスト (5g)	1	08-02-0042	¥880
A	インテークバルブ	1	00-00-1340	¥4,510
B	エキゾーストバルブ	1	00-01-0419	¥5,940
C	バルブスプリングシート	2	00-01-0395(2ヶ入り)	¥880
D	バルブステムシール	2	00-01-0015(2ヶ入り)	¥990
E	バルブスプリング	2	00-01-0396(2ヶ入り)	¥1,980
F	バルブスプリングリテーナー	2	00-01-0397(2ヶ入り)	¥2,750
G	バルブコッタ	4	00-01-0473(4ヶ入り)	¥2,640
H	スタッドボルト 6x32	2	00-01-0073(2ヶ入り)	¥715

■ガスケットAセット	■ガスケットBセット
セット内容 シリンダーヘッドカバーガスケット 1 右サイドカバーガスケット 2 ※現行品Hシリンダー/Vシリンダー用は1個入り (1) 左サイドカバーガスケット 1 インテークマニホールドガスケット 1 タペットキャップOリング 2 エキゾーストパイプガスケット 1 シリンダーガスケット 1 シリンダーヘッドガスケット 1 ラバーパッキン16mm(ブラック) 1 インテークマニホールドガスケット 1 ※現行品Hシリンダー/Vシリンダー用は無し	セット内容 シリンダーガスケット 1 シリンダーヘッドガスケット 1 ラバーパッキン16mm(ブラック) 1
■88cc/106cc 現行品Hシリンダー/Vシリンダー用 ガスケットセット 01-13-0608 ¥5,060	■88cc/106cc 現行品Hシリンダー/Vシリンダー用 ガスケットセット 01-13-7003V ¥3,960
■106cc スカット スカットシリンダー用ガスケットセット 01-13-0614 ¥5,060	■106cc スカット スカットシリンダー用ガスケットセット 01-13-0606 ¥3,960
■124cc 現行品Hシリンダー/Vシリンダー用 ガスケットセット 01-13-0604V ¥5,610	■124cc 現行品Hシリンダー/Vシリンダー用 ガスケットセット 01-13-8003V ¥3,960

17Rステージ+D用カムシャフト(R-10E, R-15E, R-20E)

ミッションの仕様、オフロードやロードコースでの選択など、使用用途に合わせてカムシャフトを交換出来ます。
 ※バルブ、バルブスプリング、バルブスプリングリテーナー等損傷部品がある場合は必ず交換して下さい。
 ※このカムシャフト単品は17Rステージ+D専用のカムシャフトです。
 Rステージ、RステージEM、Rステージ+D、17RステージEヘッドには取付け出来ません。

カムシャフト	品番	価格(税込)
R-20E	01-08-0174	¥23,100
R-15E	01-08-0173	
R-10E	01-08-0172	

Repair parts

R-Stage+D・Twin spark R-Stage+D・17R-Stage+D 88cc/106cc SCUT リペアパーツ

■価格、品番の無いリペアパーツにつきましては単品購入が出来ません。セットをご購入下さい。

シリンダーキット 製品構成 各部品名称

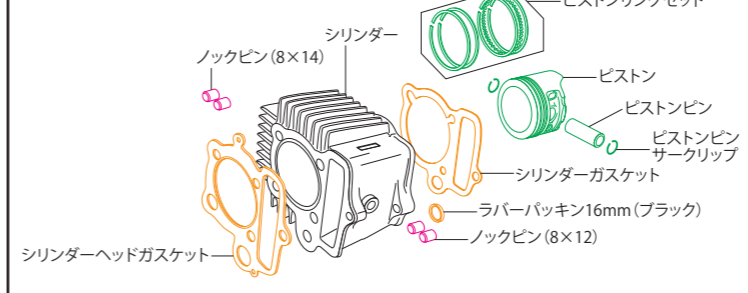

■シリンダーキット	■ピストンキット
セット内容 ピストンリングセット 1 ピストン 1 ピストンサークリップ 2 ピストンピン 1 ノックピン8X12 2 ノックピン8X14 2 シリンダー 1 シリンダーガスケット 1 シリンダーヘッドガスケット 1 ラバーパッキン16mm(ブラック) 1	セット内容 ピストンリングセット 1 ピストン 1 ピストンサークリップ 2 ピストンピン 1
	■ノックピンセット セット内容 ノックピン8X12 2 ノックピン8X14 2

R-Stage+D・Twin spark R-Stage+D・17R-Stage+D 88cc/106cc SCUT用シリンダーキット リペアパーツ

※各リペアパーツの名称、構成につきましては、上図をご覧ください。

Aタイプ Rステージ+D・17Rステージ+D 88cc シリンダーキット (現行品Hシリンダー/Vシリンダー)用

Aタイプ対象車両
 ・6Vモンキー・ゴリラ(Z50J-1000001~1510400)
 ・6V DAX50(ST50-1000001~6346265)
 ・6V シャリ(CF50-2300016 ~ 2699999)
 ・6V CD50(CD50-1300001~1330600)

対象ポアアップキット品番
 R-Stage+D 88cc:01-05-7004
 17R-Stage+D 88cc:01-05-0509 01-05-0510

※旧Hシリンダーの方は右記現行品Hシリンダー用ガスケットA/Bセットは使用出来ません。
 又、旧Hシリンダーから現行品Hシリンダーへ変更する場合は、必ず右記現行品Hシリンダー用ガスケットA/Bセットと共に現行品Hシリンダーをご購入下さい。

部品名	品番	価格(税込)
Hシリンダー(Φ52)	01-01-0241H	¥27,500
Aタイプ 88cc用ピストンキット	01-02-0134	¥20,900
ピストンリングセット	01-15-014	¥6,600
ピストンピンサークリップセット	00-01-0003(6ヶ入り)	¥660
ガスケットAセット	01-13-0608	¥5,060
ガスケットBセット	01-13-7003V	¥3,960
Aタイプ88cc用ピストン	01-02-0134	¥20,900
ピストンピンセット(サークリップ2ヶ入り)	00-01-0091	¥880
ノックピンセット	00-01-0090	¥1,100

Bタイプ Rステージ+D・Twin spark R-Stage+D・17Rステージ+D 88cc/106cc SCUT シリンダーキット(現行品Hシリンダー/Vシリンダー/スカットシリンダー)用

Bタイプ対象車両
 ・12Vモンキー・ゴリラ(Z50J-2000001~/AB27-1000001~1899999)
 ・モンキーBAJA(Z50J-1700001~) :モンキーR/RT(AB22-1000017~)
 ・CRF50F(AE03-1400001~) :XR50R(AE03-1000001~) :CRF70F(DE02-1700001~) :XR70R(DE02-1000001~)
 ・CD50(CD50-1500001~) :CL50(CD50-4000001~) :Benly50S(CD50-2200005~)
 ・12V DAX50(AB26-1000001~) :MAGNA50(AC13-1000010~) :JAZZ(AC09-1000030~)
 ・リトルカブ(C50-4300001~/AA01-3000001~3999999)
 ・スーパーカブ50(C50-0200001~0999999/C50-2100001~2299999/AA01-1000001~1699999)
 ※リトルカブ(C50-4300001~/AA01-3000001~3999999)
 ※JAZZ・スーパーカブ50・リトルカブは106cc SCUT対象外
 ※Twin spark R-Stage+Dは12Vモンキー・ゴリラ専用

対象ポアアップキット88cc/106cc SCUT
 R-Stage+D 88cc:01-05-7001H 01-05-7001V 01-05-7005
 Twin spark R-Stage+D 88cc:01-05-7014 01-05-7015 01-05-7016
 17R-Stage+D 88cc:01-05-0505 01-05-0506

R-Stage+D 106cc SCUT:01-05-7003
 Twin spark R-Stage+D 106cc SCUT:01-05-7017
 17R-Stage+D 106cc SCUT:01-05-0508

※旧Hシリンダーの方は右記現行品Hシリンダー用ガスケットA/Bセットは使用出来ません。
 又、旧Hシリンダーから現行品Hシリンダーへ変更する場合は、必ず右記現行品Hシリンダー用ガスケットA/Bセットと共に現行品Hシリンダーをご購入下さい。

部品名	品番	価格(税込)
Hシリンダー(Φ52)	01-01-0241H	¥27,500
Bタイプ88cc用ピストンキット	01-02-7080	¥20,900
ピストンリングセット	01-15-014	¥6,600
ピストンピンサークリップセット	00-01-0003(6ヶ入り)	¥660
ガスケットAセット	01-13-0608	¥5,060
ガスケットBセット	01-13-7003V	¥3,960
Bタイプ88cc用ピストン	01-02-7080	¥20,900
ピストンピンセット(サークリップ2ヶ入り)	00-01-0091	¥880
ノックピンセット	00-01-0090	¥1,100

R-Stage+D・17R-Stage+D 106cc SCUT用シリンダーキット(Bタイプ) スカットシリンダー 01-04-7004 ¥52,580(税込)

部品名	品番	価格(税込)
106cc SCUT用ピストンキット	01-02-0125	¥29,700
106cc SCUT用ピストンリングセット	00-00-1198	¥5,280
ピストンピンサークリップセット	00-01-0003(6ヶ入り)	¥660
106cc SCUT用ガスケットAセット	01-13-0614	¥5,060
106cc SCUT用ガスケットBセット	01-13-0606	¥3,960
ピストンピンセット(サークリップ2ヶ入り)	00-01-0091	¥880
ノックピンセット	00-01-0090	¥1,100

※上記の商品価格はすべて税込価格です。

※上記の商品価格はすべて税込価格です。

Repair parts

R-Stage+D・Twin spark R-Stage+D・17R-Stage+D ボア&ストロークアップキット106cc リペアパーツ

■価格、品番の無いリペアパーツにつきましては単品購入が出来ません。セットをご購入下さい。

シリンダーキット 製品構成
各部品名称

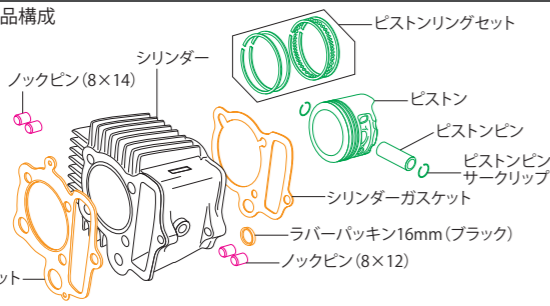

■シリンダーキット	
セット内容	個数
ピストンリングセット	1
ピストン	1
ピストンサークリップ	2
ピストンピン	1
ピストンピンサークリップ	1
ピストンピン	1
シリンダー	1
シリンダーガスケット	1
シリンダーヘッドガスケット	1
ラバーパッキン16mm(ブラック)	1
ピストンリングセット	1
ピストン	1
ピストンサークリップ	2
ピストンピン	1
ピストンピンサークリップ	1
ピストンピン	1
シリンダー	1
シリンダーガスケット	1
シリンダーヘッドガスケット	1
ラバーパッキン16mm(ブラック)	1

■ピストンキット	
セット内容	個数
ピストンリングセット	1
ピストン	1
ピストンサークリップ	2
ピストンピン	1

■ノックピンセット	
セット内容	個数
ノックピン8X12	2
ノックピン8X14	2

R-Stage+D・Twin spark R-Stage+D・17R-Stage+D ボア&ストロークアップキット106cc用シリンダーキット リペアパーツ

※各リペアパーツの名称、構成につきましては、上図をご覧ください。

R-Stage+D・Twin spark R-Stage+D・17R-Stage+D ボア&ストロークアップキット106cc シリンダーキット(現行品Hシリンダー/Vシリンダー)用

対象車両
:12Vモンキー・ゴリラ(Z50J-2000001~ / AB27-1000001~1899999) :モンキー-BAJA(Z50J-1700001~)
:モンキー-R/RT(AB22-1000017~) :CRF50F(AE03-1400001~) :XR50R(AE03-1000001~)
:CRF70F(DE02-1700001~) :XR70R(DE02-1000001~) :12V DAX50(AB26-1000001~)
:MAGNA50(AC13-1000010~) :CD50(CD50-1500001~) :CL50(CD50-4000001~) :Benly50S(CD50-2200005~)
※モンキー-R/RT-MAGNA50-CD50-CL50-Benly50Sは3点支持クランクシャフト対象外
※Twin spark R-Stage+Dは12Vモンキー・ゴリラ専用

対象ボア&ストロークアップキット106cc	部品名	品番	価格(税込)
R-Stage+D 106cc 2点支持クランク:01-06-7001H 01-06-7001V 01-06-7001VA	Hシリンダー(Φ52)	01-01-0241H	¥27,500
106cc 3点支持クランク:01-06-7001VT 01-06-7001VAT	ボア&ストロークアップ106cc用ピストンキット	01-02-7060	¥17,600
Twin spark R-Stage+D 106cc 2点支持クランク:01-06-7003 01-06-7004 01-06-7005	ピストンリングセット	01-15-014	¥6,600
106cc 3点支持クランク:01-06-7006 01-06-7007	ピストンピンサークリップセット	00-01-0003(6ヶ入り)	¥660
17R-Stage+D 106cc 2点支持クランク:01-06-0008 01-06-0009 01-06-0035	ガスケットAセット	01-13-0608	¥5,060
106cc 3点支持クランク:01-06-0012 01-06-0011	ガスケットBセット	01-13-7003V	¥3,960
	ピストンピンセット(サークリップ2ヶ入り)	00-01-0091	¥880
	ノックピンセット	00-01-0090	¥1,100

※旧Hシリンダーの方は右記現行品Hシリンダー用ガスケットA/Bセットは使用出来ません。又、旧Hシリンダーから現行品Hシリンダーへ変更する場合は、必ず右記現行品Hシリンダー用ガスケットA/Bセットと共に現行品Hシリンダーをご購入下さい。

R-Stage+D・Twin spark R-Stage+D・17R-Stage+D ボア&ストロークアップキット106cc用50mmストロークアップクランクキット リペアパーツ

R-Stage+D・Twin spark R-Stage+D・17R-Stage+D ボア&ストロークアップキット106cc 50mmストロークアップクランクキット(2点支持クランクシャフト/3点支持クランクシャフト)

対象ボア&ストロークアップキット106cc(Rタイプクランク)
R-Stage+D 106cc 2点支持クランク:01-06-7001H 01-06-7001V 01-06-7001VA
106cc 3点支持クランク:01-06-7001VT 01-06-7001VAT
Twin spark R-Stage+D 106cc 2点支持クランク:01-06-7003 01-06-7004 01-06-7005
106cc 3点支持クランク:01-06-7006 01-06-7007
17R-Stage+D 106cc 2点支持クランク:01-06-0008 01-06-0009 01-06-0035
106cc 3点支持クランク:01-06-0012 01-06-0011

Rタイプクランク対象車両
:12Vモンキー・ゴリラ(Z50J-2000001~ / AB27-1000001~1899999)
:モンキー-BAJA(Z50J-1700001~) :モンキー-R/RT(AB22-1000017~)
:CRF50F(AE03-1400001~) :XR50R(AE03-1000001~)
:CRF70F(DE02-1700001~) :XR70R(DE02-1000001~)
:12V DAX50(AB26-1000001~) :MAGNA50(AC13-1000010~)
:CD50(CD50-1500001~) :CL50(CD50-4000001~) :Benly50S(CD50-2200005~)
※モンキー-R/RT-MAGNA50-CD50-CL50-Benly50Sは3点支持クランクシャフト対象外

Lタイプクランク対象車両
:6Vモンキー・ゴリラ(Z50J-1323947~1510400) (Z50J-1600008~1805927)

2点支持クランクシャフト R-Stage+D・Twin spark R-Stage+D・17R-Stage+Dボア&ストロークアップキット106cc用50mmストロークアップクランクキット(2点支持クランクシャフト) Rタイプクランク 01-10-0142 ¥71,500(税込) Lタイプクランク 01-10-8132 廃盤



3点支持クランクシャフト R-Stage+D・Twin spark R-Stage+D・17R-Stage+Dボア&ストロークアップキット106cc用50mmストロークアップクランクキット(3点支持クランクシャフト) Rタイプクランク 01-10-8432T 廃盤

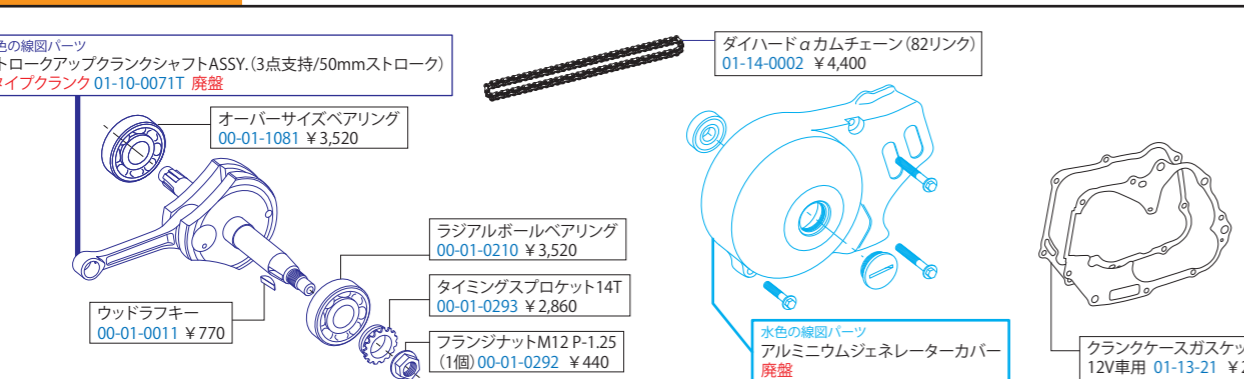

※上記の商品価格はすべて税込価格です。

Repair parts

R-Stage+D・Twin spark R-Stage+D・17R-Stage+D ボア&ストロークアップキット124cc リペアパーツ

■価格、品番の無いリペアパーツにつきましては単品購入が出来ません。セットをご購入下さい。

シリンダーキット 製品構成
各部品名称

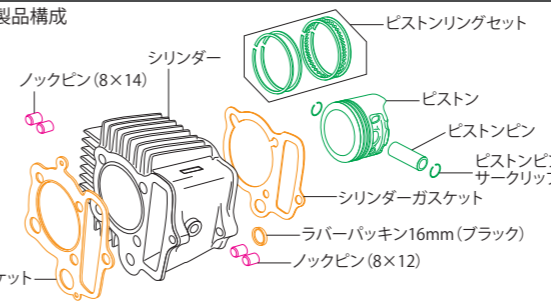

■シリンダーキット	
セット内容	個数
ピストンリングセット	1
ピストン	1
ピストンサークリップ	2
ピストンピン	1
ピストンピンサークリップ	1
ピストンピン	1
シリンダー	1
シリンダーガスケット	1
シリンダーヘッドガスケット	1
ラバーパッキン16mm(ブラック)	1
ピストンリングセット	1
ピストン	1
ピストンサークリップ	2
ピストンピン	1
ピストンピンサークリップ	1
ピストンピン	1
シリンダー	1
シリンダーガスケット	1
シリンダーヘッドガスケット	1
ラバーパッキン16mm(ブラック)	1

■ピストンキット	
セット内容	個数
ピストンリングセット	1
ピストン	1
ピストンサークリップ	2
ピストンピン	1

■ノックピンセット	
セット内容	個数
ノックピン8X12	2
ノックピン8X14	2

R-Stage+D・Twin spark R-Stage+D・17R-Stage+D ボア&ストロークアップキット124cc用シリンダーキット リペアパーツ

※各リペアパーツの名称、構成につきましては、上図をご覧ください。

R-Stage+D・Twin spark R-Stage+D・17R-Stage+D ボア&ストロークアップキット124cc シリンダーキット(現行品Hシリンダー/Vシリンダー)用

対象車両
:12Vモンキー・ゴリラ(Z50J-2000001~ / AB27-1000001~1899999) :モンキー-BAJA(Z50J-1700001~)
:モンキー-R/RT(AB22-1000017~) :12V DAX50(AB26-1000001~)
:CRF50F(AE03-1400001~) :XR50R(AE03-1000001~) :CRF70F(DE02-1700001~) :XR70R(DE02-1000001~)
※モンキー-R/RTは3点支持クランクシャフト対象外
※Twin spark R-Stage+Dは12Vモンキー・ゴリラ専用

対象ボア&ストロークアップキット124cc	部品名	品番	価格(税込)
R-Stage+D 124cc 2点支持クランク:01-06-7102H 01-06-7102V	HAシリンダー(Φ54)	01-01-0251H	¥53,900
124cc 3点支持クランク:01-06-7102VT	Vシリンダー(Φ54)	01-01-0252V	廃盤
Twin spark R-Stage+D 124cc 2点支持クランク:01-06-7103 01-06-7104	ボア&ストロークアップ124cc用ピストンキット(鍛造)	01-02-0171	¥31,350
124cc 3点支持クランク:01-06-7105	ピストンリングセット	01-15-015	¥5,830
17R-Stage+D 124cc 2点支持クランク:01-06-0013 01-06-0014	ピストンピンサークリップセット	00-01-0003(6ヶ入り)	¥660
124cc 3点支持クランク:01-06-0015 01-06-0016	ガスケットAセット	01-13-0604V	¥5,610
	ガスケットBセット	01-13-8003V	¥3,960
	ボア&ストロークアップ106cc用ピストン(鍛造)	00-00-1224	¥20,900
	ピストンピンセット(サークリップ2ヶ入り)	00-01-0091	¥880
	ノックピンセット	00-01-0090	¥1,100

※旧Hシリンダーの方は右記現行品HAシリンダー用ガスケットA/Bセットは使用出来ません。又、旧Hシリンダーから現行品HAシリンダーへ変更する場合は、必ず右記現行品Hシリンダー用ガスケットA/Bセットと共に現行品HAシリンダーをご購入下さい。

R-Stage+D・Twin spark R-Stage+D・17R-Stage+D ボア&ストロークアップキット124cc用54mmストロークアップクランクキット リペアパーツ

R-Stage+D・Twin spark R-Stage+D・17R-Stage+D ボア&ストロークアップキット124cc 54mmストロークアップクランクキット(2点支持クランクシャフト/3点支持クランクシャフト)

対象ボア&ストロークアップキット124cc(Rタイプクランク)
R-Stage+D 124cc 2点支持クランク:01-06-7102H 01-06-7102V
124cc 3点支持クランク:01-06-7102VT
Twin spark R-Stage+D 124cc 2点支持クランク:01-06-7103 01-06-7104
124cc 3点支持クランク:01-06-7105
17R-Stage+D 124cc 2点支持クランク:01-06-0013 01-06-0014
124cc 3点支持クランク:01-06-0015 01-06-0016

Rタイプクランク対象車両
:12Vモンキー・ゴリラ(Z50J-2000001~ / AB27-1000001~1899999)
:モンキー-BAJA(Z50J-1700001~) :モンキー-R/RT(AB22-1000017~) :12V DAX50(AB26-1000001~)
:CRF50F(AE03-1400001~) :XR50R(AE03-1000001~)
:CRF70F(DE02-1700001~) :XR70R(DE02-1000001~)
※モンキー-R/RTは3点支持クランクシャフト対象外

Lタイプクランク対象車両
:6Vモンキー・ゴリラ(Z50J-1323947~1510400) (Z50J-1600008~1805927)

2点支持クランクシャフト R-Stage+D・Twin spark R-Stage+D・17R-Stage+Dボア&ストロークアップキット124cc用54mmストロークアップクランクキット(2点支持クランクシャフト) Rタイプクランク 01-10-0147 ¥83,600(税込) Lタイプクランク 01-10-8032 廃盤



3点支持クランクシャフト R-Stage+D・Twin spark R-Stage+D・17R-Stage+Dボア&ストロークアップキット124cc用54mmストロークアップクランクキット(3点支持クランクシャフト) Rタイプクランク 廃盤

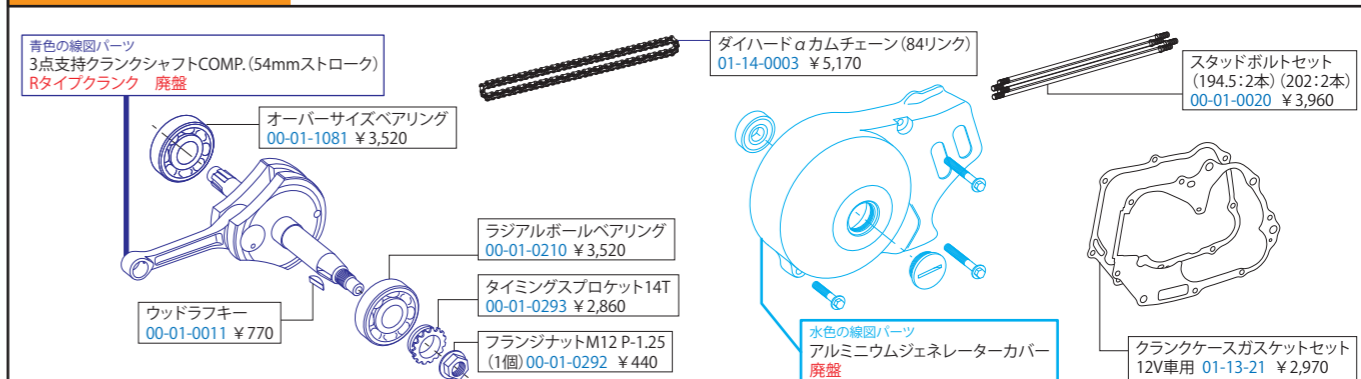

※上記の商品価格はすべて税込価格です。

Repair parts

旧タイプスーパーヘッド ヘッドキット リペアパーツ

■価格、品番の無いリペアパーツにつきましては単品購入が出来ません。セットをご購入下さい。●廃盤製品のリペアパーツにつき、無くなり次第、廃盤になります。予めご了承下さい。

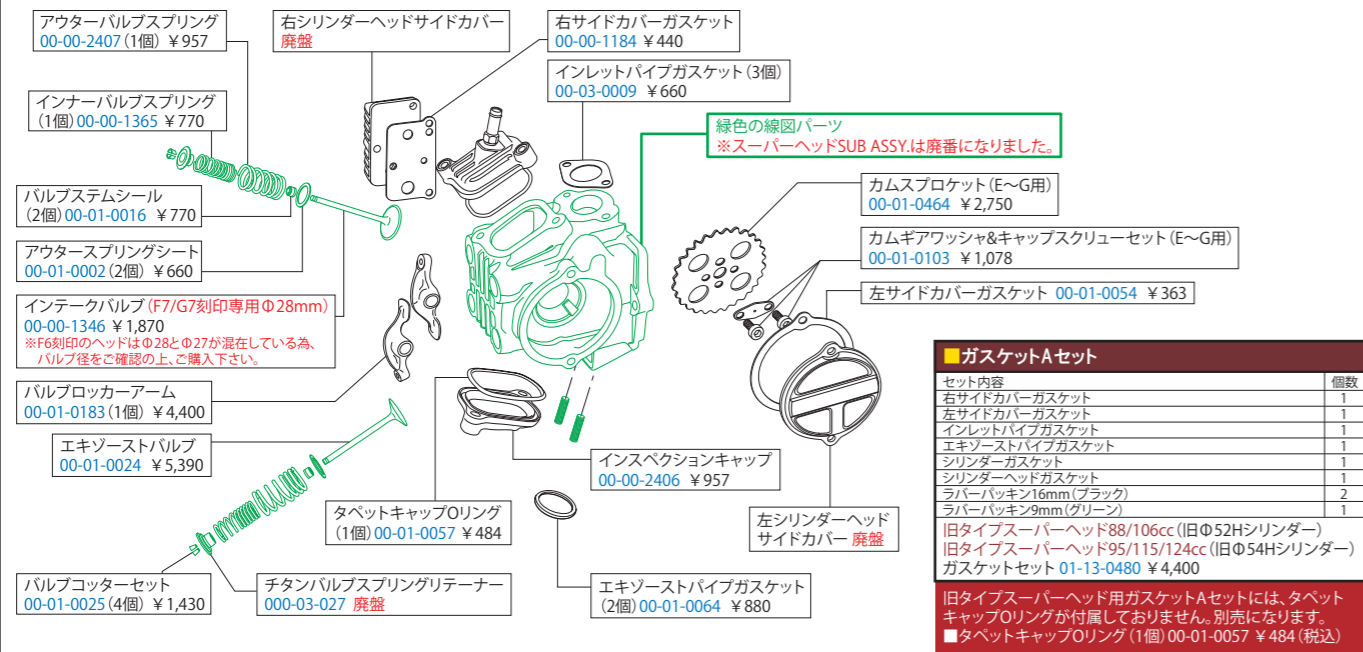

■ガスケットAセット

セット内容	個数
右サイドカバーガスケット	1
左サイドカバーガスケット	1
インレットパイプガスケット	1
エキゾーストパイプガスケット	1
シリンダーガスケット	1
シリンダーヘッドガスケット	1
ラバーパッキン16mm(ブラック)	2
ラバーパッキン9mm(グリーン)	1

旧タイプスーパーヘッド88/106cc(旧Φ52Hシリンダー)
旧タイプスーパーヘッド95/115/124cc(旧Φ54Hシリンダー)
ガスケットセット 01-13-0480 ¥4,400

旧タイプスーパーヘッド用ガスケットAセットには、タペットキャップOリングが付属していません。別売になります。
■タペットキャップOリング(1個) 00-01-0057 ¥484(税込)

旧スーパーヘッドには“現行品Hシリンダー”“Vシリンダー”“VAシリンダー”の取付けが出来ません。

※旧スーパーヘッド88/106cc用Φ52Hシリンダー・旧スーパーヘッド95/115/124cc用Φ54Hシリンダー単品は廃番になりました。旧スーパーヘッド88/106cc用Φ52旧タイプHシリンダーのリペアパーツとしてΦ52ハイクオリティアルミシリンダーがご使用頂けます。(次ページ) ※ハイクオリティアルミシリンダーはクランクケースの加工が必要になります。詳細は次ページをご覧ください。

旧タイプスーパーヘッド バルブ・バルブスプリング・カムシャフト発注時の注意点

スーパーヘッド本体刻印場所

※カムシャフト・バルブの設計変更によりバルブ・バルブスプリング・カムシャフト交換のお客様は必ず下記事項をお読みになってパーツの発注を行って下さい。

■A・A1刻印のヘッドの注意点
A刻印・A1刻印のヘッドは、カムシャフト・バルブ・バルブスプリング交換の際にはバルブシート面の追い込み作業が必要ですが、現在、弊社での加工は終了となりました。ショートバルブのリペアパーツも廃番の為、A刻印・A1刻印ヘッドのオーバーホール等は出来ません。

■無刻印、又はボルト締めヘッドはロングバルブへの変更加工を行う事が出来ません。
■E/F以外のカムシャフトにつきましては既に廃番のものがございまして在庫の有無をご確認下さい。

刻印場所	バルブ	インナーバルブスプリング	アウトバーバルブスプリング	カム穴加工	リテーナ
ボルト締め刻印なし				未	A-TYPE
A刻印	ショートバルブ	無印	無印		B-TYPE
A1刻印			イエロー		
A2刻印			レッド		
B2刻印					
C2刻印					
C3刻印					
D3刻印	ロングバルブ (INΦ27)	レッド	ホワイト	済	
D4刻印			グリーン		
E4刻印					
F5刻印					
F6刻印 (INΦ27/Φ28)		ホワイト(不等ピッチ)	ホワイト(不等ピッチ)		
F7刻印 (INΦ28)					
G7刻印					

スーパーヘッドカムシャフト刻印表

	E/F刻印ヘッド		E/F刻印ヘッド以外	
	S-Touring	S-Racing	S-Touring	S-Racing
88/95cc	S10	S25	08810	08825
102/106/115/124cc	S20	S30	10620	10630

旧タイプスーパーヘッド (A2・B2・C2・C3・D3・D4刻印ヘッド) 88cc用 S-Touring カムシャフト 01-08-027 ¥28,600(税込)
※無くなり次第廃番になります。

旧タイプスーパーヘッド(E/F/G刻印ヘッド) S-Touring カムシャフト ¥28,600(税込)
88cc用: 廃盤 106cc用: 01-08-125

S-Racing カムシャフト 各 ¥28,600(税込)
88cc用: 01-08-026 106cc用: 01-08-126
※このカムシャフトはE/F刻印ヘッド以外には使用出来ません。
※無くなり次第廃番になります。

旧タイプスーパーヘッド用強化バルブスプリングセット【特殊バネ鋼使用】 A2・B2・C2・C3・D3・D4・E・F・G刻印ヘッドにはそのまま使用出来ます。
※ショートバルブ使用の場合、バルブスプリングのみの交換は出来ません。弊社にてヘッド加工を行った後にロングバルブとスプリングセットをご購入下さい。弊社での加工は終了となりました。
01-12-0111 ¥6,380(税込)
※無くなり次第廃番になります。

※上記の商品価格はすべて税込価格です。

Repair parts

旧タイプスーパーヘッド リペアパーツ

●廃盤製品のリペアパーツにつき、無くなり次第、廃盤になります。予めご了承下さい。 ※下記価格はすべて税込価格になります。

旧タイプスーパーヘッド用ピストンキット ※対象フレームNO.をご確認の上、ご購入下さい。 ※すべて無くなり次第廃番になります。

容量	フレームNO.	ピストンキット	ピストン	ピストンリングセット	ピストンピンサークリップ	ピストンピンセット
88cc用 ピストンキット	6Vモンキー・ゴリラ用 (Z50J-1600008~)	ピストンキット 廃盤になりました。	ピストン 廃盤になりました。	ピストンリングセット 01-15-014 ¥6,600(税込)	ピストンピンサークリップ 00-01-0003 (6個) ¥660(税込)	ピストンピンセット (サークリップ2個入) 00-01-0198 ¥770(税込)
	12Vモンキー・ゴリラ用 (Z50J-2000001~/AB27-1000001~1899999)	ピストンキット 廃盤になりました。	ピストン 廃盤になりました。	ピストンリングセット 01-15-015 ¥5,830(税込)	ピストンピンサークリップ 00-01-0003 (6個入) ¥660(税込)	ピストンピンセット (サークリップ2個入) 00-01-0091 ¥880(税込)
95cc用 ピストンキット	6Vモンキー・ゴリラ用 (Z50J-1600008~)	ピストンキット 01-02-4272 ¥18,700(税込)	ピストン 01-02-4432 ¥15,950(税込)	ピストンリングセット 01-15-014 ¥6,600(税込)	ピストンピンサークリップ 00-01-0003 (6個入) ¥660(税込)	ピストンピンセット (サークリップ2個入) 00-01-0198 ¥770(税込)
	12Vモンキー・ゴリラ用 (Z50J-2000001~/AB27-1000001~1899999)	ピストンキット 01-02-4272 ¥18,700(税込)	ピストン 01-02-4432 ¥15,950(税込)	ピストンリングセット 01-15-015 ¥5,830(税込)	ピストンピンサークリップ 00-01-0003 (6個入) ¥660(税込)	ピストンピンセット (サークリップ2個入) 00-01-0091 ¥880(税込)
	6Vモンキー・ゴリラ用 (Z50J-1300017~1323946) Sクランク	ピストンキット 01-02-4432 ¥15,950(税込)	ピストン 01-02-4432 ¥15,950(税込)	ピストンリングセット 01-15-014 ¥6,600(税込)	ピストンピンサークリップ 00-01-0003 (6個入) ¥660(税込)	ピストンピンセット (サークリップ2個入) 00-01-0198 ¥770(税込)
106cc用 ピストンキット	6Vモンキー・ゴリラ用 (Z50J-1323947~1510400) Lクランク (Z50J-1600008~1805927) Lクランク	ピストンキット 01-02-4432 ¥15,950(税込)	ピストン 01-02-4432 ¥15,950(税込)	ピストンリングセット 01-15-015 ¥5,830(税込)	ピストンピンサークリップ 00-01-0003 (6個入) ¥660(税込)	ピストンピンセット (サークリップ2個入) 00-01-0091 ¥880(税込)
	12Vモンキー・ゴリラ用 (フレームNO.Z50J-2000001~/AB27-1000001~1899999)	ピストンキット 01-02-4432 ¥15,950(税込)	ピストン 01-02-4432 ¥15,950(税込)	ピストンリングセット 01-15-015 ¥5,830(税込)	ピストンピンサークリップ 00-01-0003 (6個入) ¥660(税込)	ピストンピンセット (サークリップ2個入) 00-01-0091 ¥880(税込)
	6Vモンキー・ゴリラ用 (Z50J-1300017~1323946) Sクランク	ピストンキット 01-02-4432 ¥15,950(税込)	ピストン 01-02-4432 ¥15,950(税込)	ピストンリングセット 01-15-014 ¥6,600(税込)	ピストンピンサークリップ 00-01-0003 (6個入) ¥660(税込)	ピストンピンセット (サークリップ2個入) 00-01-0198 ¥770(税込)
115cc用 ピストンキット	6Vモンキー・ゴリラ用 (Z50J-1323947~1510400) Lクランク (Z50J-1600008~1805927) Lクランク	ピストンキット 01-02-4432 ¥15,950(税込)	ピストン 01-02-4432 ¥15,950(税込)	ピストンリングセット 01-15-015 ¥5,830(税込)	ピストンピンサークリップ 00-01-0003 (6個入) ¥660(税込)	ピストンピンセット (サークリップ2個入) 00-01-0091 ¥880(税込)
	12Vモンキー・ゴリラ用 (フレームNO.Z50J-2000001~/AB27-1000001~1899999)	ピストンキット 01-02-4432 ¥15,950(税込)	ピストン 01-02-4432 ¥15,950(税込)	ピストンリングセット 01-15-015 ¥5,830(税込)	ピストンピンサークリップ 00-01-0003 (6個入) ¥660(税込)	ピストンピンセット (サークリップ2個入) 00-01-0091 ¥880(税込)
	6Vモンキー・ゴリラ用 (Z50J-1323947~1510400) Lクランク (Z50J-1600008~1805927) Lクランク	ピストンキット 01-02-4432 ¥15,950(税込)	ピストン 01-02-4432 ¥15,950(税込)	ピストンリングセット 01-15-015 ¥5,830(税込)	ピストンピンサークリップ 00-01-0003 (6個入) ¥660(税込)	ピストンピンセット (サークリップ2個入) 00-01-0091 ¥880(税込)
124cc用 ピストンキット	6Vモンキー・ゴリラ用 (フレームNO.Z50J-1600008~1805927) Lクランク	ピストンキット 01-02-4432 ¥15,950(税込)	ピストン 01-02-4432 ¥15,950(税込)	ピストンリングセット 01-15-015 ¥5,830(税込)	ピストンピンサークリップ 00-01-0003 (6個入) ¥660(税込)	ピストンピンセット (サークリップ2個入) 00-01-0091 ¥880(税込)
	12Vモンキー・ゴリラ用 (フレームNO.Z50J-2000001~/AB27-1000001~1899999)	ピストンキット 01-02-4432 ¥15,950(税込)	ピストン 01-02-4432 ¥15,950(税込)	ピストンリングセット 01-15-015 ¥5,830(税込)	ピストンピンサークリップ 00-01-0003 (6個入) ¥660(税込)	ピストンピンセット (サークリップ2個入) 00-01-0091 ¥880(税込)
	6Vモンキー・ゴリラ用 (フレームNO.Z50J-1600008~1805927) Lクランク	ピストンキット 01-02-4432 ¥15,950(税込)	ピストン 01-02-4432 ¥15,950(税込)	ピストンリングセット 01-15-015 ¥5,830(税込)	ピストンピンサークリップ 00-01-0003 (6個入) ¥660(税込)	ピストンピンセット (サークリップ2個入) 00-01-0091 ¥880(税込)

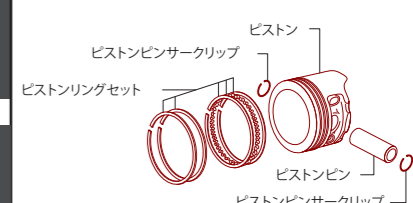

旧タイプスーパーヘッド 88cc/106cc用Φ52ハイクオリティアルミシリンダー

旧タイプスーパーヘッド 88cc/106ccに対応するΦ52Hシリンダーは、“旧Hシリンダー(廃盤品)”,又は“ハイクオリティアルミシリンダー”になります。旧Hシリンダーは廃盤になった為、現在、リペアパーツとして使用出来るシリンダーは“ハイクオリティアルミシリンダー”のみになります。 ※旧スーパーヘッドには、現行品Hシリンダー、Vシリンダー、VAシリンダー(廃盤品)の取付けが出来ません。ご注意ください。
※Φ52ハイクオリティアルミシリンダーの装着には、クランクケースの加工が必要になります。クランクケースの加工につきましては、注意事項ページをご覧ください。

旧タイプスーパーヘッド	品番	価格(税込)
88cc/106cc用	01-01-022	¥28,600
95cc/115cc用	01-01-023	¥30,800

※124ccには取付け出来ません。

旧タイプスーパーヘッドボアアップキット付属カムシャフト詳細「S-10/S-20/S-25/S-30」

※下記出力データは参考データとしてご覧ください。

カムシャフト/名称	品番	備考	価格(税込)
S10/S-TOURING	廃盤になりました。	旧スーパーヘッド88cc用	¥28,600
S20/S-TOURING	01-08-125	旧スーパーヘッド106/124cc用	
S25/S-RACING	01-08-026	旧スーパーヘッド88cc用	
S30/S-RACING	01-08-126	旧スーパーヘッド106/124cc用	

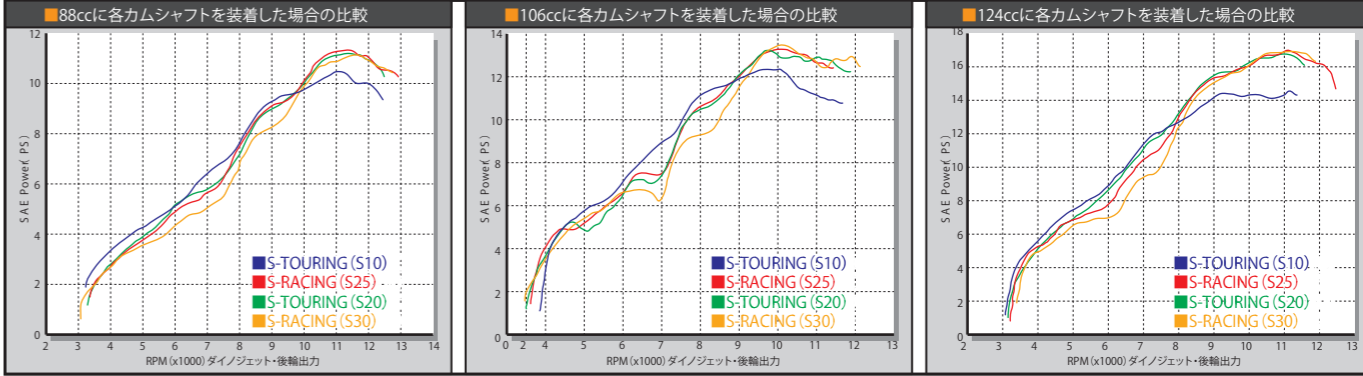

※上記の商品価格はすべて税込価格です。

Repair parts

Super head+R ボア&ストロークアップキット124cc リペアパーツ

■価格、品番の無いリペアパーツにつきましては単品購入が出来ません。セットをご購入下さい。

シリンダーキット 製品構成
各部品名称

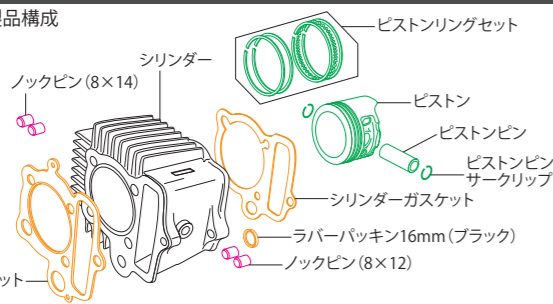

■シリンダーキット	
セット内容	個数
ピストンリングセット	1
ピストン	1
ピストンサークリップ	2
ピストンピン	1
ノックピン8X12	2
ノックピン8X14	2
シリンダー	1
シリンダーガスケット	1
シリンダーヘッドガスケット	1
ラバーパッキン16mm(ブラック)	1

■ピストンキット	
セット内容	個数
ピストンリングセット	1
ピストン	1
ピストンサークリップ	2
ピストンピン	1

■ノックピンセット	
セット内容	個数
ノックピン8X12	2
ノックピン8X14	2

Super head+R ボア&ストロークアップキット124cc用シリンダーキット リペアパーツ

※各リペアパーツの名称、構成につきましては、上図をご覧ください。

■Super head+R
ボア&ストロークアップキット124cc シリンダーキット(HAシリンダー/Vシリンダー)用
対象車両
:12Vモンキー・ゴリラ(Z50J-2000001~ / AB27-1000001~1899999)
:モンキー-BAJA(Z50J-1700001~) :モンキー-R/RT(AB22-1000017~)
※モンキー-R/Rは3点支持クランクシャフト対象外

■Super head+R
ボア&ストロークアップキット124cc用シリンダーキット
HAシリンダー 01-04-8225 ¥77,880(税込)

部品名	品番	価格(税込)
HAシリンダー(Φ54)	01-01-0251H	¥53,900
Vシリンダー(Φ54)	01-01-0252V	廃盤
ボア&ストロークアップ124cc用ピストンキット(鍛造)	01-02-0171	¥31,350
ピストンリングセット	01-15-015	¥5,830
ピストンピンサークリップセット	00-01-0003(6ヶ入り)	¥660
ガスケットAセット	01-13-8001V	¥5,060
ガスケットBセット	01-13-8003V	¥3,960
ボア&ストロークアップ124cc用ピストン(鍛造)	00-00-1224	¥20,900
ピストンピンセット(サークリップ2ヶ入り)	00-01-0091	¥880
ノックピンセット	00-01-0090	¥1,100

※旧Hシリンダーの方は右記現行品HAシリンダー用ガスケットA/Bセットは使用出来ません。
又、旧Hシリンダーから現行品HAシリンダーへ変更する場合は、必ず右記現行品Hシリンダー用ガスケットA/Bセットと共に現行品HAシリンダーをご購入下さい。

Super head+R ボア&ストロークアップキット124cc用 54mmストロークアップクランクキット リペアパーツ

■Super head+R ボア&ストロークアップキット124cc
54mmストロークアップクランクキット(2点支持クランクシャフト/3点支持クランクシャフト)

部品名	品番	価格(税込)
ラジアルボールベアリング(1個) 00-01-0210	¥3,520	
緑色の線図パーツ ストロークアップクランクシャフトASSY.(54mmストローク)	Rタイプクランク 01-10-0146 ¥71,500 Lタイプクランク 01-10-0081 ¥64,900	
スタッドボルトセット(194.5:2本)(202:2本) 00-01-0020	¥3,960	
ラジアルボールベアリング(1個) 00-01-0210	¥3,520	
タイミングスプロケット14T 00-01-0293	¥2,860	
ウッドラフキー Rタイプクランク用 00-01-0011 ¥770 Lタイプクランク用 00-01-0055 ¥594		
カムチェーンガイドスピンドル 廃盤 ※Lクランクシャフトキット付属部品		
ダイハドαカムチェーン(84リンク) 01-14-0003	¥5,170	
クランクケースガスケットセット 12V車用 01-13-21 ¥2,970 6V車用 01-13-20 ¥2,640		

2点支持クランクシャフト

■Super head+Rボア&ストロークアップキット124cc用54mmストロークアップクランクキット(2点支持クランクシャフト) Rタイプクランク 01-10-0147 ¥83,600(税込) Lタイプクランク 01-10-8032 廃盤



3点支持クランクシャフト

■Super head+Rボア&ストロークアップキット124cc用54mmストロークアップクランクキット(3点支持クランクシャフト) Rタイプクランク 廃盤

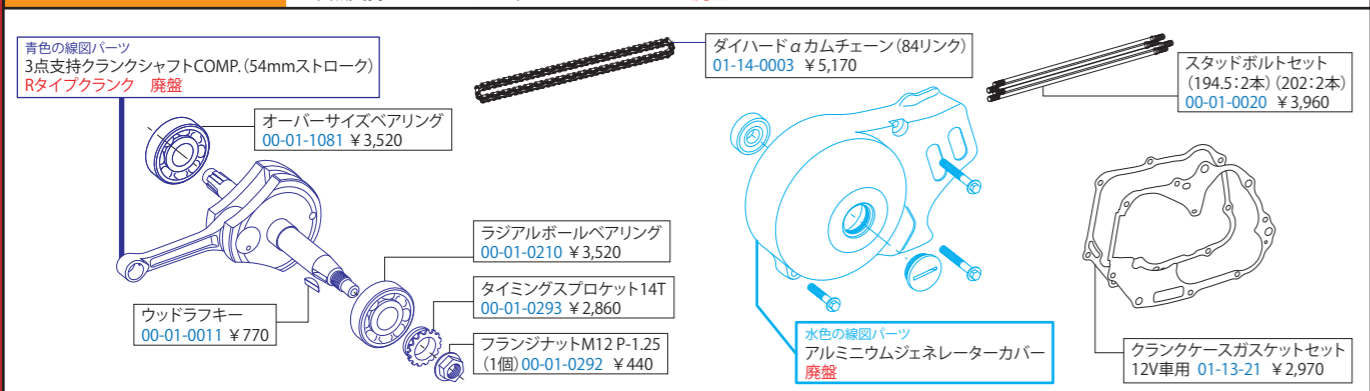

※上記の商品価格はすべて税込価格です。

Repair parts

Super head+R ボア&ストロークアップキット125cc リペアパーツ

■価格、品番の無いリペアパーツにつきましては単品購入が出来ません。セットをご購入下さい。

シリンダーキット 製品構成
各部品名称

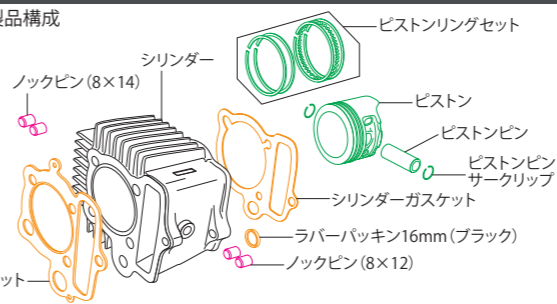

■シリンダーキット	
セット内容	個数
ピストンリングセット	1
ピストン	1
ピストンサークリップ	2
ピストンピン	1
ノックピン8X12	2
ノックピン8X14	2
シリンダー	1
シリンダーガスケット	1
シリンダーヘッドガスケット	1
ラバーパッキン16mm(ブラック)	1

■ピストンキット	
セット内容	個数
ピストンリングセット	1
ピストン	1
ピストンサークリップ	2
ピストンピン	1

■ノックピンセット	
セット内容	個数
ノックピン8X12	2
ノックピン8X14	2

Super head+R ボア&ストロークアップキット125cc用シリンダーキット リペアパーツ

※各リペアパーツの名称、構成につきましては、上図をご覧ください。

■Super head+R
ボア&ストロークアップキット125cc シリンダーキット(スカットシリンダー)用
対象車両
:12Vモンキー・ゴリラ(Z50J-2000001~ / AB27-1000001~1899999)
:モンキー-BAJA(Z50J-1700001~) :モンキー-R/RT(AB22-1000017~)
※モンキー-R/Rは3点支持クランクシャフト対象外

■Super head+R
ボア&ストロークアップキット125cc用シリンダーキット
スカットシリンダー 廃盤

部品名	品番	価格(税込)
スカットシリンダー(Φ57)	廃盤	
125cc SCUT用ピストンキット	01-02-8255	¥22,550
125cc SCUT用ピストンキット(ハイコン)	01-02-8256	¥25,080
ピストンリングセット	00-00-1198	¥5,280
ピストンピンサークリップセット	00-01-0052(6ヶ入り)	¥660
ガスケットAセット	01-13-8007	¥5,060
ガスケットBセット	01-13-0606	¥3,960
ピストンピンセット(サークリップ2ヶ入り)	00-01-0114	¥770
ノックピンセット	00-01-0090	¥1,100

参考対象ボア&ストロークアップキット125cc
Super head+R(オートデコンプ機能付き) 125cc 2点支持クランク:01-06-8022
125cc 3点支持クランク:01-06-8024

Super head+R ボア&ストロークアップキット125cc用 48.9mmストロークアップクランクキット リペアパーツ

■Super head+R ボア&ストロークアップキット125cc
48.9mmストロークアップクランクキット(2点支持クランクシャフト/3点支持クランクシャフト)

部品名	品番	価格(税込)
ラジアルボールベアリング(1個) 00-01-0210	¥3,520	
緑色の線図パーツ ストロークアップクランクシャフトASSY.(48.9mmストローク)	Rタイプクランク 01-10-0120 ¥72,600	
スタッドボルトセット(194.5:2本)(202:2本) 00-01-0020	¥3,960	
ラジアルボールベアリング(1個) 00-01-0210	¥3,520	
タイミングスプロケット14T 00-01-0293	¥2,860	
ウッドラフキー 00-01-0011 ¥770		
ダイハドαカムチェーン(84リンク) 01-14-0003	¥5,170	
クランクケースガスケットセット 12V車用 01-13-21 ¥2,970 6V車用 01-13-20 ¥2,640		

Rタイプクランク対象車両
:12Vモンキー・ゴリラ(Z50J-2000001~ / AB27-1000001~1899999)
:モンキー-BAJA(Z50J-1700001~) :モンキー-R/RT(AB22-1000017~)
※モンキー-R/Rは3点支持クランクシャフト対象外

2点支持クランクシャフト

■Super head+Rボア&ストロークアップキット125cc用48.9mmストロークアップクランクキット(2点支持クランクシャフト) Rタイプクランク 01-10-0118 ¥72,050(税込)

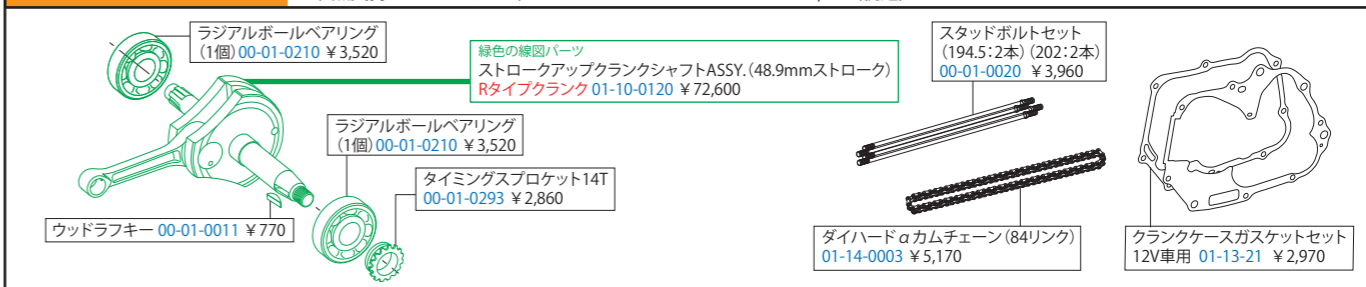

3点支持クランクシャフト

■Super head+Rボア&ストロークアップキット125cc用48.9mmストロークアップクランクキット(3点支持クランクシャフト) Rタイプクランク 01-10-0119 ¥83,050(税込)

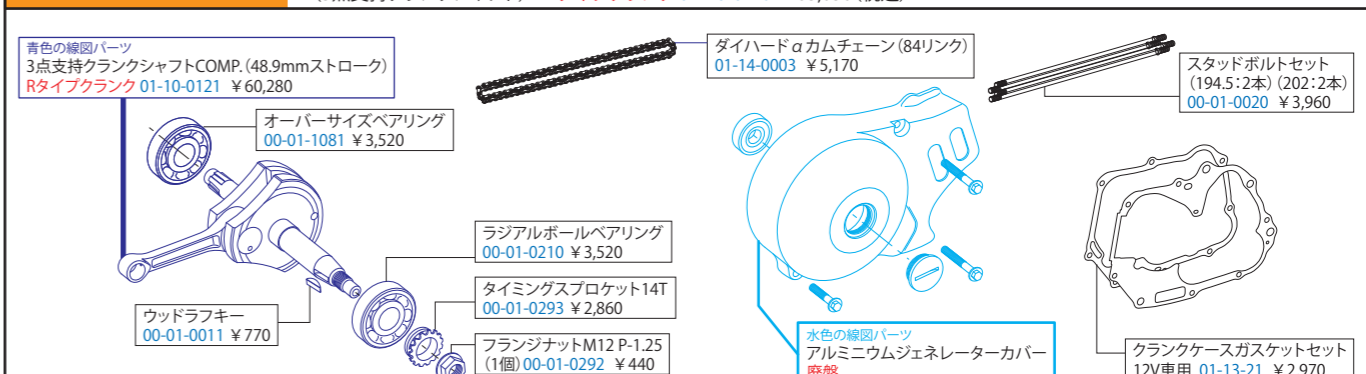

※上記の商品価格はすべて税込価格です。

Repair parts

Super head+R ボア&ストロークアップキット138cc リペアパーツ

■価格、品番の無いリペアパーツにつきましては単品購入が出来ません。セットをご購入下さい。

シリンダーキット 製品構成
各部品名称

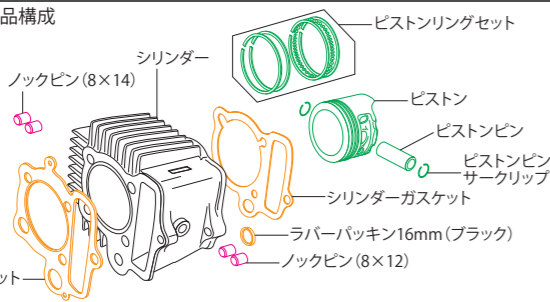

■シリンダーキット	
セット内容	個数
ピストンリングセット	1
ピストン	1
ピストンサークリップ	2
ピストンピン	1
ピストンピンサークリップ	2
シリンダー	1
シリンダーガスケット	1
シリンダーヘッドガスケット	1
ラバーパッキン16mm(ブラック)	1

■ピストンキット	
セット内容	個数
ピストンリングセット	1
ピストン	1
ピストンサークリップ	2
ピストンピン	1

■ノックピンセット	
セット内容	個数
ノックピン8X12	2
ノックピン8X14	2

Super head+R ボア&ストロークアップキット138cc用シリンダーキット リペアパーツ

※各リペアパーツの名称、構成につきましては、上図をご覧ください。

Super head+R ボア&ストロークアップキット138cc シリンダーキット(スカットシリンダー)用

対象車両
:12Vモンキー・ゴリラ(Z50J-2000001~ / AB27-1000001~1899999)
:モンキー-BAJA(Z50J-1700001~) :モンキー-R/RT(AB22-1000017~)
*モンキー-R/Rは3点支持クランクシャフト対象外

参考対象ボア&ストロークアップキット138cc
Super head+R(オートデコンプ機能付き) 138cc 2点支持クランク:01-06-8017
138cc 3点支持クランク:01-06-8011

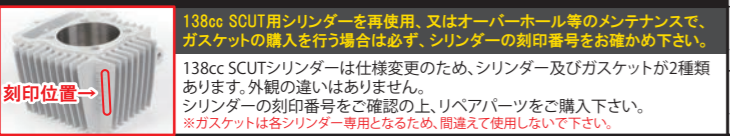

138cc SCUT用シリンダーを再使用。又はオーバーホール等のメンテナンスで、ガスケットの購入を行う場合は必ず、シリンダーの刻印番号をお確かめ下さい。
138cc SCUT用シリンダーは仕様変更のため、シリンダー及びガスケットが2種類あります。外観の違いはありません。
シリンダーの刻印番号をご確認の上、リペアパーツをご購入下さい。
*ガスケットは各シリンダー専用となるため、間違えて使用しないで下さい。

Super head+Rボア&ストロークアップキット138cc用シリンダーキット スカットシリンダー 01-04-0135 ¥66,880(税込)

部品名	品番	価格(税込)
138cc SCUT用ピストンキット *発注時、ピストン頂面の打刻品番をご確認頂き、キット品番の未番にR、Y、Bのいずれかを追加し、ご注文下さい。 01-02-6021 □ ←R、Y、B		¥27,280
ピストンリングセット	00-00-1198	¥5,280
ピストンピンサークリップセット	00-01-0052(6ヶ入り)	¥660
ピストンピンセット(サークリップ2ヶ入り)	00-01-0114	¥770
ノックピンセット	00-01-0090	¥1,100
ガスケットAセット *シリンダーの刻印番号により、ガスケットセットの品番が異なります。刻印番号12109-2HT-T00、12109-2HT-T01用	01-13-8007	¥5,060
刻印番号12109-2HT-T011用	01-13-8016	¥5,060
ガスケットBセット *シリンダーの刻印番号により、ガスケットセットの品番が異なります。刻印番号12109-2HT-T00、12109-2HT-T01用	01-13-0606	¥3,960
刻印番号12109-2HT-T011用	01-13-0205	¥3,960

Super head+R ボア&ストロークアップキット138cc用 54mmストロークアップクランクキット リペアパーツ

Super head+R ボア&ストロークアップキット138cc 54mmストロークアップクランクキット(2点支持クランクシャフト/3点支持クランクシャフト)

参考対象ボア&ストロークアップキット138cc
Super head+R(オートデコンプ機能付き) 138cc 2点支持クランク:01-06-8017
138cc 3点支持クランク:01-06-8011

2点支持クランクシャフト

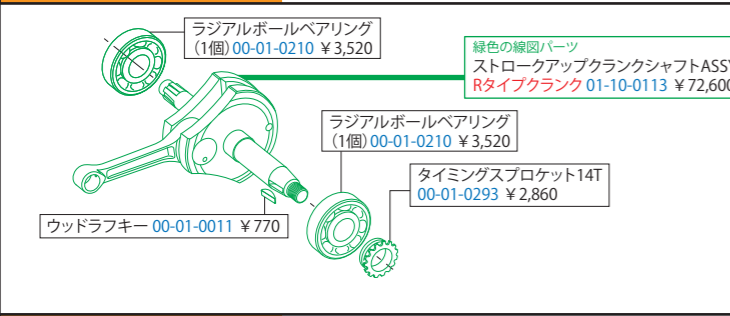

Rタイプクランク対象車両
:12Vモンキー・ゴリラ(Z50J-2000001~ / AB27-1000001~1899999)
:モンキー-BAJA(Z50J-1700001~) :モンキー-R/RT(AB22-1000017~)
*モンキー-R/Rは3点支持クランクシャフト対象外

Super head+Rボア&ストロークアップキット138cc用54mmストロークアップクランクキット (2点支持クランクシャフト) Rタイプクランク 01-10-0092 ¥85,800(税込)

ラジアルボールベアリング (1個) 00-01-0210 ¥3,520	緑色の線図パーツ ストロークアップクランクシャフトASSY.(54mmストローク) Rタイプクランク 01-10-0113 ¥72,600	スタッドボルトセット (201.5:2本)(209.5:2本) 00-01-0343 ¥5,170	ウッドラフキー 00-01-0011 ¥770	ラジアルボールベアリング (1個) 00-01-0210 ¥3,520	タイミングスプロケット14T 00-01-0293 ¥2,860	ダイハドαカムチェーン(86リンク) 01-14-0006 ¥5,170	クランクケースガスケットセット 12V車用 01-13-21 ¥2,970
-------------------------------------	---	---	-------------------------	-------------------------------------	----------------------------------	--------------------------------------	---------------------------------------

3点支持クランクシャフト

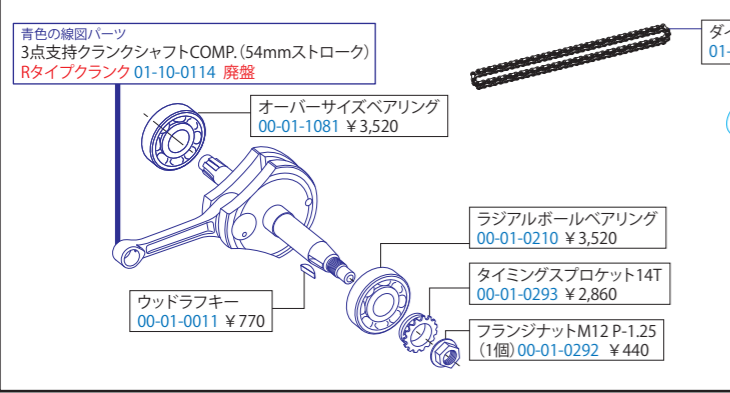

Super head+Rボア&ストロークアップキット138cc用54mmストロークアップクランクキット (3点支持クランクシャフト) Rタイプクランク 01-10-0093 廃盤

青色の線図パーツ 3点支持クランクシャフトCOMP.(54mmストローク) Rタイプクランク 01-10-0114 廃盤	ダイハドαカムチェーン(86リンク) 01-14-0006 ¥5,170	スタッドボルトセット (201.5:2本)(209.5:2本) 00-01-0343 ¥5,170	オーバーサイズベアリング 00-01-1081 ¥3,520	ラジアルボールベアリング 00-01-0210 ¥3,520	タイミングスプロケット14T 00-01-0293 ¥2,860	フランジナットM12 P-1.25 (1個) 00-01-0292 ¥440	水色の線図パーツ アルミニウムシネレーターカバー 廃盤	クランクケースガスケットセット 12V車用 01-13-21 ¥2,970
--	--------------------------------------	---	--------------------------------	--------------------------------	----------------------------------	--	-----------------------------	---------------------------------------

※上記の商品価格はすべて税込価格です。

Repair parts

旧タイプツインスパークスーパーヘッド ヘッドキット リペアパーツ

■価格、品番の無いリペアパーツにつきましては単品購入が出来ません。セットをご購入下さい。*廃盤製品のリペアパーツにつき、無くなり次第、廃盤になります。予めご了承下さい。

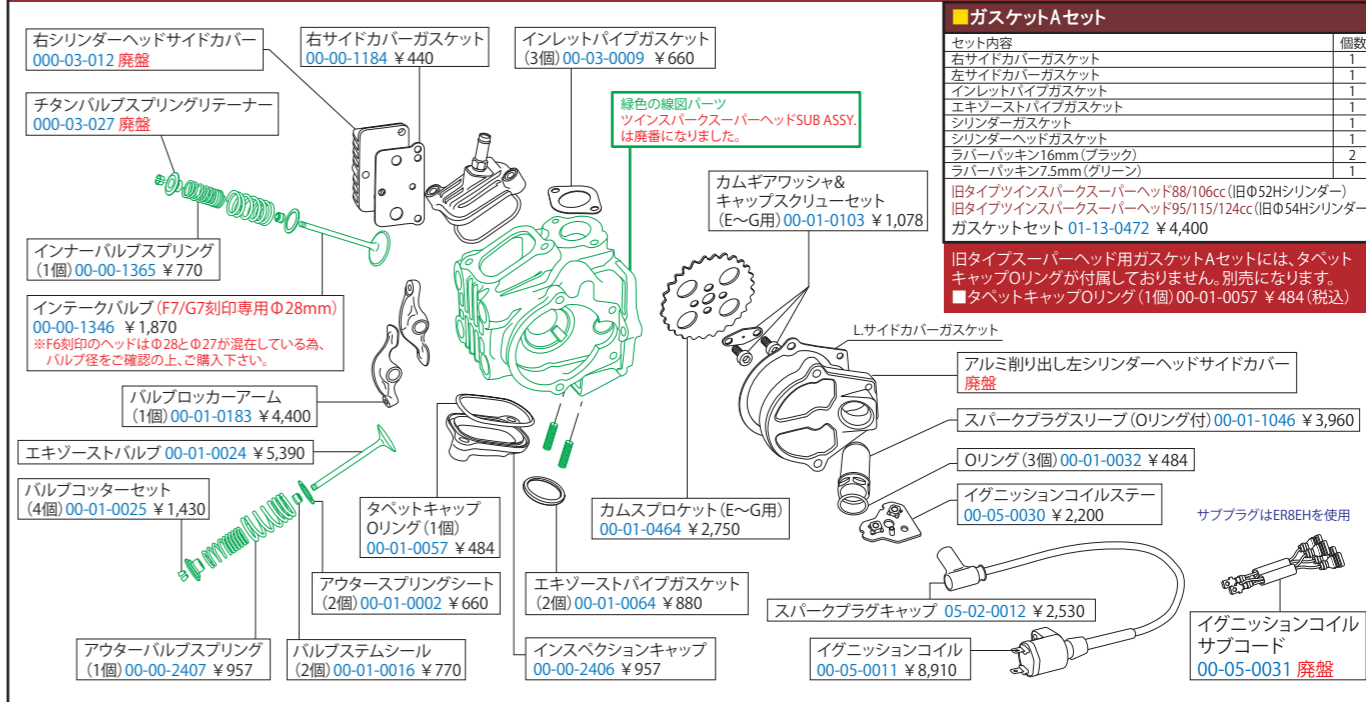

■ガスケットAセット	
セット内容	個数
右サイドカバーガスケット	1
左サイドカバーガスケット	1
インレットパイプガスケット	1
エキゾーストパイプガスケット	1
シリンダーガスケット	1
シリンダーヘッドガスケット	1
ラバーパッキン16mm(ブラック)	2
ラバーパッキン7.5mm(グリーン)	1

旧タイプツインスパークスーパーヘッド88/106cc(旧Φ52Hシリンダー)
旧タイプツインスパークスーパーヘッド95/115/124cc(旧Φ54Hシリンダー)
ガスケットセット 01-13-0472 ¥4,400

旧タイプスーパーヘッド用ガスケットAセットには、タペットキャップOリングが付属していません。別売になります。
■タペットキャップOリング(1個) 00-01-0057 ¥484(税込)

旧タイプスーパーヘッド パルプ・パルプスプリング・カムシャフト発注時の注意点

旧タイプスーパーヘッドには“現行品Hシリンダー”“Vシリンダー”“VAシリンダー”の取付けが出来ません。
*旧タイプツインスパークスーパーヘッド88/106cc用Φ52日Hシリンダー・旧タイプツインスパークスーパーヘッド95/115/124cc用Φ54日Hシリンダー単品は廃番になりました。旧タイプツインスパークスーパーヘッド88/106cc用Φ52日タイプHシリンダーのリペアパーツとしては“Φ52日ハイクオリティアルミシリンダー”がご使用頂けます。(次ページをご覧ください)
*ハイクオリティアルミシリンダーはクランクケースの加工が必要になります。詳細は次ページをご覧ください。

刻印場所	バルブ	インナーバルブスプリング	アウトバルブスプリング	カム穴加工	リテーナ
スーパーヘッド本体刻印場所					
バルブ締め					
刻印なし	ショートバルブ	無印	無印	未	A-TYPE
A1刻印					
A2刻印					
B2刻印					
C2刻印					
C3刻印					
D3刻印	ロングバルブ (INΦ27)	レッド	ホワイト	済	B-TYPE
D4刻印			グリーン		
E4刻印					
F5刻印					
F6刻印	(INΦ27/Φ28)	ホワイト(不等ピッチ)	ホワイト(不等ピッチ)		
F7刻印	(INΦ28)				
G7刻印					

スーパーヘッドカムシャフト刻印表

	E/F刻印ヘッド		E/F刻印ヘッド以外	
	S-Touring	S-Racing	S-Touring	S-Racing
88/95cc	S10	S25	O8810	O8825
102/106/115/124cc	S20	S30	O10620	O10630

■バルブの種類
●ショートバルブ(現在生産中止)刻印なし・又はボルト締め・A刻印・A1刻印ヘッドに使用
●インテークバルブ 69mm(全長) エキゾーストバルブ 68mm(全長)
●ロングバルブ(A2・B2・C2・C3・D3・D4・E4・F5刻印ヘッドに使用)
インテークバルブ 70mm(全長) エキゾーストバルブ 69mm(全長)

*下図のAの寸法を計測することで、加工済みヘッド、又はロングバルブヘッドの確認が出来ます。

☆ロングバルブ使用時の寸法(現行の寸法)
インテークバルブ :27.60~27.80mm
エキゾーストバルブ:27.50~27.70mm
加工されたヘッドに旧タイプのカムシャフトは装着できません。



※上記の商品価格はすべて税込価格です。

Repair parts

旧タイプツインスパークスーパーヘッド リペアパーツ

※廃盤製品のリペアパーツにつき、無くなり次第、廃盤になります。予めご了承下さい。 ※下記価格はすべて税込価格になります。

旧タイプツインスパークスーパーヘッド用ピストンキット

<p>88cc用ピストンキット</p> <p>■88cc 12Vモンキー・ゴリラ用 (Z50J-2000001~/AB27-1000001~1899999)</p> <p>ピストンキット 廃盤になりました。 ピストンリングセット 01-15-014 ¥6,600 (税込) ピストンピンサークリップ 00-01-0003 (6個入) ¥660 (税込) ピストンピンセット (サークリップ2個入) 00-01-0198 ¥770 (税込)</p>	<p>ピストンキット構成</p>
<p>95cc用ピストンキット</p> <p>■95cc 12Vモンキー・ゴリラ用 (Z50J-2000001~/AB27-1000001~1899999)</p> <p>ピストンキット 01-02-4272 ¥18,700 (税込) ピストンリングセット 01-15-015 ¥5,830 (税込) ピストンピンサークリップ 00-01-0003 (6個入) ¥660 (税込) ピストン 00-02-0445 ¥13,200 (税込) ピストンピンセット (サークリップ2個入) 00-01-0091 ¥880 (税込)</p>	
<p>106cc用ピストンキット</p> <p>■106cc 12Vモンキー・ゴリラ用 (フレームNO.Z50J-2000001~/AB27-1000001~1899999)</p> <p>ピストンキット 廃盤になりました。 ピストンリングセット 01-15-014 ¥6,600 (税込) ピストンピンサークリップ 00-01-0003 (6個入) ¥660 (税込)</p> <p>ピストンピンセット (サークリップ2個入) 00-01-0198 ¥770 (税込)</p>	
<p>115cc用ピストンキット</p> <p>■115cc 12Vモンキー・ゴリラ用 (フレームNO.Z50J-2000001~/AB27-1000001~1899999)</p> <p>ピストンキット 廃盤になりました。 ※上記ピストンキットはシンダーヘッド刻印F5までが対象となります。 ※F6・F7・F8刻印には使用出来ません。</p> <p>ピストンリングセット 01-15-015 ¥5,830 (税込) ピストンピンセット (サークリップ2個入) 00-01-0091 ¥880 (税込) ピストンピンサークリップ 00-01-0003 (6個入) ¥660 (税込)</p>	
<p>124cc用ピストンキット</p> <p>■124cc 12Vモンキー・ゴリラ用 (フレームNO.Z50J-2000001~/AB27-1000001~1899999)</p> <p>ピストンキット 廃盤になりました。 ピストンリングセット 01-15-015 ¥5,830 (税込) ピストンピンサークリップ 00-01-0003 (6個入) ¥660 (税込)</p> <p>ピストン 廃盤になりました。 ピストンピンセット (サークリップ2個入) 00-01-0091 ¥880 (税込)</p>	

旧タイプスーパーヘッド 88cc/106cc用φ52ハイクォリティーアルミシリンダー

旧タイプツインスパークスーパーヘッド 88cc/106ccに対応するφ52Hシリンダーは、「旧Hシリンダー (廃盤品)」, 又は「ハイクォリティーアルミシリンダー」になります。旧Hシリンダーは廃盤になった為、現在、リペアパーツとして使用出来るシリンダーは「ハイクォリティーアルミシリンダー」のみになります。
 ※旧タイプツインスパークスーパーヘッドには、現行品Hシリンダー、Vシリンダー、VAシリンダー (廃盤品) の取付けが出来ません。ご注意ください。
 ※φ52ハイクォリティーアルミシリンダーの装着には、クランクケースの加工が必要になります。クランクケースの加工につきましては、注意事項ページをご覧ください。

<p>旧タイプツインスパークスーパーヘッド 88cc/106cc用</p> <p>品番 01-01-022</p> <p>価格 (税込) ¥28,600</p>
<p>旧タイプツインスパークスーパーヘッド 95cc/115cc用</p> <p>品番 01-01-023</p> <p>価格 (税込) ¥30,800</p> <p>※124ccには取付け出来ません。</p>

旧タイプスーパーヘッドボアアップキット付属カムシャフト詳細「S-10/S-20/S-25/S-30」

※下記出力データは参考データとしてご覧ください。

カムシャフト/名称	品番	備考	価格 (税込)
S10 / S-TOURING	廃盤になりました。	旧スーパーヘッド88cc用	¥28,600
S20 / S-TOURING	01-08-125	旧スーパーヘッド106/124cc用	
S25 / S-RACING	01-08-026	旧スーパーヘッド88cc用	
S30 / S-RACING	01-08-126	旧スーパーヘッド106/124cc用	

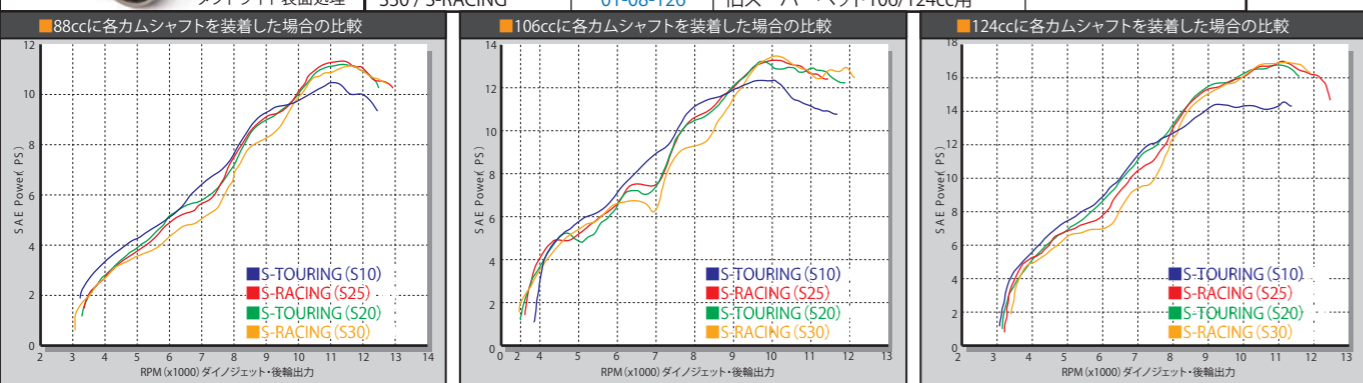

※上記の商品価格はすべて税込価格です。

Repair parts

Twin spark Super head+R(オートデコン機構無し) ヘッドキット リペアパーツ

モンキー・ゴリラ

※価格、品番の無いリペアパーツにつきましては単品購入が出来ません。セットをご購入下さい。 ※下記価格はすべて税込価格になります。

<p>右サイドカバー スクリューセット</p> <p>セット内容 個数</p> <p>キャップスクリュー M5×12 (SUS) 4</p> <p>00-00-0160 ¥594</p>	<p>インスペクション キャップスクリューセット</p> <p>セット内容 個数</p> <p>キャップスクリュー M5×15 (SUS) 4</p> <p>00-00-0041 ¥594</p>	<p>ソケットセット スクリューセット</p> <p>セット内容 個数</p> <p>ソケットセットスクリュー M6×15 (SUS) 2</p> <p>00-00-0162 ¥484</p>
<p>右サイドカバー (00-00-1070) ¥1,650</p> <p>バルブコッタセット (4個) (00-01-0473) ¥2,640</p> <p>バルブスプリングリテーナーセット (チタン) (2個) (01-12-084) ¥11,000</p> <p>ロッカーアームシャフト (IN用) ※EXは純正部品 (00-00-1324) ¥550</p> <p>ローラーロッカーアーム (1個) (00-01-0457) ¥10,560</p> <p>キャップナットセット</p> <p>セット内容 個数</p> <p>キャップナットM6 4</p> <p>シーリングワッシャ 3</p> <p>銅シーリングワッシャ 1</p> <p>00-01-0021 ¥1,100</p> <p>銅シーリングワッシャセット (4個) (00-01-0029) ¥880</p> <p>バルブスプリングセット</p> <p>セット内容 個数</p> <p>バルブスプリングアウト 2</p> <p>バルブスプリングインナー 2</p> <p>01-12-0101 ¥4,180</p> <p>バルブステムシールセット (2個) (00-01-0015) ¥990</p> <p>バルブスプリングアウターシートセット (2個) (00-01-0002) ¥660</p> <p>スパープラグキャップ (05-02-0012) ¥2,530</p> <p>インゲニッションコイル (00-05-0011) ¥8,910</p>	<p>インスペクションキャップ (1個) (0リング付) (00-01-1026) ¥1,760</p> <p>エキゾーストパイプガスケットセット (2個) (00-01-0064) ¥880</p> <p>スタットボルトセット (6×32) (2個) (00-01-0085) ¥594</p> <p>キャップスクリュー M5×12 (SUS) 4 (00-00-0156) ¥484</p> <p>インゲニッションコイルサブコード (00-05-0031) 廃盤</p> <p>インゲニッションコイル (00-05-0030) ¥2,200</p>	<p>インスペクションキャップ (1個) (0リング付) (00-01-1026) ¥1,760</p> <p>インレットパイプガスケット (2個) (00-03-0007) ¥550</p> <p>エキゾーストバルブ (00-00-2420) ¥8,140</p> <p>インテークバルブ (00-01-0019) 廃盤</p> <p>ラジアルボールベアリング (1個) & C型リング (1個) セット (00-01-0084) ¥2,090</p> <p>カムシャフトサークリップセット (3個) (00-01-0081) ¥660</p> <p>カムスプロケット (1個) (00-01-0464) ¥2,750</p> <p>左サイドカバー (デコン無し用) (シルバーアルマイト) (000-03-128) 廃盤</p> <p>左サイドカバー スクリューセット</p> <p>セット内容 個数</p> <p>キャップスクリュー M5×20 2</p> <p>キャップスクリュー M5×12 2</p> <p>00-00-0376 ¥594</p> <p>スパープラグスリーブ (00-01-1046) ¥3,960</p> <p>Oリング (3個セット) (00-01-0032) ¥484</p> <p>カムギヤワッシャ & スクリューセット</p> <p>セット内容 個数</p> <p>カムギヤワッシャ 1</p> <p>キャップスクリュー M5×12 2</p> <p>00-01-0022 ¥880</p> <p>ノックピンセット (2個) 7×10</p> <p>セット内容 個数</p> <p>ノックピン 7×10 2</p> <p>00-01-1015 ¥484</p> <p>ノックピンセット (2個) 8×12</p> <p>セット内容 個数</p> <p>ノックピン 8×12 2</p> <p>00-00-0153 ¥440</p>

ツインスパークスーパーヘッド+RヘッドSUB ASSY. 廃盤になりました。

構成図

- 右サイドカバーOリング
- Oリング
- 左サイドカバーOリング
- インスペクションキャップOリング
- エキゾーストバルブ (1個)
- インテークバルブ (1個)
- ツインスパークスーパーヘッド+R ヘッド本体 (1個)
- スタットボルト (2個)
- バルブコッタ (4個)
- バルブスプリングインナー (2個)
- バルブスプリングアウター (2個)
- バルブスプリングアウターシート (2個)
- チタンバルブスプリングリテーナー
- バルブステムシール (2個)

ヘッドOリングガスケットセット

セット内容 個数

左サイドカバーOリング 3

インスペクションキャップOリング 6

Oリング S15 3

右サイドカバーOリング 3

01-13-8004 ¥2,200

※上記の商品価格はすべて税込価格です。

Repair parts

■Twin spark Super head+R ポア&ストロークアップキット124cc リペアパーツ

■価格、品番の無いリペアパーツにつきましては単品購入が出来ません。セットをご購入下さい。

シリンダーキット 製品構成
各部品名称

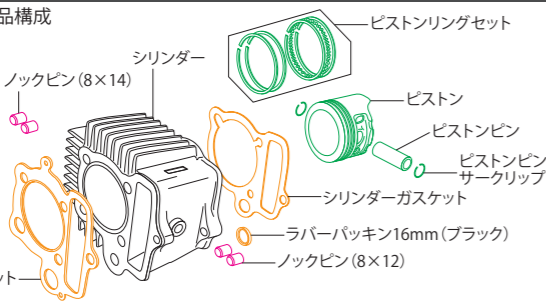

■シリンダーキット	
セット内容	個数
ピストンリングセット	1
ピストン	1
ピストンサークリップ	2
ピストンピン	1
ノックピン8X12	2
ノックピン8X14	2
シリンダー	1
シリンダーガスケット	1
シリンダーヘッドガスケット	1
ラバーパッキン16mm(ブラック)	1

■ピストンキット	
セット内容	個数
ピストンリングセット	1
ピストン	1
ピストンサークリップ	2
ピストンピン	1

■ノックピンセット	
セット内容	個数
ノックピン8X12	2
ノックピン8X14	2

■Twin spark Super head+R ポア&ストロークアップキット124cc用シリンダーキット リペアパーツ

※各リペアパーツの名称、構成につきましては、上図をご覧下さい。

■Twin spark Super head+R ポア&ストロークアップキット124cc シリンダーキット(HAシリンダー/Vシリンダー)用

対象車両
12Vモンキー・ゴリラ(Z50J-2000001~ / AB27-1000001~1899999)
モンキー-BAJA(Z50J-1700001~) ; モンキー-R/RT(AB22-1000017~)
※モンキー-R/Riは3点支持クランクシャフト対象外

■Twin spark Super head+R ポア&ストロークアップキット124cc用シリンダーキット

HAシリンダー 01-04-8224H 廃盤
Vシリンダー 01-04-8224V 廃盤

参考対象ポア&ストロークアップキット124cc

製品名	2点支持クランク	3点支持クランク
Twin spark Super head+R(オートデコン機能無し)	01-06-8201H 01-06-8201V	01-06-8201VT
Twin spark Super head+R(オートデコン機能付き)	01-06-8209 01-06-8210	01-06-8211

※旧Hシリンダーの方は右記現行品HAシリンダー用ガスケットA/Bセットは使用出来ません。
又、旧Hシリンダーから現行品HAシリンダーへ変更する場合は、必ず右記現行品Hシリンダー用ガスケットA/Bセットと共に現行品HAシリンダーをご購入下さい。

部品名	品番	価格(税込)
HAシリンダー(Φ54)	01-01-0251H	¥53,900
Vシリンダー(Φ54)	01-01-0252V	廃盤
124cc(Twin spark)用ピストンキット	01-02-8241	廃盤
ピストンリングセット	01-15-015	¥5,830
ピストンピンサークリップセット	00-01-0003(6ヶ入り)	¥660
ガスケットAセット	01-13-8006	¥5,060
ガスケットBセット	01-13-8003V	¥3,960
ピストンピンセット(サークリップ2ヶ入り)	00-01-0091	¥880
ノックピンセット	00-01-0090	¥1,100

■Twin spark Super head+R ポア&ストロークアップキット124cc用 54mmストロークアップクランクキット リペアパーツ

■Twin spark Super head+R ポア&ストロークアップキット124cc 54mmストロークアップクランクキット(2点支持クランクシャフト/3点支持クランクシャフト)

参考対象ポア&ストロークアップキット124cc

製品名	2点支持クランク	3点支持クランク
Twin spark Super head+R(オートデコン機能無し)	01-06-8201H 01-06-8201V	01-06-8201VT
Twin spark Super head+R(オートデコン機能付き)	01-06-8209 01-06-8209	01-06-8210 01-06-8211

■Super head+Rポア&ストロークアップキット124cc用54mmストロークアップクランクキット (2点支持クランクシャフト) Rタイプクランク 01-10-0147 ¥83,600(税込)

Rタイプクランク対象車両
12Vモンキー・ゴリラ(Z50J-2000001~ / AB27-1000001~1899999)
モンキー-BAJA(Z50J-1700001~) ; モンキー-R/RT(AB22-1000017~)
※モンキー-R/Riは3点支持クランクシャフト対象外

- ラジアルボールベアリング (1個) 00-01-0210 ¥3,520
- 緑色の線図パーツ ストロークアップクランクシャフトASSY.(54mmストローク) Rタイプクランク 01-10-0146 ¥71,500
- スタッドボルトセット (194.5:2本)(202:2本) 00-01-0020 ¥3,960
- ラジアルボールベアリング (1個) 00-01-0210 ¥3,520
- タイミングスプロケット14T 00-01-0293 ¥2,860
- ウッドラフキー Rタイプクランク用 00-01-0011 ¥770
- ダイハードαカムチェーン(84リンク) 01-14-0003 ¥5,170
- クランクケースガスケットセット 12V車用 01-13-21 ¥2,970

■Super head+Rポア&ストロークアップキット124cc用54mmストロークアップクランクキット (3点支持クランクシャフト) Rタイプクランク 廃盤

青色の線図パーツ
3点支持クランクシャフトCOMP.(54mmストローク) Rタイプクランク 廃盤

- オーバーサイズベアリング 00-01-1081 ¥3,520
- ラジアルボールベアリング 00-01-0210 ¥3,520
- タイミングスプロケット14T 00-01-0293 ¥2,860
- ウッドラフキー 00-01-0011 ¥770
- フランジナットM12 P-1.25 (1個) 00-01-0292 ¥440
- 水色の線図パーツ アルミニウムジェネレーターカバー 廃盤
- ダイハードαカムチェーン(84リンク) 01-14-0003 ¥5,170
- スタッドボルトセット (194.5:2本)(202:2本) 00-01-0020 ¥3,960
- クランクケースガスケットセット 12V車用 01-13-21 ¥2,970

※上記の商品価格はすべて税込価格です。

Repair parts

■Super head 4Valve+R ヘッドキット リペアパーツ

■価格、品番の無いリペアパーツにつきましては単品購入が出来ません。セットをご購入下さい。 ※下記価格はすべて税込価格になります。

モンキー・ゴリラ

■スーパーヘッド4V+R ヘッドキット 01-03-0001 ¥123,200(税込)

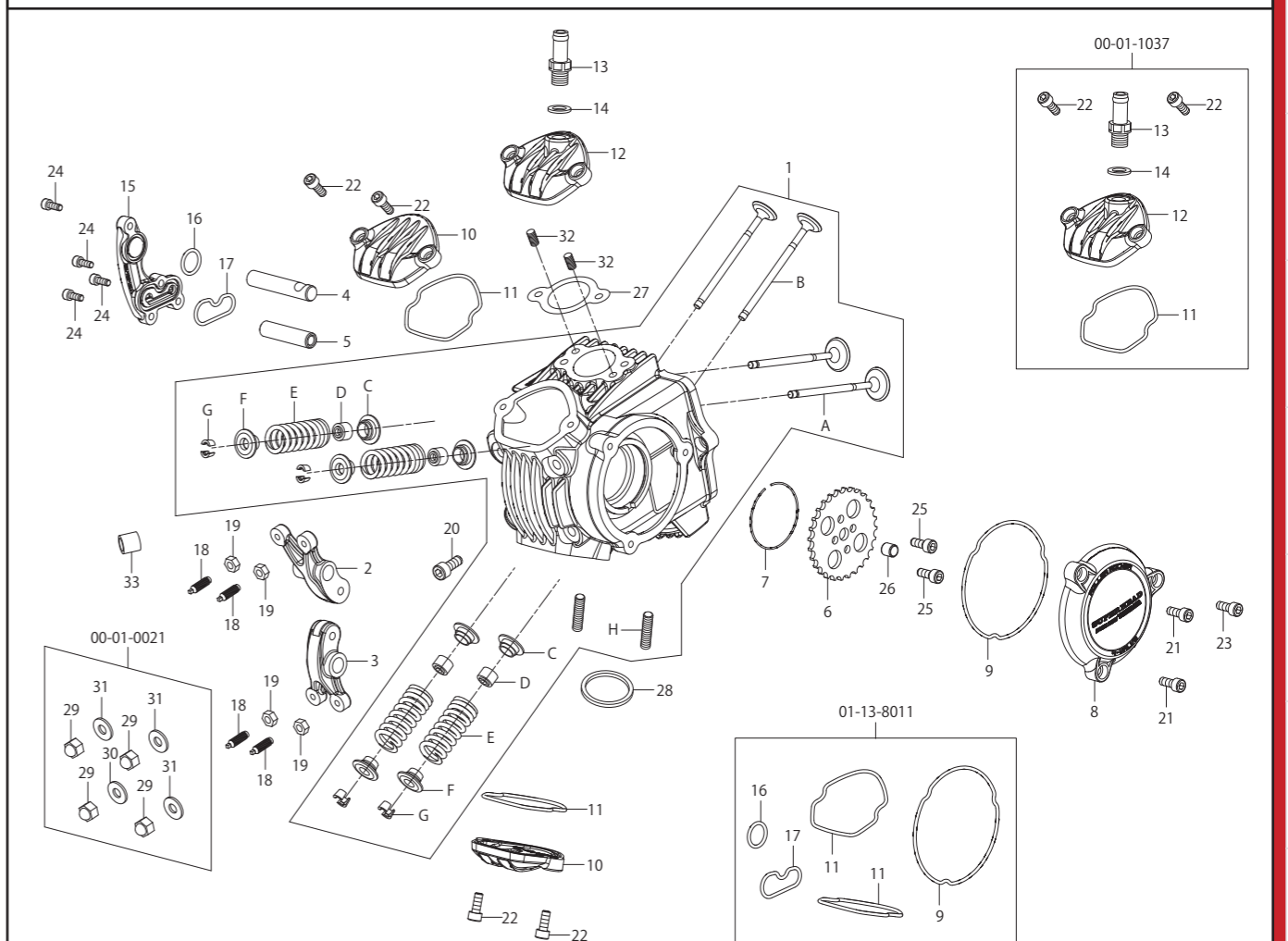

No.	部品名	数量	品番	価格(税込)
1	シリンダーヘッドSUB ASSY.	1	00-00-1048	¥112,200
2	インテークバルブロッカーアームCOMP.	1	00-01-0371	¥8,580
3	エキゾーストバルブロッカーアームCOMP.	1	00-01-0372	¥8,580
4	ロッカーアームシャフト	1	00-00-1327	¥1,100
5	ロッカーアームシャフト	1	00-00-1322	¥550
6	カムスプロケット28T	1	00-01-0464	¥2,750
7	カムシャフトサークリップ	1	00-01-0081(3ヶ入り)	¥660
8	Lシリンダーヘッドサイドカバー	1	00-00-1073	¥3,960
9	LシリンダーヘッドサイドカバーOリング	1	00-01-0144(5ヶ入り)	¥770
10	インスペクションキャップ(Oリング付)	2	00-01-0141	¥2,310
11	インスペクションキャップOリング	2	00-01-0165(5ヶ入り)	¥880
12	インスペクションブリーザーキャップ	1	00-01-1037(上図構成有)	¥3,300
13	ストレートユニオン M10	1	00-07-0123(ワッシャ1ヶ入り)	¥1,540
14	アルミシーリングワッシャ 10mm	1	00-07-0106(10ヶ入り)	¥660
15	Rシリンダーヘッドサイドカバー	1	00-01-0425	¥1,980
16	Oリング 15mm	1	00-00-0185(5ヶ入り)	¥363
17	RシリンダーヘッドサイドカバーOリング	1	00-01-0143(5ヶ入り)	¥594
18	タペットアジャスティングスクリュー	4	00-01-0132(各1ヶ入り)	¥770
19	タペットアジャスティングナット	4	00-01-0132(各1ヶ入り)	¥770
20	ソケットキャップスクリュー 6x18(SUS)	1	00-00-0156(4ヶ入り)	¥484
21	ソケットキャップスクリュー 5x15(SUS)	2	00-00-0041(4ヶ入り)	¥594
22	ソケットキャップスクリュー 5x12(SUS)	4	00-00-0160(4ヶ入り)	¥594
23	ソケットキャップスクリュー 5x10(SUS)	1	00-00-0288(3ヶ入り)	¥484

No.	部品名	数量	品番	価格(税込)
24	ソケットキャップスクリュー 4x12(SUS)	4	00-00-0243(6ヶ入り)	¥484
25	ソケットキャップスクリュー 5x12	2	00-00-0066(4ヶ入り)	¥660
26	ノックピン 8x12	1	00-00-0153(2ヶ入り)	¥440
27	インレットパイプガスケット	1	00-03-0007(2ヶ入り)	¥550
28	エキゾーストパイプガスケット	1	00-01-0064(2ヶ入り)	¥880
29	袋ナット M6	4	—	—
30	銅シーリングワッシャ 6mm	1	00-01-0029(4ヶ入り)	¥880
31	シーリングワッシャ 6mm	3	—	—
32	ソケットセットスクリュー 6x15	2	00-00-0162(2ヶ入り)	¥484
33	シリコンチューブ 8x13	1	00-01-1044(3ヶ入り)	¥484
	焼き付き防止ペースト(5g)	1	08-02-0042	¥880
Tool	L型レンチ 3mm	1	—	—
Tool	L型レンチ 4mm	1	—	—
Tool	L型レンチ 5mm	1	—	—
A	インテークバルブ	2	00-01-0417	¥7,700
B	エキゾーストバルブ	2	00-01-1078	¥9,020
C	バルブスプリングシート	4	00-00-1376	¥1,100
D	バルブステムシール	4	00-01-1038(4ヶ入り)	¥1,540
E	バルブスプリング	4	00-00-1363	¥880
F	バルブスプリングリテーナー	4	00-00-1368	¥1,100
G	バルブコッタ	8	00-01-1039(4ヶ入り)	¥880
H	スタッドボルト 6x32	2	00-01-0073(2ヶ入り)	¥715



■チタン合金バルブスプリングリテーナー
リテーナーを軽量化することで動弁系重量が軽減され、高回転域での追従性が向上します。表面には特殊処理を施し耐久性を高めています。

■対象: 12Vモンキー・ゴリラ
スーパーヘッド4V+Rシリンダーヘッド装着車

品番	価格(税込)
01-12-0110	¥20,900

※上記の商品価格はすべて税込価格です。

Repair parts

Super head 4Valve+R カムシャフト リペアパーツ モンキー・ゴリラ

■価格、品番の無いリペアパーツにつきましては単品購入が出来ません。セットをご購入下さい。 ※下記価格はすべて税込価格になります。

※25/30D・25/30カムシャフトは88ccに取付け出来ません。

カムシャフトの脱着が容易：ロッカーアームを外さなくてもカムシャフトの脱着が可能です。カムシャフトはオートデコンプレッション付き、デコンプレッション無しがあります。カムシャフトはそれぞれ異なるプロファイルが設定され、使用用途に合わせて交換出来ます。※88ccは25/30Dカムシャフト・25/30カムシャフトの取付けが出来ません。ご注意ください。

デコンプレッション機能	カムシャフト	備考	品番	価格(税込)
オートデコンプレッション付き	10/15D	88cc/106ccキットに付属	01-08-0141	¥33,000
	15/20D	124ccキットに付属	01-08-0142	
	20/25D	138ccキットに付属	01-08-0143	
	25/30D	—	01-08-0144	
デコンプレッション無し	10/15	88ccキットに付属	01-08-0145	¥24,200
	25/30	—	01-08-0148	

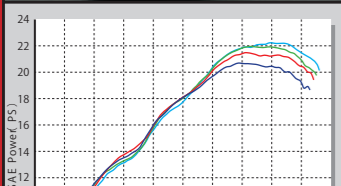

グラフデータ
<p>ダイノジェットによる後出力データは、実走行とは異なりますので、ご注意ください。測定時の気温によっても大きく左右されます。参考データとしてご覧ください。</p>

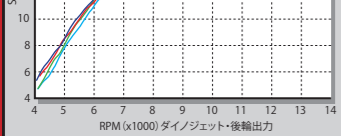

テスト車両：モンキーカムシャフト比較データ
 スーパーヘッド4V+R スカット138cc(スーパーストリートアウターローター)+KEIHIN PE28キャブレター+レーシングマフラー
 ■10-15Dカムシャフト
 ■15-20Dカムシャフト
 ■20-25Dカムシャフト
 ■25-30Dレーシングカムシャフト
 ※指定の使用回転数は厳守して下さい。

Super head4V+R 88cc/106cc SCUT リペアパーツ

■価格、品番の無いリペアパーツにつきましては単品購入が出来ません。セットをご購入下さい。

シリンダーキット 製品構成
各部品名称

シリンダーキット	ピストンキット	ノックピンセット
セット内容	セット内容	セット内容
ピストンリングセット 1	ピストンリングセット 1	ノックピン8X12 2
ピストン 1	ピストン 1	ノックピン8X14 2
ピストンサークリップ 2	ピストンサークリップ 2	シリンダー 1
ピストンピン 1	ピストンピン 1	シリンダーガスケット 1
ノックピン8X12 2		シリンダーヘッドガスケット 1
ノックピン8X14 2		ラバーパッキン16mm(ブラック) 1
シリンダー 1		
シリンダーガスケット 1		
シリンダーヘッドガスケット 1		
ラバーパッキン16mm(ブラック) 1		

Super head4V+R 88cc/106cc SCUT用シリンダーキット リペアパーツ

※各リペアパーツの名称、構成につきましては、上図をご覧ください。

■Super head4V+R 88cc/106cc SCUT シリンダーキット(現行品Hシリンダー/Vシリンダー/スカットシリンダー)用
 対象車両
 :12Vモンキー・ゴリラ(Z50J-2000001~ / AB27-1000001~1899999)
 :モンキー-BAJA(Z50J-1700001~) :モンキー-R/RT(AB22-1000017~)

参考対象ボアアップキット88cc/106cc SCUT
 Super head4V+R(オートデコンプレッション機能無し) 88cc:01-05-8039 01-05-8040 01-05-8041
 Super head4V+R(オートデコンプレッション機能付き) 88cc:01-05-8042 01-05-8043 01-05-8044
 106cc SCUT:01-05-8027

部品名	品番	価格(税込)
Hシリンダー(Φ52)	01-01-0241H	¥27,500
88cc用ピストンキット	01-02-6025	¥21,780
ピストンリングセット	01-15-014	¥6,600
ピストンピンサークリップセット	00-01-0003(6ヶ入り)	¥660
ガスケットAセット	01-13-8012	¥5,060
ガスケットBセット	01-13-8003V	¥3,960
ピストンピンセット(サークリップ2ヶ入り)	00-01-0091	¥880
ノックピンセット	00-01-0090	¥1,100

■Super head4V+R 106cc SCUT用シリンダーキット
 スカットシリンダー 01-04-8003 ¥57,750(税込)

部品名	品番	価格(税込)
106cc SCUT用ピストンキット	01-02-6023	¥25,080
106cc SCUT用ピストンリングセット※2本リング仕様	00-00-1198	¥5,280
ピストンピンサークリップセット	00-01-0003(6ヶ入り)	¥660
106cc SCUT用ガスケットAセット	01-13-8013	¥5,060
106cc SCUT用ガスケットBセット	01-13-0606	¥3,960
ピストンピンセット(サークリップ2ヶ入り)	00-01-0091	¥880
ノックピンセット	00-01-0090	¥1,100

※上記の商品価格はすべて税込価格です。

Repair parts

Super head 4Valve+R ボア&ストロークアップキット106cc リペアパーツ

■価格、品番の無いリペアパーツにつきましては単品購入が出来ません。セットをご購入下さい。

シリンダーキット 製品構成
各部品名称

シリンダーキット	ピストンキット	ノックピンセット
セット内容	セット内容	セット内容
ピストンリングセット 1	ピストンリングセット 1	ノックピン8X12 2
ピストン 1	ピストン 1	ノックピン8X14 2
ピストンサークリップ 2	ピストンサークリップ 2	シリンダー 1
ピストンピン 1	ピストンピン 1	シリンダーガスケット 1
ノックピン8X12 2		シリンダーヘッドガスケット 1
ノックピン8X14 2		ラバーパッキン16mm(ブラック) 1
シリンダー 1		
シリンダーガスケット 1		
シリンダーヘッドガスケット 1		
ラバーパッキン16mm(ブラック) 1		

Super head4V+R ボア&ストロークアップキット106cc用シリンダーキット リペアパーツ

※各リペアパーツの名称、構成につきましては、上図をご覧ください。

■Super head4V+R ボア&ストロークアップキット106cc シリンダーキット(現行品Hシリンダー/Vシリンダー)用
 対象車両
 :12Vモンキー・ゴリラ(Z50J-2000001~ / AB27-1000001~1899999)
 :モンキー-BAJA(Z50J-1700001~) :モンキー-R/RT(AB22-1000017~)
 ※モンキー-R/RTは3点支持クランクシャフト対象外

参考対象ボア&ストロークアップキット106cc
 Super head4V+R(オートデコンプレッション機構付き) 106cc 2点支持クランク:01-06-8130 01-06-8131 01-06-0036
 106cc 3点支持クランク:01-06-8133 01-06-8134

部品名	品番	価格(税込)
Hシリンダー(Φ52)	01-01-0241H	¥27,500
ボア&ストロークアップ106cc用ピストンキット	01-02-6026	¥21,780
ピストンリングセット	01-15-014	¥6,600
ピストンピンサークリップセット	00-01-0003(6ヶ入り)	¥660
ガスケットAセット	01-13-8012	¥5,060
ガスケットBセット	01-13-8003V	¥3,960
ピストンピンセット(サークリップ2ヶ入り)	00-01-0091	¥880
ノックピンセット	00-01-0090	¥1,100

Super head4V+R ボア&ストロークアップキット106cc用 50mmストロークアップクランクキット リペアパーツ

■Super head4V+R ボア&ストロークアップキット106cc 50mmストロークアップクランクキット(2点支持クランクシャフト/3点支持クランクシャフト)

参考対象ボア&ストロークアップキット106cc
 Super head4V+R(オートデコンプレッション機構付き) 106cc 2点支持クランク:01-06-8130 01-06-8131 01-06-0036
 106cc 3点支持クランク:01-06-8133 01-06-8134

Rタイプクランク対象車両
 :12Vモンキー・ゴリラ(Z50J-2000001~ / AB27-1000001~1899999)
 :モンキー-BAJA(Z50J-1700001~) :モンキー-R/RT(AB22-1000017~)
 ※モンキー-R/RTは3点支持クランクシャフト対象外

Lタイプクランク対象車両
 :6Vモンキー・ゴリラ(Z50J-1323947~1510400) (Z50J-1600008~1805927)

2点支持クランクシャフト

ラジアルボールベアリング (1個) 00-01-0210 ¥3,520
 ウッドラフキー Rタイプクランク用 00-01-0011 ¥770
 Lタイプクランク用 00-01-0055 ¥594
 タイミングスプロケット14T 00-01-0293 ¥2,860
 ダイハードαカムチェーン(82リンク) 01-14-0002 ¥4,400
 クランクケースガスケットセット 12V車用 01-13-21 ¥2,970
 6V車用 01-13-20 ¥2,640

3点支持クランクシャフト

■Super head4V+Rボア&ストロークアップキット106cc用50mmストロークアップクランクキット(3点支持クランクシャフト) Rタイプクランク 01-10-8432T 廃盤

青色の線図パーツ
 ストロークアップクランクシャフトASSY.(3点支持/50mmストローク)
 Rタイプクランク 01-10-0071T 廃盤

ラジアルボールベアリング 00-01-0210 ¥3,520
 ウッドラフキー 00-01-0011 ¥770
 タイミングスプロケット14T 00-01-0293 ¥2,860
 フランジナットM12 P-1.25 (1個) 00-01-0292 ¥440
 ダイハードαカムチェーン(82リンク) 01-14-0002 ¥4,400
 アルミニウムジェネレーターカバー 廃盤
 クランクケースガスケットセット 12V車用 01-13-21 ¥2,970

※上記の商品価格はすべて税込価格です。

Repair parts

Super head 4Valve+R ボア&ストロークアップキット124cc リペアパーツ

■価格、品番の無いリペアパーツにつきましては単品購入が出来ません。セットをご購入下さい。

シリンダーキット 製品構成
各部品名称

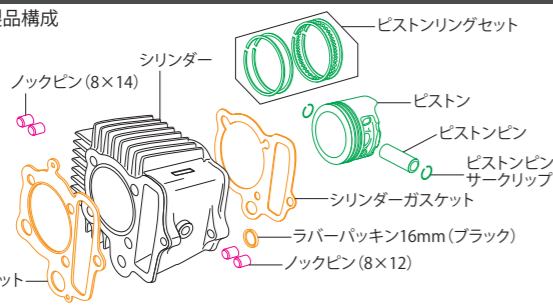

■シリンダーキット	
セット内容	個数
ピストンリングセット	1
ピストン	1
ピストンサークリップ	2
ピストンピン	1
ノックピン8X12	2
ノックピン8X14	2
シリンダー	1
シリンダーガスケット	1
シリンダーヘッドガスケット	1
ラバーパッキン16mm(ブラック)	1

■ピストンキット	
セット内容	個数
ピストンリングセット	1
ピストン	1
ピストンサークリップ	2
ピストンピン	1

■ノックピンセット	
セット内容	個数
ノックピン8X12	2
ノックピン8X14	2

Super head4V+R ボア&ストロークアップキット124cc用シリンダーキット リペアパーツ

※各リペアパーツの名称、構成につきましては、上図をご覧ください。

■Super head4V+R
ボア&ストロークアップキット124cc シリンダーキット(HAシリンダー/Vシリンダー)用
対象車両
:12Vモンキー・ゴリラ(Z50J-2000001~ / AB27-1000001~1899999)
:モンキー-BAJA(Z50J-1700001~) :モンキー-R/RT(AB22-1000017~)
※モンキー-R/RTは3点支持クランクシャフト対象外

■Super head4V+R
ボア&ストロークアップキット124cc用シリンダーキット
HAシリンダー 01-04-8005 ¥77,880(税込)
Vシリンダー 01-04-8004 ¥42,350(税込)

参考対象ボア&ストロークアップキット124cc
Super head4V+R(オートデコン機能付き) 124cc 2点支持クランク:01-06-8116 01-06-8117
124cc 3点支持クランク:01-06-8118 01-06-8119

部品名	品番	価格(税込)
HAシリンダー(Φ54)	01-01-0251H	¥53,900
ボア&ストロークアップ124cc用ピストンキット	01-02-6024	¥21,780
ピストンリングセット	01-15-015	¥5,830
ピストンピンサークリップセット	00-01-0003(6ヶ入り)	¥660
ガスケットAセット	01-13-8012	¥5,060
ガスケットBセット	01-13-8003V	¥3,960
ピストンピンセット(サークリップ2ヶ入り)	00-01-0091	¥880
ノックピンセット	00-01-0090	¥1,100

Super head4V+R ボア&ストロークアップキット124cc用 54mmストロークアップクランクキット リペアパーツ

■Super head4V+R ボア&ストロークアップキット124cc
54mmストロークアップクランクキット(2点支持クランクシャフト/3点支持クランクシャフト)

参考対象ボア&ストロークアップキット124cc
Super head4V+R(オートデコン機能付き) 124cc 2点支持クランク:01-06-8116 01-06-8117
124cc 3点支持クランク:01-06-8118 01-06-8119

Rタイプクランク対象車両
:12Vモンキー・ゴリラ(Z50J-2000001~ / AB27-1000001~1899999)
:モンキー-BAJA(Z50J-1700001~) :モンキー-R/RT(AB22-1000017~)
※モンキー-R/RTは3点支持クランクシャフト対象外

Lタイプクランク対象車両
:6Vモンキー・ゴリラ(Z50J-1323947~1510400) (Z50J-1600008~1805927)

2点支持クランクシャフト

■Super head4V+Rボア&ストロークアップキット124cc用54mmストロークアップクランクキット
(2点支持クランクシャフト) Rタイプクランク 01-10-0147 ¥83,600(税込) Lタイプクランク 01-10-8032 廃盤



3点支持クランクシャフト

■Super head4V+Rボア&ストロークアップキット124cc用54mmストロークアップクランクキット
(3点支持クランクシャフト) Rタイプクランク 廃盤

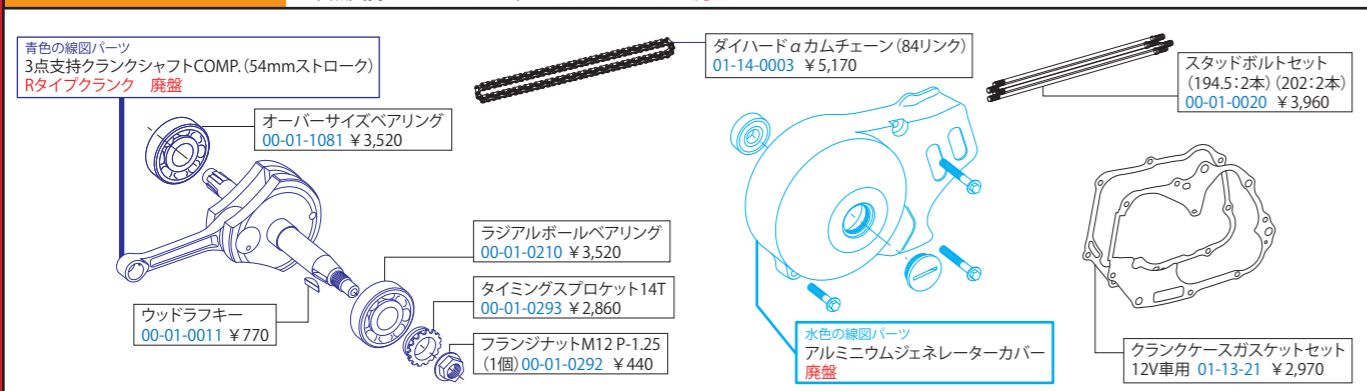

※上記の商品価格はすべて税込価格です。

Repair parts

Super head 4Valve+R ボア&ストロークアップキット125cc リペアパーツ

■価格、品番の無いリペアパーツにつきましては単品購入が出来ません。セットをご購入下さい。

シリンダーキット 製品構成
各部品名称

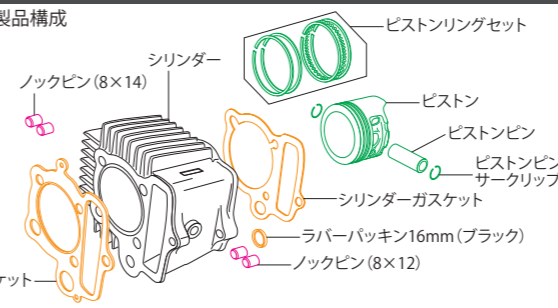

■シリンダーキット	
セット内容	個数
ピストンリングセット	1
ピストン	1
ピストンサークリップ	2
ピストンピン	1
ノックピン8X12	2
ノックピン8X14	2
シリンダー	1
シリンダーガスケット	1
シリンダーヘッドガスケット	1
ラバーパッキン16mm(ブラック)	1

■ピストンキット	
セット内容	個数
ピストンリングセット	1
ピストン	1
ピストンサークリップ	2
ピストンピン	1

■ノックピンセット	
セット内容	個数
ノックピン8X12	2
ノックピン8X14	2

Super head4V+R ボア&ストロークアップキット125cc用シリンダーキット リペアパーツ

※各リペアパーツの名称、構成につきましては、上図をご覧ください。

■Super head4V+R
ボア&ストロークアップキット125cc シリンダーキット(スカットシリンダー)用
対象車両
:12Vモンキー・ゴリラ(Z50J-2000001~ / AB27-1000001~1899999)
:モンキー-BAJA(Z50J-1700001~) :モンキー-R/RT(AB22-1000017~)
※モンキー-R/RTは3点支持クランクシャフト対象外

■Super head4V+R
ボア&ストロークアップキット125cc用シリンダーキット
スカットシリンダー 廃盤

参考対象ボア&ストロークアップキット125cc
Super head4V+R(オートデコン機能付き) 125cc 2点支持クランク:01-06-8139
125cc 3点支持クランク:01-06-8140

部品名	品番	価格(税込)
スカットシリンダー(Φ57)	廃盤	
125cc SCUT用ピストンキット	01-02-6029	¥25,080
ピストンリングセット	00-00-1198	¥5,280
ピストンピンサークリップセット	00-01-0052(6ヶ入り)	¥660
ガスケットAセット	01-13-8013	¥5,060
ガスケットBセット	01-13-0606	¥3,960
ピストンピンセット(サークリップ2ヶ入り)	00-01-0114	¥770
ノックピンセット	00-01-0090	¥1,100

Super head4V+R ボア&ストロークアップキット125cc用 48.9mmストロークアップクランクキット リペアパーツ

■Super head4V+R ボア&ストロークアップキット125cc
48.9mmストロークアップクランクキット(2点支持クランクシャフト/3点支持クランクシャフト)

参考対象ボア&ストロークアップキット125cc
Super head4V+R(オートデコン機能付き) 125cc 2点支持クランク:01-06-8139
125cc 3点支持クランク:01-06-8140

Rタイプクランク対象車両
:12Vモンキー・ゴリラ(Z50J-2000001~ / AB27-1000001~1899999)
:モンキー-BAJA(Z50J-1700001~) :モンキー-R/RT(AB22-1000017~)
※モンキー-R/RTは3点支持クランクシャフト対象外

2点支持クランクシャフト

■Super head4V+Rボア&ストロークアップキット125cc用48.9mmストロークアップクランクキット
(2点支持クランクシャフト) Rタイプクランク 01-10-0118 ¥72,050(税込)

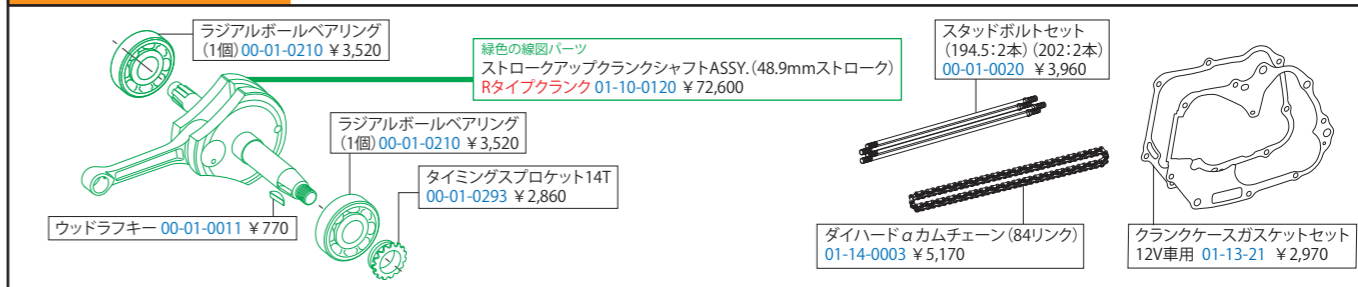

3点支持クランクシャフト

■Super head4V+Rボア&ストロークアップキット125cc用48.9mmストロークアップクランクキット
(3点支持クランクシャフト) Rタイプクランク 01-10-0119 ¥83,050(税込)

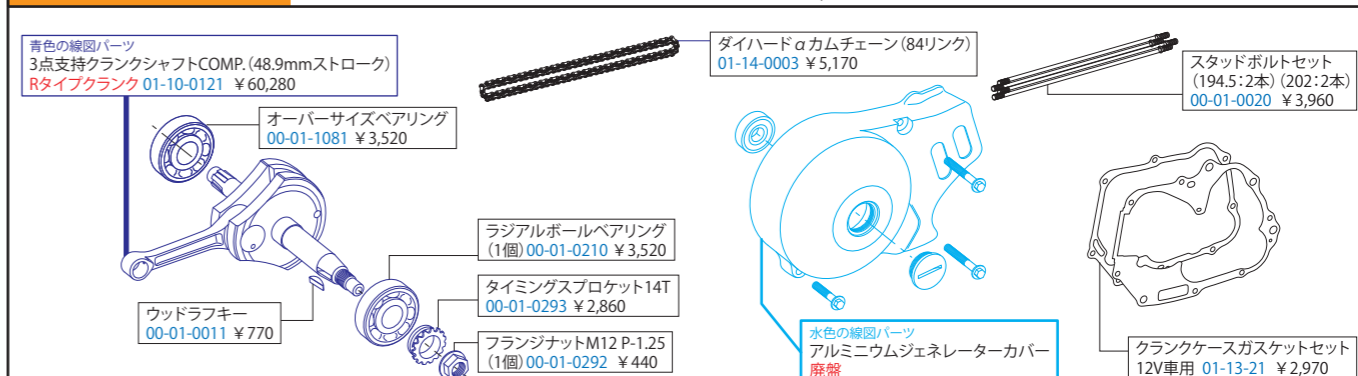

※上記の商品価格はすべて税込価格です。

Repair parts

Super head 4Valve+R ボア&ストロークアップキット138cc リペアパーツ

■価格、品番の無いリペアパーツにつきましては単品購入が出来ません。セットをご購入下さい。

シリンダーキット 製品構成

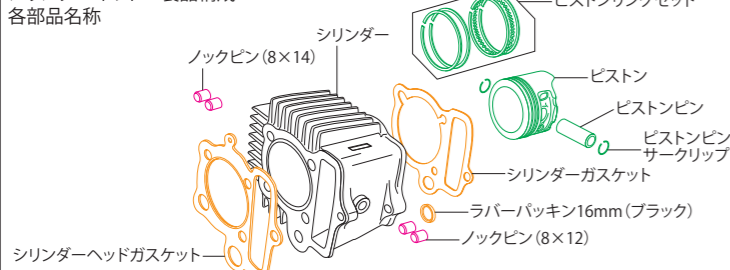

■シリンダーキット	
セット内容	個数
ピストンリングセット	1
ピストン	1
ピストンサークリップ	2
ピストンピン	1
ノックピン8X12	2
ノックピン8X14	2
シリンダー	1
シリンダーガスケット	1
シリンダーヘッドガスケット	1
ラバーパッキン16mm(ブラック)	1

■ピストンキット	
セット内容	個数
ピストンリングセット	1
ピストン	1
ピストンサークリップ	2
ピストンピン	1

■ノックピンセット	
セット内容	個数
ノックピン8X12	2
ノックピン8X14	2

Super head4V+R ボア&ストロークアップキット138cc用シリンダーキット リペアパーツ

※各リペアパーツの名称、構成につきましては、上図をご覧ください。

Super head4V+R ボア&ストロークアップキット138cc シリンダーキット(スカットシリンダー)用

対象車両
:12Vモンキー・ゴリラ(Z50J-2000001~ / AB27-1000001~1899999)
:モンキー-BAJA(Z50J-1700001~) :モンキー-R/RT(AB22-1000017~)
※モンキー-R/RTは3点支持クランクシャフト対象外

Super head4V+Rボア&ストロークアップキット138cc用シリンダーキット スカットシリンダー 01-04-0134 ¥69,080(税込)

部品名	品番	価格(税込)
138cc SCUT用ピストンキット	01-02-6022	¥27,280
ピストンリングセット	00-00-1198	¥5,280
ピストンピンサークリップセット	00-01-0052(6ヶ入り)	¥660
ピストンピンセット(サークリップ2ヶ入り)	00-01-0114	¥770
ノックピンセット	00-01-0090	¥1,100
ガスケットAセット ※シリンダーの刻印番号により、ガスケットセットの品番が異なります。	01-13-8013	¥5,060
刻印番号12109-2HT-T00、12109-2HT-T01用	01-13-8015	¥5,060
刻印番号12109-2HT-T01用	01-13-0606	¥3,960
刻印番号12109-2HT-T00、12109-2HT-T01用	01-13-0205	¥3,960

参考対象ボア&ストロークアップキット138cc

Super head4V+R(オートデコン機能付き) 138cc 2点支持クランク:01-06-8120
138cc 3点支持クランク:01-06-8121

138cc SCUT用シリンダーを再使用、又はオーバーホール等のメンテナンスで、ガスケットの購入を行う場合は必ず、シリンダーの刻印番号をお確かめ下さい。
138cc SCUTシリンダーは仕様変更のため、シリンダー及びガスケットが2種類あります。外観の違いはありません。シリンダーの刻印番号をご確認の上、リペアパーツをご購入下さい。
※ガスケットは各シリンダー専用となるため、間違えて使用しないで下さい。

Super head4V+R ボア&ストロークアップキット138cc用 54mmストロークアップクランクキット リペアパーツ

Super head4V+R ボア&ストロークアップキット138cc 54mmストロークアップクランクキット(2点支持クランクシャフト/3点支持クランクシャフト)

参考対象ボア&ストロークアップキット138cc
Super head4V+R(オートデコン機能付き) 138cc 2点支持クランク:01-06-8120
138cc 3点支持クランク:01-06-8121

Rタイプクランク対象車両
:12Vモンキー・ゴリラ(Z50J-2000001~ / AB27-1000001~1899999)
:モンキー-BAJA(Z50J-1700001~) :モンキー-R/RT(AB22-1000017~)
※モンキー-R/RTは3点支持クランクシャフト対象外

2点支持クランクシャフト Super head4V+Rボア&ストロークアップキット138cc用54mmストロークアップクランクキット (2点支持クランクシャフト) Rタイプクランク 01-10-0092 ¥85,800(税込)

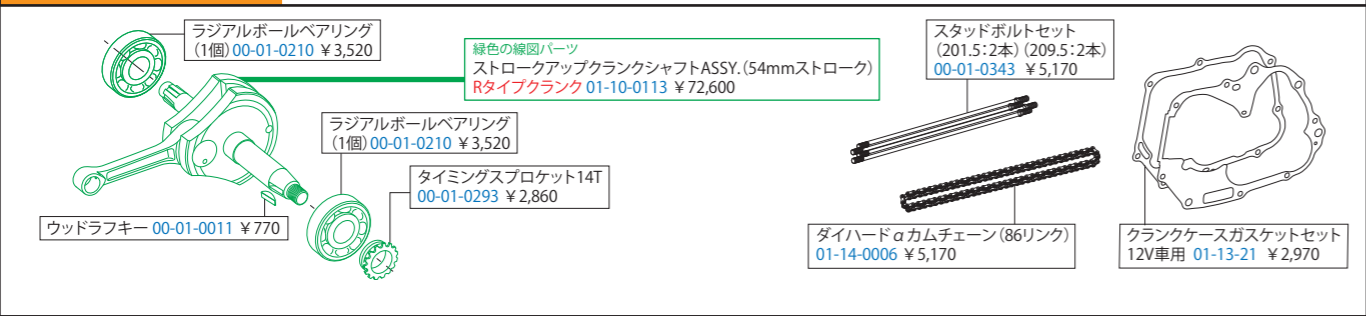

3点支持クランクシャフト Super head4V+Rボア&ストロークアップキット138cc用54mmストロークアップクランクキット (3点支持クランクシャフト) Rタイプクランク 01-10-0093 (廃盤)

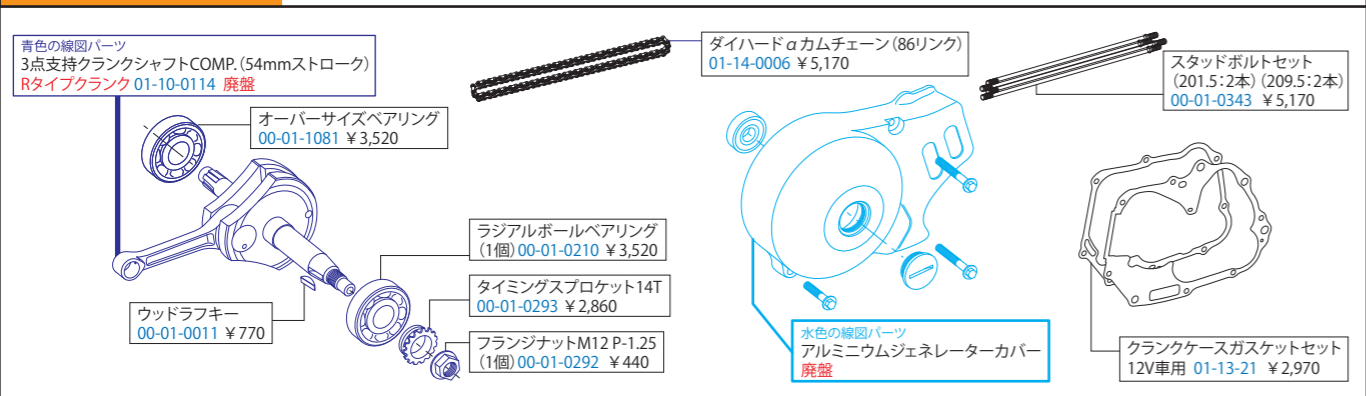

Repair parts

旧タイプDOHC head(シリアル番号:00001~00474)用 リペアパーツ

※廃盤製品のリペアパーツにつき、無くなり次第、廃盤になります。予めご了承下さい。 ※下記価格はすべて税込価格になります。

旧タイプDOHCヘッド リペアパーツ対象シリアル番号“00001~00474” ※必ずシリンダーヘッドになるシリアル番号をご確認下さい。

※旧タイプDOHCヘッド / 旧タイプDOHCヘッド関連のボアアップキットは廃番になりました。
シリンダーヘッドSUB ASSY. が廃番の為、シリンダーヘッドSUB ASSY.以外のリペアパーツのみの販売になります。再生産の予定はありません。

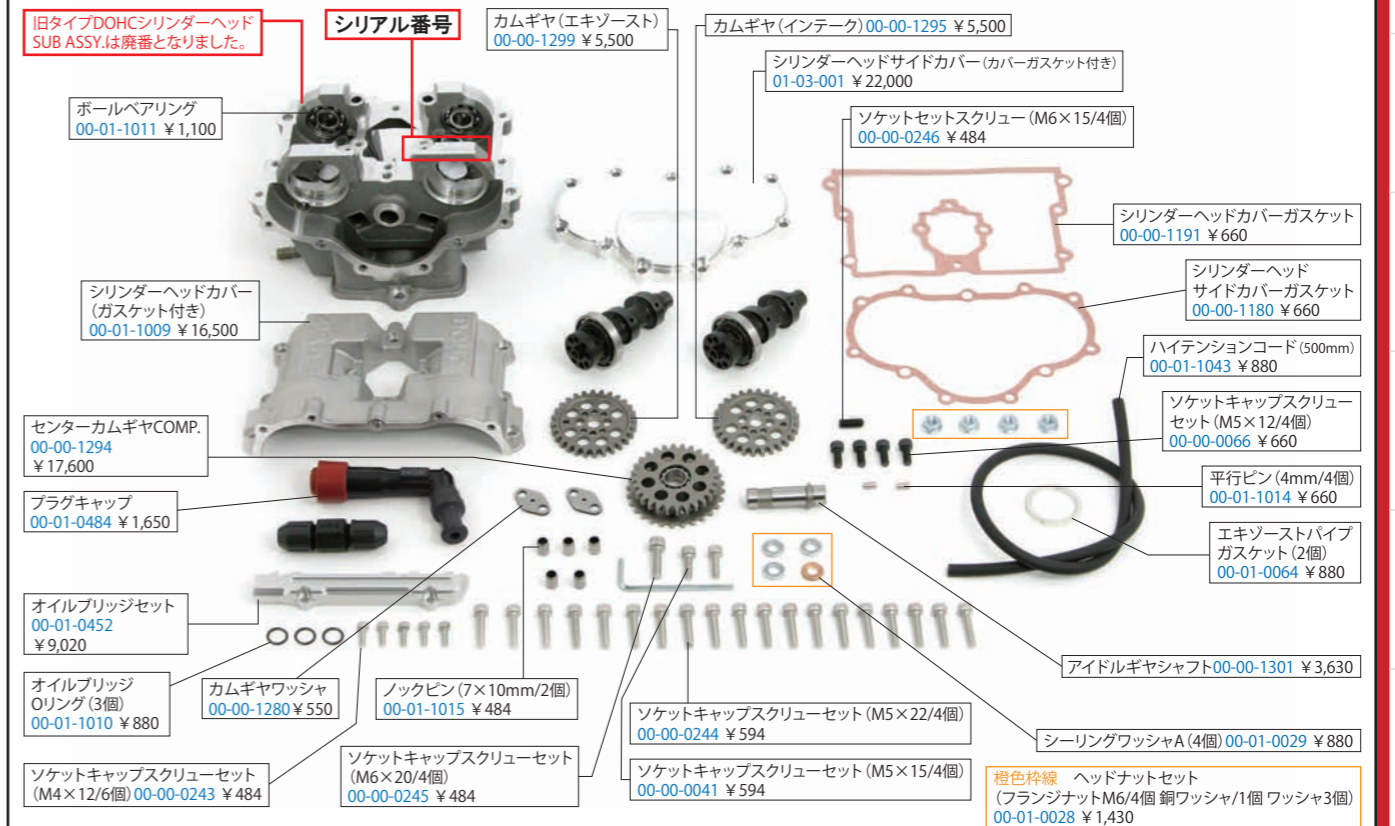

旧タイプDOHC head(シリアル番号:00001~00474)用 インナーパーツパーツ

※廃盤製品のリペアパーツにつき、無くなり次第、廃盤になります。予めご了承下さい。 ※下記価格はすべて税込価格になります。消費税分は別途精算させて頂きます。

DOHCシリンダーヘッドインナーパーツを購入する場合、ヘッドにあるシリアルナンバーにより、バルブ品番が異なる為、ご注意ください。

■赤枠にシリアル番号がありますので、ご確認ください。
■シリアル番号「00001~00455」「00456~00474」の2種類

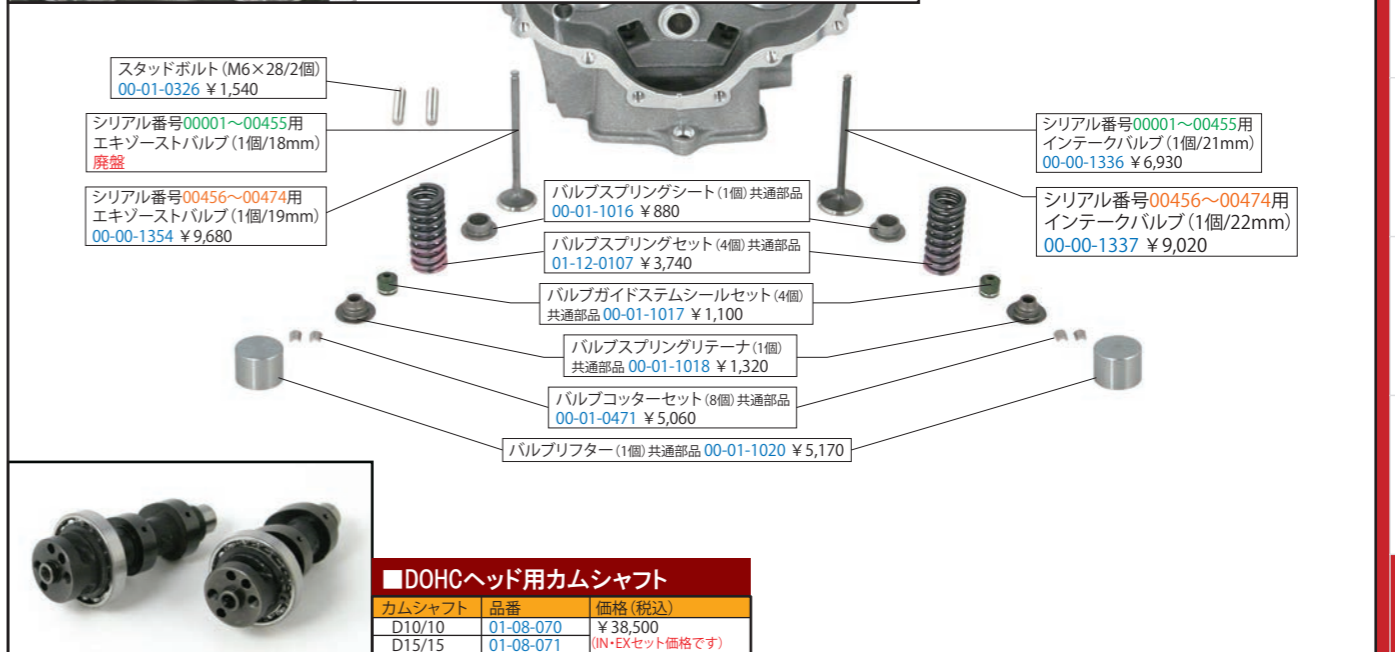

■DOHCヘッド用カムシャフト		
カムシャフト	品番	価格(税込)
D10/10	01-08-070	¥38,500
D15/15	01-08-071	¥38,500 (IN-EXセット価格です)

※上記の商品価格はすべて税込価格です。

※上記の商品価格はすべて税込価格です。

Repair parts

■旧タイプDOHCヘッド リペアパーツ対象シリアル番号“00001~00474” ※必ずシリンダーヘッドになるシリアル番号をご確認下さい。

■旧タイプDOHCヘッド(シリアル番号:00001~00474)用 シリンダーキット

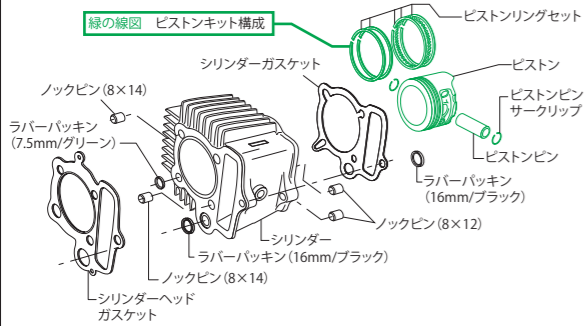

■旧タイプDOHC head(シリアル番号:00001~00474)用シリンダーキットは廃盤になりました ※下記リペアパーツも無くなり次第廃盤になります。

部品名	※対象:旧タイプDOHC head(シリアル番号:00001~00474)採用各種キット	品番	価格(税込)
Hシリンダー(Φ52)	※旧タイプDOHC 88cc用	—	廃盤
ハイクオリティーシリンダー(Φ52)	※旧タイプDOHC 106cc用 ※ケース加工が必要	01-01-022	¥28,600
Hシリンダー(Φ54)	※旧タイプDOHC 95cc/115cc用	—	廃盤
Hシリンダー(Φ54)	※旧タイプDOHC 124cc用	—	廃盤
ピストンキット	※旧タイプDOHC 88cc用	01-02-6010	¥24,200
ピストンキット	※旧タイプDOHC 106cc用	—	廃盤
ピストンキット	※旧タイプDOHC 95cc用	01-02-6011	¥24,200
ピストンキット	※旧タイプDOHC 115cc/124cc用	01-02-6017	¥19,800
ピストンリングセット(Φ54用)	95cc/115cc/124cc	01-15-015	¥5,830
ピストンリングセット(Φ52用)	88cc/106cc	01-15-014	¥6,600
ピストンピンサークリップセット		00-01-0003(6ヶ入り)	¥660
ガスケットBセット	※旧タイプDOHC旧タイプHシリンダー用	01-13-6001	¥3,960
ピストンピンセット(サークリップ2ヶ入り)		00-01-0091	¥880
ノックピンセット		00-01-0090	¥1,100

■ガスケットBセット		■ノックピンセット	
セット内容	個数	セット内容	個数
ラバーパッキン(16mm/ブラック)	2	ノックピン8X12	2
ラバーパッキン(7.5mm/グリーン)	1	ノックピン8X14	2
シリンダーガスケット	1		
シリンダーヘッドガスケット	1		

■旧タイプDOHCヘッド(シリアル番号:00001~00474)106cc用 50mmストロークアップクランクキット

2点支持クランクシャフト ■旧タイプDOHC headボア&ストロークアップキット106cc用50mmストロークアップクランクキット(2点支持クランクシャフト) Rタイプクランク 01-10-0142 ¥71,500(税込) Lタイプクランク 01-10-8132 廃盤

Rクランク対象 12Vモンキー・ゴリラ (NO.Z50J-2000001~ / AB27-1000001~1899999) Lクランク対象 6Vモンキー・ゴリラ (NO.Z50J-1600008~ / Z50J-1805927)



3点支持クランクシャフト ■旧タイプDOHC headボア&ストロークアップキット106cc用50mmストロークアップクランクキット(3点支持クランクシャフト) Rタイプクランク 01-10-8432T 廃盤

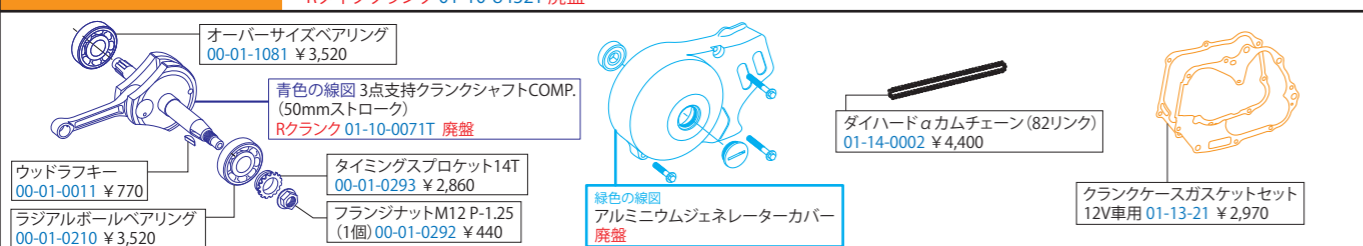

■旧タイプDOHCヘッド(シリアル番号:00001~00474)124cc用 54mmストロークアップクランクキット

2点支持クランクシャフト ■旧タイプDOHC headボア&ストロークアップキット124cc用54mmストロークアップクランクキット(2点支持クランクシャフト) Rタイプクランク 01-10-0147 ¥83,600(税込) Lタイプクランク 01-10-8032 廃盤

Rクランク対象 12Vモンキー・ゴリラ (NO.Z50J-2000001~ / AB27-1000001~1899999) Lクランク対象 6Vモンキー・ゴリラ (NO.Z50J-1600008~ / Z50J-1805927)



3点支持クランクシャフト ■旧タイプDOHC headボア&ストロークアップキット124cc用54mmストロークアップクランクキット(3点支持クランクシャフト) Rタイプクランク 01-10-8042T 廃盤

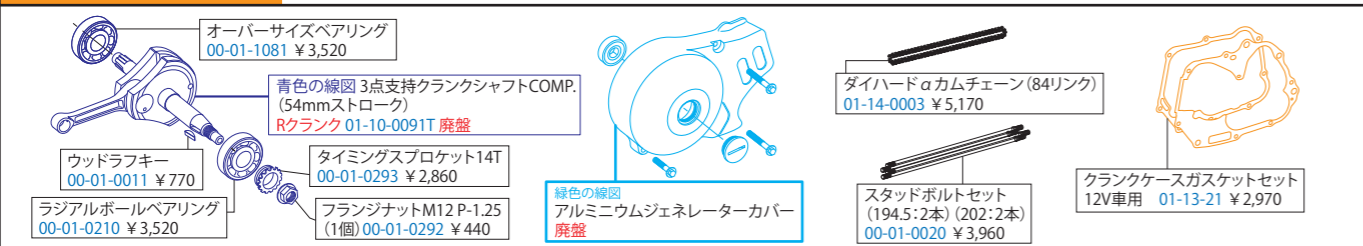

※上記の商品価格はすべて税込価格です。

Repair parts

■旧タイプDOHC head(シリアル番号:10475~10666)用 リペアパーツ

※廃盤製品のリペアパーツにつき、無くなり次第、廃盤になります。予めご了承下さい。 ※下記価格はすべて税込価格になります。

■旧タイプDOHCヘッド リペアパーツ対象シリアル番号“10475~10666” ※必ずシリンダーヘッドになるシリアル番号をご確認下さい。

※旧タイプDOHCヘッド / 旧タイプDOHCヘッド関連のボアアップキットは廃番になりました。

シリンダーヘッドSUB ASSY. が廃番の為、シリンダーヘッドSUB ASSY.以外のリペアパーツのみの販売になります。再生産の予定はありません。

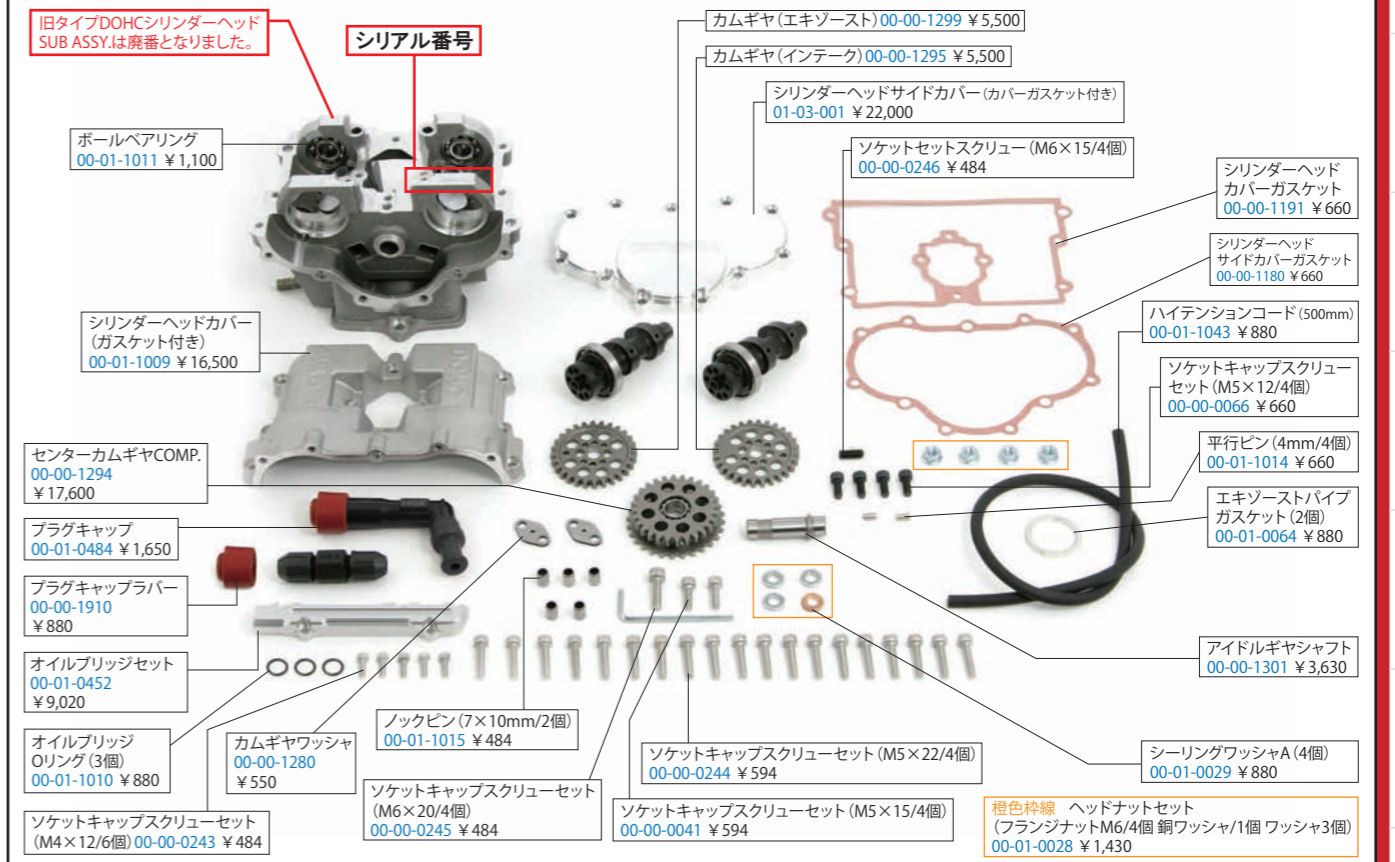

■旧タイプDOHC head(シリアル番号:10475~10666)用 インナーパーツパーツ

※廃盤製品のリペアパーツにつき、無くなり次第、廃盤になります。予めご了承下さい。 ※下記価格はすべて税込価格になります。

DOHCシリンダーヘッドインナーパーツを購入する場合、ヘッドにあるシリアルナンバーにより、バルブ品番が異なる為、ご注意ください。

■赤枠にシリアル番号がありますので、ご確認ください。
■DOHCシリアル番号「10475~10666」

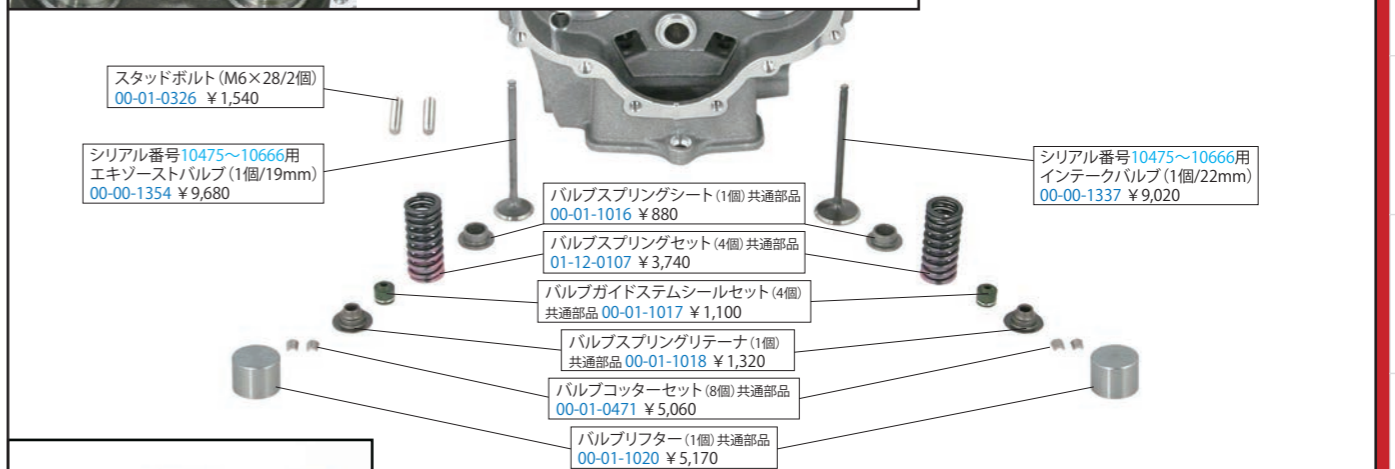

■DOHCヘッド用カムシャフト

カムシャフト	品番	価格(税込)
D10/10	01-08-070	¥38,500
D15/15	01-08-071	(N-EXセット価格です)

※上記の商品価格はすべて税込価格です。

Repair parts

■旧タイプDOHCヘッド リペアパーツ対象シリアル番号“10475～10666” ※必ずシリンダーヘッドになるシリアル番号をご確認下さい。

シリンダーキット 製品構成
各部品名称

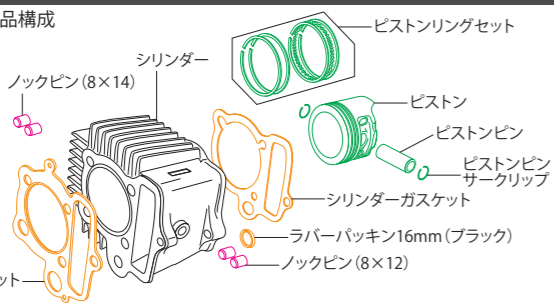

■シリンダーキット	
部品名	個数
セット内容	
ピストンリングセット	1
ピストン	1
ピストンサークリップ	2
ピストンピン	1
ノックピン8X12	2
ノックピン8X14	2
シリンダー	1
シリンダーガスケット	1
シリンダーヘッドガスケット	1
ラバーパッキン16mm(ブラック)	1

■ピストンセット	
部品名	個数
セット内容	
ピストンリングセット	1
ピストン	1
ピストンサークリップ	2
ピストンピン	1

■ノックピンセット	
部品名	個数
セット内容	
ノックピン8X12	2
ノックピン8X14	2

■旧タイプDOHCヘッド(シリアル番号:10475～10666)ボアアップキット106cc SCUT用シリンダーキット リペアパーツ

■旧タイプDOHCヘッド(シリアル番号:10475～10666)
ボアアップキット106cc SCUT用シリンダーキット(スカットシリンダー)用

■旧タイプDOHCヘッド(シリアル番号:10475～10666)
ボアアップキット106cc SCUT用シリンダーキット
スカットシリンダー 01-04-6001 ¥57,750(税込)

対象車両
:12Vモンキー・ゴリラ(Z50J-2000001～/AB27-1000001～1899999)
:モンキー・BAJA(Z50J-1700001～);モンキー・R/RT(AB22-1000017～)
※モンキー・R/Rは3点支持クランクシャフト対象外

部品名	品番	価格(税込)
106cc SCUT用ピストンキット	※発注時、ピストン頂面の打刻品番をご確認頂き、キット品番の末番にR、Y、Bのいずれかを追加し、ご注文下さい。 01-02-6019 □ ←R、Y、B	¥25,080
106cc SCUT用ピストンリングセット※2本リング仕様	00-00-1198	¥5,280
ピストンピンサークリップセット	00-01-0003(6ヶ入り)	¥660
106cc SCUT用ガスケットBセット	01-13-0606	¥3,960
ピストンピンセット(サークリップ2ヶ入り)	00-01-0091	¥880
ノックピンセット	00-01-0090	¥1,100

参考対象ボアアップキット106cc SCUT
旧タイプDOHCヘッド(シリアル番号:10475～10666) 106cc SCUT:01-05-6002

■旧タイプDOHCヘッド(シリアル番号:10475～10666)ボア&ストロークアップキット124cc用シリンダーキット リペアパーツ

■旧タイプDOHCヘッド(シリアル番号:10475～10666)
ボア&ストロークアップキット124cc用シリンダーキット(HAシリンダー)用

■旧タイプDOHCヘッド(シリアル番号:10475～10666)
ボア&ストロークアップキット124cc用シリンダーキット
HAシリンダー 01-04-6002 ¥80,080(税込)

対象車両
:12Vモンキー・ゴリラ(Z50J-2000001～/AB27-1000001～1899999)
:モンキー・BAJA(Z50J-1700001～);モンキー・R/RT(AB22-1000017～)
※モンキー・R/Rは3点支持クランクシャフト対象外

部品名	品番	価格(税込)
HAシリンダー(Φ54)	01-01-0251H	¥53,900
124cc用ピストンキット(鍛造)	01-02-6028	¥26,180
ピストンリングセット	01-15-015	¥5,830
ピストンピンサークリップセット	00-01-0003(6ヶ入り)	¥660
ガスケットBセット	01-13-8003V	¥3,960
124cc用ピストン(鍛造)	00-00-1226	¥15,400
ピストンピンセット(サークリップ2ヶ入り)	00-01-0091	¥880
ノックピンセット	00-01-0090	¥1,100

参考対象ボア&ストロークアップキット124cc
旧タイプDOHCヘッド(シリアル番号:10475～10666) 124cc 2点支持クランク:01-06-6103H
124cc 3点支持クランク:01-06-6103HT

■旧タイプDOHCヘッド(シリアル番号:10475～10666)124cc用 54mmストロークアップクランクキット

2点支持クランクシャフト

■旧タイプDOHC headボア&ストロークアップキット124cc用54mmストロークアップクランクキット(2点支持クランクシャフト)
Rタイプクランク 01-10-0147 ¥83,600(税込) Lタイプクランク 01-10-8032 廃盤

Rクランク対象 12Vモンキー・ゴリラ(NO.Z50J-2000001～/AB27-1000001～1899999) Lクランク対象 6Vモンキー・ゴリラ(NO.Z50J-1600008～/Z50J-1805927)

- ラジアルボールベアリング 00-01-0210 ¥3,520
- ウッドラフキー Rクランク用 00-01-0011 ¥770
Lクランク用 00-01-0055 ¥594
- ラジアルボールベアリング 00-01-0210 ¥3,520
- タイミングスプロケット14T 00-01-0293 ¥2,860
- カムチェーンガイドスピンドル 廃盤 ※Lクランクシャフトキット付属部品
- スタッドボルトセット(194.5:2本)(202:2本) 00-01-0020 ¥3,960
- クランクケースガスケットセット 12V車用 01-13-21 ¥2,970
6V車用 01-13-20 ¥2,640
- ダイハードαカムチェーン(84リンク) 01-14-0003 ¥5,170
- 緑色の線図 ストロークアップクランクシャフトASSY.(54mmストローク) Rクランク 01-10-0146 ¥71,500
(54mmストローク) Lクランク 01-10-0081 ¥64,900

3点支持クランクシャフト

■旧タイプDOHC headボア&ストロークアップキット124cc用54mmストロークアップクランクキット(3点支持クランクシャフト)
Rタイプクランク 01-10-8042T 廃盤

- オーバーサイズベアリング 00-01-1081 ¥3,520
- ウッドラフキー 00-01-0011 ¥770
- ラジアルボールベアリング 00-01-0210 ¥3,520
- タイミングスプロケット14T 00-01-0293 ¥2,860
- フランジナットM12 P-1.25(1個) 00-01-0292 ¥440
- 緑色の線図 アルミニウムジェネレーターカバー 廃盤
- スタッドボルトセット(194.5:2本)(202:2本) 00-01-0020 ¥3,960
- クランクケースガスケットセット 12V車用 01-13-21 ¥2,970
- ダイハードαカムチェーン(84リンク) 01-14-0003 ¥5,170

※上記の商品価格はすべて税込価格です。

Repair parts

■DOHC4Vヘッド オプションパーツ



■DOHC4Vヘッド用バルブスプリングセット

バルブスプリングは高回転域のバルブ追従性を向上させます。
※弊社製DOHCヘッド専用です。

品番	価格(税込)
01-12-0107	¥3,740



■DOHC4Vヘッド用オプションカムシャフト

※オートデコンプレッション付きカムシャフトはDOHC4V+Dヘッド(オートデコンプレッション仕様)専用です。
旧タイプ、デコンプレッション無しDOHC4Vヘッドにデコンプレッションカムシャフトを装着するには弊社にてヘッド加工が必要になります。

デコンプレッション機能	カムシャフト	備考	品番	価格(税込)
オートデコンプレッション無し	D10/10	—	01-08-070	¥38,500
	D15/15	106ccキットに付属	01-08-071	
	D30/30	—	01-08-0014	
オートデコンプレッション付き	D10/10D	—	01-08-0150	¥41,250
	D15/15D	106ccキットに付属	01-08-0151	
	D25/30D	—	01-08-0153	
	D30/30D	—	01-08-0154	¥33,550



■DOHC4Vヘッド 124cc用鍛造ピストン&シリンダーキット(対象シリンダーヘッドシリアル番号:10475～)

キットはピストンとシリンダーのセット、及びピストンキットの2種類。
アルミ鍛造ピストン採用:アルミ鍛造材を切削して製造することにより、ピストン本体の強度を高めています。
HAシリンダー:耐久性、気密性、放熱性に優れたオールアルミ製セラミックメッキシリンダーを採用。
シリンダーにはSP武川IM5サーモセンサーの取付けが可能。別途サーモメーターをご購入頂くことで、シリンダー温度を計測することが出来ます。

※SP武川製DOHC 4Vヘッド / デスモドミックツインカム4Vヘッド 124cc装着車専用。
※旧タイプDOHC 4Vヘッド(シリアル番号:00001～00474)には取付け出来ません。
※再使用パーツの状態を確認し、各パーツが損傷している場合は新品に交換して下さい。

対象車両	製品名	品番	価格(税込)
12Vモンキー・ゴリラ	シリンダーキット	01-04-6002	¥80,080
■SP武川製DOHC 4Vヘッド / DOHC 4V+Dヘッド 124cc用(シリアル番号:00475～)	ピストンキット(鍛造ピストン)	01-02-6028	¥26,180

※上記の商品価格はすべて税込価格です。

Repair parts

■旧タイプDOHC 4Vを現在使用されている方で、オートデンプレッション機能に仕様変更する方法

旧タイプDOHC 4V(シリアル番号00001~00474/10475~10668)を使用されている方で、オートデンプレッション機能に仕様変更するには、DOHC4Vシリンダーヘッドを追加加工する必要があります。加工部分はデンプレッションカムシャフトを固定するカムストッパープレート取付けネジ穴、及び取付け面になります。加工は弊社にて承ります。又、カムストッパープレート、ソケットキャップスクリュー、オートデンプレッションカムシャフト、専用シリンダーヘッドLサイドカバーの購入が必要になります。これらの必要なパーツは"DOHC 4V+Dバージョンアップキット"として販売しています。
※旧タイプDOHC 4Vにオートデンプカムシャフトを取付ける場合、必ずシリンダーヘッドの追加加工が必要になります。

■旧タイプDOHC 4V追加作業(オートデンプカムシャフト用追加加工)

旧タイプDOHC 4V追加作業には、お客様で各パーツ、ネジ、ノックピン等を外して頂き、弊社にて加工を行う"加工サービス"とシリンダーヘッドをSUB ASSY状態(ヘッドカバー、カムシャフトを外した状態)から分解、及び加工を行った後、外した部品を組み付けてお客様に返却する"加工/部品脱着サービス"の2種類からお選び頂けます。
※旧タイプDOHC 4Vシリンダーヘッドはシリアル番号により、追加作業依頼の品番が異なります。

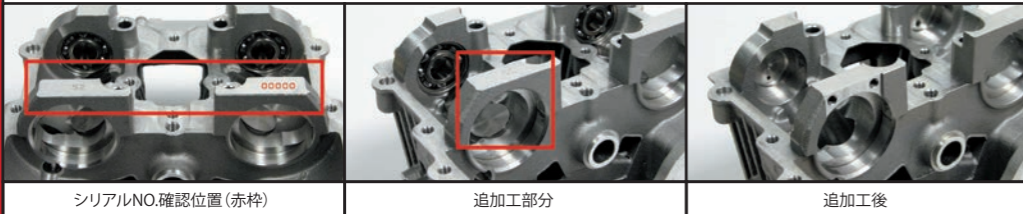

シリアルNO.確認位置(赤枠)	追加加工部分	追加加工後	
対象車両	サービス内容	品番	価格(税込)
モンキー・ゴリラ	加工サービス	12-01-0005	¥7,700
■対象シリンダーヘッド:旧タイプDOHC 4V(シリアル番号:00001~00474)	加工/部品脱着サービス	12-01-0007	¥16,500
モンキー・ゴリラ	加工サービス	12-01-0004	¥7,700
■対象シリンダーヘッド:旧タイプDOHC 4V(シリアル番号:10475~10668)	加工/部品脱着サービス	12-01-0006	¥16,500

■DOHC 4V+Dバージョンアップキット

スタンダードカムシャフトのDOHC 4V(シリアル番号:10669~)を、オートデンプレッション仕様に変更する為に必要な各パーツがセットになっています。インテークポート側のカムシャフトは現在ご使用のものを再使用しますが、消耗度合いや損傷をご確認下さい。酷い場合は新品への交換をお勧めします。
※シリアル番号:~10668までのDOHC 4Vシリンダーヘッドは上記追加加工が必要になります。
■キット内容
 オートデンプレッションカムシャフト、専用シリンダーヘッドLサイドカバー、カムストッパープレート、ソケットキャップスクリュー、シリンダーヘッドカバーガスケット、シリンダーヘッドLサイドカバーガスケット、エキゾーストガスケット、バルブステムシール、平行ピン、ボールベアリング等
※選択するカムシャフトにより商品番号が異なります。 ※このキットを装着するには、シリンダーヘッドの追加加工が必要になります。
※購入されたDOHC 4Vシリンダーヘッドのシリアル番号が10669~の方は、シリンダーヘッドの追加加工が必要ありません。

付属オートデンプカムシャフト	品番	価格(税込)
10D	01-08-0155	¥50,600
15D	01-08-0156	
25D	01-08-0157	
30D	01-08-0158	

対象車両:モンキー・ゴリラ
 対象シリンダーヘッド:DOHC 4V(オートデンプカムシャフト用追加加工済み)
 DOHC 4V(シリアル番号:10669~)

■DOHC4Vヘッド用アルミ削り出しシリンダーヘッドサイドカバー

弊社製DOHC4Vシリンダーヘッド用のオプションサイドカバーです。アルミ削り出し加工で仕上げなど、自由にカスタマイズして頂けるようにあえて表面処理は行わずに商品化しました。旧DOHC4Vシリンダーヘッド(砂型製造カバー ※廃盤品)のユーザーにもリペアパーツ及びカスタムパーツとしてお使い頂けます。

品番	価格(税込)	品番	価格(税込)
01-03-001	¥22,000	00-01-0333	¥23,980

対象車両:12Vモンキー・ゴリラ (弊社製DOHC 4Vヘッド装着専用)

■スタンダードカムシャフト用
 ※DOHC4V+D(オートデンプレッション)には取付け出来ません。
 ※タコメーターユニット取付け部が無い為、機械式タコメーターの取付けが出来ません。

■オートデンプレッションカムシャフト用
 DOHC4V+D(オートデンプレッション)用左サイドカバー。
 ※DOHC4V(スタンダードカムシャフト)には取付け出来ません。

Repair parts

■モンキー(FI)・スーパーカブ50(FI)・リトルカブ(FI) Rステージヘッドキット リペアパーツ

※廃盤製品のリペアパーツにつき、無くなり次第、廃盤になります。予めご了承下さい。 ※下記価格はすべて税込価格になります。

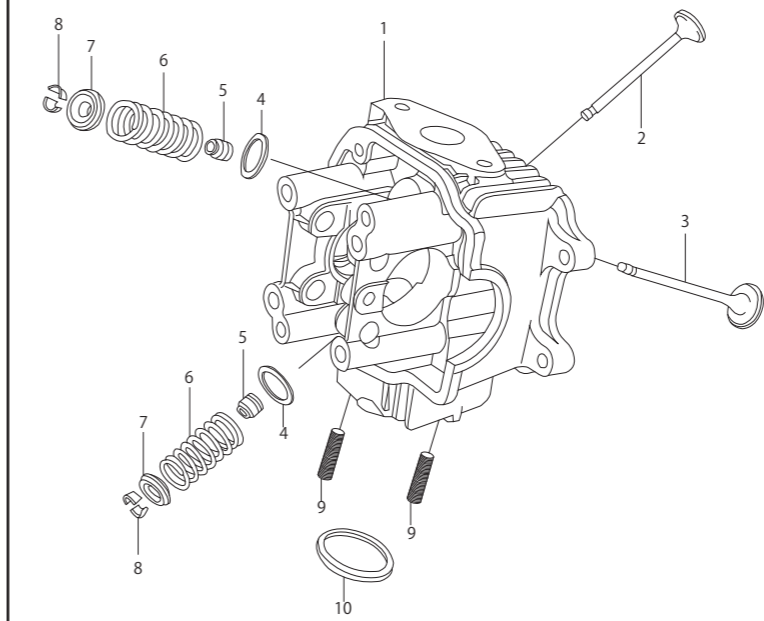

No.	部品名	数量	品番	価格(税込)
1	シリンダーヘッド	1	—	—
2	インテイクバルブ	1	00-00-1333	¥2,310
3	エキゾーストバルブ	1	00-00-1348	¥4,510
4	バルブスプリングアウターシート	2	00-01-0002(2ヶ入り)	¥660
5	バルブステムシール	2	00-01-0015(2ヶ入り)	¥990
6	バルブスプリングセット	2	00-01-0283(2ヶ入り)	¥2,420
7	バルブスプリングリテーナー	2	00-01-0102(2ヶ入り)	¥2,420
8	バルブコッタ	4	00-01-0473(4ヶ入り)	¥2,640
9	スタットボルト 6×32	2	00-01-0073(2ヶ入り)	¥715
10	エキゾーストパイプガスケット	1	00-01-0064(2ヶ入り)	¥880

■モンキー(FI)・スーパーカブ50(FI)・リトルカブ(FI) Rステージ用F-10カムシャフト

品番	価格(税込)
01-08-0127	¥24,200

■モンキー(FI)・スーパーカブ50(FI)・リトルカブ(FI) Rステージ88cc/106cc シリンダーキット リペアパーツ

対象車両:モンキー(FI) (A827-1900001~)
 :スーパーカブ50(FI) (AA01-1700001~) :リトルカブ(FI) (AA01-4000001~)
 Rステージボア&ストロークアップキット106ccは、モンキー(FI)用にのみ取付け出来ます。
※Rステージ106ccキットはスーパーカブ50(FI)・リトルカブ(FI)には取付け出来ません。

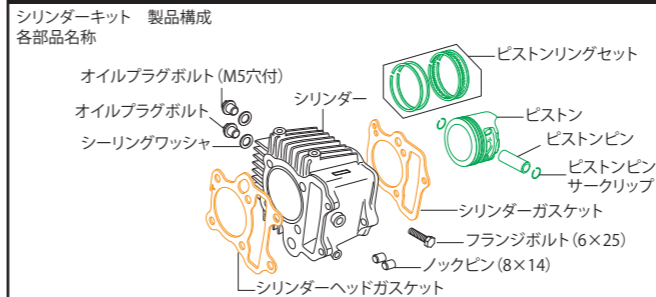

部品名	品番	価格(税込)
88cc用ピストンキット	01-02-7002	¥20,900
88cc用ピストンリングセット	01-15-014	¥6,600
ピストンピンセット(サークリップ2ヶ入り)	00-01-0091	¥880
ピストンピンサークリップセット	00-01-0003(6ヶ入り)	¥660
シリンダー	00-00-1112	¥28,600
オイルプラグボルト	00-07-0072(シーリングワッシャ付)	¥1,100
オイルプラグボルト M5穴付き	00-07-0090(シーリングワッシャ付)	¥957
シーリングワッシャ 10mm	00-07-0106(10ヶ入り)	¥660
88cc用ガスケットBセット	01-13-8009	¥3,300
フランジボルト 6×25	00-00-0882(5ヶ入り)	¥594
ノックピンセット	00-00-0194(2ヶ入り)	¥715

部品名	品番	価格(税込)
106cc用ピストンキット	01-02-0172	¥29,700
106cc用ピストンリングセット	01-15-014	¥6,600
ピストンピンセット(サークリップ2ヶ入り)	00-01-0091	¥880
ピストンピンサークリップセット	00-01-0003(6ヶ入り)	¥660
シリンダー	00-00-1112	¥28,600
オイルプラグボルト	00-07-0072(シーリングワッシャ付)	¥1,100
オイルプラグボルト M5穴付き	00-07-0090(シーリングワッシャ付)	¥957
シーリングワッシャ 10mm	00-07-0106(10ヶ入り)	¥660
106cc用ガスケットBセット	01-13-8009	¥3,300
フランジボルト 6×25	00-00-0882(5ヶ入り)	¥594
ノックピンセット	00-00-0194(2ヶ入り)	¥715

■モンキー(FI) Rステージボア&ストロークアップキット106cc用 50mmストロークアップクランクキット

2点支持クランクシャフト ■モンキー(FI) Rステージボア&ストロークアップキット106cc用 50mmストロークアップクランクキット(2点支持クランクシャフト) 01-10-0131 ¥64,680(税込)

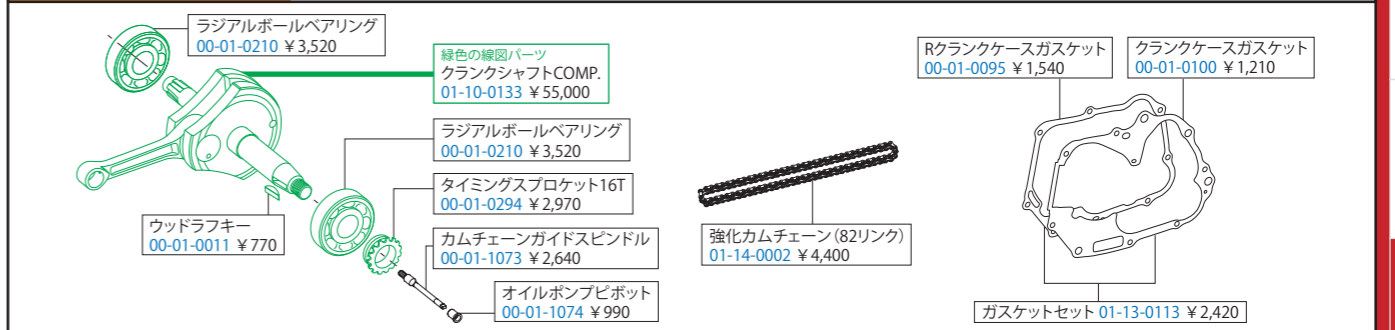

※上記の商品価格はすべて税込価格です。

※上記の商品価格はすべて税込価格です。

Repair parts

■旧タイプ スペシャルクラッチキット(オイルフィルター無しクラッチカバー/3ディスク) リペアパーツ モンキー・ゴリラ

※廃盤製品のリペアパーツにつき、無くなり次第、廃盤になります。予めご了承下さい。 ※下記価格はすべて税込価格になります。
 ※セット以外のリペアパーツは1個の価格です。セットが設定されているリペアパーツの単品販売は行っておりません。 ※価格、規格は予告なく変更することがありますのでご了承下さい。

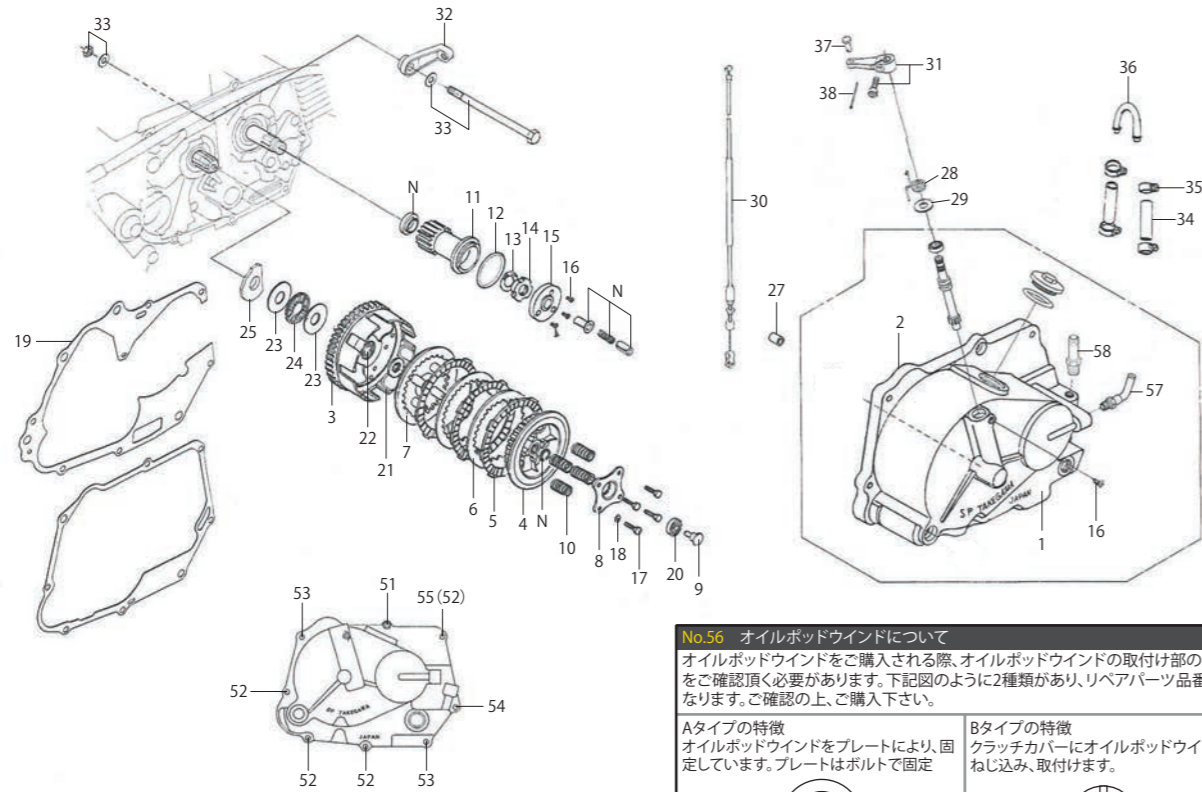

No.56 オイルポッドウインドについて
 オイルポッドウインドをご購入される際、オイルポッドウインドの取付け部の形状をご確認頂く必要があります。下記図のように2種類があり、リペアパーツ品番が異なります。ご確認の上、ご購入下さい。

Aタイプの特徴
 オイルポッドウインドをプレートにより、固定しています。プレートはボルトで固定

Bタイプの特徴
 クラッチカバーにオイルポッドウインドをねじ込み、取付けます。



Aタイプの方 **00-02-0067** ¥836(税込) Bタイプの方 **00-02-0031** ¥3,190(税込)

No.	部品名	数量	品番	価格(税込)
1	クラッチカバー-COMP.	1	廃盤	
2	クラッチカバーガスケット	1	00-01-0095	¥1,540
3	クラッチアウター-COMP.(B/G付)	1	廃盤	
4	クラッチセンター	1	00-00-1612	¥9,020
5	クラッチフリクションディスク	3	00-02-0481	¥1,210
6	クラッチプレート	2	00-02-0482	¥770
7	クラッチプレッシャープレート	1	廃盤	
8	クラッチリフタープレート	1	00-02-0087	¥2,530
9	クラッチリフターガイドピン	1	00-02-0338	¥2,200
10	クラッチスプリング(4本セット)	4	02-01-0434	¥5,610
11	プライマリードライブギア18T	1	00-00-1711	¥9,240
12	Oリング	1	00-02-0041	¥440
13	コニカルスプリングワッシャ	1	00-02-0036	¥660
14	ロックナット	1	00-02-0042	¥880
15	オイルフィルターローターキャップ	1	廃盤	
16	フラットヘッドスクリュー 4×10	3	00-00-0100(10ヶ入り)	¥363
17	六角ボルト 6×25(5ヶ入り)	4	廃盤	
18	ブレンワッシャ 6mm	4	00-00-0086(10ヶ入り)	¥484
19	クランクケースガスケット(6V車)	1	00-01-1032	¥1,540
20	クランクケースガスケット(12V車)	1	00-01-0096	¥1,540
21	ラジアルボールベアリング6001	1	00-00-0021	¥1,210
22	プレッシャープレートスベサー	1	00-00-1836	¥990
23	ラジアルボールベアリング6003	1	00-00-0022	¥1,210

No.	部品名	数量	品番	価格(税込)
23	スラストワッシャ	2	00-02-0060	¥660
24	スラストベアリング1103	1	00-02-0061	¥1,980
25	クラッチベアリングシート	1	廃盤	
26	ノックピン 8×12	2	00-00-0153(2ヶ入り)	¥440
27	クラッチアームスプリング	1	00-02-0112	¥440
28	ブレンワッシャ 10mm	1	00-00-0151(10ヶ入り)	¥484
29	クラッチケーブLCOMP.(1015mm)	1	廃盤	
30	リリースアーム(スクリュー付)	1	00-02-0064	¥2,640
31	クラッチケーブLレシーバー	1	廃盤	
32	エンジンマウントボルトセット	1	廃盤	
33	オイルホース(1000mm)	2	00-07-0018	¥2,090
34	ホースバンド	4	00-00-0052(2ヶ入り)	¥550
35	オイルパイプ(180°)	1	廃盤	
36	リリースピン	1	00-00-0003	¥330
37	スプリットピン 2×25	1	00-00-0008(10ヶ入り)	¥440
38	キャップボルト M6×15	1	00-00-0718(5ヶ入り)	¥660
39	キャップボルト M6×20	4(5)	00-00-0721(5ヶ入り)	¥484
40	キャップボルト M6×25	2	00-00-0722(5ヶ入り)	¥484
41	キャップボルト M6×30	1	00-00-0090(5ヶ入り)	¥484
42	キャップボルト M6×65	1(0)	00-00-0729(5ヶ入り)	¥594
43	オイルポッドウインド	1	上記図をご確認下さい	
44	オイルパイプ(45°)	1	廃盤	
45	オイルパイプ(ストレート)	1	00-00-1270	¥990

Repair parts

■旧タイプ スペシャルクラッチキット(オイルフィルター無しクラッチカバー/4ディスク) リペアパーツ モンキー・ゴリラ

※廃盤製品のリペアパーツにつき、無くなり次第、廃盤になります。予めご了承下さい。 ※下記価格はすべて税込価格になります。
 ※セット以外のリペアパーツは1個の価格です。セットが設定されているリペアパーツの単品販売は行っておりません。 ※価格、規格は予告なく変更することがありますのでご了承下さい。

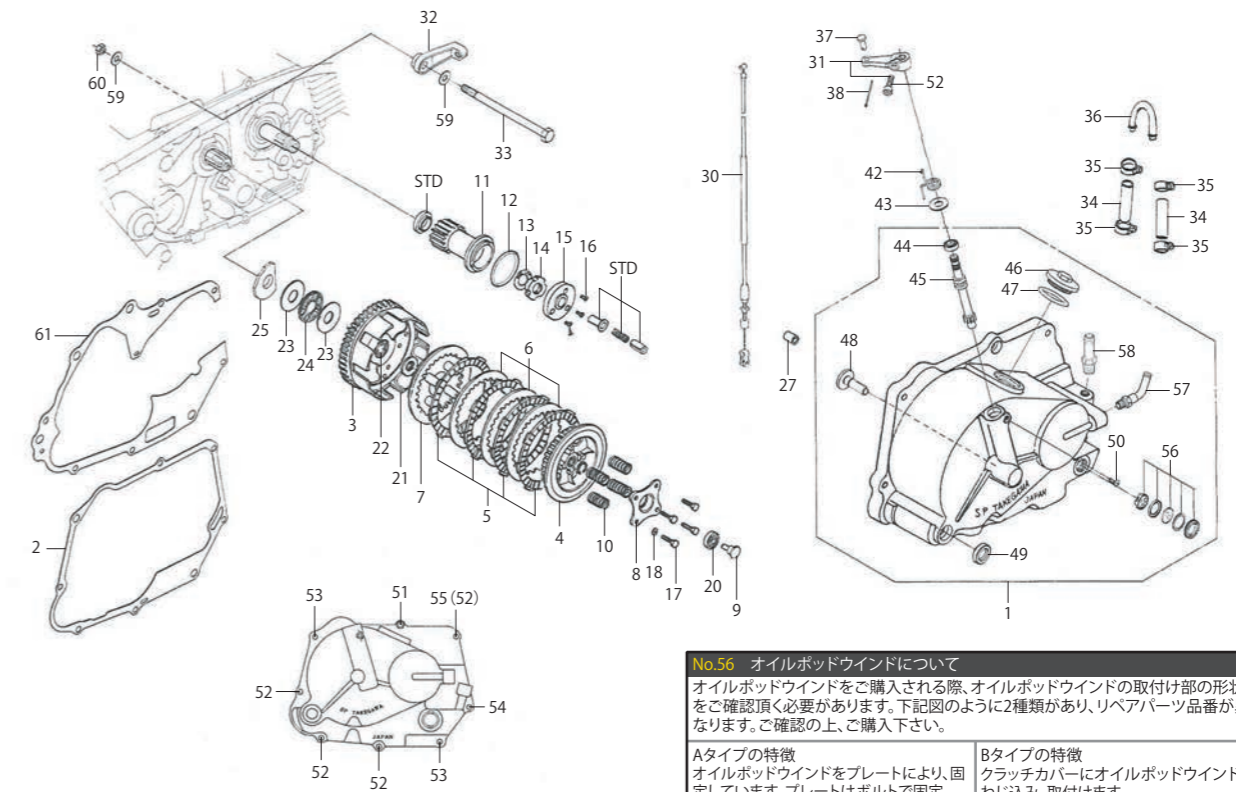

No.56 オイルポッドウインドについて
 オイルポッドウインドをご購入される際、オイルポッドウインドの取付け部の形状をご確認頂く必要があります。下記図のように2種類があり、リペアパーツ品番が異なります。ご確認の上、ご購入下さい。

Aタイプの特徴
 オイルポッドウインドをプレートにより、固定しています。プレートはボルトで固定

Bタイプの特徴
 クラッチカバーにオイルポッドウインドをねじ込み、取付けます。



Aタイプの方 **00-02-0067** ¥836(税込) Bタイプの方 **00-02-0031** ¥3,190(税込)

No.	部品名	個数	品番	価格(税込)
1	クラッチカバー-COMP.	1	廃盤	
2	クラッチカバーガスケット	1	00-01-0095	¥1,540
3	クラッチアウター-COMP.(B/G付)	1	廃盤	
4	クラッチセンター	1	廃盤	
5	クラッチフリクションディスク	4	00-02-0481	¥1,210
6	クラッチプレート	3	00-02-0482	¥770
7	クラッチプレッシャープレート	1	00-00-1636	¥3,630
8	クラッチリフタープレート	1	00-02-0087	¥2,530
9	クラッチリフターガイドピン	1	00-02-0338	¥2,200
10	クラッチスプリング	4	02-01-0434(4ヶ入り)	¥5,610
11	プライマリードライブギア	1	00-00-1711	¥9,240
12	Oリング	1	00-02-0041	¥440
13	コニカルスプリングワッシャ	1	00-02-0036	¥660
14	ロックナット	1	00-02-0042	¥880
15	オイルフィルターローターキャップ	1	廃盤	
16	フラットヘッドスクリュー 4×10	3	00-00-0100(10ヶ入り)	¥363
17	六角ボルト 6×25(5ヶ入り)	4	廃盤	
18	ブレンワッシャ 6mm	4	00-00-0086(10ヶ入り)	¥484
19	ラジアルボールベアリング6001	1	00-00-0021	¥1,210
20	プレッシャープレートスベサー	1	00-00-1836	¥990
21	ラジアルボールベアリング6003	1	00-00-0022	¥1,210
22	スラストワッシャ	2	00-02-0060	¥660
23	スラストベアリング	1	00-02-0061	¥1,980
24	スラストベアリングシート	1	廃盤	
25	ノックピン 8×12	2	00-00-0153(2ヶ入り)	¥440
26	クラッチケーブLCOMP.(1015mm)	1	廃盤	
27	リリースアーム(スクリュー付)	1	00-02-0064	¥2,640
28	ケーブLホルダー	1	廃盤	
29	エンジンマウントボルトセット	1	廃盤	

No.	部品名	個数	品番	価格(税込)
30	オイルホース(1000mm)	2	00-07-0018	¥2,090
31	ホースバンド	4	00-00-0052(2ヶ入り)	¥550
32	オイルパイプ(180°)	1	廃盤	
33	リリースピン	1	00-00-0003	¥330
34	スプリットピン 2×25	1	00-00-0008(10ヶ入り)	¥440
35	クラッチケーブLCOMP.(モンキーR用)	1	廃盤	
36	メインシャフト(4速ミッション用13T)	1	廃盤	
37	メインシャフト(4速ミッション用11T)	1	廃盤	
38	クラッチアームスプリング	1	00-02-0112	¥440
39	ブレンワッシャ 10mm	1	00-00-0151(10ヶ入り)	¥484
40	リリース用オイルシール 10×17×5	1	00-02-0006	¥440
41	クラッチリリースピニオン	1	00-02-0033	¥3,080
42	オイルフィルターキャップ	1	09-06-0131(Oリング付)	¥1,100
43	オイルフィルターキャップ Oリング	1	00-01-0034(4ヶ入り)	¥770
44	クラッチリリーススラック	1	00-02-0039	¥1,980
45	クックシャフトオイルシール 13.7×24×5	1	00-02-0032	¥550
46	フラットヘッドキャップスクリュー M4×10	1	00-00-0033(10ヶ入り)	¥363
47	キャップボルト M6×15	1	00-00-0718(5ヶ入り)	¥660
48	キャップボルト M6×20	4(5)	00-00-0721(5ヶ入り)	¥484
49	キャップボルト M6×25	2	00-00-0722(5ヶ入り)	¥484
50	キャップボルト M6×30	1	00-00-0090(5ヶ入り)	¥484
51	キャップボルト M6×65	1(0)	00-00-0729(5ヶ入り)	¥594
52	オイルポッドウインド	1	00-02-0031	¥3,190
53	オイルパイプ(45°)	1	廃盤	
54	オイルパイプ(ストレート)	1	00-00-1270	¥990
55	ブレンワッシャ 8mm	2	00-00-0076(10ヶ入り)	¥484
56	六角ナット M8	1	00-00-0071(2ヶ入り)	¥484
57	クランクケースガスケット(6V車)	1	00-01-1032	¥1,540
58	クランクケースガスケット(12V車)	1	00-01-0096	¥1,540

※上記の商品価格はすべて税込価格です。

※上記の商品価格はすべて税込価格です。

Repair parts

旧タイプ スペシャルクラッチキット(砂型鑄造製クラッチカバー/5ディスク/スリッパ無し) リペアパーツ モンキー・ゴリラ

※廃盤製品のリペアパーツにつき、無くなり次第、廃盤になります。予めご了承下さい。 ※下記価格はすべて税込価格になります。
 ※セット以外のリペアパーツは1個の価格です。セットが設定されているリペアパーツの単品販売は行っておりません。 ※価格、規格は予告なく変更することがありますのでご了承下さい。

下記リペアパーツリストは「砂型鑄造製クラッチカバー(02-01-0007)」、「スペシャルクラッチスタンダードキット(ケーブル長910mm) 02-01-5006/5007/5008/5009/5010」
 「スペシャルクラッチスタンダードキット(ケーブル長850mm) 02-01-5077/5078/5075/5076/5079」に対応。
 ※指定キット品番が明記されていないリペアパーツはすべて共通部品になります。

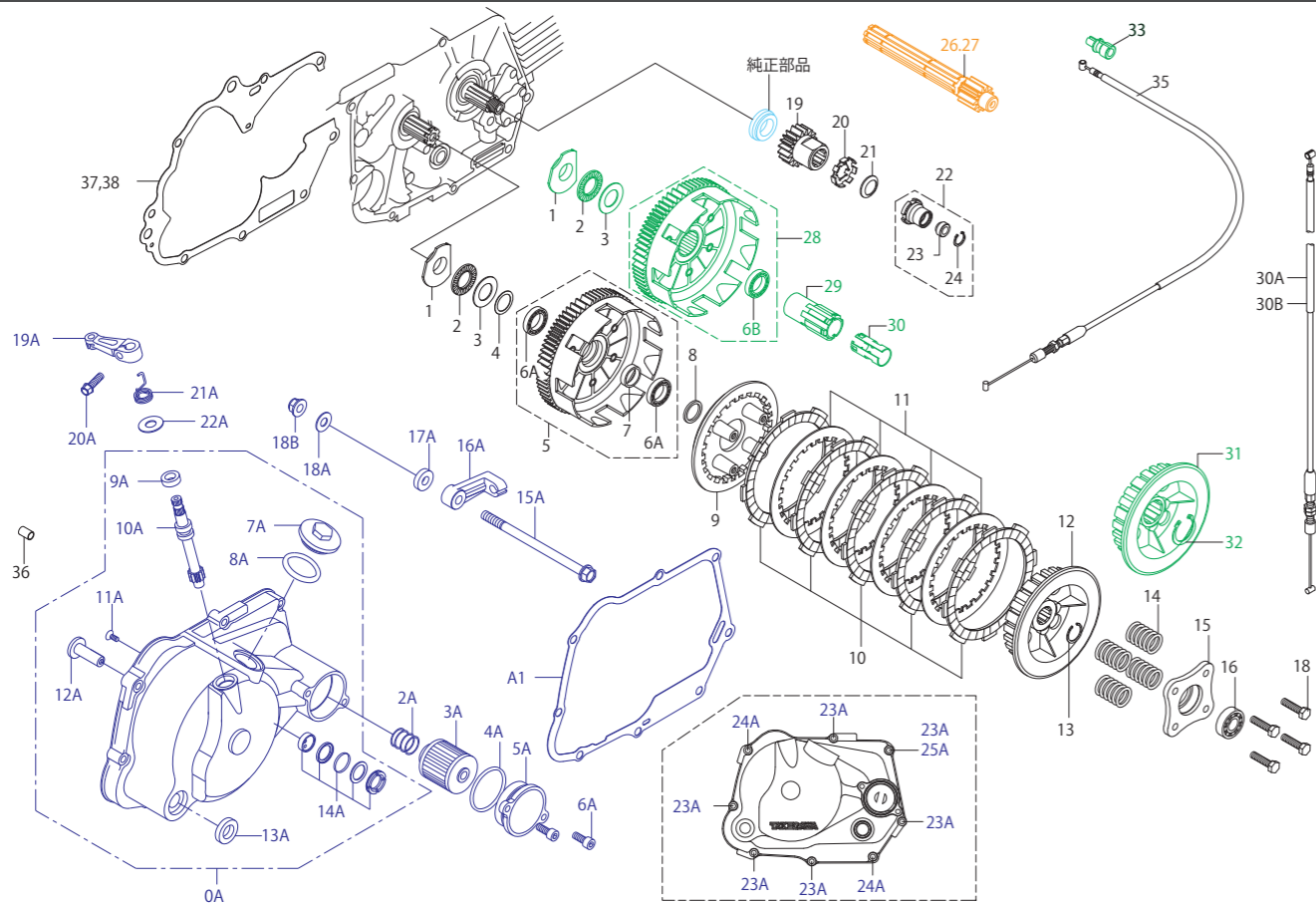

No.	部品名	品番	価格(税込)
1	スラストベアリングシート	00-02-0415	¥3,300
2	スラストベアリング 17mm	00-02-0061	¥1,980
3	スラストワッシャ 17X30X1	00-02-0060	¥660
4	ワッシャ 17X23X0.5	00-02-0335	¥660
5	クラッチアウターCOMP.(67T)	00-02-0030	¥23,100
6A	ラジアルボールベアリング 6803	00-00-0024	¥2,200
6B	ラジアルボールベアリング 6804	02-01-5006/5077用	¥2,420
7	ディスタンスカラー	00-00-1906	¥880
8	クラッチスプーサー 17X21.5X3	00-00-1842	¥990
9	クラッチプレッシャープレート	00-02-0494	¥3,300
10	クラッチフリクションディスク	00-02-0481	¥1,210
11	クラッチプレート	00-02-0482	¥770
12	クラッチセンター	00-02-0441	¥3,190
13	エキスターナルサークリップ 17mm	00-02-0005(5ヶ入り)	¥880
14	クラッチスプリング	00-02-0421	¥660
15	ダイカストクラッチリフタープレート	00-02-0425	¥5,060
16	ラジアルボールベアリング 6001	00-00-0021	¥1,210
17	フランジボルト 6X22	00-02-0098(4ヶ入り)	¥660
18	プライマリドライブギア(18T)	00-00-1714	¥6,820
20	ロックワッシャ 14mm	00-01-0098	¥880
21	コニカルスプリングワッシャ 14mm	00-02-0036	¥660
22	ロックナット COMP. 14mm	00-02-0396	¥3,850
23	オイルシール 6X13X5	00-02-0037	¥770
24	Cリング 13mm	00-02-0099(5ヶ入り)	¥660
26	メインシャフト13T(6Vモンキー用)	02-01-5008/5075用	廃盤
27	メインシャフト11T(12Vモンキー用)	02-01-5009/5076用	廃盤
28	クラッチアウターCOMP.(67T)	00-00-1720	¥25,300
29	メインシャフトアダプター	02-01-5006/5077用	¥3,080
30	ストッパー	02-01-5006/5077用	¥2,420
31	クラッチセンター	02-01-5006/5077用	¥4,180
32	スナッピングリング 22mm	02-01-5006/5077用	¥660
33	クラッチケーブルアダプター	02-01-5006/5077用	¥1,980
35	クラッチケーブル910mm(Wナット)	00-02-0107	¥5,500
36	ノックピン 8X12	00-00-0153(2ヶ入り)	¥440
37	クランクケースガスケット 6V用	00-01-1032	¥1,540
38	クランクケースガスケット 12V用	00-01-0096	¥1,540

No.	部品名	品番	価格(税込)
0A	R.クランクケースカバー COMP.	廃盤	
1A	R.クランクケースカバーガスケット	00-01-0095	¥1,540
2A	オイルフィルタースプリング	00-07-0065	¥660
3A	オイルフィルターエレメント	00-02-0027	¥2,860
4A	Oリング 40mm	00-02-0040	¥440
5A	オイルフィルターカバー	00-00-1411	¥3,080
6A	ソケットキャップスクリュー 6X15	00-00-0718(5ヶ入り)	¥660
7A	タペットキャップ(メッキ)	09-06-0131	¥1,100
8A	Oリング 30mm	00-01-0034(4ヶ入り)	¥770
9A	オイルシール 10X17X5	00-02-0006	¥440
10A	クラッチリリーススピニオン	00-02-0033	¥3,080
11A	フラットヘッドスクリュー 4X10	00-00-0100(10ヶ入り)	¥363
12A	クラッチリリースラック	00-02-0039	¥1,980
13A	オイルシール 13.7X24X5	00-02-0032	¥550
14A	オイルポットウインダー COMP.	00-02-0031	¥3,190
15A	フランジボルト 8X130	00-00-0020	¥484
16A	クラッチケーブルレシーバー	00-02-0108	¥4,400
17A	ケーブルレシーバーカラー	00-00-2154	¥660
18A	ブレンワッシャ 8mm	00-00-0076(10ヶ入り)	¥484
18B	フランジロックナット 8mm	00-00-0080(5ヶ入り)	¥715
19A	クラッチリリースアーム	00-02-0106	¥3,080
20A	フランジボルト 6X18	00-00-0880(5ヶ入り)	¥594
21A	クラッチリリースアームスプリング	00-02-0112	¥440
22A	ブレンワッシャ 10mm	00-00-0151(10ヶ入り)	¥484
23A	ソケットキャップスクリュー 6X25	00-00-0722(5ヶ入り)	¥484
24A	ソケットキャップスクリュー 6X30	00-00-0090(5ヶ入り)	¥484
25A	ソケットキャップスクリュー 6X70	00-00-0730(5ヶ入り)	¥594

No.	部品名	品番	価格(税込)
30A	クラッチケーブル730mm(Wナット)	00-02-0132	¥5,500
30B	クラッチケーブル850mm(Wナット)	00-02-0133	¥5,500

※上記の商品価格はすべて税込価格です。

Repair parts

スペシャルクラッチキット(ダイカスト製クラッチカバー/5ディスク/スリッパ無し) リペアパーツ モンキー・ゴリラ

※下記価格はすべて税込価格になります。
 ※セット以外のリペアパーツは1個の価格です。セットが設定されているリペアパーツの単品販売は行っておりません。 ※価格、規格は予告なく変更することがありますのでご了承下さい。

下記リペアパーツリストは「ダイカスト製クラッチカバー」、「スペシャルクラッチスタンダードキット(ケーブル長910mm) 02-01-5006/5007/5008/5009/5010」
 「スペシャルクラッチスタンダードキット(ケーブル長850mm) 02-01-5077/5078/5075/5076/5079」に対応。
 ※指定キット品番が明記されていないリペアパーツはすべて共通部品になります。

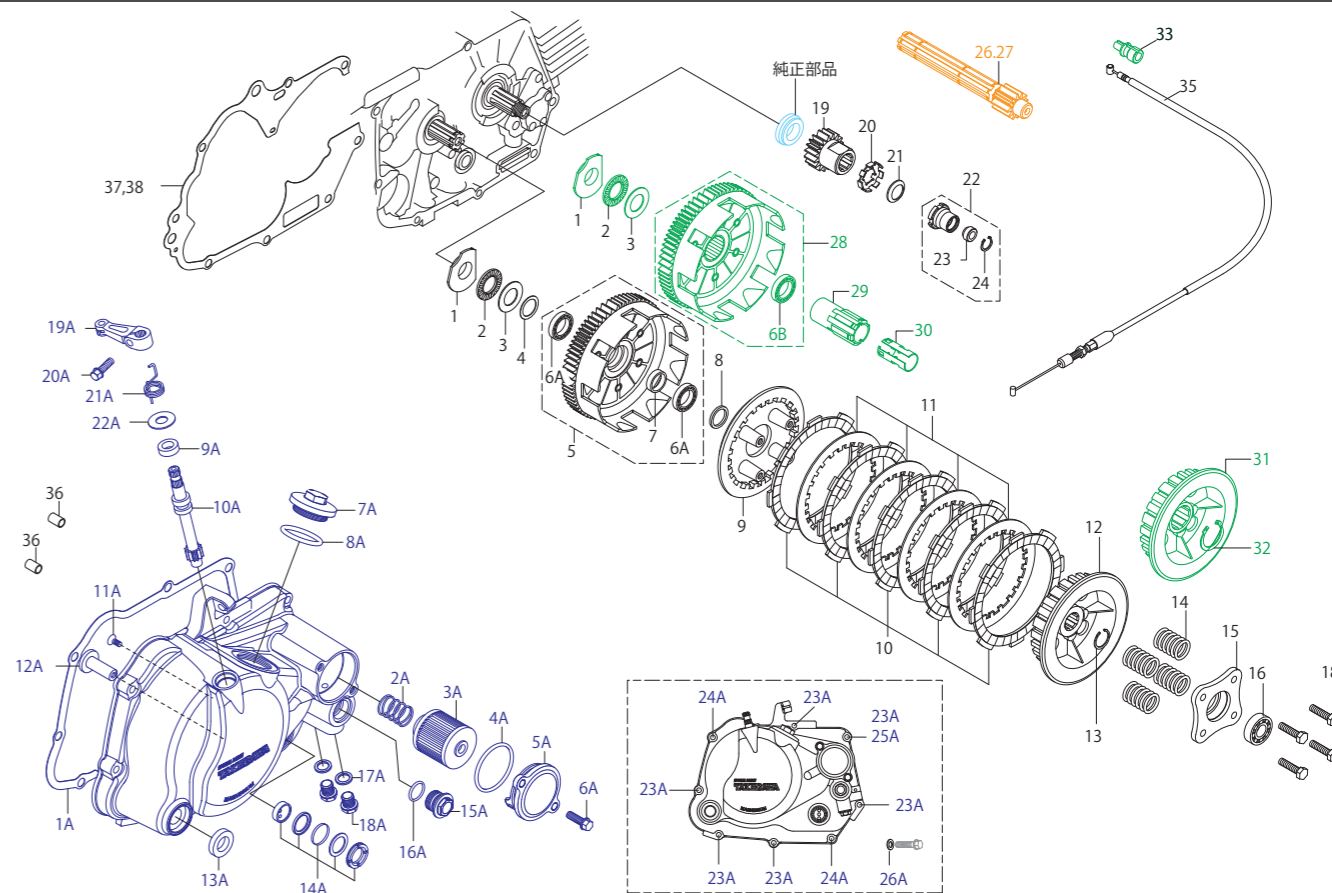

No.	部品名	品番	価格(税込)
1	スラストベアリングシート	00-02-0415	¥3,300
2	スラストベアリング 17mm	00-02-0061	¥1,980
3	スラストワッシャ 17X30X1	00-02-0060	¥660
4	ワッシャ 17X23X0.5	00-02-0335	¥660
5	クラッチアウターCOMP.(67T)	00-02-0030	¥23,100
6A	ラジアルボールベアリング 6803	00-00-0024	¥2,200
6B	ラジアルボールベアリング 6804	02-01-5006/5077用	¥2,420
7	ディスタンスカラー	00-00-1906	¥880
8	クラッチスプーサー 17X21.5X3	00-00-1842	¥990
9	クラッチプレッシャープレート	00-02-0494	¥3,300
10	クラッチフリクションディスク	00-02-0481	¥1,210
11	クラッチプレート	00-02-0482	¥770
12	クラッチセンター	00-02-0441	¥3,190
13	エキスターナルサークリップ 17mm	00-02-0005(5ヶ入り)	¥880
14	クラッチスプリング	00-02-0421	¥660
15	ダイカストクラッチリフタープレート	00-02-0425	¥5,060
16	ラジアルボールベアリング 6001	00-00-0021	¥1,210
17	フランジボルト 6X22	00-02-0098(4ヶ入り)	¥660
18	プライマリドライブギア(18T)	00-00-1714	¥6,820
20	ロックワッシャ 14mm	00-01-0098	¥880
21	コニカルスプリングワッシャ 14mm	00-02-0036	¥660
22	ロックナット COMP. 14mm	00-02-0396	¥3,850
23	オイルシール 6X13X5	00-02-0037	¥770
24	Cリング 13mm	00-02-0099(5ヶ入り)	¥660
26	メインシャフト13T(6Vモンキー用)	02-01-5008/5075用	廃盤
27	メインシャフト11T(12Vモンキー用)	02-01-5009/5076用	廃盤
28	クラッチアウターCOMP.(67T)	00-00-1720	¥25,300
29	メインシャフトアダプター	02-01-5006/5077用	¥3,080
30	ストッパー	02-01-5006/5077用	¥2,420
31	クラッチセンター	02-01-5006/5077用	¥4,180
32	スナッピングリング 22mm	02-01-5006/5077用	¥660
33	クラッチケーブルアダプター	02-01-5006/5077用	¥1,980
35	クラッチケーブル910mm(Wナット)	00-02-0107	¥5,500
36	ノックピン 8X12	00-00-0153(2ヶ入り)	¥440
37	クランクケースガスケット 6V用	00-01-1032	¥1,540
38	クランクケースガスケット 12V用	00-01-0096	¥1,540

No.	部品名	品番	価格(税込)
1A	R.クランクケースカバーガスケット	00-01-0095	¥1,540
2A	オイルフィルタースプリング	00-07-0065	¥660
3A	オイルフィルターエレメント	00-02-0027	¥2,860
4A	Oリング 40mm	00-02-0040	¥440
5A	オイルフィルターカバー	00-00-1411	¥3,080
6A	フランジボルト 6X16	00-00-0879(5ヶ入り)	¥660
7A	タペットキャップ(メッキ)	09-06-0131	¥1,100
8A	Oリング 30mm	00-01-0034(4ヶ入り)	¥770
9A	オイルシール 10X17X5	00-02-0006	¥440
10A	クラッチリリーススピニオン	00-02-0033	¥3,080
11A	フラットヘッドスクリュー 4X10	00-00-0100(10ヶ入り)	¥363
12A	クラッチリリースラック	00-02-0039	¥1,980
13A	オイルシール 13.7X24X5	00-02-0032	¥550
14A	オイルポットウインダー COMP.	00-02-0031	¥3,190
15A	サーモスタットホールキャップ(Oリング付)	00-07-0063	¥1,760
16A	Oリング 15mm	00-00-0185(5ヶ入り)	¥363
17A	シーリングワッシャ 10mm	00-07-0106(10ヶ入り)	¥660
18A	オイルプラグボルト(シーリングワッシャ1ヶ入り)	00-07-0072	¥1,100
19A	クラッチリリースアーム	00-02-0106	¥3,080
20A	フランジボルト 6X18	00-00-0880(5ヶ入り)	¥594
21A	クラッチリリースアームスプリング	00-02-0112	¥440
22A	ブレンワッシャ 10mm	00-00-0151(10ヶ入り)	¥484
23A	フランジボルト 6X25	00-00-0882(5ヶ入り)	¥594
24A	フランジボルト 6X32	00-00-0884(5ヶ入り)	¥594
25A	フランジボルト 6X70(C.D.I車のみ)	00-00-0892(3ヶ入り)	¥594
26A	アルミワッシャ(マグネシウムのみ)	廃盤	

※上記の商品価格はすべて税込価格です。

Repair parts

旧タイプ 乾式クラッチキット(砂型鑄造製クラッチカバー-2型 ver.2/5ディスク/スリッパ無し) リペアパーツ モンキー・ゴリラ

※廃盤製品のリペアパーツにつき、無くなり次第、廃盤になります。予めご了承下さい。 ※下記価格はすべて税込価格になります。
 ※セット以外のリペアパーツは1個の価格です。セットが設定されているリペアパーツの単品販売は行っていません。 ※価格、規格は予告なく変更することがありますのでご了承下さい。

下記リペアパーツリストは「乾式クラッチキット(砂型鑄造製クラッチカバー-2型 ver.2/5ディスク/スリッパ無し)(02-02-0143)」に対応。
 ※指定キット品番が明記されていないリペアパーツはすべて共通部品になります。

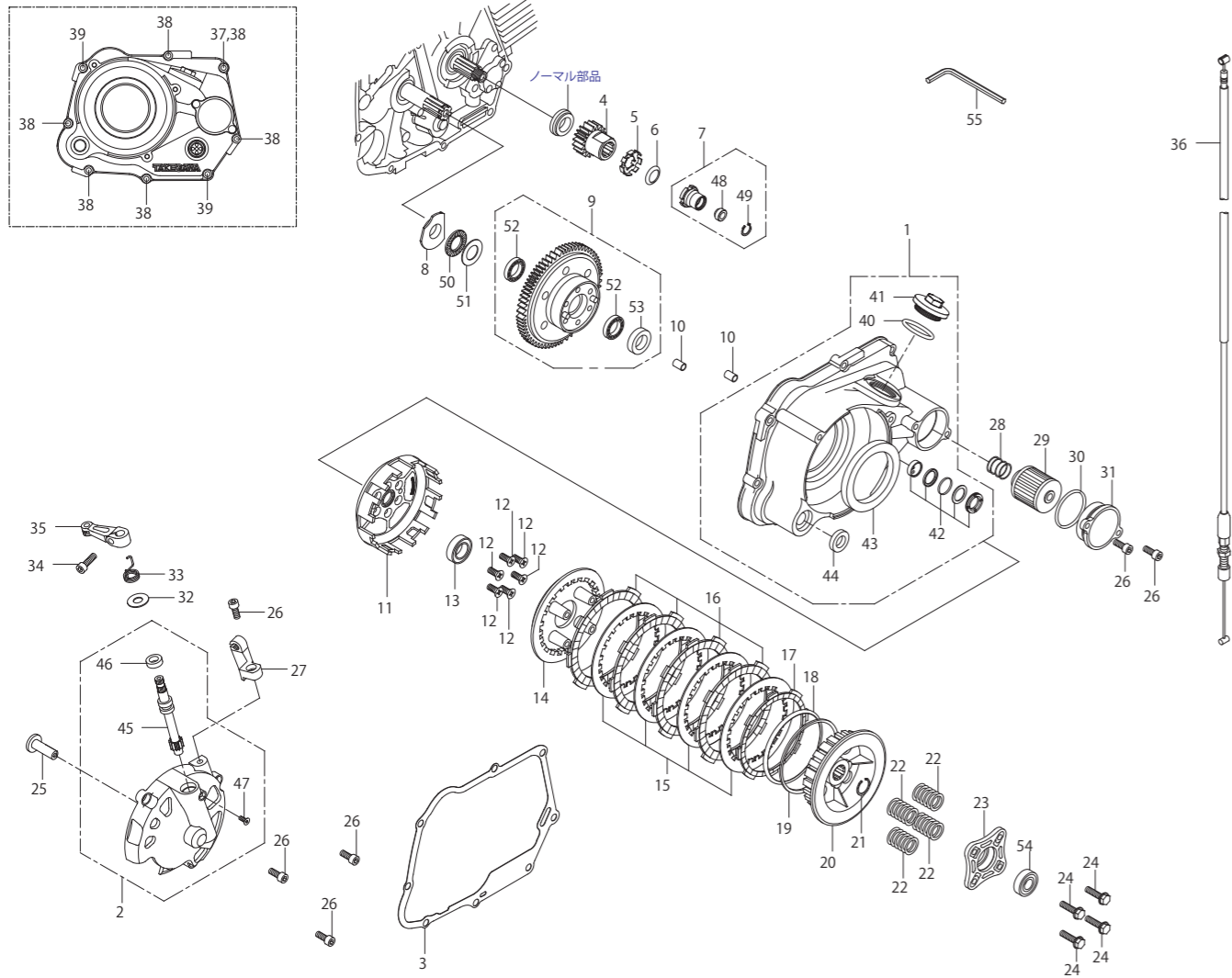

No.	部品名	品番	価格(税込)
1	R.クランクケースカバー COMP.	廃盤	
2	クラッチカバー COMP.	廃盤	
3	R.クランクケースカバーガスケット	00-01-0095	¥1,540
4	プライマリドライブギヤ(18T)	00-00-1714	¥6,820
5	ロックワッシャ	00-01-0098	¥880
6	コニカルスプリングワッシャ 14mm	00-02-0036	¥660
7	ロックナット COMP.	00-02-0396	¥3,850
8	ベアリングシート	00-02-0415	¥3,300
9	プライマリードライブギヤ COMP.	廃盤	
10	ノックピン 8×12	00-00-0153(2ケ入り)	¥440
11	クラッチアウター	00-02-0351	¥10,560
12	フラットヘッドスクリュー 6×15	00-00-0031(5ケ入り)	¥363
13	ボールベアリング	00-00-0035	¥1,980
14	クラッチプレッシャープレート	00-00-1640	¥5,280
15	クラッチプレート	00-02-0482	¥770
16	ケブラアプリケーションディスク	02-02-0003(5ケ入り)	¥7,150
17	クラッチアプリケーションディスクB	00-02-0202	¥594
18	ジャダスプリング	廃盤	
19	ジャダスプリングシート	廃盤	
20	クラッチセンター	00-00-1608	¥2,970
21	エキスターナルサークリップ	00-02-0005(5ケ入り)	¥880
22	クラッチスプリング	00-02-0421	¥660
23	ダイカストクラッチリフタープレート	廃盤	
24	フランジボルト 6X22	00-02-0098(4ケ入り)	¥660
25	クラッチレリーズラック	00-02-0039	¥1,980
26	ソケットキャップスクリュー 6×15	00-00-0718(5ケ入り)	¥660
27	クラッチケーブルスリッパ	00-00-1677	¥4,510
28	オイルフィルタースプリング	00-07-0065	¥660

No.	部品名	品番	価格(税込)
29	オイルフィルターエレメント	00-02-0027	¥2,860
30	Oリング 40mm	00-02-0040	¥440
31	オイルフィルターカバー	00-00-1411	¥3,080
32	ブレーンワッシャ 10mm	00-00-0151(10ケ入り)	¥484
33	クラッチアームスプリング	00-02-0112	¥440
34	ソケットキャップスクリュー 6×20	00-00-0721(5ケ入り)	¥484
35	クラッチレリーズアーム	00-02-0106	¥3,080
36	クラッチケーブルCOMP. 910mm	00-02-0107	¥5,500
37	ソケットキャップスクリュー 6×70	00-00-0730(5ケ入り)	¥594
38	ソケットキャップスクリュー 6×25	00-00-0722(5ケ入り)	¥484
39	ソケットキャップスクリュー 6×30	00-00-0090(5ケ入り)	¥484
40	Oリング 30mm	00-01-0034(4ケ入り)	¥770
41	タペットキャップ(メッキ)	09-06-0131	¥1,100
42	オイルポットウインドウ COMP.	00-02-0031	¥3,190
43	オイルシール 60×80×8	00-02-0044	¥2,640
44	オイルシール 13.7×24×5	00-02-0032	¥550
45	クラッチレリーズピニオン	00-02-0033	¥3,080
46	オイルシール 10×17×5	00-02-0006	¥440
47	フラットヘッドスクリュー 4×10	00-00-0190(6ケ入り)	¥484
48	オイルシール 6×13×5	00-02-0037	¥770
49	Cリング 13mm	00-02-0099(5ケ入り)	¥660
50	スラストベアリング	00-02-0061	¥1,980
51	スラストワッシャ	00-02-0060	¥660
52	ラジアルボールベアリング 6803	00-00-0024	¥2,200
53	オイルシール	00-02-0020	¥836
54	シールドベアリング 6001	00-00-0026	¥957
55	6角棒レンチ 5mm	-	-

※オイルフィルター取付け方向が前方タイプと右側タイプでは、使用部品が異なりますので注意して下さい。オイルフィルターエレメントも異なります。

※上記の商品価格はすべて税込価格です。

Repair parts

スペシャルクラッチカバーキット TYPE-R(WET/ワイヤー式)(02-01-0700) リペアパーツ モンキー・ゴリラ

※下記価格はすべて税込価格になります。
 ※セット以外のリペアパーツは1個の価格です。セットが設定されているリペアパーツの単品販売は行っていません。 ※価格、規格は予告なく変更することがありますのでご了承下さい。

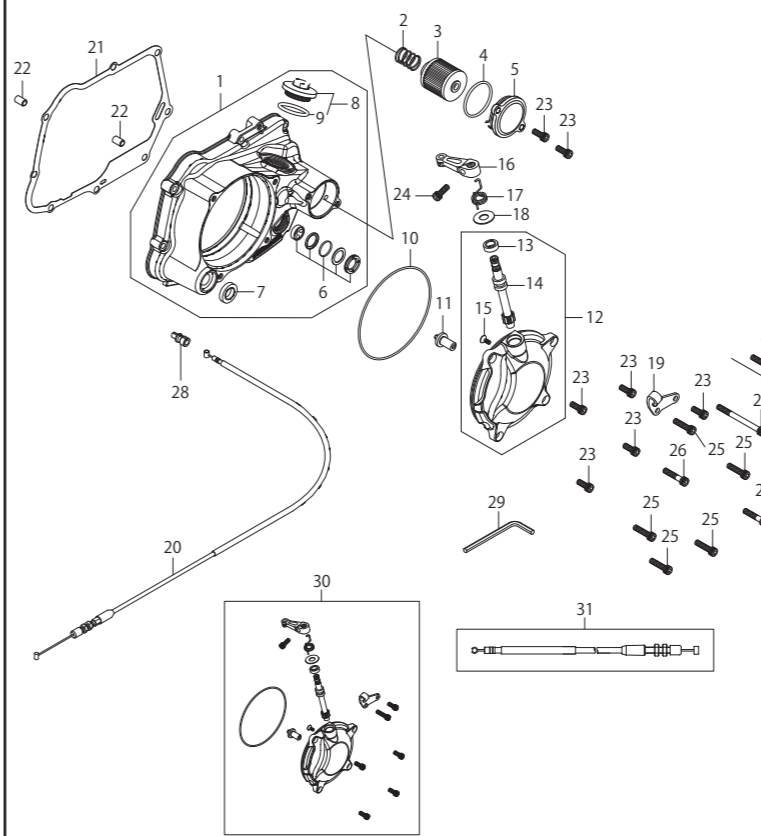

スペシャルクラッチカバーキット TYPE-R(WET/ワイヤー式) 02-01-0700 ¥71,500(税込)

No.	部品名	個数	品番	価格(税込)
1	R.クランクケースカバー-ASSY.	1	00-00-1081	¥38,500
2	オイルフィルタースプリング	1	00-07-0065	¥660
3	オイルフィルターエレメント	1	00-02-0027	¥2,860
4	Oリング 40mm	1	00-02-0040	¥440
5	オイルフィルタースリッパ	1	00-00-1411	¥3,080
6	オイルポットウインドウセット	1	00-02-0031	¥3,190
7	オイルシール 13.7×24×5	1	00-02-0032	¥550
8	タペットアジャスティングホールキャップ	1	09-06-0131(オリング付)	¥1,100
9	Oリング 30mm	1	00-01-0034(4ケ入り)	¥770
10	Oリング 120mm	1	00-02-0188	¥550
11	レリーズラック	1	00-00-1758	¥1,980
12	クラッチカバー-COMP.	1	00-00-1088	¥33,000
13	オイルシール 10×17×5	1	00-02-0006	¥440
14	クラッチレリーズピニオン	1	00-02-0033	¥3,080
15	フラットヘッドスクリュー 4×10	1	00-00-0190(6ケ入り)	¥484
16	レリーズアーム	1	00-02-0106	¥3,080
17	クラッチアームスプリング	1	00-02-0112	¥440
18	ブレーンワッシャ 10mm	1	00-00-0151(10ケ入り)	¥484
19	クラッチケーブルスリッパ	1	00-00-1091	¥2,420
20	クラッチケーブルCOMP. 850mm	1	00-02-0133	¥5,500
21	R.クランクケースカバーガスケット	1	00-01-0095	¥1,540
22	ノックピン 8×12	2	00-00-0153(2ケ入り)	¥440
23	ソケットキャップスクリュー 6×15	7	00-00-0718(5ケ入り)	¥660
24	ソケットキャップスクリュー 6×18	1	00-00-0720(5ケ入り)	¥484
25	ソケットキャップスクリュー 6×25	6	00-00-0722(5ケ入り)	¥484
26	ソケットキャップスクリュー 6×30	2	00-00-0090(5ケ入り)	¥484
27	ソケットキャップスクリュー 6×70	1	00-00-0730(5ケ入り)	¥594
28	クラッチケーブルアダプター	1	00-02-0213	¥1,980
29	Lレンチ 5mm	1	-	-
30	ワイヤー式カバーキット	1	02-01-0219	¥38,500
	クラッチケーブル(730mm)	1	00-02-0132	¥5,500
	クラッチケーブル(850mm)	1	00-02-0133	¥5,500
	クラッチケーブル(910mm)	1	00-02-0107	¥5,500

スペシャルクラッチカバーキット TYPE-R(WET/油圧式)(02-01-0173) リペアパーツ モンキー・ゴリラ

※下記価格はすべて税込価格になります。
 ※セット以外のリペアパーツは1個の価格です。セットが設定されているリペアパーツの単品販売は行っていません。 ※価格、規格は予告なく変更することがありますのでご了承下さい。

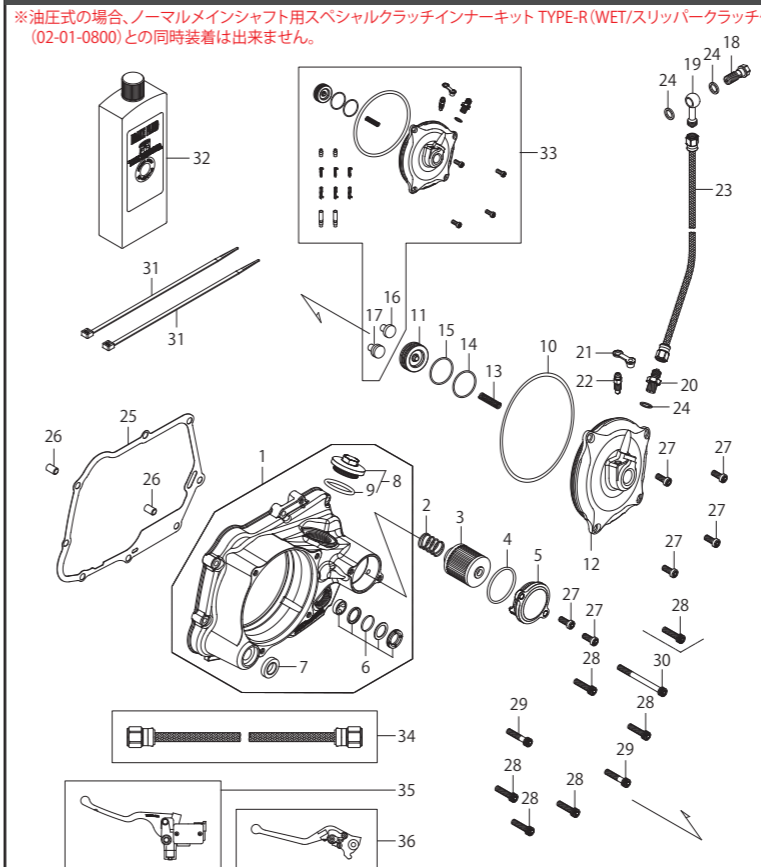

スペシャルクラッチカバーキット TYPE-R(WET/油圧式) 02-01-0173 ¥93,500(税込)

No.	部品名	個数	品番	価格(税込)
1	R.クランクケースカバー-ASSY.	1	00-00-1081	¥38,500
2	オイルフィルタースプリング	1	00-07-0065	¥660
3	オイルフィルターエレメント	1	00-02-0027	¥2,860
4	Oリング 40mm	1	00-02-0040	¥440
5	オイルフィルタースリッパ	1	00-00-1411	¥3,080
6	オイルポットウインドウセット	1	00-02-0031	¥3,190
7	オイルシール 13.7×24×5	1	00-02-0032	¥550
8	タペットアジャスティングホールキャップ	1	09-06-0131(オリング付)	¥1,100
9	Oリング 30mm	1	00-01-0034(4ケ入り)	¥770
10	Oリング 120mm	1	00-02-0188	¥550
11	レリーズピストン	1	00-00-1094	¥3,740
12	油圧式カバーキット	1	02-01-0199	¥37,400
13	レリーズスプリング	1	00-00-1096	¥660
14	Oリング 30mm(SBR/艶無し)	1	00-00-0673	¥594
15	Oリング 30mm(NBR/艶有り)	1	00-00-0674(4ケ入り)	¥594
16	クラッチリフターロッド	1	00-00-1682	¥990
17	クラッチリフターロッド	1	00-00-1681	¥1,100
18	バンジョーボルト M10×1.25(ゴールド)	1	00-07-0131(シリンダー付)	¥1,210
19	バンジョー(ストレート)	1	00-07-0006	¥1,100
20	アダプター 10mm(シリンダーワッシャ付)	1	00-07-0032(2ケ入り)	¥2,200
21	ブリーダークラッチ	1	00-02-6212	¥660
22	ブリーダースクリュー	1	00-02-6213	¥660
23	ブレーキホース(775mm)	1	00-06-0204	¥8,250
24	アルミシールリングワッシャ 10mm	3	00-07-0106(10ケ入り)	¥660
25	R.クランクケースカバーガスケット	1	00-01-0095	¥1,540
26	ノックピン 8×12	2	00-00-0153(2ケ入り)	¥440
27	低頭六角穴付ボルト 6×16	6	00-00-0377(4ケ入り)	¥484
28	ソケットキャップスクリュー 6×25	6	00-00-0722(5ケ入り)	¥484
29	ソケットキャップスクリュー 6×30	2	00-00-0090(5ケ入り)	¥484
30	ソケットキャップスクリュー 6×70	1	00-00-0730(5ケ入り)	¥594
31	結束バンド 200mm	2	00-00-0179(10ケ入り)	¥363
32	ブレーキフルード DOT4(200c)	1	06-08-0019	¥1,078
33	油圧式カバーキット	1	02-01-0199	¥37,400
	オイルホース(775mm)	1	00-06-0204	¥8,250
	オイルホース(960mm)	1	00-06-0164	¥8,250
	クラッチマスターシリンダー-ASSY.	1	02-02-2103	¥10,780
	ピレトリレバー(可倒式)Lレバー	1	02-01-0269	¥20,900

※上記の商品価格はすべて税込価格です。

Repair parts

■スペシャルクラッチインナーキット TYPE-R(WET/ノーマルメインシャフト用)(02-01-0806) リペアパーツ モンキー・ゴリラ

※下記価格はすべて税込価格になります。※セット以外のリペアパーツは1個の価格です。セットが設定されているリペアパーツの単品販売は行っておりません。

■スペシャルクラッチインナーキット TYPE-R(WET/ノーマルメインシャフト用) 02-01-0806 ¥74,800(税込)

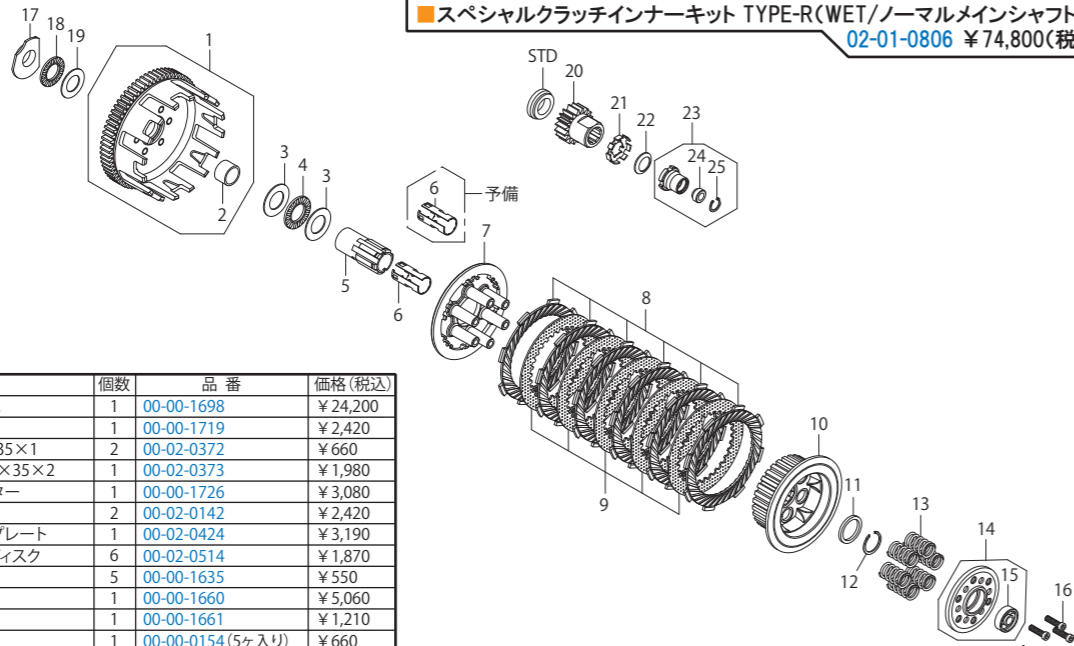

No.	部品名	個数	品番	価格(税込)
1	クラッチアウターASSY.	1	00-00-1698	¥24,200
2	ブッシュ	1	00-00-1719	¥2,420
3	スラストワッシャ 20×35×1	2	00-02-0372	¥660
4	スラストベアリング 20×35×2	1	00-02-0373	¥1,980
5	メインシャフトアダプター	1	00-00-1726	¥3,080
6	ストッパー	2	00-02-0142	¥2,420
7	クラッチプレッシャープレート	1	00-02-0424	¥3,190
8	クラッチフリクションディスク	6	00-02-0514	¥1,870
9	クラッチプレート	5	00-00-1635	¥550
10	クラッチセンター	1	00-00-1660	¥5,060
11	スパーサー	1	00-00-1661	¥1,210
12	スナップリング 22mm	1	00-00-0154 (5ヶ入り)	¥660
13	クラッチスプリング	6	00-02-0393 (6本入り)	¥4,400
14	クラッチリフタープレートCOMP.	1	00-00-1705	¥5,610
15	ボールベアリング 628	1	00-00-0599	¥1,100
16	ソケットキャップスクリュー 5×20	6	00-00-0714 (5ヶ入り)	¥660
17	ベアリングシート	1	00-02-0415	¥3,300
18	スラストベアリング 17×30×2	1	00-02-0061	¥1,980
19	スラストワッシャ 17×30×1	1	00-02-0060	¥660
20	プライマリドライブギア (18T)	1	00-00-1714	¥6,820

No.	部品名	個数	品番	価格(税込)
21	ロックワッシャ	1	00-01-0098	¥880
22	コニカルスプリングワッシャ 14mm	1	00-02-0036	¥660
23	ロックナットCOMP.	1	00-02-0396	¥3,850
24	オイルシール 6×13×5	1	00-02-0037	¥770
25	Cリング 13mm	1	00-02-0099 (5ヶ入り)	¥660

■スペシャルクラッチインナーキット TYPE-R(WET/スリッパークラッチ/ノーマルメインシャフト用) 02-01-0800 リペアパーツ モンキー・ゴリラ

※下記価格はすべて税込価格になります。※セット以外のリペアパーツは1個の価格です。セットが設定されているリペアパーツの単品販売は行っておりません。

■スペシャルクラッチインナーキット TYPE-R(WET/スリッパークラッチ/ノーマルメインシャフト用) 02-01-0800 ¥95,700(税込)

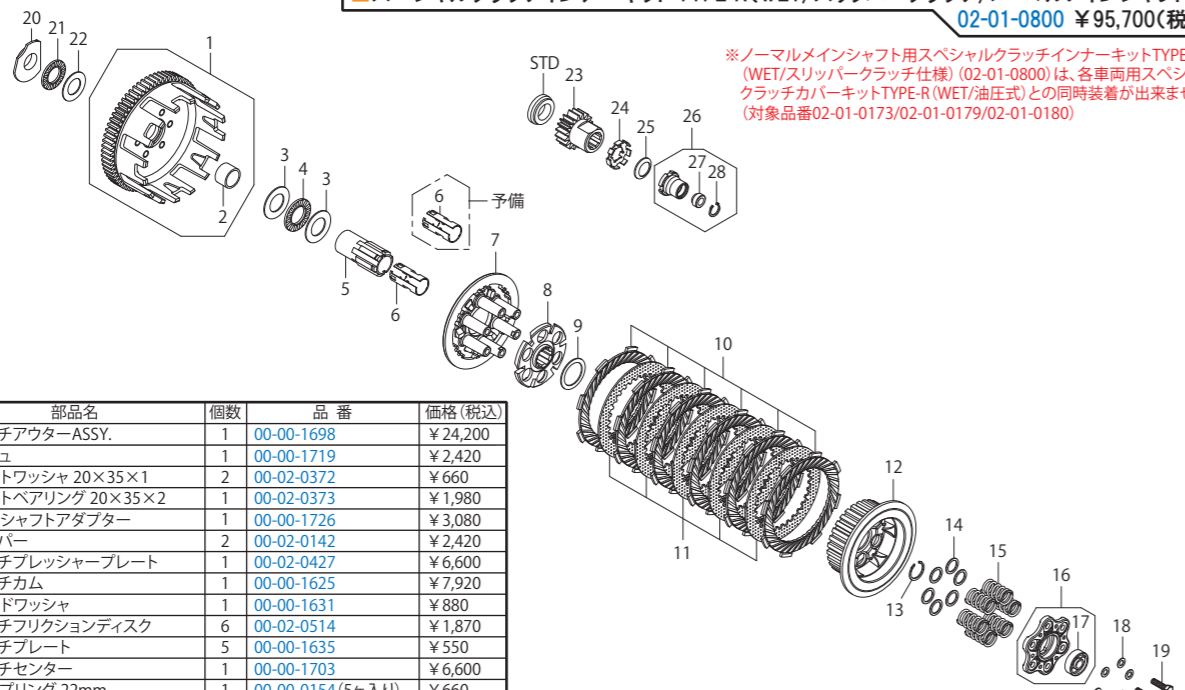

※ノーマルメインシャフト用スペシャルクラッチインナーキットTYPE-R (WET/スリッパークラッチ仕様) (02-01-0800) は、各車専用スペシャルクラッチカバーキットTYPE-R (WET/油圧式) との同時装着が出来ません。(対象品番02-01-0173/02-01-0179/02-01-0180)

No.	部品名	個数	品番	価格(税込)
1	クラッチアウターASSY.	1	00-00-1698	¥24,200
2	ブッシュ	1	00-00-1719	¥2,420
3	スラストワッシャ 20×35×1	2	00-02-0372	¥660
4	スラストベアリング 20×35×2	1	00-02-0373	¥1,980
5	メインシャフトアダプター	1	00-00-1726	¥3,080
6	ストッパー	2	00-02-0142	¥2,420
7	クラッチプレッシャープレート	1	00-02-0427	¥6,600
8	クラッチカム	1	00-00-1625	¥7,920
9	スライドワッシャ	1	00-00-1631	¥880
10	クラッチフリクションディスク	6	00-02-0514	¥1,870
11	クラッチプレート	5	00-00-1635	¥550
12	クラッチセンター	1	00-00-1703	¥6,600
13	スナップリング 22mm	1	00-00-0154 (5ヶ入り)	¥660
14	シムリング 12×6×1	12	00-00-0597	¥440
15	クラッチスプリング	6	00-00-1663	¥660
16	クラッチリフタープレートCOMP.	1	00-00-1708	¥5,610
17	ボールベアリング 628	1	00-00-0599	¥1,100
18	ブレンワッシャ 5mm	6	00-00-0596 (10ヶ入り)	¥660
19	6角ボルト 5×20 (7マーク)	6	00-00-0468 (10ヶ入り)	¥880
20	ベアリングシート	1	00-02-0415	¥3,300
21	スラストベアリング 17×30×2	1	00-02-0061	¥1,980
22	スラストワッシャ 17×30×1	1	00-02-0060	¥660

No.	部品名	個数	品番	価格(税込)
23	プライマリドライブギア (18T)	1	00-00-1714	¥6,820
24	ロックワッシャ	1	00-01-0098	¥880
25	コニカルスプリングワッシャ 14mm	1	00-02-0036	¥660
26	ロックナットCOMP.	1	00-02-0396	¥3,850
27	オイルシール 6×13×5	1	00-02-0037	¥770
28	Cリング 13mm	1	00-02-0099 (5ヶ入り)	¥660

※上記の商品価格はすべて税込価格です。

Repair parts

■スペシャルクラッチインナーキット TYPE-R(WET/WET対応クロスミッション用)(02-01-0805) リペアパーツ モンキー・ゴリラ

※下記価格はすべて税込価格になります。※セット以外のリペアパーツは1個の価格です。セットが設定されているリペアパーツの単品販売は行っておりません。

■スペシャルクラッチインナーキット TYPE-R(WET/WET対応クロスミッション用) 02-01-0805 ¥74,800(税込)

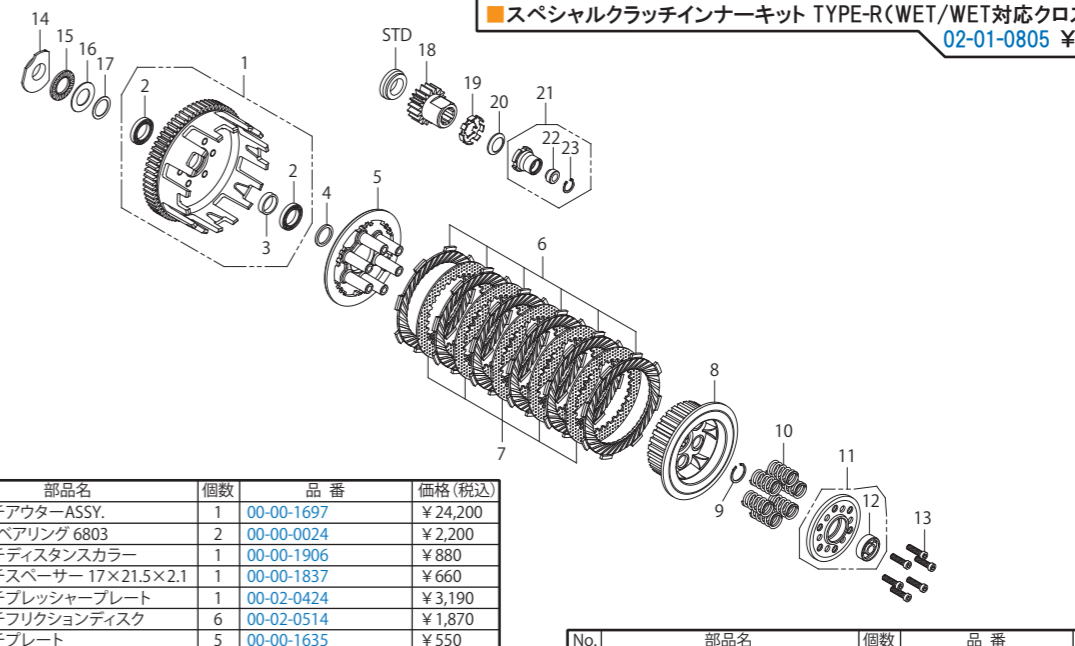

No.	部品名	個数	品番	価格(税込)
1	クラッチアウターASSY.	1	00-00-1697	¥24,200
2	ボールベアリング 6803	2	00-00-0024	¥2,200
3	クラッチディスタンスカラー	1	00-00-1906	¥880
4	クラッチスパーサー 17×21.5×2.1	1	00-00-1837	¥660
5	クラッチプレッシャープレート	1	00-02-0424	¥3,190
6	クラッチフリクションディスク	6	00-02-0514	¥1,870
7	クラッチプレート	5	00-00-1635	¥550
8	クラッチセンター	1	00-00-1649	¥6,600
9	エキスターナルサークリップ 17mm	1	00-02-0005 (5ヶ入り)	¥880
10	クラッチスプリング	6	00-02-0393 (6ヶ入り)	¥4,400
11	クラッチリフタープレートCOMP.	1	00-00-1705	¥5,610
12	ボールベアリング 628	1	00-00-0599	¥1,100
13	ソケットキャップスクリュー 5×20	6	00-00-0714 (5ヶ入り)	¥660
14	ベアリングシート	1	00-02-0415	¥3,300
15	スラストベアリング 17×30×2	1	00-02-0061	¥1,980

No.	部品名	個数	品番	価格(税込)
16	スラストワッシャ 17×30×1	1	00-02-0060	¥660
17	スラストワッシャ 17×23×0.5	1	00-02-0335	¥660
18	プライマリドライブギア (18T)	1	00-00-1714	¥6,820
19	ロックワッシャ	1	00-01-0098	¥880
20	コニカルスプリングワッシャ 14mm	1	00-02-0036	¥660
21	ロックナットCOMP.	1	00-02-0396	¥3,850
22	オイルシール 6×13×5	1	00-02-0037	¥770
23	Cリング 13mm	1	00-02-0099 (5ヶ入り)	¥660

■スペシャルクラッチインナーキット TYPE-R(WET/スリッパークラッチ/WET対応クロスミッション用)(02-01-0804) リペアパーツ モンキー・ゴリラ

※下記価格はすべて税込価格になります。※セット以外のリペアパーツは1個の価格です。セットが設定されているリペアパーツの単品販売は行っておりません。

■スペシャルクラッチインナーキット TYPE-R(WET/スリッパークラッチ/WET対応クロスミッション用) 02-01-0804 ¥101,200(税込)

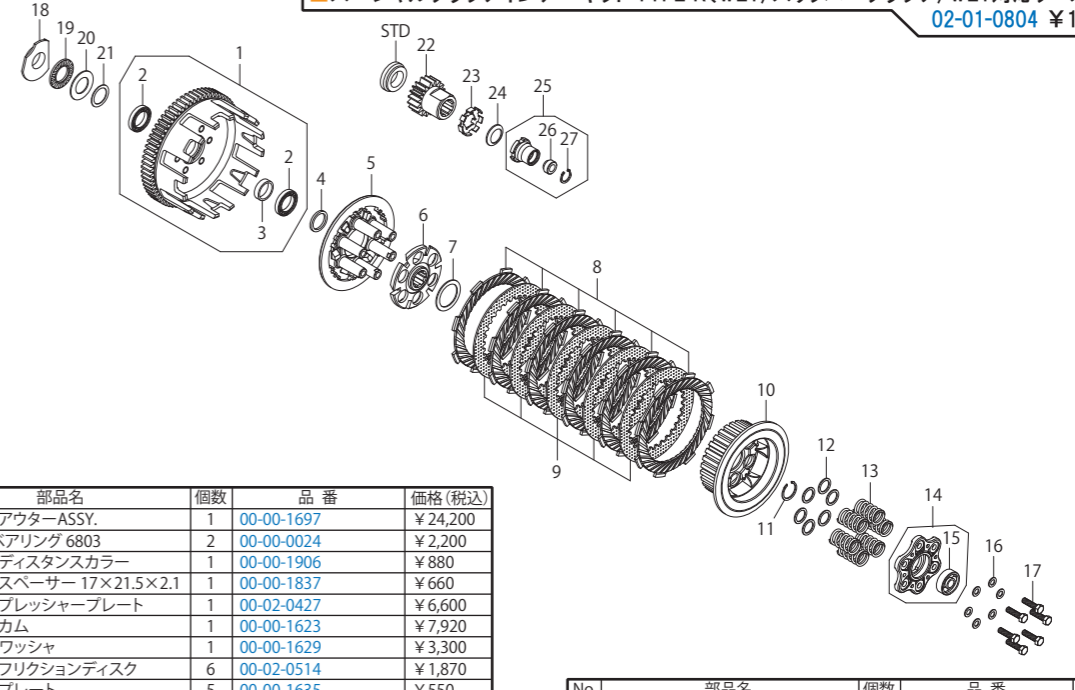

No.	部品名	個数	品番	価格(税込)
1	クラッチアウターASSY.	1	00-00-1697	¥24,200
2	ボールベアリング 6803	2	00-00-0024	¥2,200
3	クラッチディスタンスカラー	1	00-00-1906	¥880
4	クラッチスパーサー 17×21.5×2.1	1	00-00-1837	¥660
5	クラッチプレッシャープレート	1	00-02-0427	¥6,600
6	クラッチカム	1	00-00-1623	¥7,920
7	スライドワッシャ	1	00-00-1629	¥3,300
8	クラッチフリクションディスク	6	00-02-0514	¥1,870
9	クラッチプレート	5	00-00-1635	¥550
10	クラッチセンター	1	00-00-1702	¥6,600
11	エキスターナルサークリップ 17mm	1	00-02-0005 (5ヶ入り)	¥880
12	シムリング 12×16×1	12	00-00-0597	¥440
13	クラッチスプリング	6	00-00-1663	¥660
14	クラッチリフタープレートCOMP.	1	00-00-1708	¥5,610
15	ボールベアリング 628	1	00-00-0599	¥1,100
16	ブレンワッシャ 5mm	6	00-00-0596 (10ヶ入り)	¥660
17	6角ボルト 5×20 (7マーク)	6	00-00-0468 (10ヶ入り)	¥880
18	ベアリングシート	1	00-02-0415	¥3,300

No.	部品名	個数	品番	価格(税込)
19	スラストベアリング 17×30×2	1	00-02-0061	¥1,980
20	スラストワッシャ 17×30×1	1	00-02-0060	¥660
21	スラストワッシャ 17×23×0.5	1	00-02-0335	¥660
22	プライマリドライブギア (18T)	1	00-00-1714	¥6,820
23	ロックワッシャ	1	00-01-0098	¥880
24	コニカルスプリングワッシャ 14mm	1	00-02-0036	¥660
25	ロックナットCOMP.	1	00-02-0396	¥3,850
26	オイルシール 6×13×5	1	00-02-0037	¥770
27	Cリング 13mm	1	00-02-0099 (5ヶ入り)	¥660

※上記の商品価格はすべて税込価格です。

Repair parts

■スペシャルクラッチカバーキット TYPE-R(DRY/油圧式)(02-02-0068) リペアパーツ モンキー・ゴリラ

※下記価格はすべて税込価格になります。※セット以外のリペアパーツは1個の価格です。セットが設定されているリペアパーツの単品販売は行っておりません。

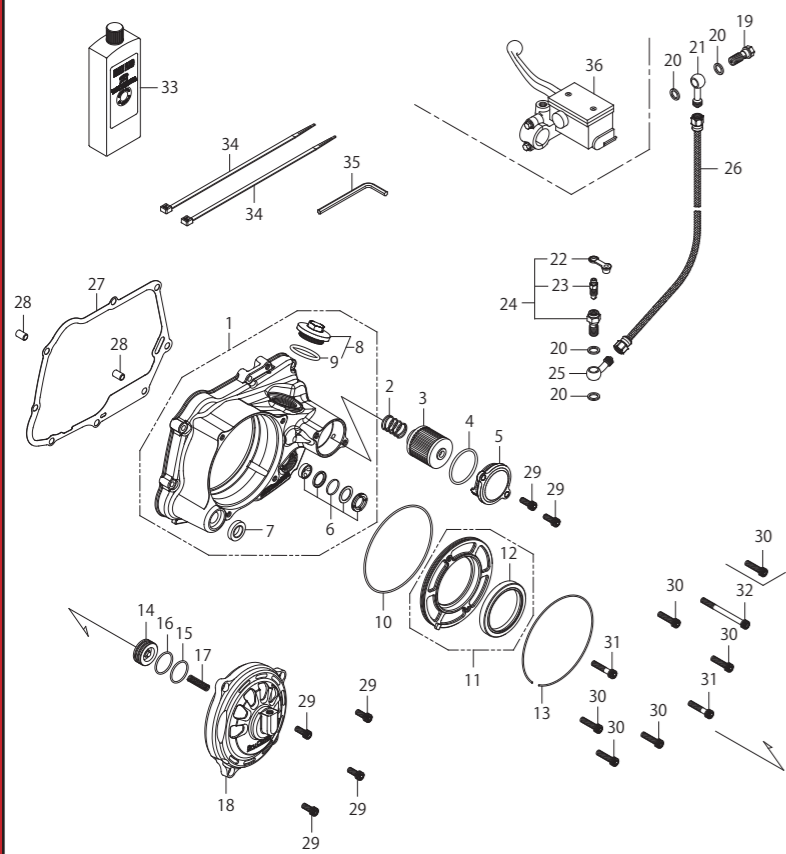

No.	部品名	個数	品番	価格(税込)
1	R.クラッチケースカバー-ASSY.	1	00-00-1081	¥38,500
2	オイルフィルタースプリング	1	00-07-0065	¥660
3	オイルフィルタースプリング	1	00-02-0027	¥2,860
4	オイルフィルタースプリング	1	00-02-0040	¥440
5	オイルフィルタースプリング	1	00-00-1411	¥3,080
6	オイルポットウインドウセット	1	00-02-0031	¥3,190
7	オイルシール 13.7×24×5	1	00-02-0032	¥550
8	タペットアジャスティングホールキャップ	1	09-06-0131(0リング付)	¥1,100
9	ホールキャップ0リング 30mm	1	00-01-0034(4ケ入り)	¥770
10	0リング 112mm	1	00-02-0363	¥660
11	パーテーションプレートCOMP.	1	00-00-1083	¥15,400
12	オイルシール 54×70×9	1	00-02-0364	¥3,190
13	サークリップ(118×1.5)	1	00-00-1082	¥1,320
14	レリーズピストンCOMP.	1	00-00-1099	¥3,080
15	0リング 26mm(SBR/艶無し)	1	00-00-2783	¥770
16	0リング 26mm(NBR/艶有り)	1	00-00-0057(4ケ入り)	¥660
17	レリーズスプリング	1	00-00-1096	¥660
18	クラッチカバー	1	廃盤	
19	バンジョーボルト M10×1.25(ゴールド)	1	00-07-0131	¥1,210
20	アルミシーリングワッシャー 10mm	4	00-07-0106(10ケ入り)	¥660
21	バンジョー(ストレート)	1	00-07-0006	¥1,100
22	プリーダークャップ	1	00-02-6212	¥660
23	プリーダースクリュー	1	00-02-6213	¥660
24	エアフリーバンジョーボルトCOMP.	1	00-00-2893	¥1,870
25	バンジョー(45°)	1	00-07-0039	¥1,100
26	プリーキホース(775mm)	1	00-06-0204	¥8,250
27	R.クラッチケースカバーガスケット	1	00-01-0095	¥1,540
28	ソケットキャップスクリュー 8×12	2	00-00-0153(2ケ入り)	¥440
29	ソケットキャップスクリュー 6×15	6	00-00-0718(5ケ入り)	¥660
30	ソケットキャップスクリュー 6×25	6	00-00-0722(5ケ入り)	¥484
31	ソケットキャップスクリュー 6×30	2	00-00-0090(5ケ入り)	¥484
32	ソケットキャップスクリュー 6×70	1	00-00-0730(5ケ入り)	¥594
33	プリーキフルード DOT4(200cc)	1	06-08-0019	¥1,078
34	結束バンド 200mm	2	00-00-0179(10ケ入り)	¥363
35	レンチ 5mm	1		
36	L.マスターシリンダー-ASSY.(ミラーM8)	1	02-02-2103	¥10,780

■スペシャルクラッチカバーキット TYPE-R(DRY/ワイヤー式)(02-02-0070) リペアパーツ モンキー・ゴリラ

※下記価格はすべて税込価格になります。※セット以外のリペアパーツは1個の価格です。セットが設定されているリペアパーツの単品販売は行っておりません。

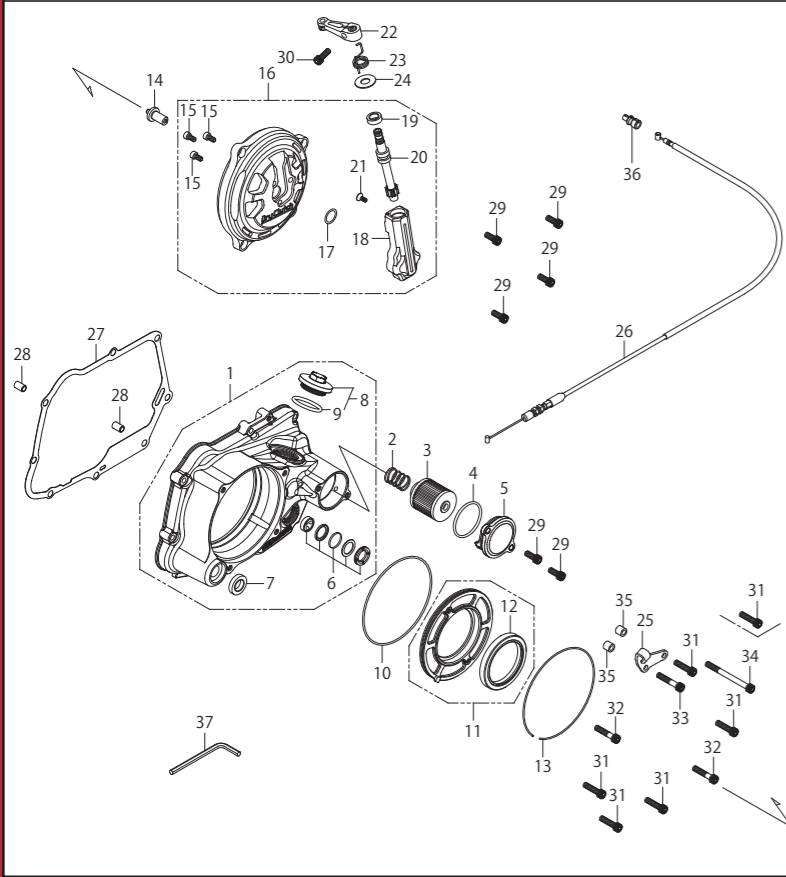

No.	部品名	個数	品番	価格(税込)
1	R.クラッチケースカバー-ASSY.	1	00-00-1081	¥38,500
2	オイルフィルタースプリング	1	00-07-0065	¥660
3	オイルフィルタースプリング	1	00-02-0027	¥2,860
4	オイルフィルタースプリング	1	00-02-0040	¥440
5	オイルフィルタースプリング	1	00-00-1411	¥3,080
6	オイルポットウインドウセット	1	00-02-0031	¥3,190
7	オイルシール 13.7×24×5	1	00-02-0032	¥550
8	タペットアジャスティングホールキャップ	1	09-06-0131(0リング付)	¥1,100
9	ホールキャップ0リング 30mm	1	00-01-0034(4ケ入り)	¥770
10	0リング 112mm	1	00-02-0363	¥660
11	パーテーションプレートCOMP.	1	00-00-1083	¥15,400
12	オイルシール 54×70×9	1	00-02-0364	¥3,190
13	サークリップ(118×1.5)	1	00-00-1082	¥1,320
14	レリーズラック	1	00-00-1758	¥1,980
15	ローヘッドボルト 5×10	3	00-00-0616(5ケ入り)	¥484
16	クラッチカバー-COMP.	1	00-02-0139	¥37,400
17	0リング 12.5mm	1	00-00-0617(3ケ入り)	¥330
18	レリーズユニット	1	00-02-0145	¥7,700
19	オイルシール 10×17×5	1	00-02-0006	¥440
20	クラッチレリーズピニオン	1	00-02-0033	¥3,080
21	フラットヘッドスクリュー 4×10	1	00-00-0190(6ケ入り)	¥484
22	レリーズアーム	1	00-00-1668	¥2,310
23	クラッチアームスプリング	1	00-00-1672	¥440
24	プレンワッシャー 10mm	1	00-00-0618(10ケ入り)	¥330
25	クラッチケーブルレシーバー	1	00-00-1091	¥2,420
26	クラッチケーブルCOMP. 850mm	1	00-02-0133	¥5,500
27	R.クラッチケースカバーガスケット	1	00-01-0095	¥1,540
28	ソケットキャップスクリュー 8×12	2	00-00-0153(2ケ入り)	¥440
29	ソケットキャップスクリュー 6×15	6	00-00-0718(5ケ入り)	¥660
30	ソケットキャップスクリュー 6×18	1	00-00-0720(5ケ入り)	¥484
31	ソケットキャップスクリュー 6×25	6	00-00-0722(5ケ入り)	¥484
32	ソケットキャップスクリュー 6×30	2	00-00-0090(5ケ入り)	¥484
33	ソケットキャップスクリュー 6×35	1	00-00-0724(5ケ入り)	¥484
34	ソケットキャップスクリュー 6×70	1	00-00-0730(5ケ入り)	¥594
35	カラー	2	00-00-1967	¥550
36	クラッチケーブルアダプター	1	00-02-0213	¥1,980
37	レンチ 5mm	1		

※上記の商品価格はすべて税込価格です。

Repair parts

■スペシャルクラッチカバーキット TYPE-R(17DRY/油圧式)(02-02-0084) リペアパーツ モンキー・ゴリラ

※下記価格はすべて税込価格になります。※セット以外のリペアパーツは1個の価格です。セットが設定されているリペアパーツの単品販売は行っておりません。

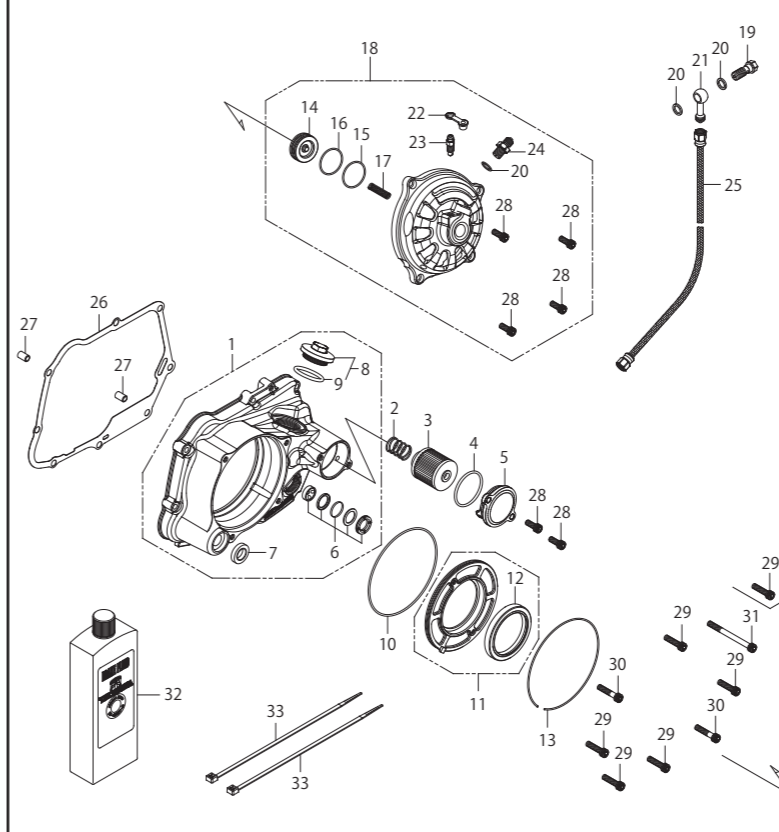

No.	部品名	個数	品番	価格(税込)
1	R.クラッチケースカバー-ASSY.	1	00-00-1081	¥38,500
2	オイルフィルタースプリング	1	00-07-0065	¥660
3	オイルフィルタースプリング	1	00-02-0027	¥2,860
4	オイルフィルタースプリング	1	00-02-0040	¥440
5	オイルフィルタースプリング	1	00-00-1411	¥3,080
6	オイルポットウインドウセット	1	00-02-0031	¥3,190
7	オイルシール 13.7×24×5	1	00-02-0032	¥550
8	タペットアジャスティングホールキャップ	1	09-06-0131(0リング付)	¥1,100
9	ホールキャップ0リング 30mm	1	00-01-0034(4ケ入り)	¥770
10	0リング 112mm	1	00-02-0363	¥660
11	パーテーションプレートCOMP.	1	00-00-1083	¥15,400
12	オイルシール 54×70×9	1	00-02-0364	¥3,190
13	サークリップ(118×1.5)	1	00-00-1082	¥1,320
14	レリーズピストン	1	00-00-1094	¥3,740
15	0リング 30mm(SBR/艶無し)	1	00-00-0673	¥594
16	0リング 30mm(NBR/艶有り)	1	00-00-0674(4ケ入り)	¥594
17	レリーズスプリング	1	00-00-1096	¥660
18	クラッチカバー	1	02-02-0087	¥37,400
19	バンジョーボルト M10×1.25(ゴールド)(シーリングワッシャー付)	1	00-07-0131	¥1,210
20	アルミシーリングワッシャー 10mm	3	00-07-0106(10ケ入り)	¥660
21	バンジョー(ストレート)	1	00-07-0006	¥1,100
22	プリーダークャップ	1	00-02-6212	¥660
23	プリーダースクリュー	1	00-02-6213	¥660
24	アダプター 10mm(シーリングワッシャー付)	1	00-07-0032(2ケ入り)	¥2,200
25	プリーキホース(775mm)	1	00-06-0204	¥8,250
26	R.クラッチケースカバーガスケット	1	00-01-0095	¥1,540
27	ソケットキャップスクリュー 8×12	2	00-00-0153(2ケ入り)	¥440
28	ソケットキャップスクリュー 6×15	6	00-00-0718(5ケ入り)	¥660
29	ソケットキャップスクリュー 6×25	6	00-00-0722(5ケ入り)	¥484
30	ソケットキャップスクリュー 6×30	2	00-00-0090(5ケ入り)	¥484
31	ソケットキャップスクリュー 6×70	1	00-00-0730(5ケ入り)	¥594
32	プリーキフルード DOT4(200cc)	1	06-08-0019	¥1,078
33	結束バンド 200mm	2	00-00-0179(10ケ入り)	¥363

※上記の商品価格はすべて税込価格です。

Repair parts

■スペシャルクラッチインナーキット TYPE-R(DRY/DRY専用クロスミッション用)(02-02-0177) リペアパーツ モンキー・ゴリラ

※下記価格はすべて税込価格になります。※セット以外のリペアパーツは1個の価格です。セットが設定されているリペアパーツの単品販売は行っておりません。

■スペシャルクラッチインナーキット TYPE-R(DRY/DRY専用クロスミッション用) 02-02-0177 ¥99,000(税込)

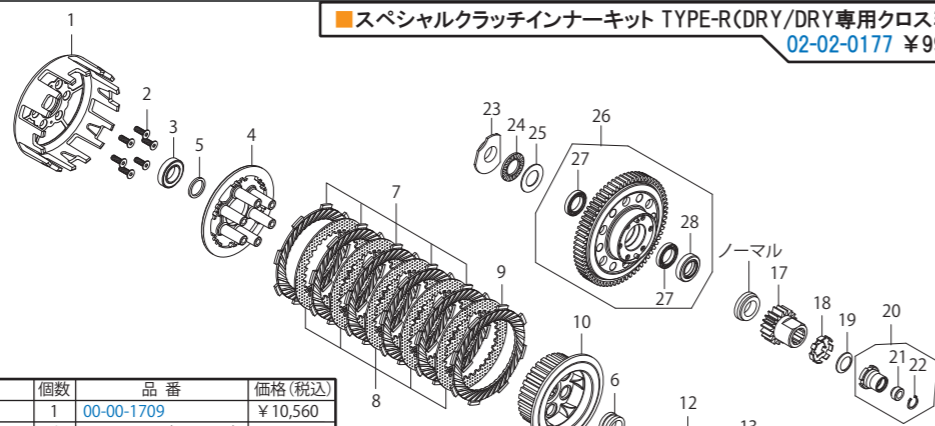

No.	部品名	個数	品番	価格(税込)
1	クラッチアウター	1	00-00-1709	¥10,560
2	フラットヘッドスクリュー 5×15	6	00-00-0612(10ヶ入り)	¥594
3	ボールベアリング 6903LLB	1	00-00-0035	¥1,980
4	クラッチプレッシャープレート	1	00-00-1642	¥5,060
5	クラッチスパーサー 17×21.5×2.1	1	00-00-1837	¥660
6	カラー	1	00-00-1644	¥1,650
7	クラッチフリクションディスク	5	00-02-0514	¥1,870
8	クラッチプレート	5	00-00-1635	¥550
9	プレート(フリクション)	1	00-02-0365	¥3,630
10	クラッチセンター	1	00-00-1637	¥5,060
11	エキスターナルサークリップ 17mm	1	00-02-0005(5ヶ入り)	¥880
12	クラッチスプリング	6	00-02-0393(6ヶ入り)	¥4,400
13	クラッチリフタープレート COMP.	1	00-00-1704	¥4,620
14	ボールベアリング 628ZZ	1	00-00-0595	¥880
15	クラッチリフターロッド	1	00-00-1681	¥1,100
16	ソケットキャップスクリュー 5×20	6	00-00-0714(5ヶ入り)	¥660
17	プライマリドライブギア(18T)	1	00-00-1714	¥6,820
18	ロックワッシャ	1	00-01-0098	¥880
19	コニカルスプリングワッシャ 14mm	1	00-02-0036	¥660
20	ロックナット COMP.	1	00-02-0396	¥3,850

No.	部品名	個数	品番	価格(税込)
21	オイルシール 6×13×5	1	00-02-0037	¥770
22	Cリング 13mm	1	00-02-0099(5ヶ入り)	¥660
23	ベアリングシート	1	00-02-0415	¥3,300
24	スラストベアリング 17×30×2	1	00-02-0061	¥1,980
25	スラストワッシャ 17×30×1	1	00-02-0060	¥660
26	プライマリドライブギア ASSY.	1	00-00-1696	¥39,600
27	ボールベアリング 6803	2	00-00-0024	¥2,200
28	オイルシール 17×28×7	1	00-02-0020	¥836

■スペシャルクラッチインナーキット TYPE-R(DRY/スリッパークラッチ/DRY専用クロスミッション用)(02-02-0176) リペアパーツ モンキー・ゴリラ

※下記価格はすべて税込価格になります。※セット以外のリペアパーツは1個の価格です。セットが設定されているリペアパーツの単品販売は行っておりません。

■スペシャルクラッチインナーキット TYPE-R(DRY/スリッパークラッチ/DRY専用クロスミッション用) 02-02-0176 ¥125,400(税込)

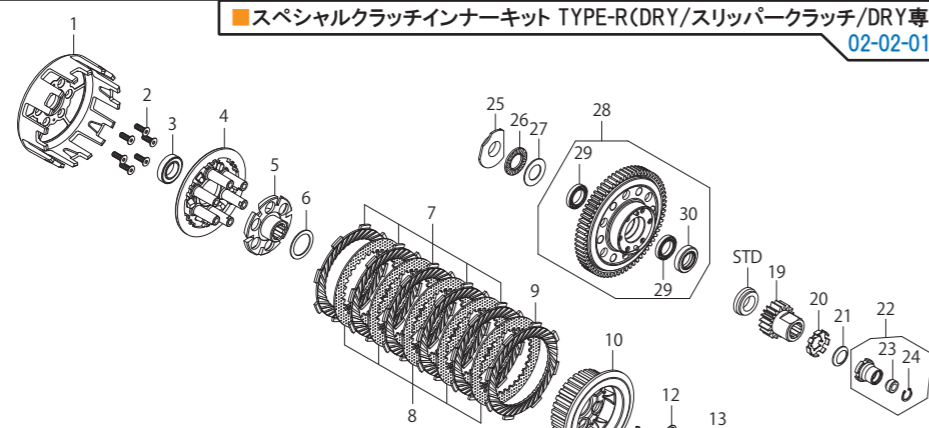

No.	部品名	個数	品番	価格(税込)
1	クラッチアウター	1	00-00-1709	¥10,560
2	フラットヘッドスクリュー 5×15	6	00-00-0612(10ヶ入り)	¥594
3	ボールベアリング 6903LLB	1	00-00-0035	¥1,980
4	クラッチプレッシャープレート	1	00-02-0427	¥6,600
5	クラッチカム	1	00-00-1624	¥6,600
6	スライドワッシャ	1	00-00-1630	¥3,300
7	クラッチフリクションディスク	5	00-02-0514	¥1,870
8	クラッチプレート	5	00-00-1635	¥550
9	プレート(フリクション)	1	00-02-0365	¥3,630
10	クラッチセンター	1	00-00-1702	¥6,600
11	エキスターナルサークリップ 17mm	1	00-02-0005(5ヶ入り)	¥880
12	シムリング 12×16×1	12	00-00-0597	¥440
13	クラッチスプリング	6	00-00-1663	¥660
14	クラッチリフタープレート COMP.	1	00-00-1707	¥5,610
15	ボールベアリング 628ZZ	1	00-00-0595	¥880
16	クラッチリフターロッド	1	00-00-1681	¥1,100
17	プレーンワッシャ 5mm	6	00-00-0596(10ヶ入り)	¥660
18	6角ボルト 5×20(7マーク)	6	00-00-0468(10ヶ入り)	¥880
19	プライマリドライブギア(18T)	1	00-00-1714	¥6,820
20	ロックワッシャ	1	00-01-0098	¥880

No.	部品名	個数	品番	価格(税込)
21	コニカルスプリングワッシャ 14mm	1	00-02-0036	¥660
22	ロックナット COMP.	1	00-02-0396	¥3,850
23	オイルシール 6×13×5	1	00-02-0037	¥770
24	Cリング 13mm	1	00-02-0099(5ヶ入り)	¥660
25	ベアリングシート	1	00-02-0415	¥3,300
26	スラストベアリング 17×30×2	1	00-02-0061	¥1,980
27	スラストワッシャ 17×30×1	1	00-02-0060	¥660
28	プライマリドライブギア ASSY.	1	00-00-1696	¥39,600
29	ボールベアリング 6803	2	00-00-0024	¥2,200
30	オイルシール 17×28×7	1	00-02-0020	¥836

※上記の商品価格はすべて税込価格です。

Repair parts

■SS5速クロスミッションキット(対象:ノーマル/強化クラッチ・スペシャルクラッチ(湿式)・TYPE-R(WET)) リペアパーツ モンキー・ゴリラ

※下記価格はすべて税込価格になります。※セット以外のリペアパーツは1個の価格です。セットが設定されているリペアパーツの単品販売は行っておりません。

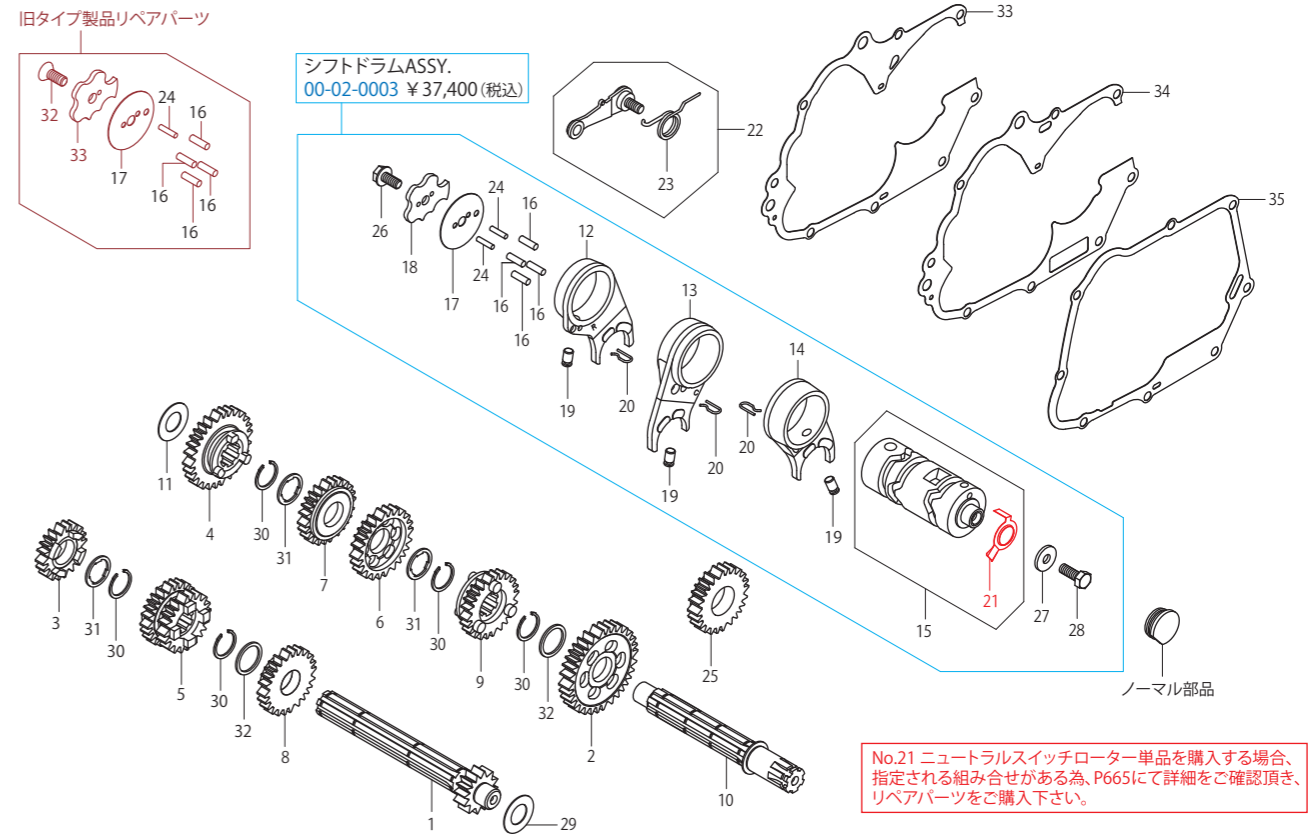

■SS5速クロスミッション ストリート 02-04-0200 ¥74,800(税込) リペアパーツ

No.	部品名	個数	品番	価格(税込)
1	メインシャフト(14T)	1	00-02-0341	¥9,790
2	カウンターシャフトファーストギヤ(33T)	1	00-02-0103	¥5,060
3	メインシャフトセカンドギヤ(17T)	1	00-00-1769	¥3,520
4	カウンターシャフトセカンドギヤ(30T)	1	00-02-0104	¥4,840
5	メインシャフトサードギヤ(20T/22T)	1	00-00-1783	¥6,160
6	カウンターシャフトサードギヤ(28T)	1	00-02-0190	¥3,630
7	カウンターシャフトフォースギヤ(25T)	1	00-02-0429	¥4,950
8	メインシャフトフィフスギヤ(24T)	1	00-00-1817	¥7,920
9	カウンターシャフトフィフスギヤ(23T)	1	00-02-0387	¥7,480
10	カウンターシャフト	1	00-02-0113	¥7,040

■SS5速クロスミッション スーパークロス 02-04-0203 廃盤品 リペアパーツ

No.	部品名	個数	品番	価格(税込)
1	メインシャフト(14T)	1	00-02-0341	¥9,790
2	カウンターシャフトファーストギヤ(33T)	1	00-02-0103	¥5,060
3	メインシャフトセカンドギヤ(19T)	1	廃盤	
4	カウンターシャフトセカンドギヤ(29T)	1	廃盤	
5	メインシャフトサードギヤ(21T/23T)	1	廃盤	
6	カウンターシャフトサードギヤ(27T)	1	廃盤	
7	カウンターシャフトフォースギヤ(26T)	1	廃盤	
8	メインシャフトフィフスギヤ(24T)	1	00-00-1819	¥4,180
9	カウンターシャフトフィフスギヤ(24T)	1	00-00-1827	¥5,940
10	カウンターシャフト	1	00-02-0113	¥7,040

■SS5速クロスミッション スーパーストリート 02-04-0201 ¥74,800(税込) リペアパーツ

No.	部品名	個数	品番	価格(税込)
1	メインシャフト(14T)	1	00-02-0341	¥9,790
2	カウンターシャフトファーストギヤ(33T)	1	00-02-0103	¥5,060
3	メインシャフトセカンドギヤ(17T)	1	00-00-1769	¥3,520
4	カウンターシャフトセカンドギヤ(30T)	1	00-02-0104	¥4,840
5	メインシャフトサードギヤ(20T/22T)	1	00-00-1783	¥6,160
6	カウンターシャフトサードギヤ(28T)	1	00-02-0190	¥3,630
7	カウンターシャフトフォースギヤ(25T)	1	00-02-0429	¥4,950
8	メインシャフトフィフスギヤ(24T)	1	00-00-1819	¥4,180
9	カウンターシャフトフィフスギヤ(24T)	1	00-00-1827	¥5,940
10	カウンターシャフト	1	00-02-0113	¥7,040

■SS5速クロスミッション 各種共通リペアパーツ

No.	部品名	個数	品番	価格(税込)
11	スラストワッシャ 13.5MM	1	00-02-0055	¥660
12	R.ギヤシフトフォーク	1	00-02-0014	¥12,100
13	C.ギヤシフトフォーク	1	00-02-0015	¥12,100
14	L.ギヤシフトフォーク	1	00-02-0016	¥12,100
15	ギヤシフトドラム(ニュートラルスイッチローター付)	1	00-02-0117	¥7,700
16	ダウエルピン 4X10	4	00-02-0049(5ヶ入り)	¥715
17	ギヤシフトドラムサイドプレート	1	00-02-0018	¥880
18	ギヤシフトドラムストッパープレート	1	00-00-1873	¥1,320
19	ギヤシフトフォークガイドピン	3	00-02-0336(1ヶ)	¥550
20	ギヤシフトフォークガイドピンクリップ	3	00-02-0270	¥660
21	ニュートラルスイッチローター	1	—	—
22	シフトドラムストッパーアーム&スプリングセット	1	00-02-0299	¥2,200
23	シフトドラムストッパースプリング	1	00-02-0152	¥660
24	ストッパープレートセッティングピン	2	00-02-0054	¥880
25	キックスターターベニオン(25T)	1	00-02-0105	¥5,940
26	ロックボルト 6MM	1	00-02-0013	¥484
27	プレーンワッシャ 6×17×2.3	1	00-02-0050	¥484
28	6角ボルト 6×16	1	00-00-0032(3ヶ入り)	¥484
29	スラストワッシャ 14MM	1	00-02-0047	¥660
30	エキスターナルサークリップ 17MM	5	00-02-0005(5ヶ入り)	¥880
31	スプラインワッシャ 17MM	3	00-02-0462(5ヶ入り)	¥1,320
32	スラストワッシャ S 17MM	2	00-02-0024(2ヶ入り)	¥660
33	クランクケースガスケット(6V)	1	00-01-1032	¥1,540
34	クランクケースガスケット(12V)	1	00-01-0096	¥1,540
35	R.クランクケースカバーガスケット	1	00-01-0095	¥1,540

■SS5速クロスミッション Sツリーング 02-04-0202 ¥74,800(税込) リペアパーツ

No.	部品名	個数	品番	価格(税込)
1	メインシャフト(14T)	1	00-02-0341	¥9,790
2	カウンターシャフトファーストギヤ(33T)	1	00-02-0103	¥5,060
3	メインシャフトセカンドギヤ(18T)	1	00-00-1771	¥3,740
4	カウンターシャフトセカンドギヤ(29T)	1	00-00-1777	¥6,380
5	メインシャフトサードギヤ(21T/24T)	1	00-00-1785	¥9,790
6	カウンターシャフトサードギヤ(25T)	1	00-00-1794	¥6,380
7	カウンターシャフトフォースギヤ(23T)	1	00-00-1808	¥5,720
8	メインシャフトフィフスギヤ(26T)	1	00-00-1820	¥4,950
9	カウンターシャフトフィフスギヤ(21T)	1	00-00-1828	¥6,600
10	カウンターシャフト	1	00-02-0113	¥7,040

旧タイプタイプのR.シフトフォークは廃番の為、シフトドラムASSY.での交換が必要です



■旧タイプ5速クロスミッション用リペアパーツ

No.	部品名	個数	品番	価格(税込)
32	フラットヘッドスクリュー 6×15	1	00-00-0031(5ヶ入り)	¥363
33	ギヤシフトドラムストッパープレート	1	00-00-1872	¥1,320

※上記の商品価格はすべて税込価格です。

Repair parts

SS5速クロスミッションキット(対象:乾式クラッチ・スペシャルクラッチ TYPE-R(DRY)) リペアパーツ

※下記価格はすべて税込価格になります。※セット以外のリペアパーツは1個の価格です。セットが設定されているリペアパーツの単品販売は行っておりません。

モンキー・ゴリラ

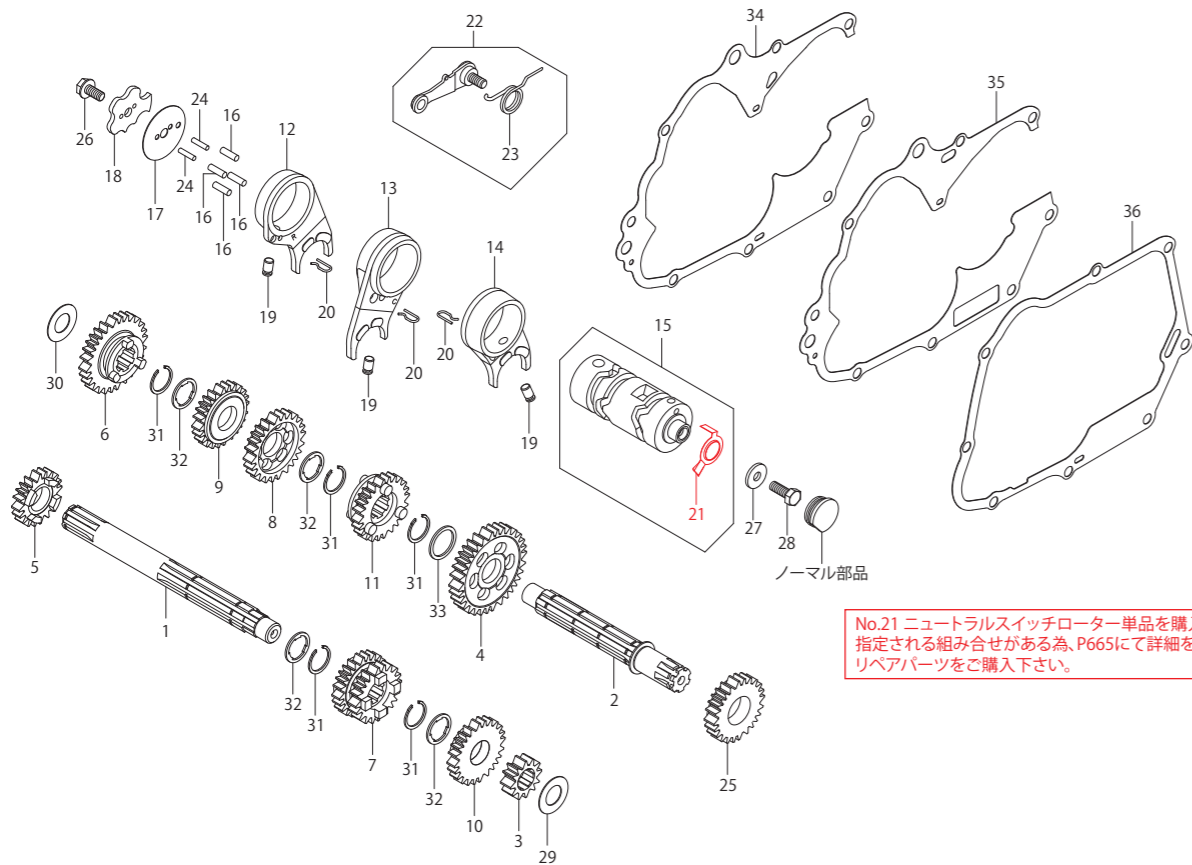

No.21 ニュートラルスイッチローター単品を購入する場合、指定される組み合わせがある為、P.665にて詳細をご確認頂き、リペアパーツをご購入下さい。

No.	部品名	個数	品番	価格(税込)
1	メインシャフト	1	00-02-0507	¥15,400
2	カウンターシャフト	1	00-02-0113	¥7,040
3	メインシャフトファーストギヤ(14T)	1	00-02-0440	¥4,620
4	カウンターシャフトファーストギヤ(33T)	1	00-02-0103	¥5,060
5	メインシャフトセカンドギヤ(17T)	1	00-00-1769	¥3,520
6	カウンターシャフトセカンドギヤ(30T)	1	00-02-0104	¥4,840
7	メインシャフトサードフォースギヤ(20T/22T)	1	00-00-1783	¥6,160
8	カウンターシャフトサードギヤ(28T)	1	00-02-0190	¥3,630
9	カウンターシャフトフォースギヤ(25T)	1	00-02-0429	¥4,950
10	メインシャフトフィフスギヤ(24T)	1	00-00-1817	¥7,920
11	カウンターシャフトフィフスギヤ(23T)	1	00-02-0387	¥7,480

No.	部品名	個数	品番	価格(税込)
1	メインシャフト	1	00-02-0507	¥15,400
2	カウンターシャフト	1	00-02-0113	¥7,040
3	メインシャフトファーストギヤ(14T)	1	00-02-0440	¥4,620
4	カウンターシャフトファーストギヤ(33T)	1	00-02-0103	¥5,060
5	メインシャフトセカンドギヤ(19T)	1	廃盤	
6	カウンターシャフトセカンドギヤ(29T)	1	廃盤	
7	メインシャフトサードフォースギヤ(21T/23T)	1	廃盤	
8	カウンターシャフトサードギヤ(27T)	1	廃盤	
9	カウンターシャフトフォースギヤ(26T)	1	廃盤	
10	メインシャフトフィフスギヤ(24T)	1	00-00-1819	¥4,180
11	カウンターシャフトフィフスギヤ(24T)	1	00-00-1827	¥5,940

No.	部品名	個数	品番	価格(税込)
1	メインシャフト	1	00-02-0507	¥15,400
2	カウンターシャフト	1	00-02-0113	¥7,040
3	メインシャフトファーストギヤ(14T)	1	00-02-0440	¥4,620
4	カウンターシャフトファーストギヤ(33T)	1	00-02-0103	¥5,060
5	メインシャフトセカンドギヤ(17T)	1	00-00-1769	¥3,520
6	カウンターシャフトセカンドギヤ(30T)	1	00-02-0104	¥4,840
7	メインシャフトサードフォースギヤ(20T/22T)	1	00-00-1783	¥6,160
8	カウンターシャフトサードギヤ(28T)	1	00-02-0190	¥3,630
9	カウンターシャフトフォースギヤ(25T)	1	00-02-0429	¥4,950
10	メインシャフトフィフスギヤ(24T)	1	00-00-1819	¥4,180
11	カウンターシャフトフィフスギヤ(24T)	1	00-00-1827	¥5,940

No.	部品名	個数	品番	価格(税込)
12	R.ギヤシフトフォーク	1	00-02-0014	¥12,100
13	C.ギヤシフトフォーク	1	00-02-0015	¥12,100
14	L.ギヤシフトフォーク	1	00-02-0016	¥12,100
15	ギヤシフトドラム(ニュートラルスイッチローター付)	1	00-02-0117	¥7,700
16	タウエルピン 4X10	4	00-02-0049(5ヶ入り)	¥715
17	ギヤシフトドラムサイドプレート	1	00-02-0018	¥880
18	ギヤシフトドラムストッププレート	1	00-00-1873	¥1,320
19	ギヤシフトフォークガイドピン	3	00-02-0336(1ヶ)	¥550
20	ギヤシフトフォークガイドピンクリップ	3	00-02-0270(2ヶ入り)	¥660
21	ニュートラルスイッチローター	1	—	—
22	シフトドラムストップアーム&スプリングセット	1	00-02-0299	¥2,200
23	シフトドラムストップバースプリング	1	00-02-0152	¥660
24	ストッププレートセッティングピン	2	00-02-0054	¥880
25	キックスターターピニオン(25T)	1	00-02-0105	¥5,940
26	ロックボルト 6MM	1	00-02-0013	¥484
27	プレーンワッシャ 6X17X2.3	1	00-02-0050	¥484
28	六角ボルト 6X16	1	00-00-0032(3ヶ入り)	¥484
29	スラストワッシャ 14MM	1	00-02-0047	¥660
30	スラストワッシャ 13.5MM	1	00-02-0055	¥660
31	エキスターナルサークルリッパ 17MM	5	00-02-0005(5ヶ入り)	¥880
32	スプラインワッシャ 17MM	4	00-02-0462(5ヶ入り)	¥1,320
33	スラストワッシャ S 17MM	1	00-02-0024(2ヶ入り)	¥660
34	クランクケースガスケット(6V)	1	00-01-1032	¥1,540
35	クランクケースガスケット(12V)	1	00-01-0096	¥1,540
36	R.クランクケースカバーガスケット	1	00-01-0095	¥1,540

No.	部品名	個数	品番	価格(税込)
1	メインシャフト	1	00-02-0507	¥15,400
2	カウンターシャフト	1	00-02-0113	¥7,040
3	メインシャフトファーストギヤ(14T)	1	00-02-0440	¥4,620
4	カウンターシャフトファーストギヤ(33T)	1	00-02-0103	¥5,060
5	メインシャフトセカンドギヤ(18T)	1	00-00-1771	¥3,740
6	カウンターシャフトセカンドギヤ(29T)	1	00-00-1777	¥6,380
7	メインシャフトサードフォースギヤ(21T/24T)	1	00-00-1785	¥9,790
8	カウンターシャフトサードギヤ(25T)	1	00-00-1794	¥6,380
9	カウンターシャフトフォースギヤ(23T)	1	00-00-1808	¥5,720
10	メインシャフトフィフスギヤ(26T)	1	00-00-1820	¥4,950
11	カウンターシャフトフィフスギヤ(21T)	1	00-00-1828	¥6,600

※上記の商品価格はすべて税込価格です。

Repair parts

TAF5速クロスミッションキット(対象:ノーマル/強化クラッチ・スペシャルクラッチ(湿式)・TYPE-R(WET)) リペアパーツ

※下記価格はすべて税込価格になります。※セット以外のリペアパーツは1個の価格です。セットが設定されているリペアパーツの単品販売は行っておりません。

モンキー・ゴリラ

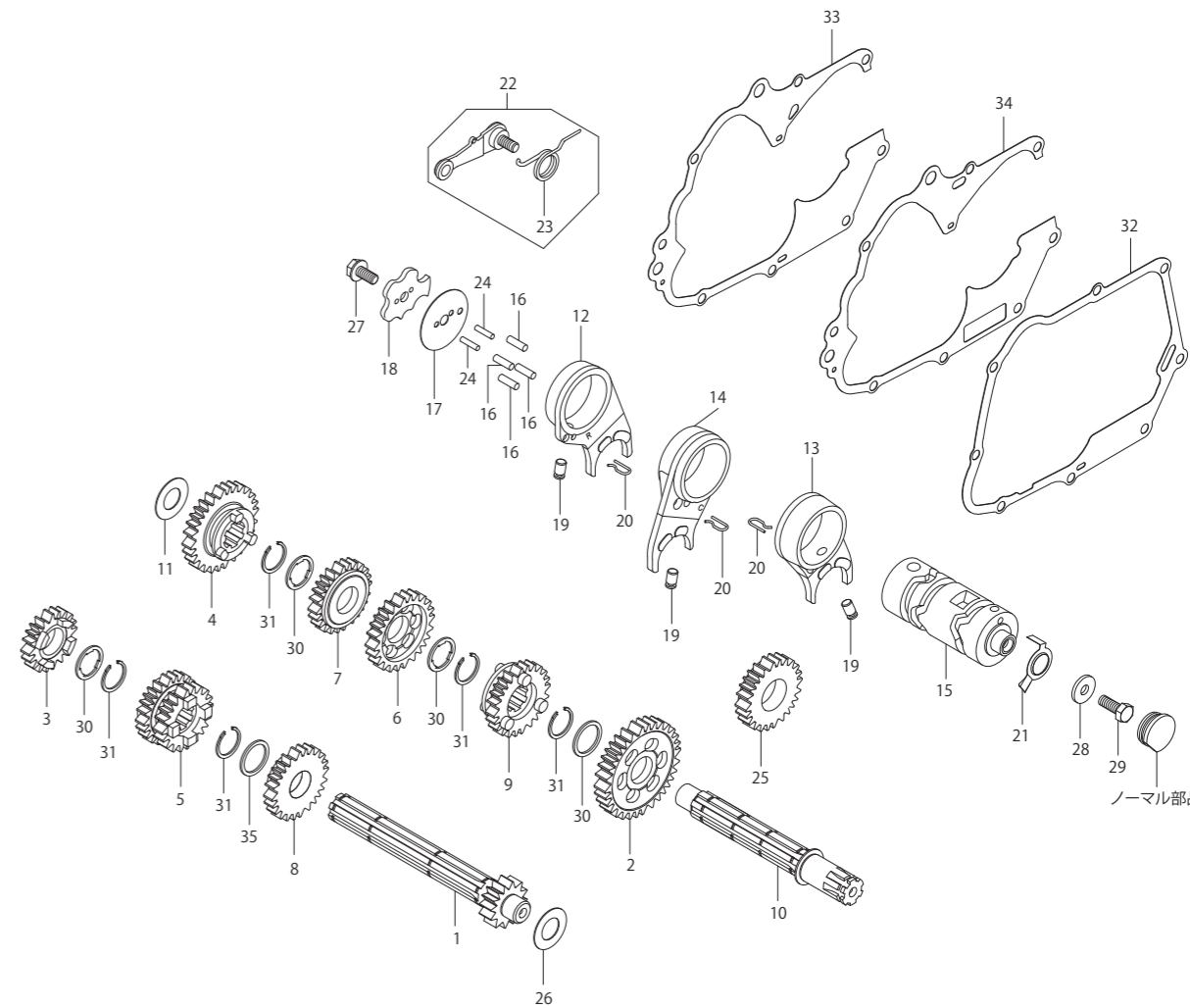

No.21 ニュートラルスイッチローター単品を購入する場合、指定される組み合わせがある為、P.665にて詳細をご確認頂き、リペアパーツをご購入下さい。

No.	部品名	個数	品番	価格(税込)
1	メインシャフト(14T)	1	00-02-0341	¥9,790
2	カウンターシャフトファーストギヤ(33T)	1	00-02-0379	¥4,620
3	メインシャフトセカンドギヤ(18T)	1	00-00-1770	¥3,740
4	カウンターシャフトセカンドギヤ(29T)	1	00-00-1776	¥5,280
5	メインシャフトサードフォースギヤ(21T/24T)	1	00-00-1784	¥6,380
6	カウンターシャフトサードギヤ(25T)	1	00-00-1793	¥4,620
7	カウンターシャフトフォースギヤ(23T)	1	00-00-1807	¥3,960
8	メインシャフトフィフスギヤ(26T)	1	00-00-1818	¥4,620
9	カウンターシャフトフィフスギヤ(21T)	1	00-00-1826	¥5,280
10	カウンターシャフト	1	00-00-1748	¥6,490

No.	部品名	個数	品番	価格(税込)
11	スラストワッシャ 13.5mm	1	00-02-0055	¥660
12	R.ギヤシフトフォーク	1	00-02-0014	¥12,100
13	L.ギヤシフトフォーク	1	00-02-0016	¥12,100
14	C.ギヤシフトフォーク	1	00-02-0015	¥12,100
15	ギヤシフトドラム	1	00-02-0215	¥9,020
16	シフトドラムピン 4X10	4	00-02-0049(5ヶ入り)	¥715
17	ギヤシフトドラムサイドプレート	1	00-02-0018	¥880
18	ギヤシフトドラムストッププレート	1	00-00-1873	¥1,320
19	ギヤシフトフォークガイドピン	3	00-02-0336(1ヶ)	¥550
20	ギヤシフトフォークガイドピンクリップ	3	00-02-0270	¥660
21	ニュートラルスイッチローター	1	00-02-0118	¥594
22	シフトドラムストップアーム&スプリングセット	1	00-02-0299	¥2,200
23	ギヤシフトドラムストップバースプリング	1	00-02-0152	¥660
24	ストッププレートセッティングピン	2	00-02-0054	¥880
25	キックスターターピニオン(25T)	1	00-02-0105	¥5,940
26	スラストワッシャ 14mm	1	00-02-0047	¥660
27	ロックボルト 6mm	1	00-02-0013	¥484
28	ギヤシフトドラムサイドワッシャ	1	00-02-0050	¥484
29	六角ボルト 6X16	1	00-00-0032(3ヶ入り)	¥484
30	スプラインワッシャ 17mm	4	00-02-0462(5ヶ入り)	¥1,320
31	エキスターナルサークルリッパ 17mm	5	00-02-0005(5ヶ入り)	¥880
32	R.クランクケースカバーガスケット	1	00-01-0095	¥1,540
33	クランクケースガスケット(6V)	1	00-01-1032	¥1,540
34	クランクケースガスケット(12V)	1	00-01-0096	¥1,540
35	スラストワッシャ S 17mm	1	00-02-0024(2ヶ入り)	¥660

No.	部品名	個数	品番	価格(税込)
1	メインシャフト(14T)	1	00-02-0341	¥9,790
2	カウンターシャフトファーストギヤ(33T)	1	00-02-0379	¥4,620
3	メインシャフトセカンドギヤ(17T)	1	00-02-0430	¥3,740
4	カウンターシャフトセカンドギヤ(30T)	1	00-00-1780	¥5,280
5	メインシャフトサードフォースギヤ(20T/22T)	1	00-00-1786	¥6,380
6	カウンターシャフトサードギヤ(28T)	1	00-00-1796	¥4,620
7	カウンターシャフトフォースギヤ(25T)	1	00-00-1812	¥3,960
8	メインシャフトフィフスギヤ(24T)	1	00-00-1822	¥4,620
9	カウンターシャフトフィフスギヤ(24T)	1	00-00-2382	¥5,280
10	カウンターシャフト	1	00-00-1748	¥6,490

※上記の商品価格はすべて税込価格です。

Repair parts

■6速クロスミッションキット(対象:ノーマル/強化クラッチ・スペシャルクラッチ(湿式)・TYPE-R(WET) リペアパーツ) モンキー・ゴリラ

■6速クロスミッションキット(対象:乾式クラッチ・スペシャルクラッチ TYPE-R(DRY) リペアパーツ)

※下記価格はすべて税抜価格になります。消費税分は別途精算させていただきます。※セット以外のリペアパーツは1個の価格です。セットが設定されているリペアパーツの単品販売は行っておりません。

■6速クロスミッションキット(対象:ノーマル/強化クラッチ・スペシャルクラッチ(湿式)・TYPE-R(WET) 02-04-015 廃盤になりました。)

■6速クロスミッションキット(対象:乾式クラッチ・スペシャルクラッチ TYPE-R(DRY) 02-04-216 廃盤になりました。)

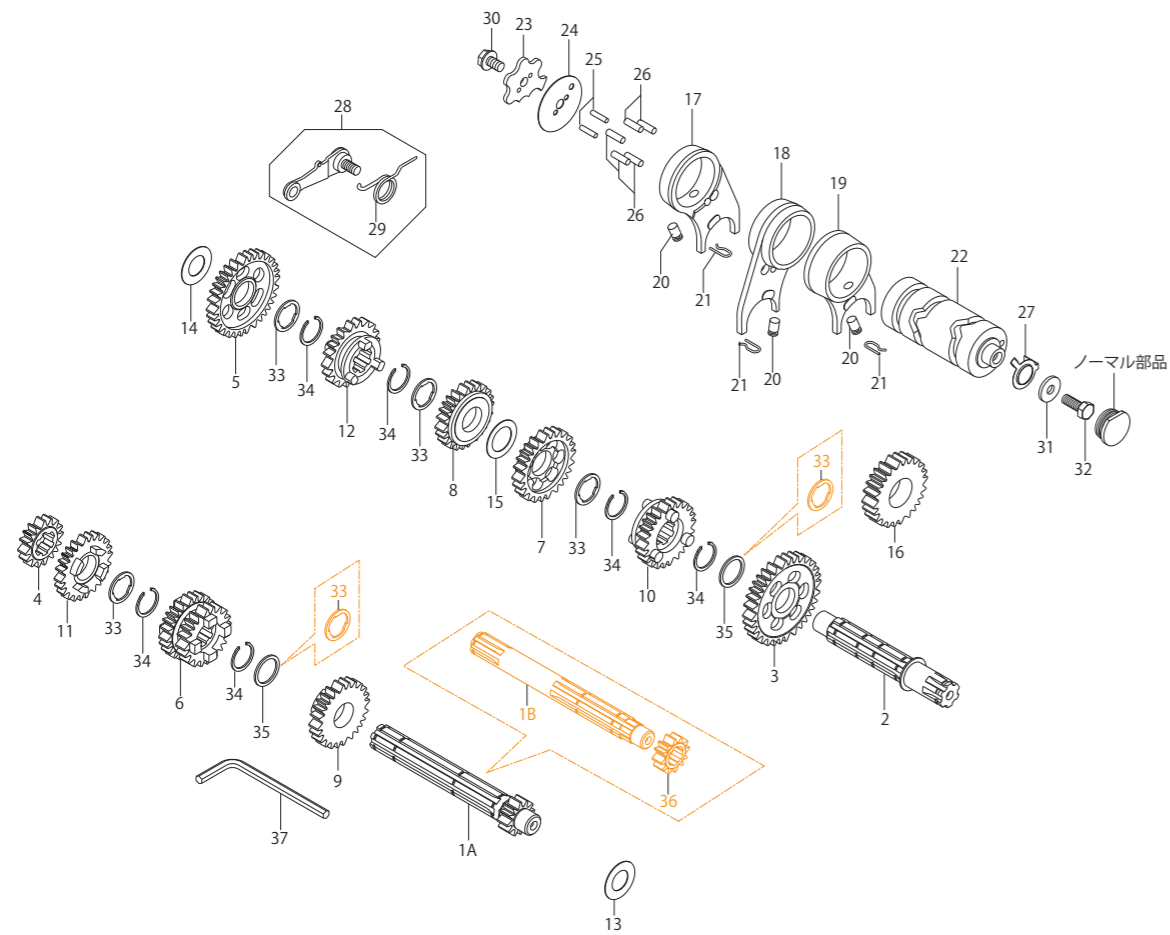

No.4 No.5リペアパーツをご購入頂く場合、注意が必要です。
 No.4 メインシャフトセカンドギヤ(16T) 00-02-0161 (部品番号:23441-GEF-T01)と
 No.5 カウンターシャフトセカンドギヤ(32T) 00-02-0162 (部品番号:23451-GEF-T01)を
 セットでご使用頂く必要があります。
 旧タイプカウンターシャフトセカンドギヤ(32T) 24015-0007 (部品番号:23451-GEF-T00)
 旧タイプメインシャフトセカンドギヤ(16T) 24015-0006 (部品番号:23441-GEF-T00)との
 同時装着は出来ません。各セカンドギヤをご確認の上、ご購入下さい。

No.	部品名	個数	品番	価格(税込)
1A	メインシャフト(13T)	1	00-00-1732	¥12,100
1B	メインシャフト(02-04-216用)	1	00-00-1743	¥12,100
2	カウンターシャフト	1	00-00-1752	¥8,360
3	カウンターシャフトファーストギヤ(34T)	1	00-00-1763	¥7,700
4	メインシャフトセカンドギヤ(16T)	1	00-02-0161	¥4,400
5	カウンターシャフトセカンドギヤ(32T)	1	00-02-0162	¥8,140
6	メインシャフトサードギヤ(19T/21T)	1	00-00-1795	廃盤
7	カウンターシャフトサードギヤ(30T)	1	00-00-1803	¥5,940
8	カウンターシャフトフォースギヤ(28T)	1	00-00-1811	¥5,940
9	メインシャフトファイフギヤ(22T)	1	00-00-1821	¥4,950
10	カウンターシャフトファイフギヤ(26T)	1	00-00-1831	¥7,700
11	メインシャフトシックスギヤ(23T)	1	00-00-1839	¥5,280
12	カウンターシャフトシックスギヤ(24T)	1	00-00-1846	¥7,260
13	スラストワッシャ 14mm(14X26X0.5)	1	00-02-0047	¥660
14	スラストワッシャ 13.5mm(13.5X26X0.5)	1	00-02-0055	¥660
15	スラストワッシャ 17mm(17X24X0.5)	1	00-02-0056	¥660
16	キックスターターピニオン(24T)	1	00-00-1902	¥6,600
17	R.ギヤシフトフォーク	1	00-00-1859	¥9,020
18	C.ギヤシフトフォーク	1	00-02-0015	¥12,100
19	L.ギヤシフトフォーク	1	00-00-1862	¥9,020

No.	部品名	個数	品番	価格(税込)
20	ギヤシフトフォークガイドピン	3	00-02-0336(1ヶ)	¥550
21	ギヤシフトフォークガイドピンクリップ	3	00-02-0270	¥660
22	ギヤシフトドラム	1	00-00-1868	¥10,450
23	ギヤシフトドラムストッパープレート	1	00-00-1876	¥3,960
24	ギヤシフトドラムサイドプレート	1	00-02-0018	¥880
25	ストッパープレートセッティングピン	2	00-02-0054	¥880
26	シフトドラムピン(4X10)	5	00-02-0049(5ヶ入り)	¥715
27	ニュートラルスイッチローター	1	00-02-0028	¥594
28	シフトドラムストッパーアーム&スプリングセット	1	00-02-0299	¥2,200
29	シフトドラムストッパーアーム	1	00-02-0152	¥660
30	ロックボルト 6mm	1	00-02-0013	¥484
31	ギヤシフトドラムサイドワッシャ(6X17X2.3)	1	00-02-0050	¥484
32	六角ボルト 6X16(高力ボルト)	1	00-00-0032(3ヶ入り)	¥484
33	スプラインワッシャ 17mm	4	00-02-0462(5ヶ入り)	¥1,320
	橙字は02-04-216の必要数	6		
34	エキスターナルサークルリップ 17mm	6	00-02-0005(5ヶ入り)	¥880
35	スラストワッシャ 5 17mm	2	00-02-0024(2ヶ入り)	¥660
	橙字は02-04-216の必要数	1		
36	メインシャフトファーストギヤ(13T)	1	23431-GEF-T00	廃盤
37	六角棒レンチ 5mm	1	-	-

※上記の商品価格はすべて税抜価格です。

Repair parts

■スーパーヘッド(ステージ1・2)/Rステージ ヘッドキット リペアパーツ Ape50/100・XR50/100 Motard・CRF100F・XR100R

■価格、品番の無いリペアパーツにつきましては単品購入が出来ません。セットをご購入下さい。

■スーパーヘッド(ステージ1)ヘッドキット 01-03-0741 廃盤になりました。

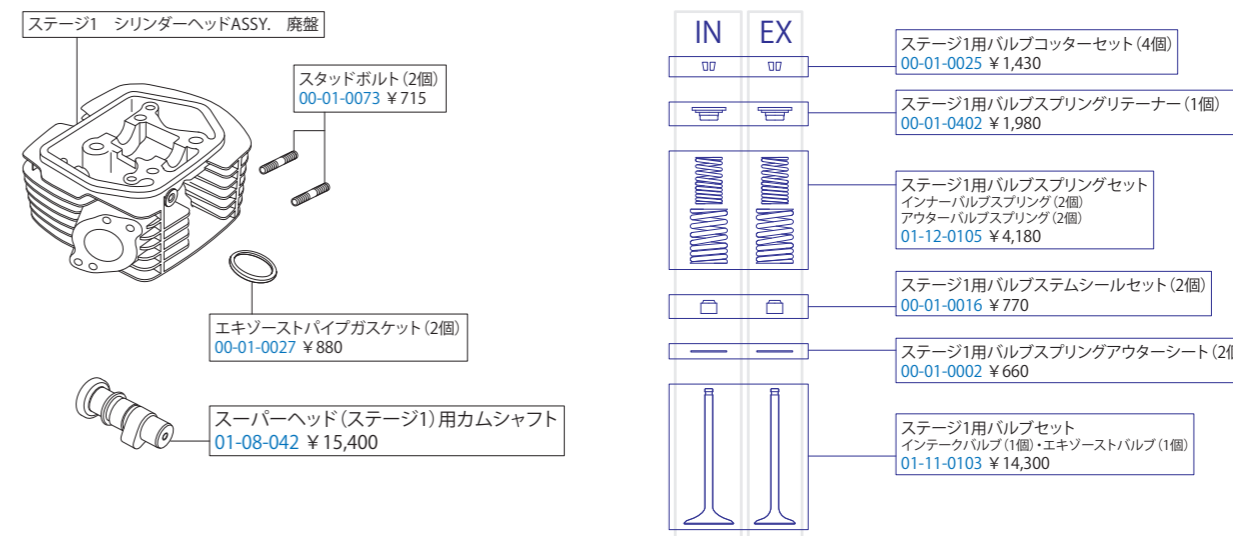

■スーパーヘッド(ステージ2)ヘッドキット 01-03-0751 廃盤になりました。

■Rステージヘッドキット 01-03-2705 廃盤になりました。

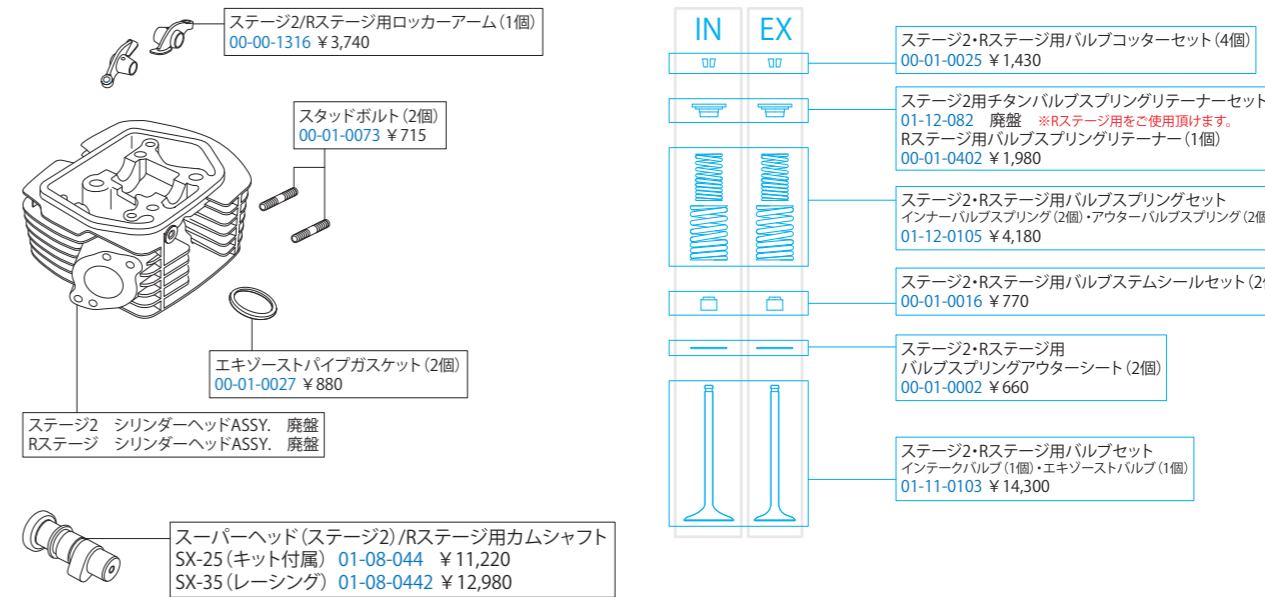

※上記の商品価格はすべて税抜価格です。

Repair parts

■スーパーヘッド(ステージ1・2)/Rステージ シリンダーキット リペアパーツ Ape50/100・XR50/100 Motard・CRF100F・XR100R

※キット構成:シリンダーASSY・シリンダーガスケット・シリンダーヘッドガスケット・ピストンキット ■価格、品番の無いリペアパーツにつきましては単品購入が出来ません。セットをご購入下さい。

Ape50/100・XR50/100 Motard・CRF100F・XR100R スーパーヘッド(ステージ1・2)/Rステージ用シリンダーキット

■115cc/124cc用(アルミ製鉄スリーブシリンダー) 01-04-1007 ¥42,350(税込) ※Ape50・XR50 Motard用には115ccキットの設定がありません。
対象車両:Ape50 (AC16-1000001~1599999) :XR50 Motard (AD14-1000001~)
:Ape100 (HC07-1000001~/HC13-1000001~) :XR100 Motard (HD13-1000001~) :CRF100F (AE03-1000001~) :XR100R (HE03-1200001~)

■シリンダーヘッドガスケット

■緑色の線図パーツ
115cc/124cc用シリンダーCOMP.(57mm)
(アルミ製鉄スリーブシリンダー)
00-00-1107 ¥26,400

■オレンジ色の線図パーツ
スーパーヘッド(ステージ1・2)115cc/124cc用
ピストンキット 01-02-2702 ¥24,200

スーパーヘッド(ステージ1・2)115cc/124cc用
ピストンリングセット 01-15-017 ¥6,600

スーパーヘッド(ステージ1・2)115cc/124cc用
ピストン 00-00-1244 ¥13,200

スーパーヘッド(ステージ1・2)115cc/124cc用
ピストンピンサークリップセット(6個)
00-01-0052 ¥660

スーパーヘッド(ステージ1・2)115cc/124cc用ピストンピン
(サークリップ2個付)00-01-0114 ¥770

ガasket Bセット 01-13-022 ¥3,520
シリンダーガスケット/シリンダーヘッドガスケット
アルミシーリングワッシャ/エキゾーストパイプガスケット
インレットパイプガスケット

オイルプラグボルトセット
(ボルト/シーリングワッシャ各1個入)
00-07-0072 ¥1,100

シーリングワッシャセット(10個)
00-07-0106 ¥660

■シリンダーガスケット

Ape100・XR100 Motard・CRF100F・XR100R スーパーヘッド(ステージ1・2)/Rステージ用シリンダーキット

■115cc/124cc用 01-04-1011 廃盤になりました。 ※Ape50・XR50 Motard用にはビッグフィンシリンダー(01-04-1010)の取付けが出来ません。
対象車両:Ape100 (HC07-1000001~/HC13-1000001~) :XR100 Motard (HD13-1000001~) :CRF100F (AE03-1000001~) :XR100R (HE03-1200001~)

■シリンダーヘッドガスケット

■緑色の線図パーツ
115cc/124cc用シリンダーCOMP.(57mm)
01-01-0103 ¥42,900

■オレンジ色の線図パーツ
スーパーヘッド(ステージ1・2)/Rステージ115cc/124cc用
ピストンキット 01-02-2702 ¥24,200

スーパーヘッド(ステージ1・2)/Rステージ115cc/124cc用
ピストンリングセット 01-15-017 ¥6,600

スーパーヘッド(ステージ1・2)/Rステージ115cc/124cc用
ピストン 00-00-1244 ¥13,200

スーパーヘッド(ステージ1・2)/Rステージ115cc/124cc用
ピストンピンサークリップセット(6個)
00-01-0052 ¥660

スーパーヘッド(ステージ1・2)/Rステージ115cc/124cc用ピストンピン
(サークリップ2個付)00-01-0114 ¥770

ガasket Bセット 01-13-022 ¥3,520
シリンダーガスケット/シリンダーヘッドガスケット
アルミシーリングワッシャ/エキゾーストパイプガスケット
インレットパイプガスケット

オイルプラグボルトセット
(ボルト/シーリングワッシャ各1個入)
00-07-0072 ¥1,100

シーリングワッシャセット(10個)
00-07-0106 ¥660

■シリンダーガスケット

Ape100・XR100 Motard・CRF100F・XR100R スーパーヘッド(ステージ1・2)/Rステージ用シリンダーキット ■125cc用 01-04-1015 廃盤になりました。

対象車両:Ape100 (HC07-1000001~/HC13-1000001~) :XR100 Motard (HD13-1000001~) :CRF100F (AE03-1000001~) :XR100R (HE03-1200001~)

■シリンダーヘッドガスケット

■オレンジ色の線図パーツ
スーパーヘッド(ステージ1・2)/Rステージ125cc用
ピストンキット 01-02-2704 ¥27,500

スーパーヘッド(ステージ1・2)/Rステージ125cc用
ピストンリングセット 00-00-1197 ¥5,280

スーパーヘッド(ステージ1・2)/Rステージ125cc用
ピストン 00-01-0052 ¥660

スーパーヘッド(ステージ1・2)/Rステージ125cc用ピストンピン
(サークリップ2個付)00-01-0114 ¥770

ガasket Bセット 01-13-0202 ¥3,740
シリンダーガスケット/シリンダーヘッドガスケット
アルミシーリングワッシャ/エキゾーストパイプガスケット
インレットパイプガスケット

オイルプラグボルトセット
(ボルト/シーリングワッシャ各1個入)
00-07-0072 ¥1,100

オイルプラグボルトセット(M5穴付)
(ボルト/シーリングワッシャ各1個入)
00-07-0090 ¥957

シーリングワッシャセット(10個)
00-07-0106 ¥660

■シリンダーガスケット

Ape100・XR100 Motard・CRF100F・XR100R スーパーヘッド(ステージ1・2)/Rステージ用シリンダーキット ■136cc用 01-04-1016 廃盤になりました。

対象車両:Ape100 (HC07-1000001~/HC13-1000001~) :XR100 Motard (HD13-1000001~) :CRF100F (AE03-1000001~) :XR100R (HE03-1200001~)

■シリンダーヘッドガスケット

■オレンジ色の線図パーツ
スーパーヘッド(ステージ1・2)/Rステージ136cc用
ピストンキット 01-02-2705 廃盤

スーパーヘッド(ステージ1・2)/Rステージ136cc用
ピストンリングセット 00-00-1196 ¥5,280

スーパーヘッド(ステージ1・2)/Rステージ136cc用
ピストン 00-01-0052 ¥660

スーパーヘッド(ステージ1・2)/Rステージ136cc用ピストンピン
(サークリップ2個付)00-01-1677 ¥880

ガasket Bセット 01-13-0203 ¥2,530
シリンダーガスケット/シリンダーヘッドガスケット
アルミシーリングワッシャ/エキゾーストパイプガスケット
インレットパイプガスケット

オイルプラグボルトセット
(ボルト/シーリングワッシャ各1個入)
00-07-0072 ¥1,100

オイルプラグボルトセット(M5穴付)
(ボルト/シーリングワッシャ各1個入)
00-07-0090 ¥957

シーリングワッシャセット(10個)
00-07-0106 ¥660

■シリンダーガスケット

※上記の商品価格はすべて税込価格です。

Repair parts

■スーパーヘッド(ステージ2) / Rステージ クランクシャフトキット リペアパーツ Ape・XR50/100 Motard・CRF100F・XR100R

■価格、品番の無いリペアパーツにつきましては単品購入が出来ません。セットをご購入下さい。

■Ape50・XR50 Motard スーパーヘッド(ステージ2)/Rステージ 124cc用クランクシャフトキット 01-10-0102 ¥92,950(税込)

対象車両:Ape50 (AC16-1000001~1599999) :XR50 Motard (AD14-1000001~)
※上記クランクシャフトキット、下記リペアパーツはApe50・XR50 Motard専用部品です。ご確認の上ご購入下さい。

スタッドボルトA(195mm×2本)
00-01-0351 ¥2,310

スタッドボルトB(203mm×2本)
00-01-0340 ¥3,300

シリンダーヘッドマウントボルト
00-00-2426 ¥660

カムチェーンテンショナーCOMP.
00-00-2424 ¥18,700

カムチェーン(90L)
01-14-0005 ¥5,170

カムチェーンガイド
00-01-0345 ¥5,720

カムチェーンテンショナー
00-00-2425 ¥880

ラジアルボールベアリング(1個)
00-01-0210 ¥3,520

Ape50・XR50 Motard用
クランクケースガスケットセット
クランクケースガスケット×1
クランクケースカバーガスケット×1
000-13-060 ¥3,080

ウッドラフキー
00-01-0011 ¥770

オイルシール(21×36×7)
00-00-0897 ¥715

タイミングsprocket
00-01-0266 ¥1,870

124cc用クランクシャフトASSY.
01-10-0101 ¥72,600

■Ape100・XR100 Motard・CRF100F・XR100R スーパーヘッド(ステージ2)/Rステージ用クランクシャフトキット ■124cc用01-10-0112 ¥64,350(税込)

対象車両:Ape100 (HC07-1000001~/HC13-1000001~) :XR100 Motard (HD13-1000001~) :CRF100F (AE03-1000001~) :XR100R (HE03-1200001~)
※上記クランクシャフトキット、下記リペアパーツはApe100・XR100 Motard・CRF100F・XR100R専用部品です。ご確認の上ご購入下さい。

ウッドラフキー
00-01-0011 ¥770

ラジアルボールベアリング(1個)
00-01-0110 ¥2,090

Ape100・XR100 Motard
CRF100・XR100R用
クランクケースガスケットセット
クランクケースガスケット×1
クランクケースカバーガスケット×1
00-01-0036 ¥3,630

タイミングsprocket
00-01-0266 ¥1,870

クランクシャフトASSY.
01-10-0111 ¥72,600

※上記の商品価格はすべて税込価格です。

Repair parts

■スーパーヘッド(ステージ3) ヘッドキット リペアパーツ

※価格、品番の無いリペアパーツにつきましては単品購入が出来ません。セットをご購入下さい。

■スーパーヘッド(ステージ3) ヘッドキット 廃盤になりました。

※スーパーヘッド+R用リペアパーツをご購入いただく場合、右の写真の赤枠部分の刻印番号を必ずご確認の上、対象部品をご購入下さい。刻印番号により、リペアパーツが異なります。

※刻印番号の指定が無い部品に関しましては、すべて共通部品になります。

■スーパーヘッド(ステージ3) ヘッド刻印番号 SPH-30445~対象 リペアパーツ

パンスクリュー 5×12 (5個) 00-00-0600 ¥330

カムストップ 00-00-1129 ¥1,870

ステージ3用カムシャフトホルダーCOMP. 00-00-2428 ¥10,450

ステージ3用ロッカーアーム (1個) 00-00-1316 ¥3,740

ステージ3用スタッドボルト (2個) 00-01-0073 ¥715

エキゾーストパイプガスケット (2個) 00-01-0027 ¥880

IN EX

ステージ3 (ヘッドNO.SPH-30445~) 用バルブコッターセット (4個) 00-01-0473 ¥2,640

ステージ3 (ヘッドNO.SPH-30445~) 用チタンバルブスプリングリテーナセット (2個) 01-12-084 ¥11,000

ステージ3 (ヘッドNO.SPH-30445~) 用バルブスプリングセット (2個)・アウターバルブスプリング (2個) 01-12-0103 ¥4,180

ステージ3 (ヘッドNO.SPH-30445~) 用バルブステムシールセット (2個) 00-01-0015 ¥770

ステージ3 (ヘッドNO.SPH-30445~) 用バルブスプリングインナー・アウターシートセット (各1個) 00-01-0072 ¥880

ステージ3 (ヘッドNO.SPH-30445~) 用バルブセット (2個)・エキゾーストバルブ (1個) 01-11-0101 ¥14,300

ステージ3 シリンダーヘッドASSY. 廃盤

■スーパーヘッド(ステージ3)

ヘッド刻印番号 SPH-30001-A~30094-A / SPH-30095~30301 / SPH-30320~30444対象 リペアパーツ

パンスクリュー 5×12 (5個) 00-00-0600 ¥330

カムストップ 00-00-1129 ¥1,870

ステージ3用カムシャフトホルダーCOMP. 00-00-2428 ¥10,450

ステージ3用ロッカーアーム (1個) 00-00-1316 ¥3,740

ステージ3用スタッドボルト (2個) 00-01-0073 ¥715

エキゾーストパイプガスケット (2個) 00-01-0027 ¥880

IN EX

ステージ3 (ヘッドNO.SPH-30001-A~30094-A) (ヘッドNO.SPH-30095~30301) 用バルブコッターセット (4個) 00-00-2412 ¥1,760

ステージ3 (ヘッドNO.SPH-30320~30444) 用バルブコッターセット (4個) 00-01-0473 ¥2,640

ステージ3 (ヘッドNO.SPH-30001-A~30094-A) (ヘッドNO.SPH-30095~30301) 用チタンバルブスプリングリテーナセット (2個) 000-03-080 廃盤

ステージ3 (ヘッドNO.SPH-30320~30444) 用チタンバルブスプリングリテーナセット (2個) 01-12-084 ¥11,000

ステージ3 (ヘッドNO.SPH-30001-A~30094-A) (ヘッドNO.SPH-30095~30301) 用バルブスプリングセット (2個)・アウターバルブスプリング (2個) 01-12-0104 ¥4,180

ステージ3 (ヘッドNO.SPH-30320~30444) 用バルブスプリングセット (2個) 01-12-0103 ¥4,180

ステージ3 (ヘッドNO.SPH-30001-A~30094-A) (ヘッドNO.SPH-30095~30301) 用バルブステムシールセット (各1個) 00-01-0017 ¥770

ステージ3 (ヘッドNO.SPH-30320~30444) 用バルブステムシールセット (2個) 00-01-0015 ¥770

ステージ3 (ヘッドNO.SPH-30001-A~30094-A) (ヘッドNO.SPH-30095~30301) 用バルブセット (2個) 01-11-0102 廃盤

ステージ3 (ヘッドNO.SPH-30320~30444) 用バルブセット (2個) 01-11-0101 ¥14,300

ステージ3 シリンダーヘッドASSY. 廃盤

■スーパーヘッド(ステージ3)用カムシャフト

- スーパーヘッド(ステージ3)用SX-25カムシャフト 01-08-0441 ¥18,150
- スーパーヘッド(ステージ3)用SX-30カムシャフト 01-08-0444 廃盤
- スーパーヘッド(ステージ3)用SX-35レーシングカムシャフト 01-08-0443 ¥17,380

※上記の商品価格はすべて税込価格です。

Repair parts

■スーパーヘッド(ステージ3) シリンダーキット リペアパーツ

※キット構成: シリンダーASSY・シリンダーガスケット、シリンダーヘッドガスケット、ピストンキット

Ape50/100・XR50/100 Motard・CRF100F・XR100R スーパーヘッド(ステージ3)用シリンダーキット

■115cc/124cc用(アルミ製鉄スリーブシリンダー) 01-04-1007 ¥42,350(税込) ※Ape50・XR50 Motard用には115ccキットの設定がありません。

対象車両: Ape50 (AC16-1000001~1599999) :XR50 Motard (AD14-1000001~) :Ape100 (HC07-1000001~/HC13-1000001~) :XR100 Motard (HD13-1000001~) :CRF100F (AE03-1000001~) :XR100R (HE03-1200001~)

シリンダーヘッドガスケット

緑色の線図パーツ
115cc/124cc用シリンダーCOMP. (57mm) (アルミ製鉄スリーブシリンダー) 00-00-1107 ¥26,400

オイルプラグボルトセット (ボルト/シーリングワッシャ各1個入) 00-07-0072 ¥1,100

シーリングワッシャセット (10個) 00-07-0106 ¥660

シリンダーガスケット

スーパーヘッド(ステージ3) 115cc/124cc用ピストンリングセット 01-15-017 ¥6,600

スーパーヘッド(ステージ3) 115cc/124cc用ピストン 00-00-1244 ¥13,200

スーパーヘッド(ステージ3) 115cc/124cc用ピストンピンサークリップセット (6個) 00-01-0052 ¥660

スーパーヘッド(ステージ3) 115cc/124cc用ピストンピン (サークリップ2個付) 00-01-0114 ¥770

ガasket Bセット 01-13-022 ¥3,520
シリンダーガスケット/シリンダーヘッドガスケット
アルミシーリングワッシャ/エキゾーストパイプガスケット
インレットパイプガスケット

オレンジ色の線図パーツ
スーパーヘッド(ステージ3) 115cc/124cc用ピストンキット 01-02-2702 ¥24,200

Ape100・XR100 Motard・CRF100F・XR100R スーパーヘッド(ステージ3)用シリンダーキット

■115cc/124cc用 01-04-1010 ¥56,320(税込) ※Ape50・XR50 Motardにはビッグフィンシリンダー(01-04-1010)の取付けが出来ません。

対象車両: Ape100 (HC07-1000001~/HC13-1000001~) :XR100 Motard (HD13-1000001~) :CRF100F (AE03-1000001~) :XR100R (HE03-1200001~)

シリンダーヘッドガスケット

緑色の線図パーツ
115cc/124cc用シリンダーCOMP. (57mm) 01-01-0103 ¥42,900

オイルプラグボルトセット (ボルト/シーリングワッシャ各1個入) 00-07-0072 ¥1,100

シーリングワッシャセット (10個) 00-07-0106 ¥660

シリンダーガスケット

スーパーヘッド(ステージ3) 115cc/124cc用ピストンリングセット 01-15-017 ¥6,600

スーパーヘッド(ステージ3) 115cc/124cc用ピストン 00-00-1244 ¥13,200

スーパーヘッド(ステージ3) 115cc/124cc用ピストンピンサークリップセット (6個) 00-01-0052 ¥660

スーパーヘッド(ステージ3) 115cc/124cc用ピストンピン (サークリップ2個付) 00-01-0114 ¥770

ガasket Bセット 01-13-022 ¥3,520
シリンダーガスケット/シリンダーヘッドガスケット
アルミシーリングワッシャ/エキゾーストパイプガスケット
インレットパイプガスケット

オレンジ色の線図パーツ
スーパーヘッド(ステージ3) 115cc/124cc用ピストンキット 01-02-2702 ¥24,200

Ape100・XR100 Motard・CRF100F・XR100R スーパーヘッド(ステージ3)用シリンダーキット

■125cc用 01-04-1015 廃盤になりました。

対象車両: Ape100 (HC07-1000001~/HC13-1000001~) :XR100 Motard (HD13-1000001~) :CRF100F (AE03-1000001~) :XR100R (HE03-1200001~)

シリンダーヘッドガスケット

オイルプラグボルトセット (ボルト/シーリングワッシャ各1個入) 00-07-0072 ¥1,100

オイルプラグボルトセット (M5穴付) (ボルト/シーリングワッシャ各1個入) 00-07-0090 ¥957

シーリングワッシャセット (10個) 00-07-0106 ¥660

シリンダーガスケット

スーパーヘッド(ステージ3) 125cc用ピストンリングセット 00-00-1197 ¥5,280

スーパーヘッド(ステージ3) 125cc用ピストンピンサークリップセット (6個) 00-01-0052 ¥660

スーパーヘッド(ステージ3) 125cc用ピストンピン (サークリップ2個付) 00-01-0114 ¥770

ガasket Bセット 01-13-0202 ¥3,740
シリンダーガスケット/シリンダーヘッドガスケット
アルミシーリングワッシャ/エキゾーストパイプガスケット
インレットパイプガスケット

オレンジ色の線図パーツ
スーパーヘッド(ステージ3) 125cc用ピストンキット 01-02-2704 ¥27,500

Ape100・XR100 Motard・CRF100F・XR100R スーパーヘッド(ステージ3)用シリンダーキット

■136cc用 01-04-1016 廃盤になりました。

対象車両: Ape100 (HC07-1000001~/HC13-1000001~) :XR100 Motard (HD13-1000001~) :CRF100F (AE03-1000001~) :XR100R (HE03-1200001~)

シリンダーヘッドガスケット

オイルプラグボルトセット (ボルト/シーリングワッシャ各1個入) 00-07-0072 ¥1,100

オイルプラグボルトセット (M5穴付) (ボルト/シーリングワッシャ各1個入) 00-07-0090 ¥957

シーリングワッシャセット (10個) 00-07-0106 ¥660

シリンダーガスケット

スーパーヘッド(ステージ3) 136cc用ピストンリングセット 00-00-1196 ¥5,280

スーパーヘッド(ステージ3) 136cc用ピストンピンサークリップセット (6個) 00-01-0052 ¥660

スーパーヘッド(ステージ3) 136cc用ピストンピン (サークリップ2個付) 00-01-1677 ¥880

ガasket Bセット 01-13-0203 ¥2,530
シリンダーガスケット/シリンダーヘッドガスケット
アルミシーリングワッシャ/エキゾーストパイプガスケット
インレットパイプガスケット

オレンジ色の線図パーツ
スーパーヘッド(ステージ3) 136cc用ピストンキット 01-02-2705 廃盤

※上記の商品価格はすべて税込価格です。

Repair parts

■スーパーヘッド(ステージ3) シリンダーキット リペアパーツ Ape100・XR100 Motard・CRF100F・XR100R

※キット構成: シリンダーASSY・シリンダーガスケット、シリンダーヘッドガスケット、ピストンキット ■価格、品番の無いリペアパーツにつきましては単品購入が出来ません。セットをご購入下さい。

Ape100・XR100 Motard・CRF100F・XR100R
スーパーヘッド(ステージ3)用シリンダーキット ■120cc/130cc用 01-04-1012 ¥56,320(税込)
 対象車両: Ape100 (HC07-1000001~ / HC13-1000001~) :XR100 Motard (HD13-1000001~) :CRF100F (AE03-1000001~) :XR100R (HE03-1200001~)

■緑色の線図パーツ
 120/130cc用シリンダーCOMP. (58mm)
 01-01-0104 ¥42,900

オイルプラグボルトセット
 (ボルト/シーリングワッシャ各1個入)
 00-07-0072 ¥1,100

シーリングワッシャセット(10個)
 00-07-0106 ¥660

■オレンジ色の線図パーツ
 スーパーヘッド(ステージ3) 120cc/130cc用
 ピストンキット 01-02-2703 ¥24,200

スーパーヘッド(ステージ3) 120cc/130cc用
 ピストンリングセット 01-15-021 ¥5,830

スーパーヘッド(ステージ3) 120cc/130cc用
 ピストン 00-00-1250 廃盤

スーパーヘッド(ステージ3) 120cc/130cc用
 ピストンピンサークリップセット(6個)
 00-01-0052 ¥660

スーパーヘッド(ステージ3) 120cc/130cc用ピストンピン
 (サークリップ2個付) 00-01-0114 ¥770

ガスケットBセット 01-13-0201 ¥3,080
 シリンダーガスケット/シリンダーヘッドガスケット
 アルミシーリングワッシャ/エキゾーストパイプガスケット
 インレットパイプガスケット

■スーパーヘッド(ステージ3) クランクシャフトキット リペアパーツ Ape・XR50/XR100 Motard・CRF100F・XR100R

※価格、品番の無いリペアパーツにつきましては単品購入が出来ません。セットをご購入下さい。

Ape50・XR50 Motard スーパーヘッド(ステージ3) 124cc用クランクシャフトキット 01-10-0102 ¥92,950(税込)
 対象車両: Ape50 (AC16-1000001~1599999) :XR50 Motard (AD14-1000001~)

※上記クランクシャフトキット、下記リペアパーツはApe50・XR50 Motard専用部品です。ご確認の上ご購入下さい。

カムスプロケット(30T)
 00-00-2409 ¥2,970

カムチェーン(90L)
 01-14-0005 ¥5,170

カムチェーンガイド
 00-01-0345 ¥5,720

カムチェーンテンショナーCOMP.
 00-00-2424 ¥18,700

カムチェーンテンショナー
 00-00-2425 ¥880

ラジアルボールベアリング(1個)
 00-01-0210 ¥3,520

ウッドラフキー
 00-01-0011 ¥770

オイルシール(21×36×7)
 00-00-0897 ¥715

タイミングスプロケット
 00-01-0266 ¥1,870

124cc用クランクシャフトCOMP.
 01-10-0101 ¥72,600

Ape50・XR50 Motard用
 クランクケースガスケットセット
 クランクケースガスケット×1
 クランクケースカバーガスケット×1
 000-13-060 ¥3,080

■Ape100・XR100 Motard・CRF100F・XR100R

スーパーヘッド(ステージ3)用クランクシャフトキット ■124cc/130cc用01-10-0112 ¥64,350(税込)
 対象車両: Ape100 (HC07-1000001~ / HC13-1000001~) :XR100 Motard (HD13-1000001~) :CRF100F (AE03-1000001~) :XR100R (HE03-1200001~)

※上記クランクシャフトキット、下記リペアパーツはApe100・XR100 Motard・CRF100F・XR100R専用部品です。ご確認の上ご購入下さい。

ウッドラフキー
 00-01-0011 ¥770

タイミングスプロケット
 00-01-0266 ¥1,870

クランクシャフトCOMP.
 01-10-0111 ¥72,600

ラジアルボールベアリング(1個)
 00-01-0110 ¥2,090

Ape100・XR100 Motard
 CRF100F・XR100R用
 クランクケースガスケットセット
 クランクケースガスケット×1
 クランクケースカバーガスケット×1
 00-01-0036 ¥3,630

※上記の商品価格はすべて税込価格です。

Repair parts

■スーパーヘッド+R ヘッドキット リペアパーツ Ape50/100・XR50/100 Motard・CRF100F・XR100R

※価格、品番の無いリペアパーツにつきましては単品購入が出来ません。セットをご購入下さい。

スーパーヘッド+R ヘッドキット 01-03-0774 廃盤

※スーパーヘッド+R用リペアパーツをご購入いただく場合、右の写真の赤枠部分の刻印番号を必ずご確認の上、対象部品をご購入下さい。刻印番号により、リペアパーツが異なります。

※刻印番号の指定が無い部品に関しては、全ヘッド共通部品になります。

バンスクリュー 5×12 (5個)
 00-00-0600 ¥330

カムストップバー
 00-00-1129 ¥1,870

カムホルダーCOMP.
 00-01-1035 ¥13,200

ロッカーアームシャフト
 00-00-1323 廃盤

ロッカーアーム(1個)
 00-01-0462 ¥8,580

スタッドボルト(2個) 00-01-0073 ¥715

プラグスリーブ
 00-00-1177 ¥550

シーリングワッシャ 6.5×12
 00-00-2780 ¥363

エキゾーストパイプガスケット
 00-01-0027 ¥880

プラグキャップ
 00-01-0484 ¥1,650

プラグキャップラバー
 00-00-1910 ¥880

■緑色の線図パーツ
 シリンダーヘッドASSY.&カムホルダーCOMP.セット(スーパーヘッド+R用)
 00-01-0407 廃盤 ※バルブ、バルブスプリング等組込み済み

IN EX

バルブコッターセット(4個)
 00-01-0473 ¥2,640

バルブスプリングリテーナーセット(2個)
 00-01-0184 ¥2,640

バルブスプリングセット
 インナーバルブスプリング(2個)
 アウターバルブスプリング(2個)
 00-01-1036 ¥4,180

バルブステムシールセット(2個)
 00-01-0015 ¥990

バルブスプリングシートセット
 インナーシート(2個)・アウターシート(2個)
 00-01-0072 ¥880

ヘッドNO.SPR-00179~00199用
 ヘッドNO.SPR-00119~00159用
 シムリング 16X22X1.0 (1個)
 00-01-0328 ¥770
 ※上記対象ヘッドNO.の場合、シムリングの同時装着が必要。
 ※ヘッドNO. SPR-00001~00118 / SPR-00161~00178 /
 SPR-00201~には使用しません。

バルブセット
 インテークバルブ(1個)・エキゾーストバルブ(1個)
 01-11-0101 ¥14,300

■スーパーヘッド+R用カムシャフト
 スーパーヘッド+R用SR-25カムシャフト 01-08-0445 ¥17,380
 スーパーヘッド+R用SR-35レーシングカムシャフト 01-08-0447 ¥17,380

■ツインスパークスーパーヘッド+R ヘッドキット リペアパーツ Ape100(HC07-1600001~ / HC13-1000001~)

※価格、品番の無いリペアパーツにつきましては単品購入が出来ません。セットをご購入下さい。

ツインスパークスーパーヘッド+R ヘッドキット 01-03-0756 廃盤になりました。

スパークプラグ
 00-00-2378 ¥1,430

ソケットキャップスクリュー
 6×90 (3個) 00-00-0733 ¥594

カムホルダーCOMP.
 00-01-1035 ¥13,200

スパークプラグスリーブ
 00-00-1178 ¥3,960

Oリング 22.1mm (3個)
 00-00-0262 ¥484

ソケットキャップスクリュー
 5×12 (5個) 00-00-0711 ¥484

シーリングワッシャ(4個)
 00-00-0261 ¥836

スパークプラグスリーブアダプター
 00-00-1171 廃盤

スパークプラグスリーブアダプター
 ガスケット 00-00-1189 ¥660

ロッカーアームシャフト
 00-00-1323 廃盤

ロッカーアーム(1個)
 00-01-0462 ¥8,580

エキゾーストパイプガスケット(2個)
 00-01-0027 ¥880

ソケットキャップスクリュー
 5×20 (5個) 00-00-0714 ¥660

フランジボルト 6×65 (3個)
 00-00-0891 ¥594

ディスタンスカラー
 00-00-2597 ¥770

ブレーンワッシャ 6mm (10個)
 00-00-0086 ¥484

フランジナット 6mm (6個)
 00-00-0173 ¥484

シリンダーヘッドASSY.
 06120-149-T90 廃盤

スタッドボルト(2個)
 00-01-0073 ¥715

IN EX

バルブコッターセット(4個)
 00-01-0473 ¥2,640

バルブスプリングリテーナーセット(2個)
 00-01-0184 ¥2,640

バルブスプリングセット
 インナーバルブスプリング(2個)
 アウターバルブスプリング(2個)
 00-01-1036 ¥4,180

バルブステムシールセット(2個)
 00-01-0015 ¥990

シムリング 15X9X0.5 (2個)
 00-01-0257 ¥2,200

バルブスプリングシートセット
 インナーシート(2個)・アウターシート(2個)
 00-01-0072 ¥880
 ツインスパークスーパーヘッド+Rヘッドには、アウターシート
 を4個使用しています。バルブスプリングシートセットは2個入
 りになります。
 バルブスプリングアウターシート(2個) 00-01-0002 ¥660

バルブセット
 インテークバルブ(1個)・エキゾーストバルブ(1個)
 01-11-0101 ¥14,300

スパークプラグキャップ
 00-00-1909 廃盤

イグニッションコイル
 00-05-0011 ¥8,910

イグニッションコイルステアCOMP.
 00-00-1907 ¥2,420

イグニッションコイルサブコード
 00-05-0031 廃盤

※上記の商品価格はすべて税込価格です。

Repair parts

■スーパーヘッド+R シリンダーキット リペアパーツ

※キット構成: シリンダーASSY・シリンダーガスケット・シリンダーヘッドガスケット・ピストンキット ■価格、品番の無いリペアパーツにつきましては単品購入が出来ません。セットをご購入下さい。

Ape50/100・XR50/100 Motard・CRF100F・XR100R

■115cc/124cc用(アルミ製鉄スリーブシリンダー) 01-04-1007 ¥42,350(税込) ※Ape50・XR50 Motard用には115ccキットの設定がありません。
対象車両: Ape50 (AC16-1000001~1599999) :XR50 Motard (AD14-1000001~)
:Ape100 (HC07-1000001~ / HC13-1000001~) :XR100 Motard (HD13-1000001~) :CRF100F (AE03-1000001~) :XR100R (HE03-1200001~)

■シリンダーヘッドガスケット

■緑色の線図パーツ
115cc/124cc用シリンダーCOMP. (57mm)
(アルミ製鉄スリーブシリンダー)
00-00-1107 ¥26,400

■オレンジ色の線図パーツ
スーパーヘッド+R 115cc/124cc用
ピストンキット 01-02-2702 ¥24,200

スーパーヘッド+R 115cc/124cc用
ピストンリングセット 01-15-017 ¥6,600

スーパーヘッド+R 115cc/124cc用
ピストン 00-00-1244 ¥13,200

スーパーヘッド+R 115cc/124cc用
ピストンピンサークリップセット (6個)
00-01-0052 ¥660

スーパーヘッド+R 115cc/124cc用ピストンピン
(サークリップ2個付) 00-01-0114 ¥770

ガasket Bセット 01-13-022 ¥3,520
シリンダーガスケット/シリンダーヘッドガスケット
アルミシーリングワッシャ/エキゾーストパイプガスケット
インレットパイプガスケット

オイルプラグボルトセット
(ボルト/シーリングワッシャ各1個入)
00-07-0072 ¥1,100

シーリングワッシャセット (10個)
00-07-0106 ¥660

Ape100・XR100 Motard・CRF100F・XR100R

■115cc/124cc用 01-04-1010 ¥56,320(税込) ※Ape50・XR50 Motardにはビッグフィンシリンダー (01-04-1010) の取付けが出来ません。
対象車両: Ape100 (HC07-1000001~ / HC13-1000001~) :XR100 Motard (HD13-1000001~) :CRF100F (AE03-1000001~) :XR100R (HE03-1200001~)

■シリンダーヘッドガスケット

■緑色の線図パーツ
115cc/124cc用シリンダーCOMP. (57mm)
01-01-0103 ¥42,900

■オレンジ色の線図パーツ
スーパーヘッド+R 115cc/124cc用
ピストンキット 01-02-2702 ¥24,200

スーパーヘッド+R 115cc/124cc用
ピストンリングセット 01-15-017 ¥6,600

スーパーヘッド+R 115cc/124cc用
ピストン 00-00-1244 ¥13,200

スーパーヘッド+R 115cc/124cc用
ピストンピンサークリップセット (6個)
00-01-0052 ¥660

スーパーヘッド+R 115cc/124cc用ピストンピン
(サークリップ2個付) 00-01-0114 ¥770

ガasket Bセット 01-13-022 ¥3,520
シリンダーガスケット/シリンダーヘッドガスケット
アルミシーリングワッシャ/エキゾーストパイプガスケット
インレットパイプガスケット

オイルプラグボルトセット
(ボルト/シーリングワッシャ各1個入)
00-07-0072 ¥1,100

オイルプラグボルトセット (M5穴付)
(ボルト/シーリングワッシャ各1個入)
00-07-0090 ¥957

シーリングワッシャセット (10個)
00-07-0106 ¥660

Ape100・XR100 Motard・CRF100F・XR100R

■125cc用 01-04-1015 廃盤になりました。
対象車両: Ape100 (HC07-1000001~ / HC13-1000001~) :XR100 Motard (HD13-1000001~) :CRF100F (AE03-1000001~) :XR100R (HE03-1200001~)

■シリンダーヘッドガスケット

■オレンジ色の線図パーツ
スーパーヘッド+R 125cc用
ピストンキット 01-02-2704 ¥27,500

スーパーヘッド+R 125cc用
ピストンリングセット 00-00-1197 ¥5,280

スーパーヘッド+R 125cc用
ピストン 00-01-0052 ¥660

スーパーヘッド+R 125cc用
ピストンピンサークリップセット (6個)
00-01-0114 ¥770

スーパーヘッド+R 125cc用ピストンピン
(サークリップ2個付) 00-01-0114 ¥770

ガasket Bセット 01-13-0202 ¥3,740
シリンダーガスケット/シリンダーヘッドガスケット
アルミシーリングワッシャ/エキゾーストパイプガスケット
インレットパイプガスケット

オイルプラグボルトセット
(ボルト/シーリングワッシャ各1個入)
00-07-0072 ¥1,100

オイルプラグボルトセット (M5穴付)
(ボルト/シーリングワッシャ各1個入)
00-07-0090 ¥957

シーリングワッシャセット (10個)
00-07-0106 ¥660

Ape100・XR100 Motard・CRF100F・XR100R

■136cc用 01-04-1016 廃盤になりました。
対象車両: Ape100 (HC07-1000001~ / HC13-1000001~) :XR100 Motard (HD13-1000001~) :CRF100F (AE03-1000001~) :XR100R (HE03-1200001~)

■シリンダーヘッドガスケット

■オレンジ色の線図パーツ
スーパーヘッド+R 136cc用
ピストンキット 01-02-2705 廃盤

スーパーヘッド+R 136cc用
ピストンリングセット 00-00-1196 ¥5,280

スーパーヘッド+R 136cc用
ピストン 00-01-0052 ¥660

スーパーヘッド+R 136cc用
ピストンピンサークリップセット (6個)
00-01-0052 ¥660

スーパーヘッド+R 136cc用ピストンピン
(サークリップ2個付) 00-01-1677 ¥880

ガasket Bセット 01-13-0203 ¥2,530
シリンダーガスケット/シリンダーヘッドガスケット
アルミシーリングワッシャ/エキゾーストパイプガスケット
インレットパイプガスケット

オイルプラグボルトセット
(ボルト/シーリングワッシャ各1個入)
00-07-0072 ¥1,100

オイルプラグボルトセット (M5穴付)
(ボルト/シーリングワッシャ各1個入)
00-07-0090 ¥957

シーリングワッシャセット (10個)
00-07-0106 ¥660

※上記の商品価格はすべて税込価格です。

Repair parts

■スーパーヘッド+R シリンダーキット リペアパーツ

※キット構成: シリンダーASSY・シリンダーガスケット・シリンダーヘッドガスケット・ピストンキット ■価格、品番の無いリペアパーツにつきましては単品購入が出来ません。セットをご購入下さい。

Ape100・XR100 Motard・CRF100F・XR100R

■120cc/130cc用 01-04-1012 ¥56,320(税込)
対象車両: Ape100 (HC07-1000001~ / HC13-1000001~) :XR100 Motard (HD13-1000001~) :CRF100F (AE03-1000001~) :XR100R (HE03-1200001~)

■シリンダーヘッドガスケット

■緑色の線図パーツ
120/130cc用シリンダーCOMP. (58mm)
01-01-0104 ¥42,900

■オレンジ色の線図パーツ
スーパーヘッド+R 120cc/130cc用
ピストンキット 01-02-2703 ¥24,200

スーパーヘッド+R 120cc/130cc用
ピストンリングセット 01-15-021 ¥5,830

スーパーヘッド+R 120cc/130cc用
ピストン 00-00-1250 廃盤

スーパーヘッド+R 120cc/130cc用
ピストンピンサークリップセット (6個)
00-01-0052 ¥660

スーパーヘッド+R 120cc/130cc用ピストンピン
(サークリップ2個付) 00-01-0114 ¥770

ガasket Bセット 01-13-0201 ¥3,080
シリンダーガスケット/シリンダーヘッドガスケット
アルミシーリングワッシャ/エキゾーストパイプガスケット
インレットパイプガスケット

オイルプラグボルトセット
(ボルト/シーリングワッシャ各1個入)
00-07-0072 ¥1,100

シーリングワッシャセット (10個)
00-07-0106 ¥660

Ape100・XR100 Motard・CRF100F・XR100R

■146cc用 01-04-1017 廃盤になりました。
対象車両: Ape100 (HC07-1000001~ / HC13-1000001~) :XR100 Motard (HD13-1000001~) :CRF100F (AE03-1000001~) :XR100R (HE03-1200001~)

■シリンダーヘッドガスケット

■オレンジ色の線図パーツ
スーパーヘッド+R 146cc用
ピストンキット 01-02-0130 ¥34,100

スーパーヘッド+R 146cc用
ピストンリングセット 00-00-1196 ¥5,280

スーパーヘッド+R 146cc用
ピストン 00-01-0052 ¥660

スーパーヘッド+R 146cc用
ピストンピンサークリップセット (6個)
00-01-0052 ¥660

スーパーヘッド+R 146cc用ピストンピン
(サークリップ2個付) 00-01-1677 ¥880

ガasket Bセット 01-13-0203 ¥2,530
シリンダーガスケット/シリンダーヘッドガスケット
アルミシーリングワッシャ/エキゾーストパイプガスケット
インレットパイプガスケット

オイルプラグボルトセット
(ボルト/シーリングワッシャ各1個入)
00-07-0072 ¥1,100

オイルプラグボルトセット (M5穴付)
(ボルト/シーリングワッシャ各1個入)
00-07-0090 ¥957

シーリングワッシャセット (10個)
00-07-0106 ¥660

■スーパーヘッド+R クランクシャフトキット リペアパーツ

■価格、品番の無いリペアパーツにつきましては単品購入が出来ません。セットをご購入下さい。

Ape50・XR50 Motard

■124cc用クランクシャフトキット 01-10-0102 ¥92,950(税込)
対象車両: Ape50 (AC16-1000001~1599999) :XR50 Motard (AD14-1000001~)

※上記クランクシャフトキット、下記リペアパーツはApe50・XR50 Motard専用部品です。ご確認の上ご購入下さい。

スタッドボルトA (195mm×2本)
00-01-0351 ¥2,310

スタッドボルトB (203mm×2本)
00-01-0340 ¥3,300

シリンダーヘッドマウントボルト
00-00-2426 ¥660

ウッドラフキー
00-01-0011 ¥770

カムチェーンテンショナーCOMP.
00-00-2424 ¥18,700

カムチェーン (90L)
01-14-0005 ¥5,170

カムチェーンガイド
00-01-0345 ¥5,720

カムチェーンテンショナーコイル
00-00-2425 ¥880

ラジアルボールベアリング (1個)
00-01-0210 ¥3,520

Ape50・XR50 Motard用
クランクケースガスケットセット
クランクケースガスケット×1
クランクケースカバーガスケット×1
000-13-060 ¥3,080

オイルシール (21×36×7)
00-00-0897 ¥715

タイミングプロケット
00-01-0266 ¥1,870

124cc用クランクシャフトCOMP.
01-10-0101 ¥72,600

Ape100・XR100 Motard・CRF100F・XR100R

■124cc/130cc用 01-10-0112 ¥64,350(税込) ■146cc用 01-10-0117 ¥70,950(税込)
対象車両: Ape100 (HC07-1000001~ / HC13-1000001~) :XR100 Motard (HD13-1000001~) :CRF100F (AE03-1000001~) :XR100R (HE03-1200001~)

※上記クランクシャフトキット、下記リペアパーツはApe100・XR100 Motard・CRF100F・XR100R専用部品です。ご確認の上ご購入下さい。

ウッドラフキー
00-01-0011 ¥770

ラジアルボールベアリング (1個)
00-01-0110 ¥2,090

Ape100・XR100 Motard
CRF100・XR100R用
クランクケースガスケットセット
クランクケースガスケット×1
クランクケースカバーガスケット×1
00-01-0036 ¥3,630

タイミングプロケット
00-01-0266 ¥1,870

124cc/130cc用クランクシャフトCOMP. 01-10-0111 ¥72,600
146cc用クランクシャフトCOMP. 00-01-0265 ¥61,820

※上記の商品価格はすべて税込価格です。

Repair parts

■スペシャルクラッチカバーキット(02-01-5042) リペアパーツ

Ape・XR50/XR100 Motard

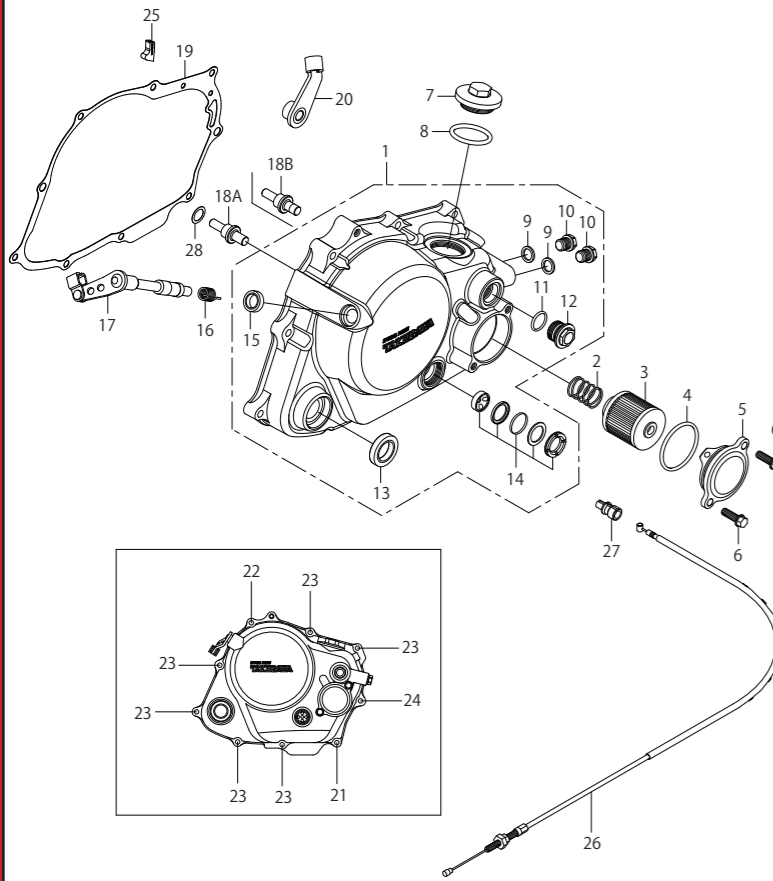

No.	部品名	数量	品番	価格(税込)
1	R.クランクケースカバー ASSY.	1	00-02-0407	¥38,500
2	オイルフィルタースプリング	1	00-07-0065	¥660
3	オイルフィルターエレメント	1	00-02-0027	¥2,860
4	Oリング 40mm	1	00-02-0040	¥440
5	オイルフィルターカバー	1	00-00-1411	¥3,080
6	フランジボルト 6×16	2	00-00-0879(5ヶ入り)	¥660
7	ホールキャップ	1	09-06-0131	¥1,100
8	Oリング 30mm	1	00-01-0034(4ヶ入り)	¥770
9	シーリングワッシャ 10mm	2	00-07-0106(10ヶ入り)	¥660
10	オイルプラグボルトセット	2	00-07-0072(ワッシャ付)	¥1,100
11	Oリング 15mm	1	00-00-0185(5ヶ入り)	¥363
12	サーモスタットホールキャップ	1	00-07-0063(Oリング付)	¥1,760
13	オイルシール 18×29×7	1	00-02-0217	¥484
14	オイルポットウインドウセット	1	00-02-0031	¥3,190
15	オイルシール 12×18×5	1	00-02-0262	¥594
16	クラッチレバースプリング	1	00-00-1671	¥880
17	クラッチレバー COMP.	1	00-00-1667	¥4,620
18A	クラッチリフターピン(5速用)	1	00-00-1657	¥880
18B	クラッチリフターピン(6速用)	1	00-00-1658	¥990
19	R.クランクケースカバーガスケット	1	00-01-0097	¥1,760
20	クラッチケーブルフレキシバー	1	00-02-0423	¥3,960
21	フランジボルト 6×35	1	00-00-0885(5ヶ入り)	¥770
22	フランジボルト 6×40	1	00-00-0886(5ヶ入り)	¥594
23	フランジボルト 6×80	6	00-00-0893(3ヶ入り)	¥660
24	フランジボルト 6×100	1	00-00-0895(2ヶ入り)	¥594
25	リバーセパレーター	1	00-02-0114	¥880
26	クラッチケーブルCOMP.(900mm)	1	00-00-1691	¥1,760
27	クラッチケーブルアダプター	1	00-00-1692	¥1,540
28	シムリング 12×18×0.3	4	00-02-0216	¥836

※セット以外のリペアパーツは1個の価格です。
 セットが設定されているリペアパーツの単品販売は行っていません。
 ※価格、規格は予告なく変更することがありますのでご了承下さい。

■スペシャルクラッチカバーキット(02-01-520AL) リペアパーツ

DREAM50

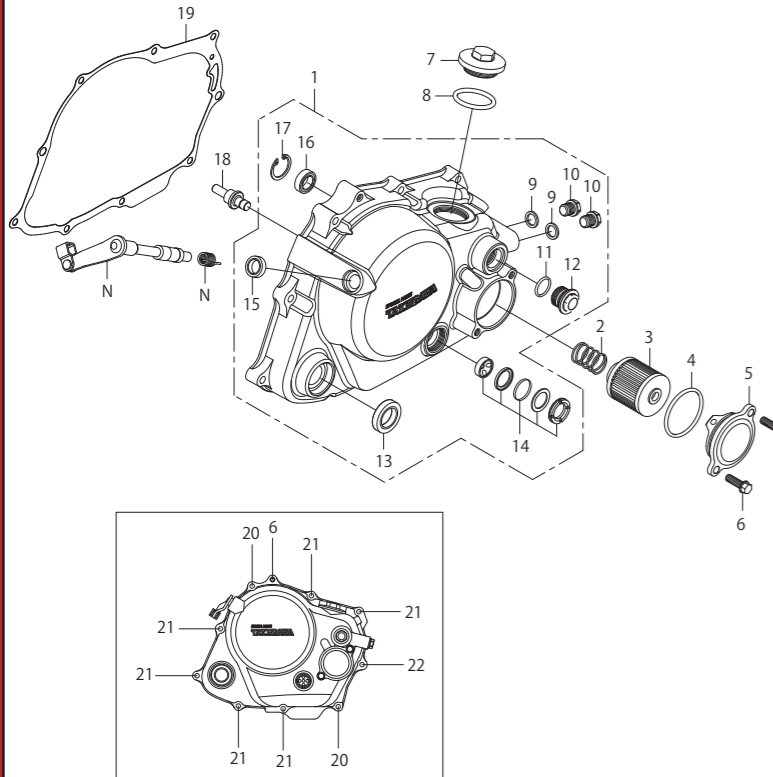

No.	部品名	数量	品番	価格(税込)
1	R.クランクケースカバー ASSY.	1	00-00-2394	¥31,900
2	オイルフィルタースプリング	1	00-07-0065	¥660
3	オイルフィルターエレメント	1	00-02-0027	¥2,860
4	Oリング 40mm	1	00-02-0040	¥440
5	オイルフィルターカバー	1	00-00-1411	¥3,080
6	フランジボルト 6×16	3	00-00-0879(5ヶ入り)	¥660
7	ホールキャップ	1	09-06-0131	¥1,100
8	Oリング 30mm	1	00-01-0034(4ヶ入り)	¥770
9	シーリングワッシャ 10mm	2	00-07-0106(10ヶ入り)	¥660
10	オイルプラグボルトセット	2	00-07-0072(ワッシャ付)	¥1,100
11	Oリング 15mm	1	00-00-0185(5ヶ入り)	¥363
12	サーモスタットホールキャップ	1	00-07-0063(Oリング付)	¥1,760
13	オイルシール 18×29×7	1	00-02-0217	¥484
14	オイルポットウインドウセット	1	00-02-0031	¥3,190
15	オイルシール 12×18×5	1	00-02-0262	¥594
16	オイルシール 12×20×5	1	00-01-0038(2ヶ入り)	¥484
17	インターナルサークリップ 22mm	1	00-02-0115(3ヶ入り)	¥484
18	クラッチリフターピン(40mm)	1	00-00-1658	¥990
19	R.クランクケースカバーガスケット	1	00-01-0097	¥1,760
20	フランジボルト 6×40	2	00-00-0886(5ヶ入り)	¥594
21	フランジボルト 6×80	6	00-00-0893(3ヶ入り)	¥660
22	フランジボルト 6×100	1	00-00-0895(2ヶ入り)	¥594

※セット以外のリペアパーツは1個の価格です。
 セットが設定されているリペアパーツの単品販売は行っていません。
 ※価格、規格は予告なく変更することがありますのでご了承下さい。

※上記の商品価格はすべて税込価格です。

Repair parts

■5ディスク強化クラッチキット(02-01-0310) リペアパーツ

Ape・XR50/XR100 Motard・DREAM50

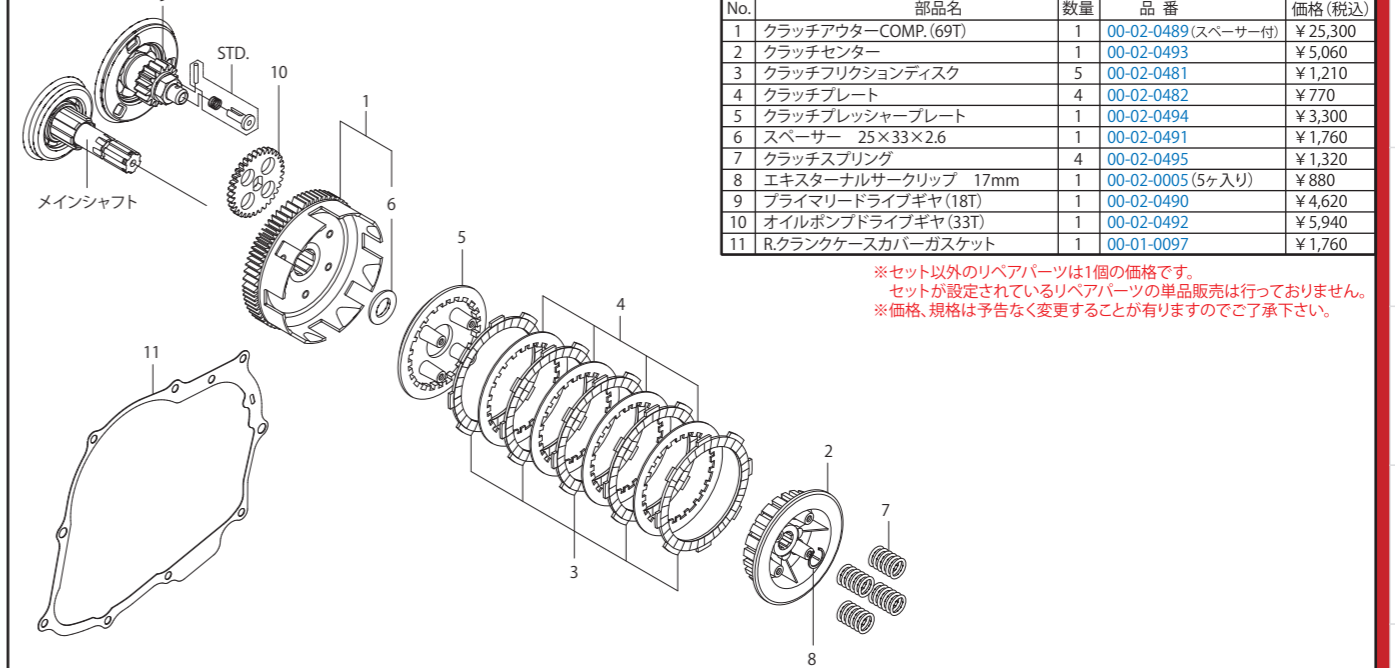

No.	部品名	数量	品番	価格(税込)
1	クラッチアウターCOMP.(69T)	1	00-02-0489(スベサー付)	¥25,300
2	クラッチセンター	1	00-02-0493	¥5,060
3	クラッチフリクションディスク	5	00-02-0481	¥1,210
4	クラッチプレート	4	00-02-0482	¥770
5	クラッチプレッシャープレート	1	00-02-0494	¥3,300
6	スベサー 25×33×2.6	1	00-02-0491	¥1,760
7	クラッチスプリング	4	00-02-0495	¥1,320
8	エキスターナルサークリップ 17mm	1	00-02-0005(5ヶ入り)	¥880
9	プライマードライブギヤ(18T)	1	00-02-0490	¥4,620
10	オイルポンプドライブギヤ(33T)	1	00-02-0492	¥5,940
11	R.クランクケースカバーガスケット	1	00-01-0097	¥1,760

※セット以外のリペアパーツは1個の価格です。
 セットが設定されているリペアパーツの単品販売は行っていません。
 ※価格、規格は予告なく変更することがありますのでご了承下さい。

■5ディスク強化クラッチキット(スリッパークラッチ)(02-01-0045) リペアパーツ

Ape・XR50/XR100 Motard・DREAM50

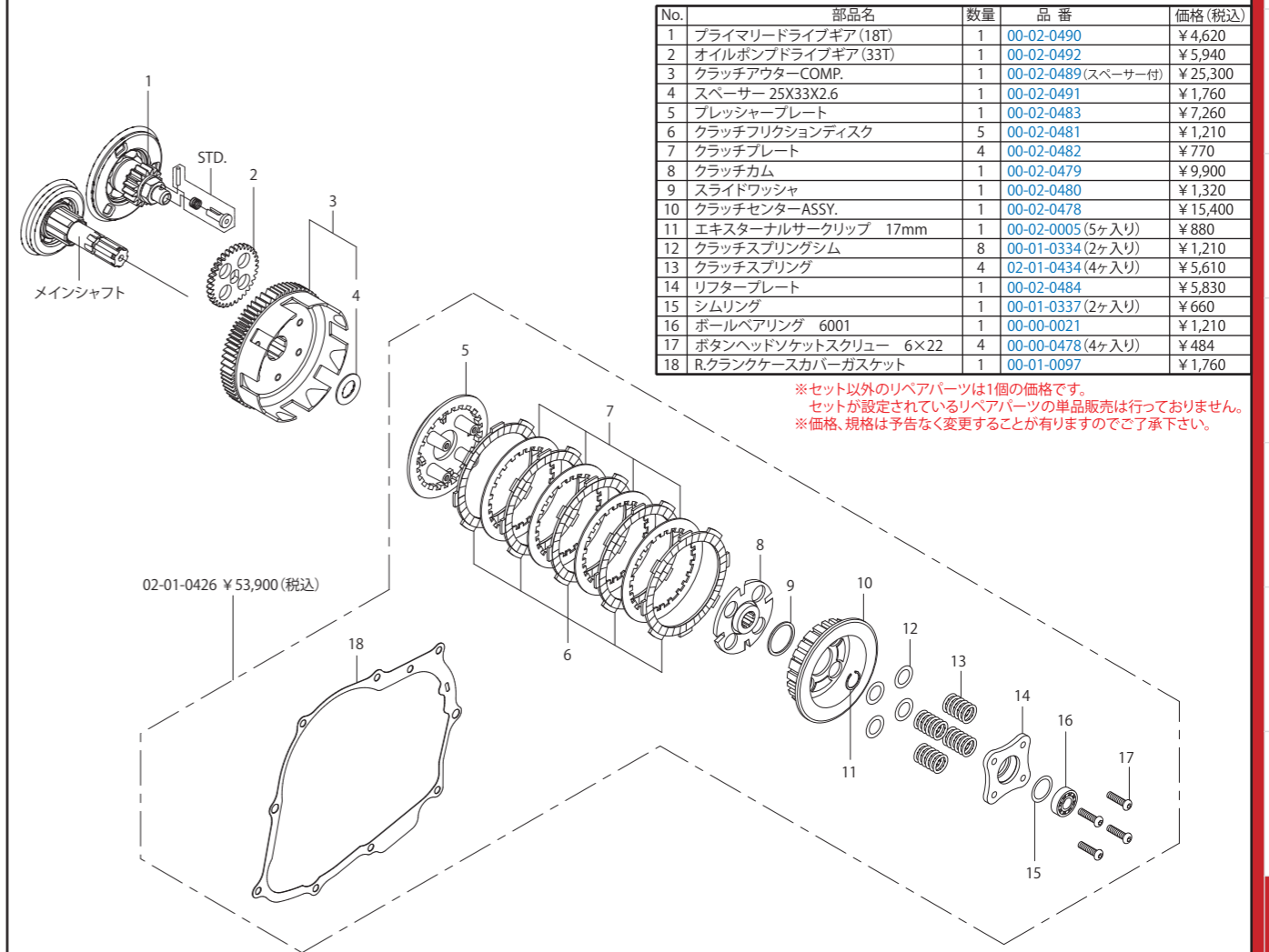

No.	部品名	数量	品番	価格(税込)
1	プライマードライブギヤ(18T)	1	00-02-0490	¥4,620
2	オイルポンプドライブギヤ(33T)	1	00-02-0492	¥5,940
3	クラッチアウターCOMP.	1	00-02-0489(スベサー付)	¥25,300
4	スベサー 25X33X2.6	1	00-02-0491	¥1,760
5	プレッシャープレート	1	00-02-0483	¥7,260
6	クラッチフリクションディスク	5	00-02-0481	¥1,210
7	クラッチプレート	4	00-02-0482	¥770
8	クラッチカム	1	00-02-0479	¥9,900
9	スライドワッシャ	1	00-02-0480	¥1,320
10	クラッチセンターASSY.	1	00-02-0478	¥15,400
11	エキスターナルサークリップ 17mm	1	00-02-0005(5ヶ入り)	¥880
12	クラッチスプリングシム	8	00-01-0334(2ヶ入り)	¥1,210
13	クラッチスプリング	4	02-01-0434(4ヶ入り)	¥5,610
14	リフタープレート	1	00-02-0484	¥5,830
15	シムリング	1	00-01-0337(2ヶ入り)	¥660
16	ボールベアリング 6001	1	00-00-0021	¥1,210
17	ボタンヘッドソケットスクリュー 6×22	4	00-00-0478(4ヶ入り)	¥484
18	R.クランクケースカバーガスケット	1	00-01-0097	¥1,760

※セット以外のリペアパーツは1個の価格です。
 セットが設定されているリペアパーツの単品販売は行っていません。
 ※価格、規格は予告なく変更することがありますのでご了承下さい。

※上記の商品価格はすべて税込価格です。

Repair parts

■ノーマル・湿式クラッチ用6速スーパークロスミッションキット(02-04-0106) リペアパーツ Ape・XR50/XR100 Motard

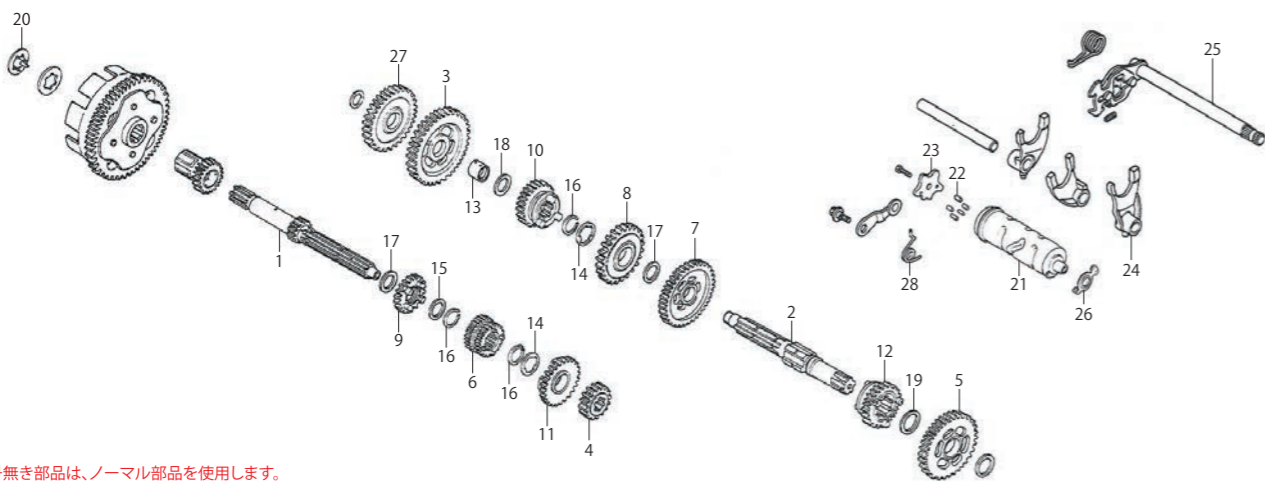

※番号無き部品は、ノーマル部品を使用します。

No.	製品名	数量	品番	価格(税込)
1	メインシャフト(17T)湿式クラッチ用	1	00-00-1728	¥19,800
2	カウンターシャフトCOMP.	1	00-00-1746	¥12,100
3	カウンターシャフトファーストギア(32T)	1	00-00-1762	¥8,250
4	メインシャフトセカンドギア(19T)	1	00-00-1778	¥3,740
5	カウンターシャフトセカンドギア(30T)	1	00-00-1782	¥9,570
6	メインシャフトサード/フォースギア(21T/23T)	1	00-02-0218	¥11,000
7	カウンターシャフトサードギア(28T)	1	00-02-0219	¥6,930
8	カウンターシャフトフォースギア(27T)	1	00-02-0220	¥6,930
9	メインシャフトフィフスギア(24T)	1	00-00-2395	¥5,610
10	カウンターシャフトフィフスギア(26T)	1	00-00-1829	¥9,790
11	メインシャフトシックスギア(24T)	1	00-00-2396	¥5,610
12	カウンターシャフトシックスギア(25T)	1	00-00-1844	¥9,680
13	カラー 17mm	1	00-02-0125	¥4,840
14	スプラインワッシャ 17mm	2	00-02-0462(5ヶ入り)	¥1,320
15	スラストワッシャS 17mm	1	00-02-0024(2ヶ入り)	¥660

No.	製品名	数量	品番	価格(税込)
16	エキスターナルサークリップ 17mm	3	00-02-0005(5ヶ入り)	¥880
17	スラストワッシャB 17mm	2	00-02-0056	¥660
18	スラストワッシャ 13.5mm	1	00-02-0154	¥1,650
19	スラストワッシャ 19.5mm	1	00-02-0127	¥781
20	セットリング 17mm	1	00-02-0128	¥660
21	ギアシフトドラム	1	00-00-1865	¥10,450
22	ギアシフトドラムピン	1	00-02-0377	¥1,100
23	ギアシフトドラムストッパープレート	1	00-00-1882	¥2,860
24	Lギアシフトフォーク	1	00-02-0129	¥11,000
25	ギアスピンドルCOMP.	1	00-02-0094	¥8,800
26	ニュートラルスイッチローター	1	00-02-0131	¥880
27	スターターアイドルギア(29T)	1	00-00-1848	¥7,480
28	シフトドラムストッパースプリング	1	00-00-1883	¥770

※セット以外のリペアパーツは1個の価格です。
 セットが設定されているリペアパーツの単品販売は行っていません。
 ※価格、規格は予告なく変更することがありますのでご了承下さい。

■弊社製乾式クラッチ用6速スーパークロスミッションキット(02-04-0107) リペアパーツ Ape・XR50/XR100 Motard

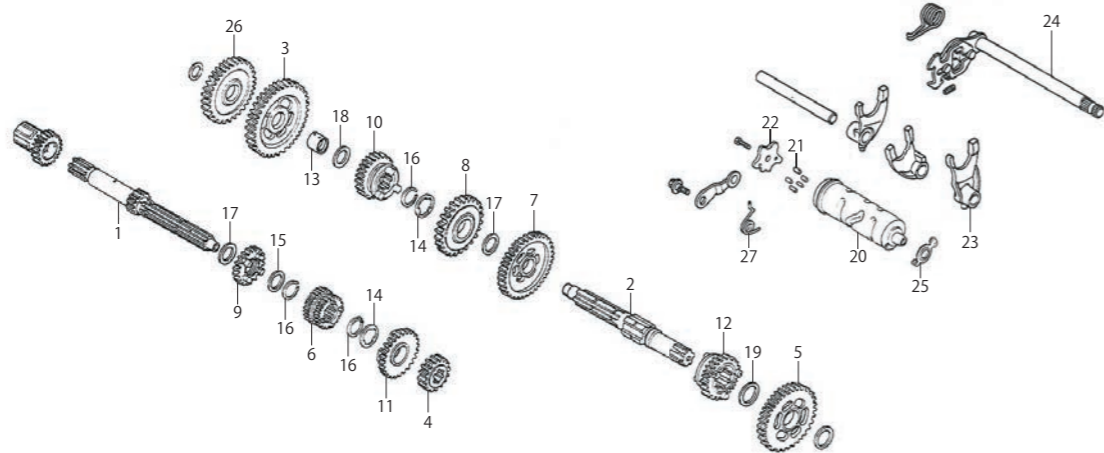

※番号無き部品は、ノーマル部品を使用します。

No.	製品名	数量	品番	価格(税込)
1	メインシャフト(17T)乾式クラッチ用	1	00-00-1741	¥19,800
2	カウンターシャフトCOMP.	1	00-00-1746	¥12,100
3	カウンターシャフトファーストギア(32T)	1	00-00-1762	¥8,250
4	メインシャフトセカンドギア(19T)	1	00-00-1778	¥3,740
5	カウンターシャフトセカンドギア(30T)	1	00-00-1782	¥9,570
6	メインシャフトサード/フォースギア(21T/23T)	1	00-02-0218	¥11,000
7	カウンターシャフトサードギア(28T)	1	00-02-0219	¥6,930
8	カウンターシャフトフォースギア(27T)	1	00-02-0220	¥6,930
9	メインシャフトフィフスギア(24T)	1	00-00-2395	¥5,610
10	カウンターシャフトフィフスギア(26T)	1	00-00-1829	¥9,790
11	メインシャフトシックスギア(24T)	1	00-00-2396	¥5,610
12	カウンターシャフトシックスギア(25T)	1	00-00-1844	¥9,680
13	カラー 17mm	1	00-02-0125	¥4,840
14	スプラインワッシャ 17mm	2	00-02-0462(5ヶ入り)	¥1,320
15	スラストワッシャS 17mm	1	00-02-0024(2ヶ入り)	¥660

No.	製品名	数量	品番	価格(税込)
16	エキスターナルサークリップ 17mm	3	00-02-0005(5ヶ入り)	¥880
17	スラストワッシャB 17mm	2	00-02-0056	¥660
18	スラストワッシャ 13.5mm	1	00-02-0154	¥1,650
19	スラストワッシャ 19.5mm	1	00-02-0127	¥781
20	ギアシフトドラム	1	00-00-1865	¥10,450
21	ギアシフトドラムピン	1	00-02-0377	¥1,100
22	ギアシフトドラムストッパープレート	1	00-00-1882	¥2,860
23	Lギアシフトフォーク	1	00-02-0129	¥11,000
24	ギアスピンドルCOMP.	1	00-02-0094	¥8,800
25	ニュートラルスイッチローター	1	00-02-0131	¥880
26	スターターアイドルギア(29T)	1	00-00-1848	¥7,480
27	シフトドラムストッパースプリング	1	00-00-1883	¥770

※セット以外のリペアパーツは1個の価格です。
 セットが設定されているリペアパーツの単品販売は行っていません。
 ※価格、規格は予告なく変更することがありますのでご了承下さい。

※上記の商品価格はすべて税込価格です。

Repair parts

■6速クロスミッションキット(02-04-0108) リペアパーツ NSF100

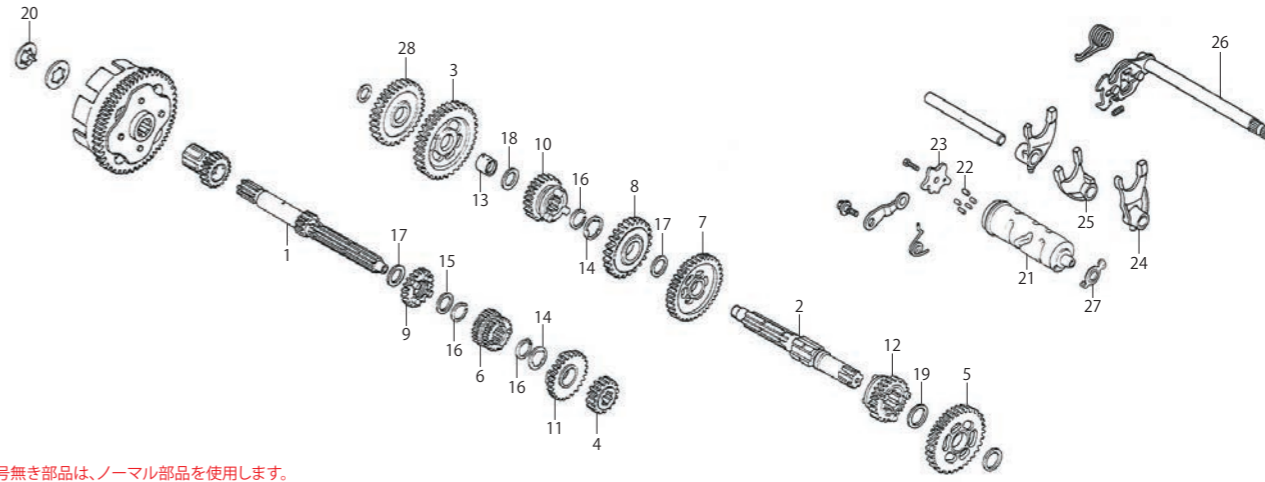

※番号無き部品は、ノーマル部品を使用します。

No.	商品名	数量	品番	価格(税込)
1	メインシャフト(14T)	1	00-02-0506	¥20,900
2	カウンターシャフトCOMP.	1	00-00-1746	¥12,100
3	カウンターシャフトファーストギア(37T)	1	00-00-2397	¥7,260
4	メインシャフトセカンドギア(17T)	1	00-00-2398	¥3,740
5	カウンターシャフトセカンドギア(34T)	1	00-00-2399	¥9,570
6	メインシャフトサード/フォースギア(19T/21T)	1	00-02-0221	¥11,000
7	カウンターシャフトサードギア(31T)	1	00-02-0222	¥6,930
8	カウンターシャフトフォースギア(29T)	1	00-02-0223	¥6,930
9	メインシャフトフィフスギア(23T)	1	00-00-2400	¥5,610
10	カウンターシャフトフィフスギア(27T)	1	00-00-1830	¥9,790
11	メインシャフトシックスギア(25T)	1	00-00-1838	¥5,610
12	カウンターシャフトシックスギア(26T)	1	00-00-1845	¥9,680
13	カラー 17mm	1	00-02-0125	¥4,840
14	スプラインワッシャ 17mm	2	00-02-0462(5ヶ入り)	¥1,320
15	スラストワッシャS 17mm	1	00-02-0024(2ヶ入り)	¥660

No.	商品名	数量	品番	価格(税込)
16	エキスターナルサークリップ 17mm	3	00-02-0005(5ヶ入り)	¥880
17	スラストワッシャB 17mm	2	00-02-0056	¥660
18	スラストワッシャ 13.5mm	1	00-02-0154	¥1,650
19	スラストワッシャ 19.5mm	1	00-02-0127	¥781
20	セットリング 17mm	1	00-02-0128	¥660
21	ギアシフトドラムセット(ストッパープレート付)	1	02-04-0025	廃盤
22	ギアシフトドラムピン	1	00-02-0377	¥1,100
23	ギアシフトドラムストッパープレート	1	24435-NX2-T00	廃盤
24	Lギアシフトフォーク	1	00-02-0129	¥11,000
25	Cギアシフトフォーク	1	00-02-0134	¥11,000
26	ギアスピンドルCOMP.	1	00-02-0094	¥8,800
27	ニュートラルスイッチローター	1	00-02-0131	¥880
28	スターターアイドルギア(29T)	1	00-00-1848	¥7,480

※セット以外のリペアパーツは1個の価格です。
 セットが設定されているリペアパーツの単品販売は行っていません。
 ※価格、規格は予告なく変更することがありますのでご了承下さい。

■6速クロスミッションキット(02-04-0109) リペアパーツ DREAM50

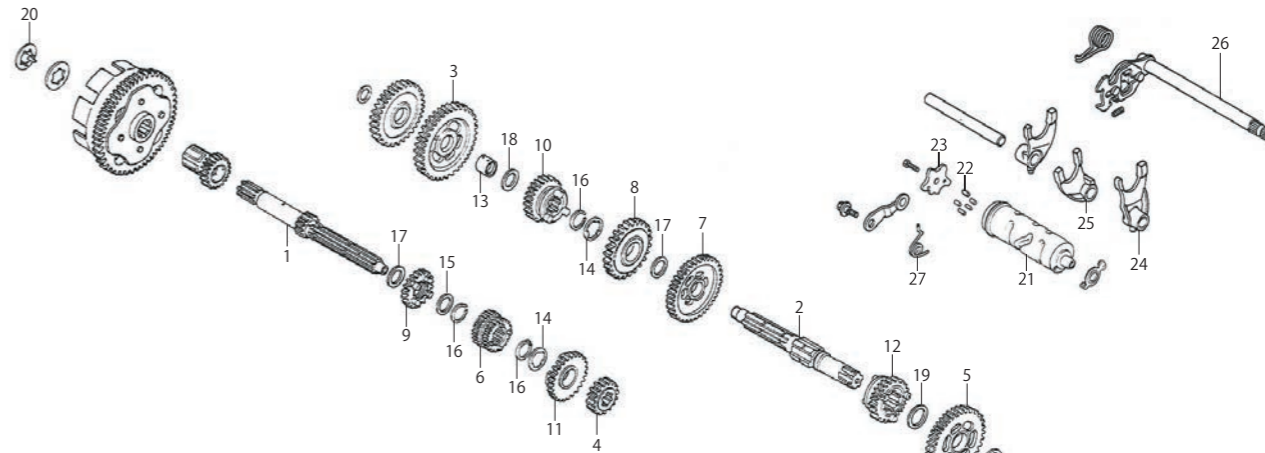

※番号無き部品は、ノーマル部品を使用します。

No.	部品名	数量	品番	価格(税込)
1	メインシャフト(14T)	1	00-02-0506	¥20,900
2	カウンターシャフトCOMP.	1	00-02-0431	廃盤
3	カウンターシャフトファーストギア(37T)	1	00-00-2397	¥7,260
4	メインシャフトセカンドギア(17T)	1	00-00-2398	¥3,740
5	カウンターシャフトセカンドギア(34T)	1	00-00-2399	¥9,570
6	メインシャフトサード/フォースギア(19T/21T)	1	00-02-0221	¥11,000
7	カウンターシャフトサードギア(31T)	1	00-02-0222	¥6,930
8	カウンターシャフトフォースギア(29T)	1	00-02-0223	¥6,930
9	メインシャフトフィフスギア(23T)	1	00-00-2400	¥5,610
10	カウンターシャフトフィフスギア(27T)	1	00-00-1830	¥9,790
11	メインシャフトシックスギア(25T)	1	00-00-1838	¥5,610
12	カウンターシャフトシックスギア(26T)	1	00-00-1845	¥9,680
13	カラー 17mm	1	00-02-0125	¥4,840
14	スプラインワッシャ 17mm	2	00-02-0462(5ヶ入り)	¥1,320
15	スラストワッシャS 17mm	1	00-02-0024(2ヶ入り)	¥660

No.	部品名	数量	品番	価格(税込)
16	エキスターナルサークリップ 17mm	3	00-02-0005(5ヶ入り)	¥880
17	スラストワッシャB 17mm	2	00-02-0056	¥660
18	スラストワッシャ 13.5mm	1	00-02-0154	¥1,650
19	スラストワッシャ 19.5mm	1	00-02-0127	¥781
20	セットリング 17mm	1	00-02-0128	¥660
21	ギアシフトドラム	1	00-00-1867	¥8,690
22	ギアシフトドラムピン	1	00-02-0377	¥1,100
23	ギアシフトドラムストッパープレート	1	00-00-1882	¥2,860
24	Lギアシフトフォーク	1	00-02-0129	¥11,000
25	Cギアシフトフォーク	1	00-02-0134	¥11,000
26	ギアスピンドルCOMP.	1	00-02-0094	¥8,800
27	シフトドラムストッパースプリング	1	00-00-1883	¥770

※セット以外のリペアパーツは1個の価格です。
 セットが設定されているリペアパーツの単品販売は行っていません。
 ※価格、規格は予告なく変更することがありますのでご了承下さい。

※上記の商品価格はすべて税込価格です。

Repair parts

■eステージボアアップキット143cc リペアパーツ

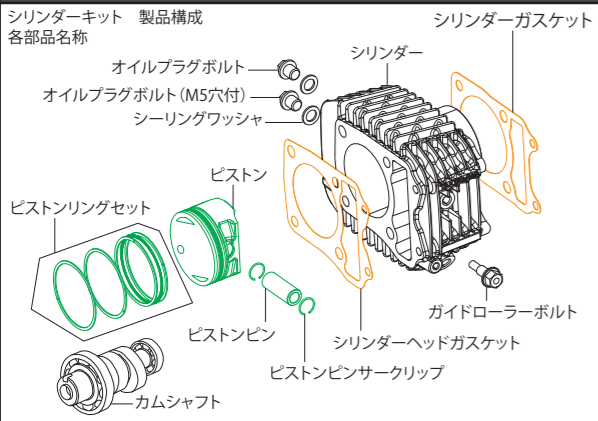

■ピストンセット		■ガスケットBセット	
セット内容	個数	セット内容	個数
ピストンリングセット	1	シリンダーガスケット	1
ピストン	1	シリンダーヘッドガスケット	1
ピストンサークリップ	2		
ピストンピン	1		

■eステージボアアップキット143cc			
部品名	品番	価格(税込)	
eステージ 143cc用シリンダー(オイル取り出し口無し)56mm	01-01-0120	¥19,800	
eステージ 143cc用ピストンキット	01-02-0163	¥17,600	
eステージ 143cc用ピストンリングセット	01-15-020	¥6,490	
eステージ 143cc用ピストンピンセット 13×36	00-01-0091(サークリップ2ヶ入り)	¥880	
eステージ 143cc用ピストンピンサークリップセット	00-01-0003(6ヶ入り)	¥660	
eステージ 143cc用ガスケットセット	01-13-0120	¥3,850	
オイルプラグボルト(シーリングワッシャ付き)	00-07-0072(各1ヶ入り)	¥1,100	
オイルプラグボルト(M5穴付き/シーリングワッシャ付き)	00-07-0090(各1ヶ入り)	¥957	
シーリングワッシャ10mm	00-07-0106(10ヶ入り)	¥660	
シリンダーヘッドガスケット	00-00-1149	¥3,300	
シリンダーガスケット	00-01-0370	¥660	
スポーツカムシャフト(N-15)	01-08-0179	¥13,200	
スポーツカムシャフト(N-20)	01-08-0171	¥21,780	

※セット以外のリペアパーツは1個の価格です。
 セットが設定されているリペアパーツの単品販売は行っておりません。
 ※価格、規格は予告なく変更することがありますのでご了承下さい。

■Sステージボアアップキット181cc リペアパーツ

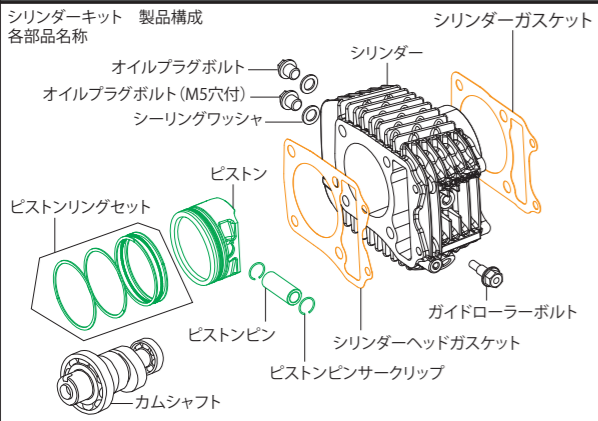

■ピストンセット		■ガスケットBセット	
セット内容	個数	セット内容	個数
ピストンリングセット	1	シリンダーガスケット	1
ピストン	1	シリンダーヘッドガスケット	1
ピストンサークリップ	2		
ピストンピン	1		

■Sステージボアアップキット181cc			
部品名	品番	価格(税込)	
Sステージ 181cc用シリンダー(無塗装)	01-01-0119	¥33,880	
Sステージ 181cc用ピストンキット	01-02-0164	¥22,550	
Sステージ 181cc用ピストンリングセット	01-15-0106	¥4,840	
Sステージ 181cc用ピストンピンセット 13×38.5	00-01-0198(サークリップ2ヶ入り)	¥770	
Sステージ 181cc用ピストンピンサークリップセット	00-01-0003(6ヶ入り)	¥660	
Sステージ 181cc用ガスケットセット	01-13-0121	¥3,410	
オイルプラグボルト(シーリングワッシャ付き)	00-07-0072(各1ヶ入り)	¥1,100	
オイルプラグボルト(M5穴付き/シーリングワッシャ付き)	00-07-0090(各1ヶ入り)	¥957	
シーリングワッシャ10mm	00-07-0106(10ヶ入り)	¥660	
シリンダーヘッドガスケット	00-00-1157	¥3,080	
シリンダーガスケット	00-01-0370	¥660	
スポーツカムシャフト(N-15)	01-08-0179	¥13,200	
スポーツカムシャフト(N-20)	01-08-0171	¥21,780	

※セット以外のリペアパーツは1個の価格です。
 セットが設定されているリペアパーツの単品販売は行っておりません。
 ※価格、規格は予告なく変更することがありますのでご了承下さい。

■Sステージecoボアアップキット181cc リペアパーツ

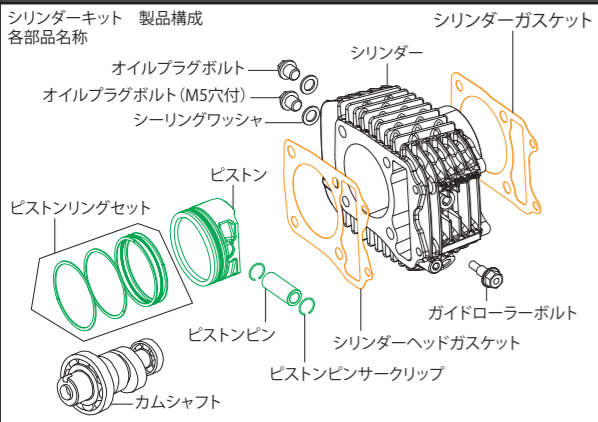

■ピストンセット		■ガスケットBセット	
セット内容	個数	セット内容	個数
ピストンリングセット	1	シリンダーガスケット	1
ピストン	1	シリンダーヘッドガスケット	1
ピストンサークリップ	2		
ピストンピン	1		

■Sステージecoボアアップキット181cc 廃盤			
部品名	品番	価格(税込)	
Sステージeco 181cc用シリンダー(無塗装)	01-01-0119	¥33,880	
Sステージeco 181cc用ピストンキット	廃盤		
Sステージeco 181cc用ピストンリングセット	01-15-0106	¥4,840	
Sステージeco 181cc用ピストンピンセット 13×38.5	00-01-0198(サークリップ2ヶ入り)	¥770	
Sステージeco 181cc用ピストンピンサークリップセット	00-01-0003(6ヶ入り)	¥660	
Sステージeco 181cc用ガスケットセット	01-13-0121	¥3,410	
オイルプラグボルト(シーリングワッシャ付き)	00-07-0072(各1ヶ入り)	¥1,100	
オイルプラグボルト(M5穴付き/シーリングワッシャ付き)	00-07-0090(各1ヶ入り)	¥957	
シーリングワッシャ10mm	00-07-0106(10ヶ入り)	¥660	
シリンダーヘッドガスケット	00-00-1157	¥3,080	
シリンダーガスケット	00-01-0370	¥660	
スポーツカムシャフト(N-15)	01-08-0179	¥13,200	
スポーツカムシャフト(N-20)	01-08-0171	¥21,780	

※セット以外のリペアパーツは1個の価格です。
 セットが設定されているリペアパーツの単品販売は行っておりません。
 ※価格、規格は予告なく変更することがありますのでご了承下さい。

※上記の商品価格はすべて税込価格です。

Repair parts

■スーパーヘッド4Valve+Rヘッドキット 01-03-0152 ¥108,900(税込) リペアパーツ

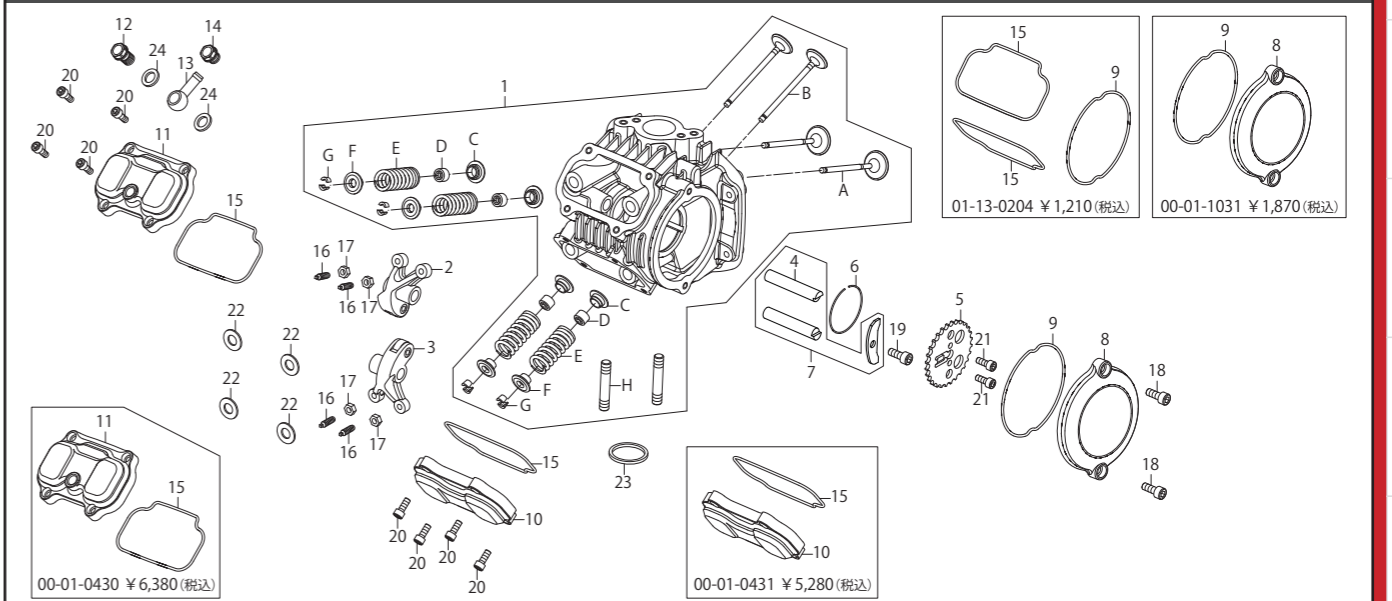

No.	部品名	個数	品番	価格(税込)
1	シリンダーヘッドSUB ASSY.(ブラック塗装)	1	00-00-1046	¥82,500
2	インテークバルブロッカーアームCOMP.	1	00-00-1314	¥6,600
3	エキゾーストバルブロッカーアームCOMP.	1	00-00-1311	¥6,600
4	ロッカーアームシャフト ※No.7とセット販売	2	—	—
5	カムスプロケット	1	00-00-1298	¥3,080
6	カムシャフトサークリップ	1	00-01-0081(3ヶ入り)	¥660
7	スタッパプレート&ロッカーアームシャフトセット	1	00-01-0413(シャフト2ヶ入り)	¥1,980
8	Lシリンダーヘッドサイドカバー	1	—	—
9	LシリンダーヘッドサイドカバーOリング	1	00-00-1188	¥550
10	インスベクションカバー	1	—	—
11	インスベクションブリーザーカバー	1	—	—
12	パンジョーボルトA	1	00-07-0122	¥1,210
13	パンジョー10mm(ストレート)	1	00-00-1433	¥1,210
14	オイルプラグボルトセット	1	00-07-0072(ワッシャ付各1)	¥1,100
15	インスベクションカバーOリング	2	00-00-2351	¥440
16	タペットアダプタスプリングスクリュー	4	—	—
17	タペットアダプタスプリングナット	4	00-01-0132(各1ヶ入り)	¥770
18	ソケットキャップスクリュー 6×15(SUS)	2	00-00-0205(4ヶ入り)	¥594

No.	部品名	個数	品番	価格(税込)
19	ソケットキャップスクリュー 6×12	1	00-00-0590(4ヶ入り)	¥484
20	ソケットキャップスクリュー 5×12(SUS)	8	00-00-0160(4ヶ入り)	¥594
21	ソケットキャップスクリュー 5×12	2	00-00-0066(4ヶ入り)	¥660
22	銅シーリングワッシャ 8mm	4	00-00-0650(4ヶ入り)	¥550
23	エキゾーストパイプガスケット	1	00-01-0064(2ヶ入り)	¥880
24	アルミシーリングワッシャ 10mm	2	00-07-0106(10ヶ入り)	¥660
TOOL	焼き付き防止ペースト(5g)	1	08-02-0042	¥880
TOOL	六角レンチ 5mm	1	—	—
TOOL	六角レンチ 4mm	1	—	—
A	インテークバルブ	2	00-00-1343	¥7,480
B	エキゾーストバルブ	2	00-00-1358	¥8,580
C	バルブスプリングシート	4	00-01-0408	¥550
D	バルブステムシール	4	00-01-0015(2ヶ入り)	¥990
E	バルブスプリング	4	00-00-1362	¥660
F	バルブスプリングリテーナー	4	00-00-1367	¥1,210
G	バルブコッタ	8	00-01-0473(各1ヶ入り)	¥2,640
H	スタットボルト 8×42	2	00-01-0136(2ヶ入り)	¥880

■スーパーヘッド4Valve+R カムシャフト/バルブスプリングリテーナー



■オートデコン付きカムシャフト
 01-08-0449 ¥28,050(税込)



■オプションパーツ
 チタン合金バルブスプリングリテーナー
 01-12-0109 ¥17,600(税込)

■スーパーヘッド4Valve+R シリンダーキット リペアパーツ

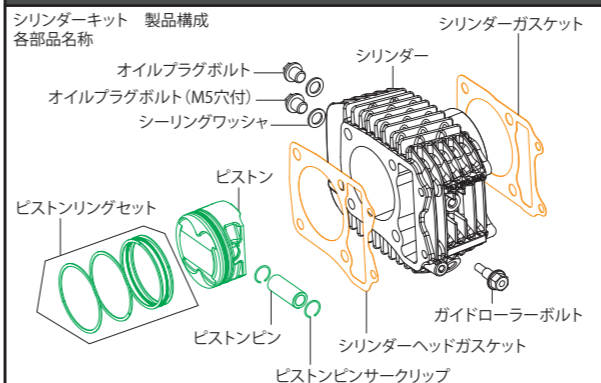

■ピストンセット		■ガスケットBセット	
セット内容	個数	セット内容	個数
ピストンリングセット	1	シリンダーガスケット	1
ピストン	1	シリンダーヘッドガスケット	1
ピストンサークリップ	2		
ピストンピン	1		

■スーパーヘッド4V+R ボアアップキット181cc用シリンダーキット (ブラック塗装) 01-04-0130 ¥59,950(税込)			
部品名	品番	価格(税込)	
スーパーヘッド4V+R 181cc用シリンダー(ブラック塗装)	01-01-0119	¥33,880	
スーパーヘッド4V+R 181cc用ピストンキット	01-02-0242	¥29,040	
スーパーヘッド4V+R 181cc用ピストンリングセット	01-15-0106	¥4,840	
スーパーヘッド4V+R 181cc用ピストンピンセット 13×38.5	00-01-0198(サークリップ2ヶ入り)	¥770	
スーパーヘッド4V+R 181cc用ピストンピンサークリップセット	00-01-0003(6ヶ入り)	¥660	
スーパーヘッド4V+R 181cc用ガスケットセット	01-13-0123	¥3,850	
オイルプラグボルトセット(シーリングワッシャ付き)	00-07-0072(各1ヶ入り)	¥1,100	
オイルプラグボルトセット(M5穴付き/シーリングワッシャ付き)	00-07-0090(各1ヶ入り)	¥957	
シーリングワッシャ10mm	00-07-0106(10ヶ入り)	¥660	
シリンダーヘッドガスケット	00-00-1158	¥3,520	
シリンダーガスケット	00-01-0370	¥660	
ガイドローラーボルト	00-00-1331	¥1,320	

※セット以外のリペアパーツは1個の価格です。セットが設定されているリペアパーツの単品販売は行っておりません。※価格、規格は予告なく変更することがありますのでご了承下さい。

※上記の商品価格はすべて税込価格です。

Repair parts

■スペシャルクラッチカバーキット TYPE-R(WET/ワイヤー式) リペアパーツ

GROM-MSX125・MSX125SF

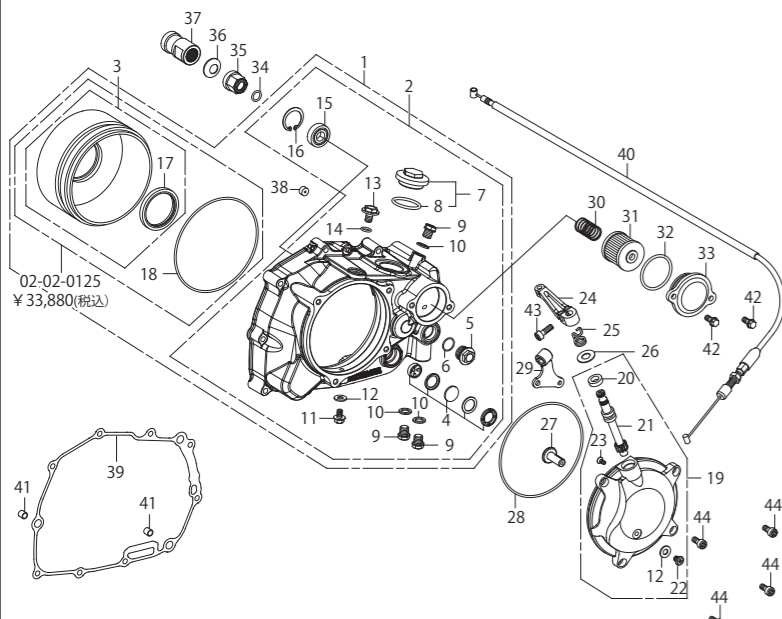

No.	部品名	個数	品番	価格(税込)
7	ホールキャップ	1	09-06-0131(オリング付)	¥1,100
8	オリング 30mm	1	00-01-0034(4ヶ入り)	¥770
9	オイルプラグボルトセット	3	00-07-0072(ワッシャ付/各1)	¥1,100
10	シーリングワッシャ 10mm	3	00-07-0106(10ヶ入り)	¥660
11	フランジボルト 6x12	1	00-00-0322(6ヶ入り)	¥484
12	シーリングワッシャ 6.5x12	2	00-00-2780	¥363
13	オイルフィルターキャップ(オリング付)	1	00-02-0468	¥2,200
14	オリング 13mm	1	00-00-0644(5ヶ入り)	¥484
15	ボールベアリング 6001Z	1	00-01-1011	¥1,100
16	C型リング 28mm	1	00-00-0643(3ヶ入り)	¥330
17	オイルシール 54x70x9	1	00-02-0364	¥3,190
18	オリング 120mm	1	00-00-0656	¥330
19	クラッチカバー-COMP.	1	00-00-1089	¥27,500
20	オイルシール 10x17x5	1	00-02-0006	¥440
21	クラッチリリースピニオン	1	00-02-0033	¥3,080
22	極低頭キャップスクリュー 6x8	1	00-00-0642(6ヶ入り)	¥880
23	フラットヘッドスクリュー 4x10	1	00-00-0190(6ヶ入り)	¥484
24	リリースアーム	1	00-02-0469	¥3,850
25	クラッチアームスプリング	1	00-02-0112	¥440
26	ブレーンワッシャ 10mm	1	00-00-0151(10ヶ入り)	¥484
27	リリースラック	1	00-02-0039	¥1,980
28	オリング 120mm	1	00-02-0188	¥550
29	クラッチケーブルレシーバー-COMP.	1	00-00-1676	¥2,200
30	オイルフィルタースプリング	1	00-07-0065	¥660
31	オイルフィルターエレメント	1	00-02-0027	¥2,860
32	オリング 40mm	1	00-02-0040	¥440
33	オイルフィルターカバー(オリング/ボルト付)	1	00-02-0470	¥5,610
34	オリング 12mm	1	00-00-0136	¥363
35	オイルスルーナット	1	00-00-2310	¥3,080
36	コニカルスプリングワッシャ 14mm	1	00-02-0036	¥660
37	スベーサー	1	00-00-1414	¥1,980
38	オリフィス	1	00-00-1072	¥770
39	Rクランクケースカバーガasket	1	00-02-0356	¥1,540
40	クラッチケーブルCOMP. 850mm	1	00-02-0133	¥5,500
41	ノックピン 8x12	2	00-00-0153(2ヶ入り)	¥440
42	フランジボルト 6x16	2	00-00-0879(5ヶ入り)	¥660
43	ソケットキャップスクリュー 6x18	1	00-00-0720(5ヶ入り)	¥484
44	ソケットキャップスクリュー 6x15	4	00-00-0718(5ヶ入り)	¥660

■スペシャルクラッチカバーキット TYPE-R(WET/ワイヤー式) 02-01-0151 ¥86,680(税込)

No.	部品名	個数	品番	価格(税込)
1	Rクランクケースカバーセット	1	00-02-6211	¥60,500
2	Rクランクケースカバー-ASSY.	1	00-02-6208	¥33,000
3	セパレーターキット	1	02-02-0125(オリング付)	¥33,880
4	オイルポットウインドウセット	1	00-02-0031	¥3,190
5	サーモスタットホールキャップ	1	00-07-0063(オリング付)	¥1,760
6	オリング 15mm	1	00-00-0185(5ヶ入り)	¥363

※セット以外のリペアパーツは1個の価格です。セットが設定されているリペアパーツの単品販売は行っていません。※価格、規格は予告なく変更することがありますのでご了承下さい。

■スペシャルクラッチカバーキット TYPE-R(DRY/ワイヤー式) リペアパーツ

GROM-MSX125・MSX125SF

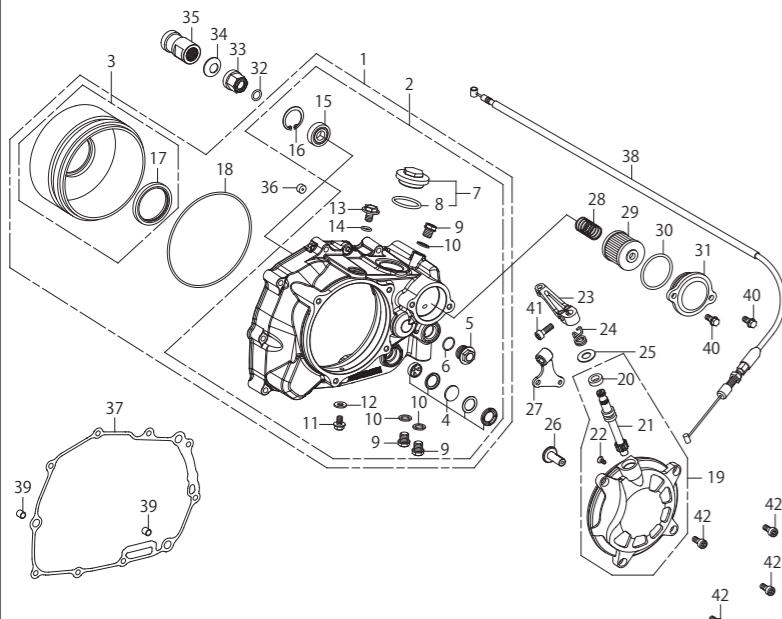

No.	部品名	個数	品番	価格(税込)
7	ホールキャップ	1	09-06-0131(オリング付)	¥1,100
8	オリング 30mm	1	00-01-0034(4ヶ入り)	¥770
9	オイルプラグボルトセット	3	00-07-0072(ワッシャ付/各1)	¥1,100
10	シーリングワッシャ 10mm	3	00-07-0106(10ヶ入り)	¥660
11	フランジボルト 6x12	1	00-00-0322(6ヶ入り)	¥484
12	シーリングワッシャ 6.5x12	2	00-00-2780	¥363
13	オイルフィルターキャップ(オリング付)	1	00-02-0468	¥2,200
14	オリング 13mm	1	00-00-0644(5ヶ入り)	¥484
15	ボールベアリング 6001Z	1	00-01-1011	¥1,100
16	C型リング 28mm	1	00-00-0643(3ヶ入り)	¥330
17	オイルシール 54x70x9	1	00-02-0364	¥3,190
18	オリング 120mm	1	00-00-0656	¥330
19	クラッチカバー-COMP.	1	00-00-1090	¥30,800
20	オイルシール 10x17x5	1	00-02-0006	¥440
21	クラッチリリースピニオン	1	00-02-0033	¥3,080
22	フラットヘッドスクリュー 4x10	1	00-00-0190(6ヶ入り)	¥484
23	リリースアーム	1	00-02-0469	¥3,850
24	クラッチアームスプリング	1	00-02-0112	¥440
25	ブレーンワッシャ 10mm	1	00-00-0151(10ヶ入り)	¥484
26	リリースラック	1	00-02-0039	¥1,980
27	クラッチケーブルレシーバー-COMP.	1	00-00-1676	¥2,200
28	オイルフィルタースプリング	1	00-07-0065	¥660
29	オイルフィルターエレメント	1	00-02-0027	¥2,860
30	オリング 40mm	1	00-02-0040	¥440
31	オイルフィルターカバー(オリング/ボルト付)	1	00-02-0470	¥5,610
32	オリング 12mm	1	00-00-0136	¥363
33	オイルスルーナット	1	00-00-2310	¥3,080
34	コニカルスプリングワッシャ 14mm	1	00-02-0036	¥660
35	スベーサー	1	00-00-1414	¥1,980
36	オリフィス	1	00-00-1072	¥770
37	Rクランクケースカバーガasket	1	00-02-0356	¥1,540
38	クラッチケーブルCOMP. 850mm	1	00-02-0133	¥5,500
39	ノックピン 8x12	2	00-00-0153(2ヶ入り)	¥440
40	フランジボルト 6x16	2	00-00-0879(5ヶ入り)	¥660
41	ソケットキャップスクリュー 6x18	1	00-00-0720(5ヶ入り)	¥484
42	ソケットキャップスクリュー 6x15	4	00-00-0718(5ヶ入り)	¥660

■スペシャルクラッチカバーキット TYPE-R(DRY/ワイヤー式) 02-02-0082 ¥90,750(税込)

No.	部品名	個数	品番	価格(税込)
1	Rクランクケースカバーセット	1	00-02-6211	¥60,500
2	Rクランクケースカバー-ASSY.	1	00-02-6208	¥33,000
3	セパレーターキット	1	02-02-0125(オリング付)	¥33,880
4	オイルポットウインドウセット	1	00-02-0031	¥3,190
5	サーモスタットホールキャップ	1	00-07-0063(オリング付)	¥1,760
6	オリング 15mm	1	00-00-0185(5ヶ入り)	¥363

※セット以外のリペアパーツは1個の価格です。セットが設定されているリペアパーツの単品販売は行っていません。※価格、規格は予告なく変更することがありますのでご了承下さい。

※上記の商品価格はすべて税込価格です。

Repair parts

■スペシャルクラッチカバーキット TYPE-R(WET/油圧式) リペアパーツ

GROM-MSX125・MSX125SF

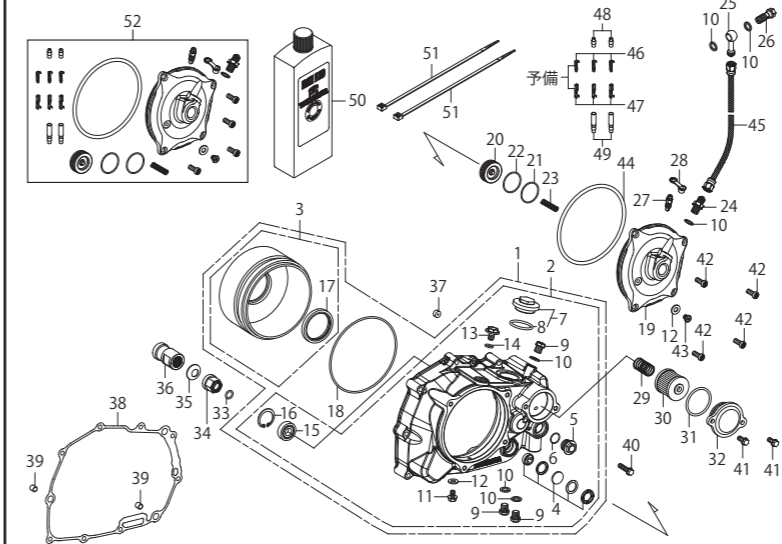

■スペシャルクラッチカバーキット TYPE-R(WET/油圧式) 02-01-0174 ¥125,400(税込)

No.	部品名	個数	品番	価格(税込)
1	Rクランクケースカバーセット	1	00-02-6211	¥60,500
2	Rクランクケースカバー-ASSY.	1	00-02-6208	¥33,000
3	セパレーターキット	1	02-02-0125(オリング付)	¥33,880
4	オイルポットウインド	1	00-02-0031	¥3,190
5	サーモスタットホールキャップ	1	00-07-0063(オリング付)	¥1,760
6	オリング 15mm	1	00-00-0185(5ヶ入り)	¥363
7	タベットキャップ(メッキ)	1	09-06-0131(オリング付)	¥1,100
8	ホールキャップオリング	1	00-01-0034(4ヶ入り)	¥770
9	オイルプラグボルトセット	3	00-07-0072(ワッシャ付/各1)	¥1,100
10	シーリングワッシャ 10mm	6	00-07-0106(10ヶ入り)	¥660
11	フランジボルト 6x12	1	00-00-0322(6ヶ入り)	¥484

※セット以外のリペアパーツは1個の価格です。セットが設定されているリペアパーツの単品販売は行っていません。※価格、規格は予告なく変更することがありますのでご了承下さい。

■スペシャルクラッチカバーキット TYPE-R(DRY/油圧式) リペアパーツ

GROM-MSX125・MSX125SF

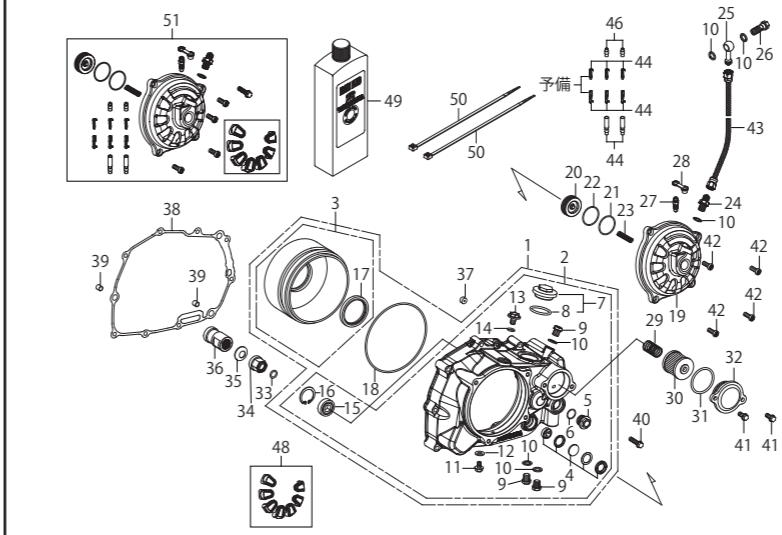

■スペシャルクラッチカバーキット TYPE-R(DRY/油圧式) 02-02-0133 ¥108,350(税込)

No.	部品名	個数	品番	価格(税込)
1	Rクランクケースカバーセット	1	00-02-6211	¥60,500
2	Rクランクケースカバー-ASSY.	1	00-02-6208	¥33,000
3	セパレーターキット	1	02-02-0125(オリング付)	¥33,880
4	オイルポットウインド	1	00-02-0031	¥3,190
5	サーモスタットホールキャップ	1	00-07-0063(オリング付)	¥1,760
6	オリング 15mm	1	00-00-0185(5ヶ入り)	¥363
7	タベットキャップ(メッキ)	1	09-06-0131(オリング付)	¥1,100
8	ホールキャップオリング	1	00-01-0034(4ヶ入り)	¥770
9	オイルプラグボルトセット	3	00-07-0072(ワッシャ付/各1)	¥1,100
10	シーリングワッシャ 10mm	6	00-07-0106(10ヶ入り)	¥660
11	フランジボルト 6x12	1	00-00-0322(6ヶ入り)	¥484

※セット以外のリペアパーツは1個の価格です。セットが設定されているリペアパーツの単品販売は行っていません。※価格、規格は予告なく変更することがありますのでご了承下さい。

※上記の商品価格はすべて税込価格です。

Repair parts

■スペシャルクラッチインナーキット TYPE-R リペアパーツ (スペシャルクラッチ専用クロスミッション用 対象:TAF5速クロスミッションキット(02-04-0295)) GROM・MSX125・MSX125SF

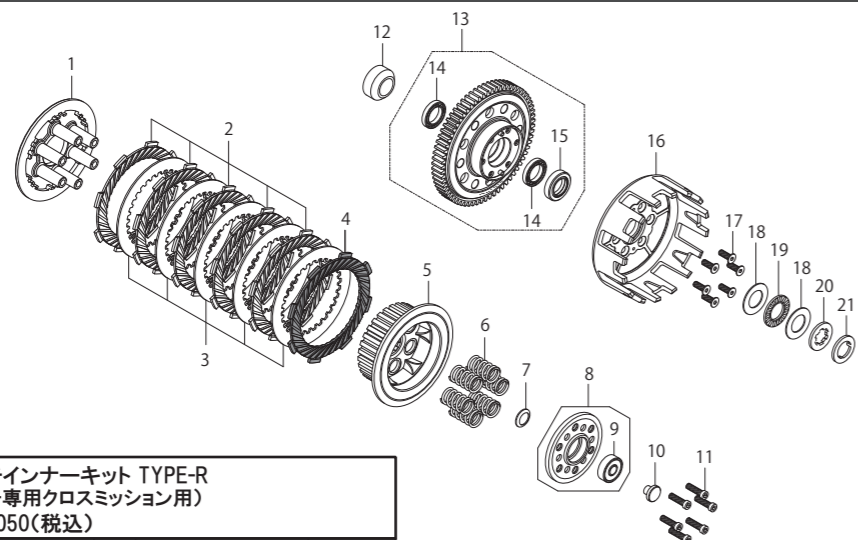

■スペシャルクラッチインナーキット TYPE-R (スペシャルクラッチ専用クロスミッション用) 02-02-0178 ¥83,050(税込)

No.	部品名	個数	品番	価格(税込)
1	クラッチプレッシャープレート	1	00-00-1642	¥5,060
2	クラッチフリクションディスク	5	00-02-0514	¥1,870
3	クラッチプレート	5	00-00-1635	¥550
4	プレート(フリクション)	1	00-02-0365	¥3,630
5	クラッチセンター	1	00-00-1649	¥6,600
6	クラッチスプリング	6	00-02-0393 (6ヶ入り)	¥4,400
7	コニカルスプリングワッシャ 14mm	1	00-02-0036	¥660
8	クラッチリフタープレートCOMP.	1	00-00-1704	¥4,620
9	ボールベアリング 628ZZ	1	00-00-0595	¥880
10	クラッチリフターロード	1	00-00-1683	¥770
11	ソケットキャップスクリュー 5x20	6	00-00-0714 (5ヶ入り)	¥660

No.	部品名	個数	品番	価格(税込)
12	カラー	1	00-00-2401	¥1,650
13	プライマリドリブギアASSY.	1	00-00-1699	¥33,000
14	ボールベアリング 6803	2	00-00-0024	¥2,200
15	オイルシール	1	00-02-0020	¥836
16	クラッチアウター	1	00-00-1709	¥10,560
17	フラットヘッドスクリュー 5x15	6	00-00-0612 (10ヶ入り)	¥594
18	スラストワッシャ 17x30x1	2	00-02-0060	¥660
19	スラストベアリング	1	00-02-0061	¥1,980
20	スプラインワッシャ B17	1	00-02-0264	¥594
21	セットリング 17mm	1	00-02-0386	¥550

※セット以外のリペアパーツは1個の価格です。セットが設定されているリペアパーツの単品販売は行っていません。※価格、規格は予告なく変更することがありますのでご了承下さい。

■スペシャルクラッチインナーキット TYPE-R(スリッパークラッチ) リペアパーツ (スペシャルクラッチ専用クロスミッション用 対象:TAF5速クロスミッションキット(02-04-0295)) GROM・MSX125・MSX125SF

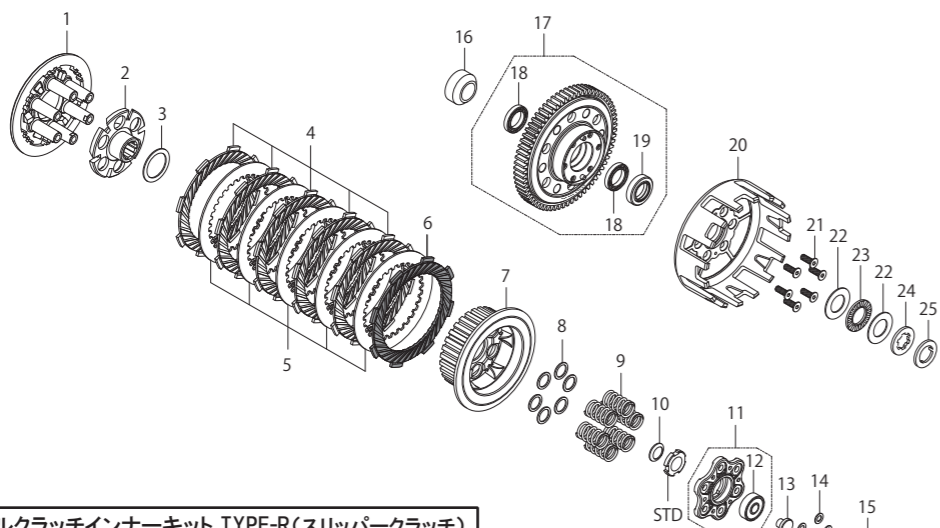

■スペシャルクラッチインナーキット TYPE-R(スリッパークラッチ) (スペシャルクラッチ専用クロスミッション用) 02-02-0179 ¥105,380(税込)

No.	部品名	個数	品番	価格(税込)
1	クラッチプレッシャープレート	1	00-02-0427	¥6,600
2	クラッチカム	1	00-00-1615	¥6,600
3	スライドワッシャ	1	00-00-1630	¥3,300
4	クラッチフリクションディスク	5	00-02-0514	¥1,870
5	クラッチプレート	5	00-00-1635	¥550
6	プレート(フリクション)	1	00-02-0365	¥3,630
7	クラッチセンター	1	00-00-1702	¥6,600
8	シムリング	12	00-00-0597	¥440
9	クラッチスプリング	6	00-00-1663	¥660
10	コニカルスプリングワッシャ 14mm	1	00-02-0036	¥660
11	クラッチリフタープレートCOMP.	1	00-00-1707	¥5,610
12	ボールベアリング 628ZZ	1	00-00-0595	¥880
13	クラッチリフターロード	1	00-00-1682	¥990

No.	部品名	個数	品番	価格(税込)
14	ブレンワッシャ 5mm	6	00-00-0596 (10ヶ入り)	¥660
15	六角ボルト 5x20	6	00-00-0468 (10ヶ入り)	¥880
16	カラー	1	00-00-2401	¥1,650
17	プライマリドリブギアASSY.	1	00-00-1699	¥33,000
18	ボールベアリング 6803	2	00-00-0024	¥2,200
19	オイルシール	1	00-02-0020	¥836
20	クラッチアウター	1	00-00-1709	¥10,560
21	フラットヘッドスクリュー 5x15	6	00-00-0612 (10ヶ入り)	¥594
22	スラストワッシャ 17x30x1	2	00-02-0060	¥660
23	スラストベアリング	1	00-02-0061	¥1,980
24	スプラインワッシャ B17	1	00-02-0264	¥594
25	セットリング 17mm	1	00-02-0386	¥550

※セット以外のリペアパーツは1個の価格です。セットが設定されているリペアパーツの単品販売は行っていません。※価格、規格は予告なく変更することがありますのでご了承下さい。

※上記の商品価格はすべて税込価格です。

Repair parts

■スペシャルクラッチインナーキット TYPE-R リペアパーツ (ノーマルメインシャフト用/ノーマルミッション用) GROM・MSX125・MSX125SF

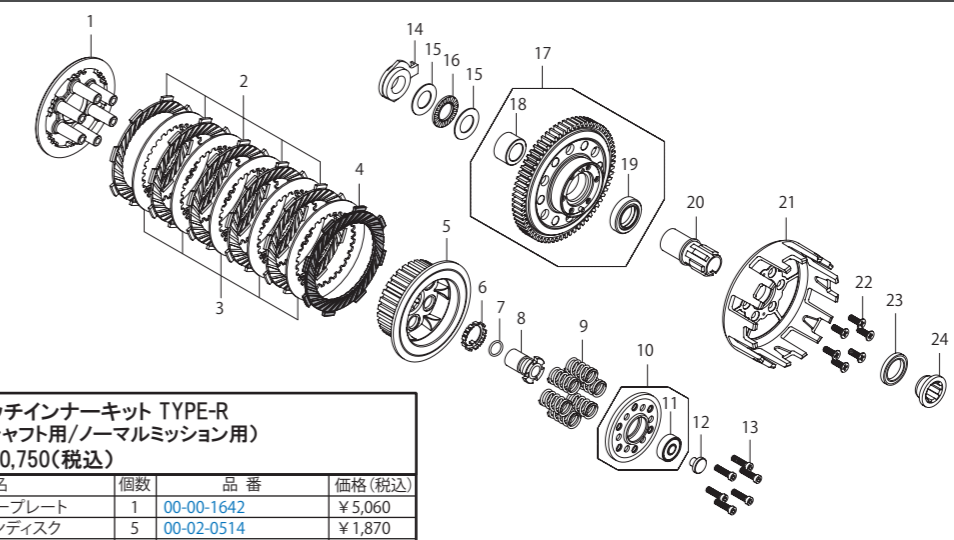

■スペシャルクラッチインナーキット TYPE-R (ノーマルメインシャフト用/ノーマルミッション用) 02-02-0180 ¥90,750(税込)

No.	部品名	個数	品番	価格(税込)
1	クラッチプレッシャープレート	1	00-00-1642	¥5,060
2	クラッチフリクションディスク	5	00-02-0514	¥1,870
3	クラッチプレート	5	00-00-1635	¥550
4	クラッチフリクションプレート	1	00-02-0365	¥3,630
5	クラッチセンター	1	00-00-1660	¥5,060
6	ロックワッシャ	1	00-00-2318	¥715
7	Oリング 12.37mm	1	00-00-0683	¥330
8	ロックナット	1	00-00-2313	¥4,180
9	クラッチスプリング	6	00-02-0393 (6ヶ入り)	¥4,400
10	クラッチリフタープレートCOMP.	1	00-00-1704	¥4,620
11	ボールベアリング 628ZZ	1	00-00-0595	¥880
12	クラッチリフターロード	1	00-00-1683	¥770
13	ソケットキャップスクリュー 5x20	6	00-00-0714 (5ヶ入り)	¥660
14	ベアリングシート	1	00-00-1633	¥3,300

No.	部品名	個数	品番	価格(税込)
15	スラストワッシャ 17x30x1	2	00-02-0060	¥660
16	スラストベアリング	1	00-02-0061	¥1,980
17	プライマリドリブギア ASSY.	1	00-00-1700	¥33,000
18	ブッシュ (22x30x20)	1	00-00-0686	¥2,750
19	オイルシール (22x35x7)	1	00-00-0685	¥880
20	メインシャフトアダプター	1	00-00-1740	¥3,520
21	クラッチアウター	1	00-00-1710	¥8,800
22	フラットヘッドスクリュー 5x15	6	00-00-0612 (10ヶ入り)	¥594
23	ボールベアリング 6705LLF	1	00-00-0684	¥3,850
24	カラー	1	00-00-2316	¥3,300

※セット以外のリペアパーツは1個の価格です。セットが設定されているリペアパーツの単品販売は行っていません。※価格、規格は予告なく変更することがありますのでご了承下さい。

■スペシャルクラッチインナーキット TYPE-R(スリッパークラッチ) リペアパーツ (ノーマルメインシャフト用/ノーマルミッション用) GROM・MSX125・MSX125SF

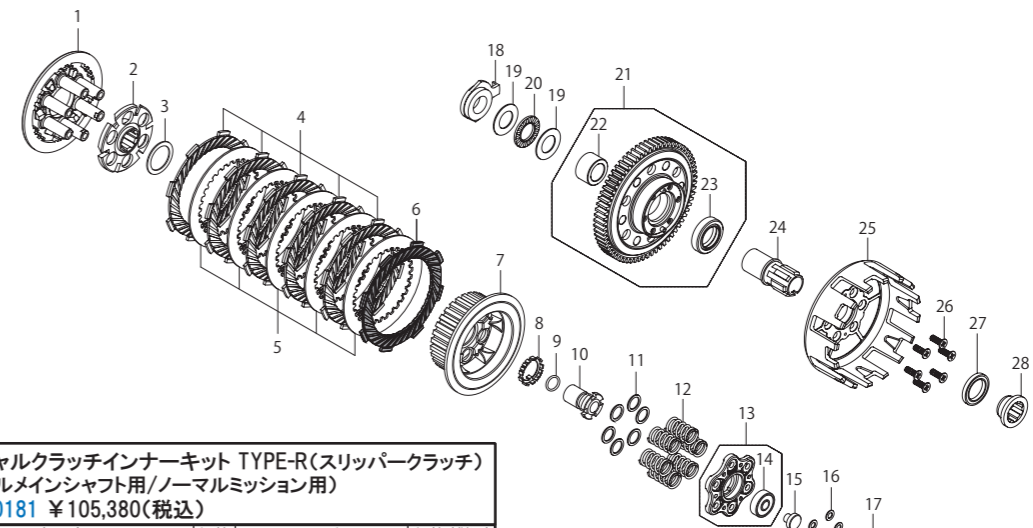

■スペシャルクラッチインナーキット TYPE-R(スリッパークラッチ) (ノーマルメインシャフト用/ノーマルミッション用) 02-02-0181 ¥105,380(税込)

No.	部品名	個数	品番	価格(税込)
1	クラッチプレッシャープレート	1	00-02-0427	¥6,600
2	クラッチカム	1	00-00-1616	¥6,600
3	スライドワッシャ	1	00-00-1628	¥2,750
4	クラッチフリクションディスク	5	00-02-0514	¥1,870
5	クラッチプレート	5	00-00-1635	¥550
6	クラッチフリクションプレート	1	00-02-0365	¥3,630
7	クラッチセンター	1	00-00-1703	¥6,600
8	ロックワッシャ	1	00-00-2318	¥715
9	Oリング 12.37mm	1	00-00-0683	¥330
10	ロックナット	1	00-00-2313	¥4,180
11	シムリング (12x16x1)	12	00-00-0597	¥440
12	クラッチスプリング	6	00-00-1663	¥660
13	クラッチリフタープレートCOMP.	1	00-00-1707	¥5,610
14	ボールベアリング 628ZZ	1	00-00-0595	¥880
15	クラッチリフターロード	1	00-00-1682	¥990
16	ブレンワッシャ 5mm	6	00-00-0596 (10ヶ入り)	¥660

No.	部品名	個数	品番	価格(税込)
17	六角ボルト 5x20	6	00-00-0468 (10ヶ入り)	¥880
18	ベアリングシート	1	00-00-1633	¥3,300
19	スラストワッシャ	2	00-02-0060	¥660
20	スラストベアリング	1	00-02-0061	¥1,980
21	プライマリドリブギアASSY.	1	00-00-1700	¥33,000
22	ブッシュ (22x30x20)	1	00-00-0686	¥2,750
23	オイルシール (22x35x7)	1	00-00-0685	¥880
24	メインシャフトアダプター	1	00-00-1740	¥3,520
25	クラッチアウター	1	00-00-1710	¥8,800
26	フラットヘッドスクリュー 5x15	6	00-00-0612 (10ヶ入り)	¥594
27	ボールベアリング 6705LLF	1	00-00-0684	¥3,850
28	カラー	1	00-00-2316	¥3,300

※セット以外のリペアパーツは1個の価格です。セットが設定されているリペアパーツの単品販売は行っていません。※価格、規格は予告なく変更することがありますのでご了承下さい。

※上記の商品価格はすべて税込価格です。

Repair parts

■スーパーヘッド4V+Rヘッドキット 01-03-0121 リペアパーツ

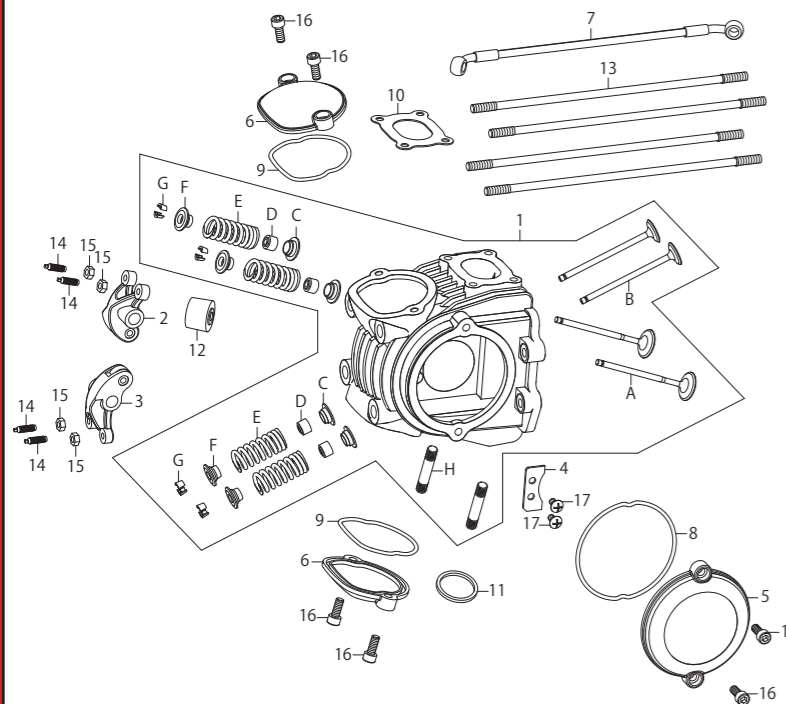

No.	部品名	個数	品番	価格(税込)
1	シリンダーヘッド SUB ASSY.	1	06120-KSS-T02	廃盤
2	インテークロッカーアームCOMP.	1	00-00-1313	¥7,920
3	エキゾーストロッカーアームCOMP.	1	00-00-1310	¥7,920
4	カムストッププレート	1	00-00-1128	¥660
5	サイドカバー	1	—	—
6	インスペクションキャップ	2	—	—
7	オイルホース	1	00-00-1418	¥2,420
8	サイドカバーOリング	1	00-00-1188	¥550
9	インスペクションキャップOリング	2	00-00-2349	¥550
10	インレットパイプガスケット	1	00-03-0298 (2ヶ入り)	¥660
11	エキゾーストパイプガスケット	1	00-01-0035 (2ヶ入り)	¥880
12	プラグキャップラバー	1	00-00-1910	¥880
13	スタッドボルトセット	4	00-01-0131 (4ヶ入り)	¥3,630
14	アジャストスクリュー	4	00-01-0132	¥770
15	アジャストナット	4	(各部品1ヶ入り)	—
16	ソケットキャップスクリュー 6×15	6	00-00-0718 (5ヶ入り)	¥660
17	トラス小ネジ 5×10	2	00-01-0133 (4ヶ入り)	¥363
	焼き付き防止ペースト	1	08-02-0042	¥880
A	インテークバルブ	2	00-00-1342	¥9,020
B	エキゾーストバルブ	2	00-00-1357	¥9,680
C	バルブスプリングシート	4	00-00-1375	¥660
D	バルブステムシール	4	00-01-0015 (2ヶ入り)	¥770
E	バルブスプリング	4	00-00-1361	¥880
F	バルブスプリングリテーナー	4	00-00-1367	¥1,210
G	バルブコッター	8	00-01-0473 (4ヶ入り)	¥2,640
H	スタッドボルト	2	00-01-0136 (2ヶ入り)	¥880

※セット以外のリペアパーツは1個の価格です。
 ※セットが設定されているリペアパーツの単品販売は行っていません。
 ※価格、規格は予告なく変更することがありますのでご了承下さい。

■スーパーヘッド4V+R カムシャフト ※対象車両により、ご購入頂くカムシャフトが異なります。車両をご確認の上、ご購入下さい。

■対象車両: KSR110 (KL110A-000001~)
 ■スーパーヘッド 4V+Rヘッド装着車用

カムシャフト	品番	価格(税込)
25/30D (レーシング)	01-08-0131	¥29,700
20/25D	01-08-0130	
15/20D	01-08-0129	
10/15D	01-08-0128	

■対象車両: KSR110 (KL110CBF) (JKAKL110CCDA00058~)
 : KSR110 (KL110DDF) (KL110D-A57002~)
 : KSR PRO (KL110EEF) (JKAKL110EEDA88121~)
 : KLX110L (LX110D-A72046~)

■スーパーヘッド 4V+Rヘッド装着車用

カムシャフト	品番	価格(税込)
25/30D (レーシング)	01-08-0170	¥34,100
20/25D	01-08-0169	
15/20D	01-08-0168	
10/15D	01-08-0167	

■スーパーヘッド4V+R シリンダーキット リペアパーツ

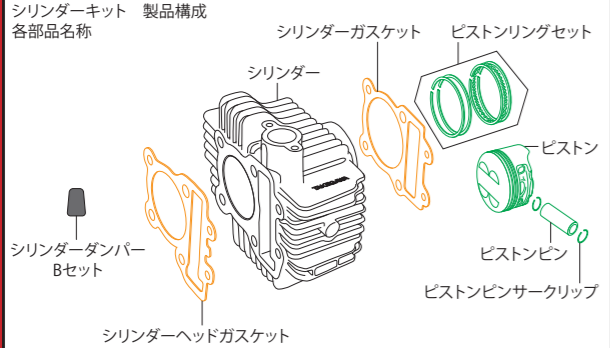

■ピストンキット		■ガスケットBセット	
セット内容	個数	セット内容	個数
ピストンリングセット	1	シリンダーガスケット	1
ピストン	1	シリンダーヘッドガスケット	1
ピストンサークリップ	2		
ピストンピン	1		

■スーパーヘッド4V+R ボアアップキット125cc用シリンダーキット ※この製品は廃盤になりました。

部品名	品番	価格(税込)
スーパーヘッド4V+R 125cc用ピストンキット	01-02-0142	¥27,500
スーパーヘッド4V+R 125cc用ピストンリングセット	01-15-020	¥6,490
スーパーヘッド4V+R 125cc用ピストンピンセット 13×36	00-01-0091 (サークリップ2ヶ入り)	¥880
スーパーヘッド4V+R ピストンピンサークリップセット	00-01-0003 (6ヶ入り)	¥660
スーパーヘッド4V+R 125cc用ガスケットBセット	01-13-0102	¥3,080
シリンダーダンパーBセット	00-01-0342 (10ヶ入り)	¥1,210

■スーパーヘッド4V+R ボアアップキット138cc用シリンダーキット 01-04-0118 ¥47,300(税込)

部品名	品番	価格(税込)
スーパーヘッド4V+R 138cc用シリンダー	01-01-0102	¥49,500
スーパーヘッド4V+R 138cc用ピストンキット	01-02-0143	¥27,500
スーパーヘッド4V+R 138cc用ピストンリングセット	01-15-023	¥6,490
スーパーヘッド4V+R 138cc用ピストンピンセット 13×36	00-01-0091 (サークリップ2ヶ入り)	¥880
スーパーヘッド4V+R ピストンピンサークリップセット	00-01-0003 (6ヶ入り)	¥660
スーパーヘッド4V+R 138cc用ガスケットBセット	01-13-0103	¥3,520
シリンダーダンパーBセット	00-01-0342 (10ヶ入り)	¥1,210

■スーパーヘッド4V+R ボアアップキット178ccスカット用シリンダーキット 01-04-0120 ¥59,180(税込)

部品名	品番	価格(税込)
スーパーヘッド4V+R 178cc用ピストンリングセット	01-15-0104	¥8,580
スーパーヘッド4V+R 178cc用ピストンピンセット 13×38.5	00-01-0198 (サークリップ2ヶ入り)	¥770
スーパーヘッド4V+R 178cc用ガスケットセット	01-13-0109	¥5,170
スーパーヘッド4V+R ピストンピンサークリップ	00-01-0003 (6ヶ入り)	¥660
シリンダーダンパーBセット	00-01-0342 (10ヶ入り)	¥1,210

■スーパーヘッド4V+R 178cc用ピストンキット 購入について
 スーパーヘッド4V+R ボアアップキット178ccはピストンクリアランスを小さく設定しているため、シリンダーとの組み合わせが必要となります。
 ピストンキットをご購入される際は、説明書にあるオーナーズマニュアルを参照し、注文時、品番を指定して頂く必要があります。

※セット以外のリペアパーツは1個の価格です。
 ※セットが設定されているリペアパーツの単品販売は行っていません。
 ※価格、規格は予告なく変更することがありますのでご了承下さい。

※上記の商品価格はすべて税込価格です。

Repair parts

■スーパーヘッド+Rヘッドキット リペアパーツ

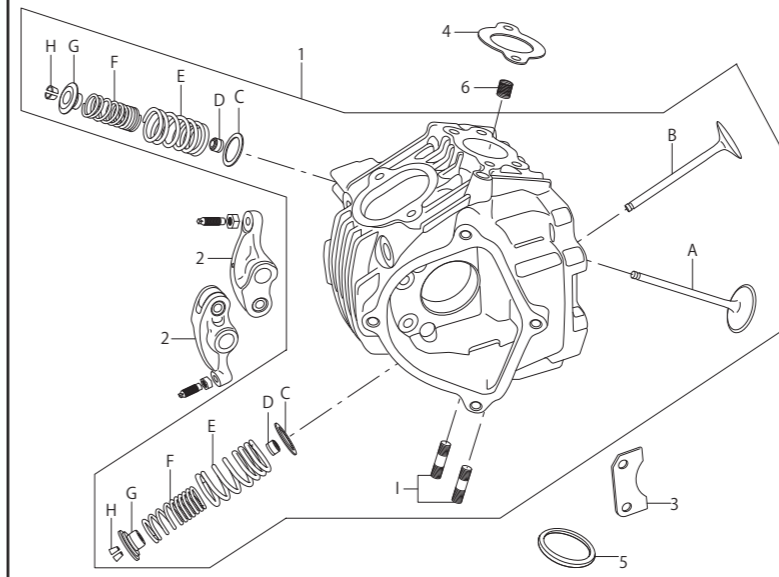

No.	部品名	個数	品番	価格(税込)
1	シリンダーヘッド SUB ASSY.	1	00-00-1044	¥56,100
2	ロッカーアームCOMP.	2	00-01-0457	¥10,560
3	カムストッププレート	1	00-00-1127	¥1,320
4	インレットパイプガスケット	1	00-03-0007 (2ヶ入り)	¥550
5	エキゾーストパイプガスケット	1	00-01-0035 (2ヶ入り)	¥880
6	ソケットセットスクリュー (8×8)	1	00-00-0908 (5ヶ入り)	¥484
	焼き付き防止ペースト (5g)	2	08-02-0042	¥880

記号	部品名	個数	品番	価格(税込)
A	インテークバルブ	1	00-00-1341	¥5,280
B	エキゾーストバルブ	1	00-00-1356	¥7,260
C	バルブスプリングアウターシート	2	00-01-0002 (2ヶ入り)	¥660
D	バルブステムシール	2	00-01-0015 (2ヶ入り)	¥990
E	バルブスプリングアウター	2	01-12-0106	¥4,180
F	バルブスプリングインナー	2	(各部品2ヶ入り)	—
G	バルブスプリングリテーナー (チタン)	2	01-12-084 (2ヶ入り)	¥11,000
H	バルブコッター	4	00-01-0473 (4ヶ入り)	¥2,640
I	スタッドボルト	2	00-01-0136 (2ヶ入り)	¥880

※セット以外のリペアパーツは1個の価格です。
 ※セットが設定されているリペアパーツの単品販売は行っていません。
 ※価格、規格は予告なく変更することがありますのでご了承下さい。

■スーパーヘッド+R カムシャフト

※対象車両により、ご購入頂くカムシャフトが異なります。車両をご確認の上、ご購入下さい。

■オートデコン無しオプションカムシャフト

※デコン無しカムシャフトは形状が異なる為、オートデコンプレッション機構にすることが出来ません。
 ※KLX110L, KSR110 (KL110CBF) (KL110DDF) (KL110EEF) に装着する場合、別途カムスプロケットの同時装着が必要です。
 ■カムスプロケット 00-00-1297 ¥4,180(税込)

■対象車両: KSR110 (KL110A-000001~)
 : KSR110 (KL110CBF) (JKAKL110CCDA00058~)
 : KSR110 (KL110DDF) (KL110D-A57002~)
 : KSR PRO (KL110EEF) (JKAKL110EEDA88121~)
 : KLX110 (LX110A-000001~) (LX110A-A08133~)
 : KLX110L (LX110D-A72046~)

■スーパーヘッド+Rシリンダーヘッド装着車用

カムシャフト	品番	価格(税込)
S-35 (レーシング)	01-08-0035K	¥20,350
S-25	01-08-0025K	
S-20	01-08-0020K	
S-15	01-08-0015K	

カムシャフト	品番	価格(税込)
S-35 (レーシング)	01-08-0185	¥32,450
S-25	01-08-0186	
S-20	01-08-0187	
S-15	01-08-0188	

■オートデコン付きオプションカムシャフト

■対象車両: KSR110 (KL110A-000001~)
 : KLX110 (LX110A-000001~)
 : KLX110 (LX110A-A08133~)
 ■スーパーヘッド+Rシリンダーヘッド装着車用

カムシャフト	品番	価格(税込)
S-35D (レーシング)	01-08-0181	¥29,150
S-25D	01-08-0182	
S-20D	01-08-0183	
S-15D	01-08-0184	

■対象車両: KLX110L (LX110D-A72046~)
 : KSR110 (KL110CBF) (JKAKL110CCDA00058~)
 : KSR110 (KL110DDF) (KL110D-A57002~)
 : KSR PRO (KL110EEF) (JKAKL110EEDA88121~)

■スーパーヘッド+Rシリンダーヘッド装着車用

カムシャフト	品番	価格(税込)
S-35D (レーシング)	01-08-0185	¥32,450
S-25D	01-08-0186	
S-20D	01-08-0187	
S-15D	01-08-0188	

■スーパーヘッド+R シリンダーキット リペアパーツ

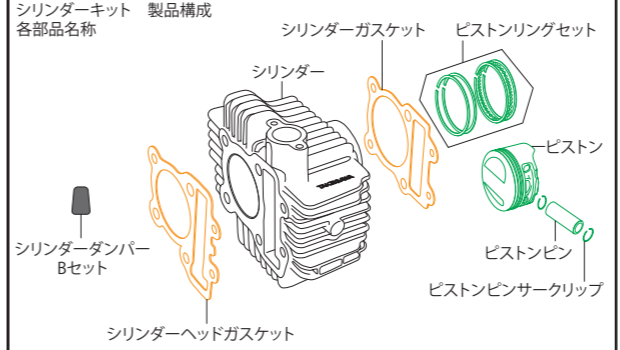

■ピストンセット		■ガスケットBセット	
セット内容	個数	セット内容	個数
ピストンリングセット	1	シリンダーガスケット	1
ピストン	1	シリンダーヘッドガスケット	1
ピストンサークリップ	2		
ピストンピン	1		

■スーパーヘッド+R ボアアップキット125cc用シリンダーキット

※この製品は廃盤になりました。

部品名	品番	価格(税込)
スーパーヘッド+R 125cc用ピストンキット	01-02-0101	¥27,500
スーパーヘッド+R 125cc用ピストンリングセット	01-15-020	¥6,490
スーパーヘッド+R 125cc用ピストンピンセット 13×36	00-01-0091 (サークリップ2ヶ入り)	¥880
スーパーヘッド+R ピストンピンサークリップセット	00-01-0003 (6ヶ入り)	¥660
スーパーヘッド+R 125cc用ガスケットBセット	01-13-0102	¥3,080
シリンダーダンパーBセット	00-01-0342 (10ヶ入り)	¥1,210

■スーパーヘッド+R ボアアップキット138cc用シリンダーキット 01-04-0105 ¥47,300(税込)

部品名	品番	価格(税込)
スーパーヘッド+R 138cc用シリンダー	01-01-0102	¥49,500
スーパーヘッド+R 138cc用ピストンキット	01-02-0102	¥29,700
スーパーヘッド+R 138cc用ピストンリングセット	01-15-023	¥6,490
スーパーヘッド+R 138cc用ピストンピンセット 13×36	00-01-0091 (サークリップ2ヶ入り)	¥880
スーパーヘッド+R ピストンピンサークリップセット	00-01-0003 (6ヶ入り)	¥660
スーパーヘッド+R 138cc用ガスケットBセット	01-13-0103	¥3,520
シリンダーダンパーBセット (10個)	00-01-0342 (10ヶ入り)	¥1,210

■スーパーヘッド+R ボアアップキット178ccスカット用シリンダーキット 01-04-0114 ¥59,180(税込)

部品名	品番	価格(税込)
スーパーヘッド+R 178cc用ピストンリングセット	01-15-0104	¥8,580
スーパーヘッド+R 178cc用ピストンピンセット 13×38.5	00-01-0198 (サークリップ2ヶ入り)	¥770
スーパーヘッド+R 178cc用ガスケットセット	01-13-0109	¥5,170
スーパーヘッド+R ピストンピンサークリップセット	00-01-0003 (6ヶ入り)	¥660
シリンダーダンパーBセット (10個)	00-01-0342 (10ヶ入り)	¥1,210

■スーパーヘッド+R 178cc用ピストンキット 購入について
 スーパーヘッド+R ボアアップキット178ccはピストンクリアランスを小さく設定しているため、シリンダーとの組み合わせが必要となります。
 ピストンキットをご購入される際は、説明書にあるオーナーズマニュアルを参照し、注文時、品番を指定して頂く必要があります。

※セット以外のリペアパーツは1個の価格です。
 ※セットが設定されているリペアパーツの単品販売は行っていません。
 ※価格、規格は予告なく変更することがありますのでご了承下さい。

※上記の商品価格はすべて税込価格です。

Repair parts

■スーパーヘッド4V+Rヘッドキット 01-03-0121 リペアパーツ

KSR110・KSR PRO・KLX110L

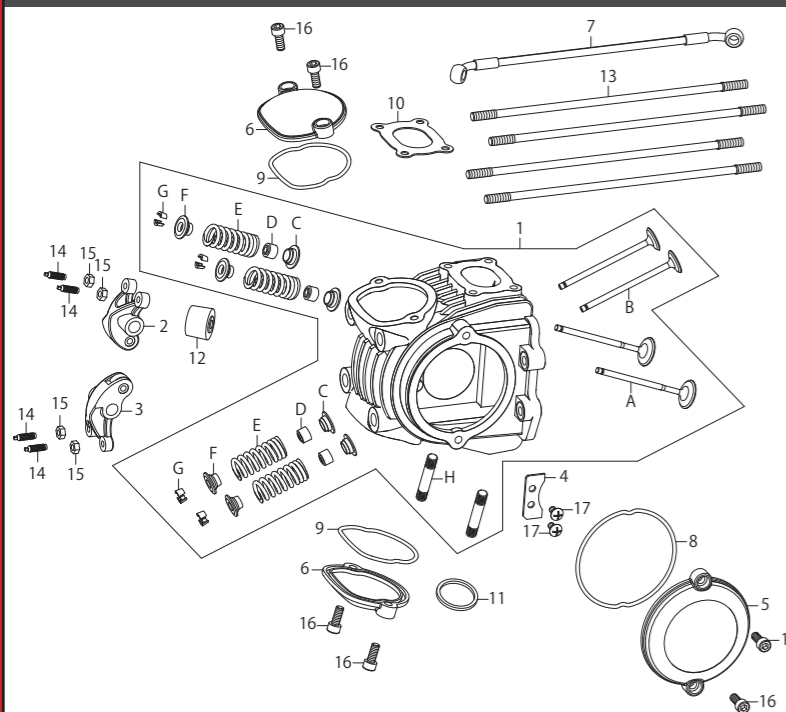

No.	部品名	個数	品番	価格(税込)
1	シリンダーヘッド SUB ASSY.	1	06120-KSS-T02	廃盤
2	インテークロッカーアームCOMP.	1	00-00-1313	¥7,920
3	エキゾーストロッカーアームCOMP.	1	00-00-1310	¥7,920
4	カムスッパプレート	1	00-00-1128	¥660
5	サイドカバー	1	—	—
6	インスペクションキャップ	2	—	—
7	オイルホース	1	00-00-1418	¥2,420
8	サイドカバーOリング	1	00-00-1188	¥550
9	インスペクションキャップOリング	2	00-00-2349	¥550
10	インレットパイプガスケット	1	00-03-0298 (2ヶ入り)	¥660
11	エキゾーストパイプガスケット	1	00-01-0035 (2ヶ入り)	¥880
12	プラグキャップラバー	1	00-00-1910	¥880
13	スタッドボルトセット	4	00-01-0131 (4ヶ入り)	¥3,630
14	アジャストスクリュー	4	00-01-0132	¥770
15	アジャストナット	4	(各部品1ヶ入り)	—
16	ソケットキャップスクリュー 6×15	6	00-00-0718 (5ヶ入り)	¥660
17	トラス小ネジ 5×10	2	00-01-0133 (4ヶ入り)	¥363
	焼き付き防止ペースト	1	08-02-0042	¥880
A	インテークバルブ	2	00-00-1342	¥9,020
B	エキゾーストバルブ	2	00-00-1357	¥9,680
C	バルブスプリングシート	4	00-00-1375	¥660
D	バルブステムシール	4	00-01-0015 (2ヶ入り)	¥990
E	バルブスプリング	4	00-00-1361	¥880
F	バルブスプリングリテーナー	4	00-00-1367	¥1,210
G	バルブロッター	8	00-01-0473 (4ヶ入り)	¥2,640
H	スタッドボルト	2	00-01-0136 (2ヶ入り)	¥880

※セット以外のリペアパーツは1個の価格です。
 ※セットが設定されているリペアパーツの単品販売は行っていません。
 ※価格、規格は予告なく変更することがありますのでご了承下さい。

■スーパーヘッド4V+R カムシャフト ※対象車両により、ご購入頂くカムシャフトが異なります。車両をご確認の上、ご購入下さい。

対象車両: KSR110 (KL110A-00001~)	カムシャフト	品番	価格(税込)
25/30D (レーシング)	01-08-0131	¥29,700	
20/25D	01-08-0130		
15/20D	01-08-0129		
10/15D	01-08-0128		



対象車両: KSR110 (KL110CBF) (JKAKL110CDA00058~)	カムシャフト	品番	価格(税込)
:KSR110 (KL110DDP) (KL110D-A57002~)	01-08-0170	¥34,100	
:KSR PRO (KL110EEP) (JKAKL110EEDA88121~)	01-08-0169		
:KLX110L (LX110D-A72046~)	01-08-0168		
スーパーヘッド 4V+Rヘッド装着車用	01-08-0167		

■スーパーヘッド4V+R シリンダーキット リペアパーツ

KSR110・KSR PRO・KLX110L

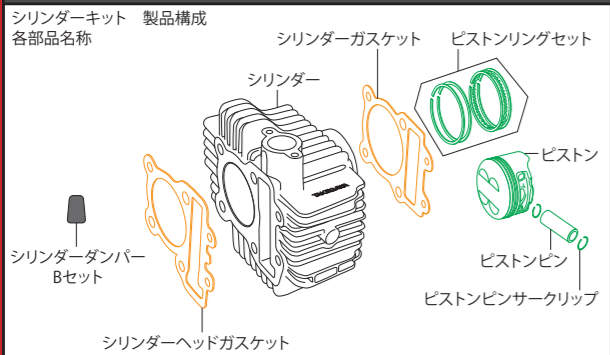

■スーパーヘッド4V+R ポアアップキット125cc用シリンダーキット
 ※この製品は廃盤になりました。

部品名	品番	価格(税込)
スーパーヘッド4V+R 125cc用ピストンキット	01-02-0142	¥27,500
スーパーヘッド4V+R 125cc用ピストンリングセット	01-15-020	¥6,490
スーパーヘッド4V+R 125cc用ピストンピンセット 13×36	00-01-0091 (サークリップ2ヶ入り)	¥880
スーパーヘッド4V+R ピストンピンサークリップセット	00-01-0003 (6ヶ入り)	¥660
スーパーヘッド4V+R 125cc用ガスケットBセット	01-13-0102	¥3,080
シリンダーダンパーBセット	00-01-0342 (10ヶ入り)	¥1,210

■スーパーヘッド4V+R ポアアップキット138cc用シリンダーキット
 01-04-0118 ¥47,300 (税込)

部品名	品番	価格(税込)
スーパーヘッド4V+R 138cc用シリンダー	01-01-0102	¥49,500
スーパーヘッド4V+R 138cc用ピストンキット	01-02-0143	¥27,500
スーパーヘッド4V+R 138cc用ピストンリングセット	01-15-023	¥6,490
スーパーヘッド4V+R 138cc用ピストンピンセット 13×36	00-01-0091 (サークリップ2ヶ入り)	¥880
スーパーヘッド4V+R ピストンピンサークリップセット	00-01-0003 (6ヶ入り)	¥660
スーパーヘッド4V+R 138cc用ガスケットBセット	01-13-0103	¥3,520
シリンダーダンパーBセット	00-01-0342 (10ヶ入り)	¥1,210

■スーパーヘッド4V+R ポアアップキット178ccスカット用シリンダーキット
 01-04-0120 ¥59,180 (税込)

部品名	品番	価格(税込)
スーパーヘッド4V+R 178cc用ピストンリングセット	01-15-0104	¥8,580
スーパーヘッド4V+R 178cc用ピストンピンセット 13×38.5	00-01-0198 (サークリップ2ヶ入り)	¥770
スーパーヘッド4V+R 178cc用ガスケットセット	01-13-0109	¥5,170
スーパーヘッド4V+R ピストンピンサークリップ	00-01-0003 (6ヶ入り)	¥660
シリンダーダンパーBセット	00-01-0342 (10ヶ入り)	¥1,210

■スーパーヘッド4V+R 178cc用ピストンキット 購入について
 スーパーヘッド4V+R ポアアップキット178ccはピストンクリアランスを小さく設定しているため、シリンダーとの組み合わせが必要となります。
 ピストンキットをご購入される際は、説明書にあるオーナーズマニュアルを参照し、注文時、品番を指定頂く必要があります。

■ピストンキット		■ガスケットBセット	
セット内容	個数	セット内容	個数
ピストンリングセット	1	シリンダーガスケット	1
ピストン	1	シリンダーヘッドガスケット	1
ピストンピンサークリップ	2		
ピストンピン	1		

※セット以外のリペアパーツは1個の価格です。
 ※セットが設定されているリペアパーツの単品販売は行っていません。
 ※価格、規格は予告なく変更することがありますのでご了承下さい。

※上記の商品価格はすべて税込価格です。

Repair parts

■スペシャルクラッチキット(ワイヤー式)(02-01-0377) リペアパーツ

KSR110・KSR PRO

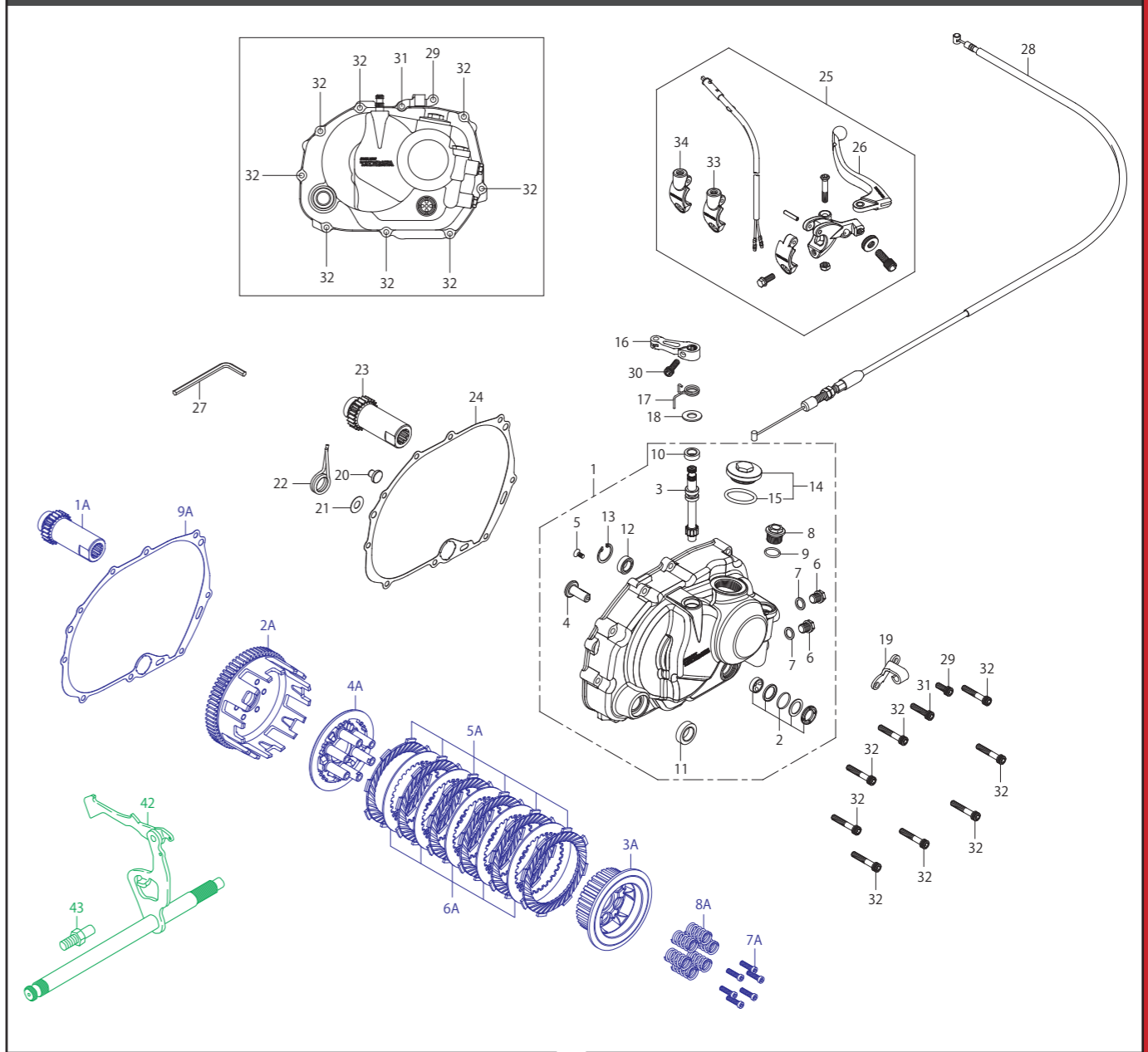

No.	部品名	個数	品番	価格(税込)
1	R. クラッチケースカバー ASSY.	1	00-02-0389	¥37,400
2	オイルボットウインド	1	00-02-0031	¥3,190
3	クラッチリリースピニオン	1	00-02-0033	¥3,080
4	クラッチリリーススラック	1	00-02-0039	¥1,980
5	フラットヘッドスクリュー 4x10	1	00-00-0100 (10ヶ入り)	¥363
6	プラグボルトセット M10x1.25	2	00-07-0072 (ワッシャー付)	¥1,100
7	シーリングワッシャー 10mm	2	00-07-0106 (10ヶ入り)	¥660
8	サーモスタットホールキャップ (シルバー)	1	00-07-0063 (Oリング付)	¥1,760
9	Oリング 15mm	1	00-00-0185 (5ヶ入り)	¥363
10	オイルシール 10x17x5	1	00-02-0006	¥440
11	オイルシール 16x26x7	1	00-01-0039	¥715
12	オイルシール 12x20x5	1	00-01-0038 (2ヶ入り)	¥484
13	インターナルサークリップ 22mm	1	00-02-0115 (3ヶ入り)	¥484
14	タペットキャップ(メッキ)	1	09-06-0131 (Oリング付)	¥1,100
15	ホールキャップ Oリング 30mm	1	00-01-0034 (4ヶ入り)	¥770
16	クラッチリリースアーム	1	00-02-0106	¥3,080
17	クラッチアームスプリング	1	00-00-1674	¥440
18	ブレンワッシャー 10mm	1	00-00-0151 (10ヶ入り)	¥484
19	クラッチケーブルブラッシュバー	1	00-00-2104	¥1,650
20	クラッチリフトアーム	1	00-00-1682	¥990
21	ステンレススプリング 9.5x20x0.5	1	00-02-0116	¥715
22	チェンジシャフトリターンスプリング	1	00-02-0153	¥1,100
23	プライマリドライブギア 22T	1	02-01-0304	¥6,490
24	クラッチカバーガスケット	1	00-02-0417	¥880
25	クイッククラッチレバー ASSY.	1	02-01-0601	¥5,720
26	クラッチレバー	1	00-00-2193	¥2,640

No.	部品名	個数	品番	価格(税込)
27	六角棒レンチ 5mm	1	—	—
28	クラッチケーブル COMP. 910mm (KSR110)	1	00-02-0107	¥5,500
	クラッチケーブル COMP. 850mm (KLX110)	1	00-02-0133	¥5,500
29	ソケットキャップスクリュー 6x15	1	00-00-0718 (5ヶ入り)	¥660
30	ソケットキャップスクリュー 6x20	1	00-00-0721 (5ヶ入り)	¥484
31	ソケットキャップスクリュー 6x25	1	00-00-0722 (5ヶ入り)	¥484
32	ソケットキャップスクリュー 6x35	8	00-00-0724 (5ヶ入り)	¥484
33	ミラーブラケット 8mm	1	00-00-1695	¥880
34	ミラーブラケット 10mm	1	00-02-0420	¥880
42	クイックシフトキット	1	02-04-0110	¥22,000
43	リターンスプリングボルト	1	00-00-2353	¥1,100
1A	プライマリドライブギア 21T	1	00-00-1717	¥5,940
2A	クラッチアウター COMP. 63T	1	00-00-2404	¥18,480
3A	クラッチセンター	1	00-00-1639	¥3,080
4A	クラッチプレッシャープレート	1	00-02-0424	¥3,190
5A	フリクションディスクセット	6	00-02-0515 (5ヶ入り)	¥8,250
6A	クラッチプレート	5	00-00-1635	¥550
7A	六角ボルト 5X20	6	00-00-0468 (10ヶ入り)	¥880
8A	クラッチスプリング 14k セット	6	02-01-0296 (ボルト込み6ヶ入り)	¥4,950
9A	クラッチカバーガスケット	1	00-02-0417	¥880

※セット以外のリペアパーツは1個の価格です。セットが設定されているリペアパーツの単品販売は行っていません。
 ※価格、規格は予告なく変更することがありますのでご了承下さい。

※上記の商品価格はすべて税込価格です。

Repair parts

■スペシャルクラッチキット(油圧式)(02-01-0169) リペアパーツ

KSR110・KSR PRO

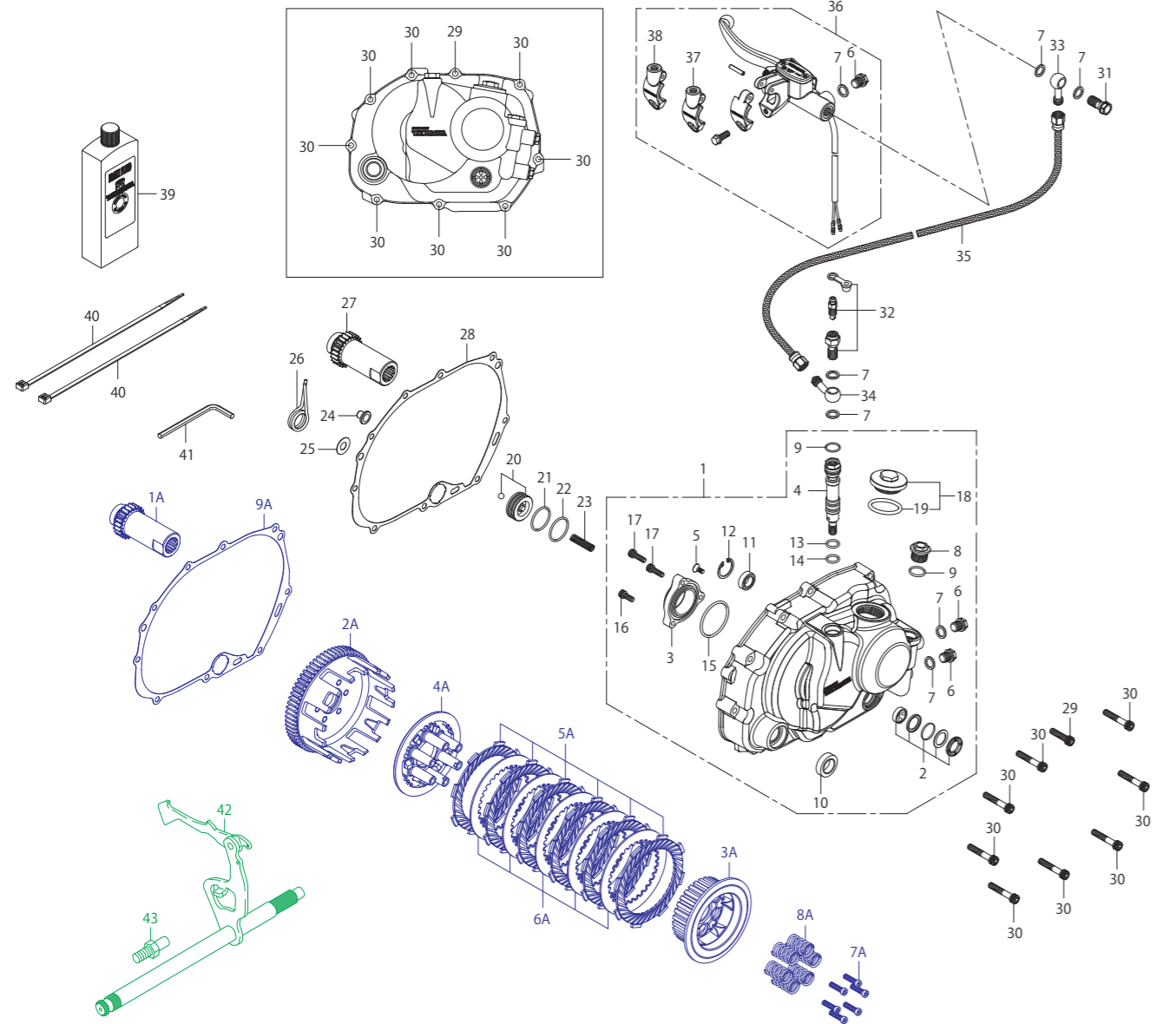

No.	部品名	個数	品番	価格(税込)
1	R.クランクケースカバー ASSY.	1	00-02-0390	¥47,300
2	オイルポンプウインド	1	00-02-0031	¥3,190
3	クラッチレリーズシリンダー	1	00-00-1092	¥7,480
4	フルードボルト	1	00-00-1098	¥5,940
5	フラットヘッドスクリュー 4X10	1	00-00-0100 (10ヶ入り)	¥363
6	プラグボルトセット	3	00-07-0072 (ワッシャー付/各1)	¥1,100
7	シーリングワッシャー 10mm	7	00-07-0106 (10ヶ入り)	¥660
8	サーモスタットホルルキャップ(シルバー)	1	00-07-0063 (Oリング付)	¥1,760
9	Oリング 15mm (NBR)	2	00-00-0185 (5ヶ入り)	¥363
10	オイルシール 16X26X7	1	00-01-0039	¥715
11	オイルシール 12X20X5	1	00-01-0038 (2ヶ入り)	¥484
12	インターナルサークリップ 22mm	1	00-02-0115 (3ヶ入り)	¥484
13	Oリング 11mm	1	00-00-0054 (4ヶ入り)	¥484
14	Oリング 11mm	1	00-00-0055	¥484
15	Oリング 40mm	1	00-00-0056	¥957
16	ソケットキャップスクリュー 5X12	1	00-00-0711 (5ヶ入り)	¥484
17	ソケットキャップスクリュー 5X15	2	00-00-0712 (5ヶ入り)	¥484
18	タペットキャップ(メッキ)	1	09-06-0131 (Oリング付)	¥1,100
19	ホールキャップOリング	1	00-01-0034 (4ヶ入り)	¥770
20	リリースピストン COMP.	1	00-00-1099	¥3,080
21	Oリング 26mm	1	00-00-0057 (4ヶ入り)	¥660
22	Oリング 26mm	1	00-00-2783	¥770
23	リリーススプリング	1	00-00-1097	¥550
24	クラッチリフターロード	1	00-00-1683	¥770
25	ステンレスシムリング(9.5X20X0.5)	1	00-02-0116	¥715
26	チェーンシャフトリターンスプリング	1	00-02-0153	¥1,100

No.	部品名	個数	品番	価格(税込)
27	プライマリドライブギヤ 22T	1	02-01-0304	¥6,490
28	クラッチカバーガスケット	1	00-02-0417	¥880
29	ソケットキャップスクリュー 6X25	1	00-00-0722 (5ヶ入り)	¥484
30	ソケットキャップスクリュー 6X35	8	00-00-0724 (5ヶ入り)	¥484
31	バンジョーボルト M10 X 1.25	1	00-07-0131 (シーリングワッシャー付)	¥1,210
32	エアフリーバンジョーボルト COMP.	1	00-00-2893	¥1,870
33	バンジョー M10 (ストレート)	1	00-07-0006	¥1,100
34	バンジョー M10 (25°)	1	00-07-0037	¥1,100
35	ブレーキホース 960mm(ゴールド/スモーク)	1	00-06-0164	¥8,250
36	クラッチマスターシリンダー ASSY.	1	02-02-2104	廃盤
37	ミラープレート 8mm	1	00-00-1695	¥880
38	ミラープレート 10mm	1	00-02-0420	¥880
39	ブレーキフルード (BF-4/200cc)	1	06-08-0019	¥1,078
40	結束バンド 200mm	2	00-00-0179 (10ヶ入り)	¥363
41	六角棒レンチ 5mm	1	-	-
42	クイックシャフトキット	1	02-04-0110	¥22,000
43	リターンスプリングボルト	1	00-00-2353	¥1,100
1A	プライマリドライブギヤ 21T	1	00-00-1717	¥5,940
2A	クラッチアウターCOMP. 63T	1	00-00-2404	¥18,480
3A	クラッチセンター	1	00-00-1639	¥3,080
4A	クラッチプレッシャープレート	1	00-02-0424	¥3,190
5A	フリクションディスクセット	6	00-02-0515 (5ヶ入り)	¥8,250
6A	クラッチプレート	5	00-00-1635	¥550
7A	六角ボルト (5X20)	6	00-00-0468 (10ヶ入り)	¥880
8A	クラッチスプリング14kセット	6	02-01-0296 (ボルト込み6ヶ入り)	¥4,950
9A	クラッチカバーガスケット	1	00-02-0417	¥880

※セット以外のリペアパーツは1個の価格です。セットが設定されているリペアパーツの単品販売は行っていません。
※価格、規格は予告なく変更することがありますのでご了承下さい。

※上記の商品価格はすべて税込価格です。

Repair parts

■5速クロスミッションキット リペアパーツ

KSR110・KSR PRO・Z125 PRO

KSR110・KSR PRO用(02-04-0102)とZ125 PRO用(02-04-0297)のメインシャフトASSY.とカウンターシャフトASSY.は共通品になります。

メインシャフト ASSY.

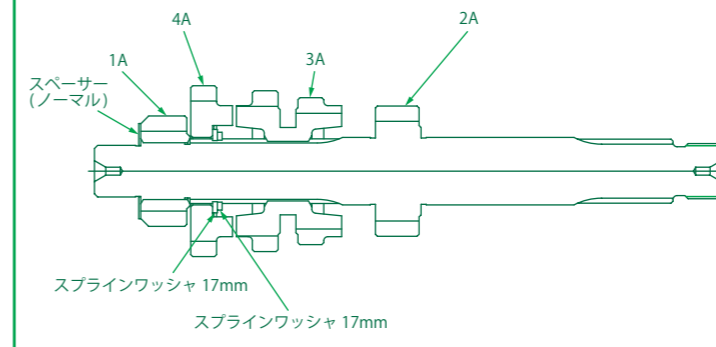

No.	部品名	個数	品番	価格(税込)
1A	M1ギヤ(13T)	1	00-00-1774	¥4,290
2A	メインシャフト/M2ギヤ(16T)	1	00-00-1724	¥12,100
3A	M3/4ギヤ(19T/21T)	1	00-00-1798	¥5,940
4A	M5ギヤ(21T)	1	00-00-1824	¥4,840

部品名	個数	品番	価格(税込)
スプラインワッシャー 17mm	4	00-02-0462 (5ヶ入り)	¥1,320
スラストワッシャーS 17mm	1	00-02-0024 (2ヶ入り)	¥660
エキスターナルサークリップ 17mm	5	00-02-0005 (5ヶ入り)	¥880
スラストワッシャーB 17mm	1	00-02-0056	¥660
スラストワッシャー 12mm	1	00-02-0073 (2ヶ入り)	¥836

カウンターシャフト ASSY.

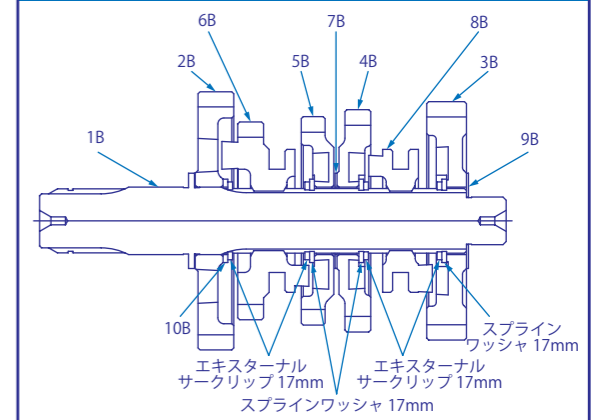

No.	部品名	数量	品番	価格(税込)
1B	カウンターシャフト	1	00-00-1754	¥8,580
2B	C1ギヤ(35T)	1	00-00-1764	¥6,600
3B	C2ギヤ(32T)	1	00-00-1789	¥5,940
4B	C3ギヤ(30T)	1	00-00-1805	¥5,940
5B	C4ギヤ(28T)	1	00-00-1814	¥5,500
6B	C5ギヤ(26T)	1	00-00-1833	¥8,800
7B	スラストワッシャーB 17mm	1	00-02-0056	¥660
8B	シフトクラッチ	1	00-00-1759	¥2,750
9B	スラストワッシャー 12mm	1	00-02-0073 (2ヶ入り)	¥836
10B	スラストワッシャーS 17mm	1	00-02-0024 (2ヶ入り)	¥660

KSR110・KSR PRO用5速クロスミッションキット(02-04-0102)付属品 リペアパーツ ※メインシャフトASSY.とカウンターシャフトASSY.は上記をご覧ください。



No.	部品名	数量	品番	価格(税込)
3	ギアシフトドラム	1	02-04-0028	¥7,150
4	シフトドラムカム	1	00-00-1879	¥3,300
5	シフトドラムピン	4	00-02-0049 (5ヶ入り)	¥715
6	スラストワッシャー 12mm	1	00-02-0073 (2ヶ入り)	¥836
7	キックスタータギヤ(27T)	1	00-00-1903	¥5,170
8	クイックシャフトキット	1	02-04-0110	¥22,000
9	チェーンシャフトリターンスプリング	1	00-02-0153	¥1,100
10	レフトシフトフォーク	1	00-02-0474	¥11,000

No.	部品名	数量	品番	価格(税込)
11	フォークシフト	1	00-02-0135	¥12,100
12	ポジションレバースプリング	1	00-02-0214	¥484
13	リターンスプリングボルト	1	00-00-2352	¥880
14	強化シフトフォークシャフトセット	2	02-04-0029 (2ヶ入り)	¥1,980
15	ドライブシャフトベアリングリテーナーセット	1	00-00-0068	¥594
16	ポジションレバーCOMP.	1	00-02-0330	¥2,310
17	ポジションプレート	1	00-02-0331	¥2,310

※セット以外のリペアパーツは1個の価格です。セットが設定されているリペアパーツの単品販売は行っていません。※価格、規格は予告なく変更することがありますのでご了承下さい。

Z125 PRO用5速クロスミッションキット(02-04-0297)付属品 リペアパーツ ※メインシャフトASSY.とカウンターシャフトASSY.は上記をご覧ください。



No.	部品名	数量	品番	価格(税込)
3	ギアシフトドラム	1	02-04-0028	¥7,150
4	シフトドラムカム	1	00-00-1874	¥5,280
5	シフトドラムピン	4	00-02-0049 (5ヶ入り)	¥715
6	スラストワッシャー 12mm	1	00-02-0073 (2ヶ入り)	¥836
7	レフトシフトフォーク	1	00-02-0474	¥11,000
8	フォークシフト	1	00-02-0135	¥12,100
9	強化シフトフォークシャフトセット	2	02-04-0029 (2ヶ入り)	¥1,980

No.	部品名	数量	品番	価格(税込)
10	スベアサー	1	00-00-1606	¥1,980
11	ボタンヘッドソケットスクリュー(6X15)	1	00-00-0132 (4ヶ入り)	¥484
12	シーリングワッシャー6mm	1	00-00-0797 (5ヶ入り)	¥550
13	ブレーンワッシャー6mm	1	00-00-2812 (6ヶ入り)	¥330
14	クラッチカバーガスケット	1	00-02-0417	¥880
A	ドライブシャフトベアリングリテーナーセット	1	00-00-0068	¥594

※セット以外のリペアパーツは1個の価格です。セットが設定されているリペアパーツの単品販売は行っていません。※価格、規格は予告なく変更することがありますのでご了承下さい。

※上記の商品価格はすべて税込価格です。

Repair parts

6速クロスミッションキット リペアパーツ

KSR110・KSR PRO用(02-04-0103)とZ125 PRO用(02-04-0298)のメインシャフトASSY.とカウンターシャフトASSY.は共通品になります。

メインシャフト ASSY.

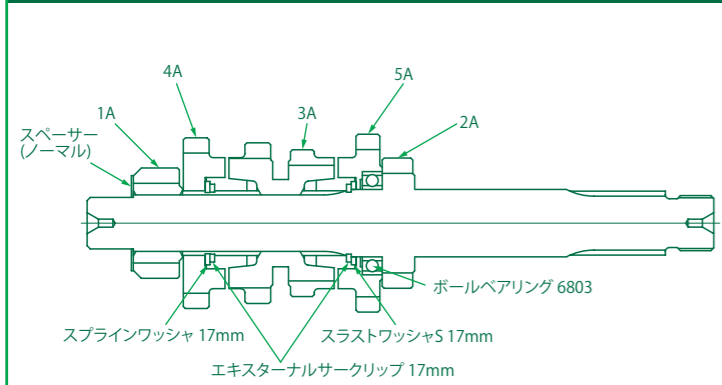

No.	部品名	個数	品番	価格(税込)
1A	M1ギア(13T)	1	00-00-1774	¥4,290
2A	メインシャフト/M2ギア(16T)	1	00-00-1723	¥12,100
3A	M3/4ギア(19T/21T)	1	00-00-1798	¥5,940
4A	M5ギア(22T)	1	00-00-1823	¥4,840
5A	M6ギアCOMP.(23T)	1	00-00-1835	廃盤

部品名	個数	品番	価格(税込)
スプラインワッシャ 17mm	4	00-02-0462(5ヶ入り)	¥1,320
エキスターナルサークリップ 17mm	6	00-02-0005(5ヶ入り)	¥880
スラストワッシャS 17mm	2	00-02-0024(2ヶ入り)	¥660
スラストワッシャ 12mm	1	00-02-0073(2ヶ入り)	¥836

カウンターシャフト ASSY.

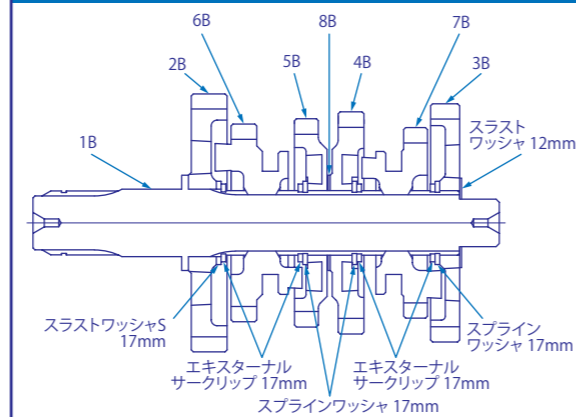

No.	部品名	個数	品番	価格(税込)
1B	カウンターシャフト	1	00-00-1754	¥8,580
2B	C1ギア(35T)	1	00-00-1764	¥6,600
3B	C2ギア(32T)	1	00-00-1788	¥5,940
4B	C3ギア(30T)	1	00-00-1805	¥5,940
5B	C4ギア(28T)	1	00-00-1814	¥5,500
6B	C5ギア(26T)	1	00-00-1833	¥8,800
7B	C6ギア(25T)	1	00-00-1847	¥5,940
8B	スラストワッシャB 17mm	1	00-02-0056	¥660

KSR110・KSR PRO用6速クロスミッションキット(02-04-0103)付属品 リペアパーツ

※メインシャフトASSY.とカウンターシャフトASSY.は上記をご覧ください。



No.	部品名	数量	品番	価格(税込)
3	ギアシフトドラム	1	02-04-0028	¥7,150
4	シフトドラムカム	1	00-00-1878	¥2,420
5	シフトドラムピン	4	00-02-0049(5ヶ入り)	¥715
6	スラストワッシャ 12mm	1	00-02-0073(2ヶ入り)	¥836
7	クイックスタータギア(27T)	1	00-00-1903	¥5,170
8	クイックシフトキット	1	02-04-0110	¥22,000
9	チェーンジャストリターンズプリング	1	00-02-0153	¥1,100
10	レフトシフトフォーク	1	00-02-0474	¥11,000

No.	部品名	数量	品番	価格(税込)
11	フォークシフト(CENTER)	1	00-02-0135	¥12,100
12	ポジションレバープリング	1	00-02-0214	¥484
13	リターンズプリングボルト	1	00-00-2352	¥880
14	強化シフトフォークシャフトセット	2	02-04-0029(2ヶ入り)	¥1,980
15	ドライブシャフトベアリングリテーナーセット	1	00-00-0068	¥594
16	ポジションレバーCOMP.	1	00-02-0330	¥2,310
17	ポジションプレート	1	00-02-0331	¥2,310

※セット以外のリペアパーツは1個の価格です。セットが設定されているリペアパーツの単品販売は行っていません。※価格、規格は予告なく変更することがありますのでご了承下さい。

Z125 PRO用6速クロスミッションキット(02-04-0298)付属品 リペアパーツ

※メインシャフトASSY.とカウンターシャフトASSY.は上記をご覧ください。



No.	部品名	数量	品番	価格(税込)
3	ギアシフトドラム	1	02-04-0028	¥7,150
4	シフトドラムカム	1	00-00-1875	¥5,280
5	シフトドラムピン	4	00-02-0049(5ヶ入り)	¥715
6	スラストワッシャ 12mm	1	00-02-0073(2ヶ入り)	¥836
7	レフトギアシフトフォーク	1	00-02-0474	¥11,000
8	フォークシフト(CENTER)	1	00-02-0135	¥12,100
9	強化シフトフォークシャフトセット	2	02-04-0029(2ヶ入り)	¥1,980

No.	部品名	数量	品番	価格(税込)
10	スペーサー	1	00-00-1606	¥1,980
11	ボタンヘッドソケットスクリュー(6×15)	1	00-00-0132(4ヶ入り)	¥484
12	シーリングワッシャ 6mm	1	00-00-0797(5ヶ入り)	¥550
13	ブレンワッシャ 6mm	1	00-00-2812(6ヶ入り)	¥330
14	クラッチカバーガスケット	1	00-02-0417	¥880
A	ドライブシャフトベアリングリテーナーセット	1	00-00-0068	¥594

※セット以外のリペアパーツは1個の価格です。セットが設定されているリペアパーツの単品販売は行っていません。※価格、規格は予告なく変更することがありますのでご了承下さい。

※上記の商品価格はすべて税込価格です。

Repair parts

ソケットキャップスクリュー形状

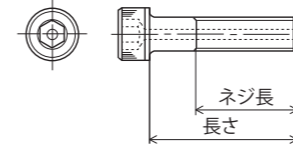

ソケットキャップスクリュー

サイズ	品名	ネジ長	入数	品番	価格(税込)
M3	ソケットキャップスクリュー 3×20	約19mm	5個	00-00-0702	¥363
	ソケットキャップスクリュー 4×16	約15mm	5個	00-00-0328	
M4	ソケットキャップスクリュー 4×20	約19mm	5個	00-00-0703	¥484
	ソケットキャップスクリュー 4×25	約24mm	5個	00-00-0709	
M5	ソケットキャップスクリュー 5×6	約6mm	6個	00-00-0438	¥660
	ソケットキャップスクリュー 5×8	約8mm	5個	00-00-0321	
	ソケットキャップスクリュー 5×10	約10mm	5個	00-00-0710	
	ソケットキャップスクリュー 5×12	約12mm	5個	00-00-0711	
	ソケットキャップスクリュー 5×15	約15mm	5個	00-00-0712	
	ソケットキャップスクリュー 5×16	約14mm	5個	00-00-0713	
	ソケットキャップスクリュー 5×20	約20mm	5個	00-00-0714	
	ソケットキャップスクリュー 5×25	約25mm	5個	00-00-0704	
	ソケットキャップスクリュー 5×35	約23mm	5個	00-00-0715	
	ソケットキャップスクリュー 5×50	約22mm	5個	00-00-0204	
M6	ソケットキャップスクリュー 6×6	約6mm	5個	00-00-0707	¥484
	ソケットキャップスクリュー 6×10	約8mm	5個	00-00-0716	
	ソケットキャップスクリュー 6×12	約10mm	5個	00-00-0717	
	ソケットキャップスクリュー 6×15	約13mm	5個	00-00-0718	
	ソケットキャップスクリュー 6×16	約14mm	5個	00-00-0810	
	ソケットキャップスクリュー 6×18	約16mm	5個	00-00-0720	
	ソケットキャップスクリュー 6×20	約18mm	5個	00-00-0721	
	ソケットキャップスクリュー 6×22	約20mm	5個	00-00-0708	
	ソケットキャップスクリュー 6×25	約24mm	5個	00-00-0722	
	ソケットキャップスクリュー 6×28	約26mm	5個	00-00-0723	
M8	ソケットキャップスクリュー 8×6	約6mm	5個	00-00-0090	¥594
	ソケットキャップスクリュー 8×8	約8mm	5個	00-00-0090	
	ソケットキャップスクリュー 8×10	約10mm	5個	00-00-0090	
	ソケットキャップスクリュー 8×12	約12mm	5個	00-00-0090	
	ソケットキャップスクリュー 8×15	約15mm	5個	00-00-0090	
	ソケットキャップスクリュー 8×16	約14mm	5個	00-00-0090	
	ソケットキャップスクリュー 8×20	約20mm	5個	00-00-0090	
	ソケットキャップスクリュー 8×25	約25mm	5個	00-00-0090	
	ソケットキャップスクリュー 8×30	約30mm	3個	00-00-0090	
	ソケットキャップスクリュー 8×35	約35mm	3個	00-00-0090	
	ソケットキャップスクリュー 8×40	約40mm	3個	00-00-0090	
	ソケットキャップスクリュー 8×45	約45mm	3個	00-00-0090	
	ソケットキャップスクリュー 8×50	約50mm	3個	00-00-0090	
	ソケットキャップスクリュー 8×60	約60mm	3個	00-00-0090	
	ソケットキャップスクリュー 8×70	約70mm	3個	00-00-0090	
M10	ソケットキャップスクリュー 10×10	約10mm	5個	00-00-0736	¥484
	ソケットキャップスクリュー 10×15	約15mm	5個	00-00-0737	
	ソケットキャップスクリュー 10×16	約14mm	5個	00-00-0738	
	ソケットキャップスクリュー 10×20	約20mm	5個	00-00-0739	
	ソケットキャップスクリュー 10×25	約25mm	5個	00-00-0740	
	ソケットキャップスクリュー 10×30	約30mm	5個	00-00-0741	
	ソケットキャップスクリュー 10×35	約35mm	5個	00-00-0742	
	ソケットキャップスクリュー 10×40	約40mm	5個	00-00-0743	
	ソケットキャップスクリュー 10×45	約45mm	3個	00-00-0744	
	ソケットキャップスクリュー 10×50	約50mm	3個	00-00-0812	
M12	ソケットキャップスクリュー 12×10	約10mm	2個	00-00-0817	¥1,210
	ソケットキャップスクリュー 12×15	約15mm	2個	00-00-0818	
	ソケットキャップスクリュー 12×20	約20mm	2個	00-00-0819	
	ソケットキャップスクリュー 12×25	約25mm	2個	00-00-0820	
	ソケットキャップスクリュー 12×30	約30mm	2個	00-00-0821	
	ソケットキャップスクリュー 12×35	約35mm	2個	00-00-0822	
	ソケットキャップスクリュー 12×40	約40mm	2個	00-00-0823	
	ソケットキャップスクリュー 12×45	約45mm	2個	00-00-0824	
	ソケットキャップスクリュー 12×50	約50mm	2個	00-00-0825	
	ソケットキャップスクリュー 12×60	約60mm	1個	00-00-0826	

※上記の商品価格はすべて税込価格です。

Repair parts

■フランジ形状

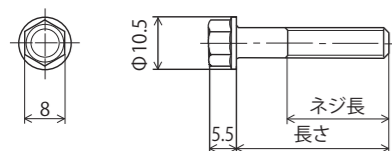

■フランジボルト

サイズ	品名	ネジ長	入数	品番	価格(税込)
M6	フランジボルト 6×10	約8mm	5個	00-00-0877	¥ 594
	フランジボルト 6×12	約10mm	5個	00-00-0878	
	フランジボルト 6×16	約14mm	5個	00-00-0879	¥ 660
	フランジボルト 6×18	約16mm	5個	00-00-0880	¥ 594
	フランジボルト 6×20	約20mm	5個	00-00-0881	¥ 660
	フランジボルト 6×25	約20mm	5個	00-00-0882	¥ 594
	フランジボルト 6×32	約20mm	5個	00-00-0884	
	フランジボルト 6×35	約20mm	5個	00-00-0885	¥ 770
	フランジボルト 6×40	約20mm	5個	00-00-0886	¥ 594
	フランジボルト 6×45	約20mm	5個	00-00-0887	
	フランジボルト 6×50	約20mm	5個	00-00-0888	
	フランジボルト 6×55	約20mm	3個	00-00-0889	
	フランジボルト 6×60	約20mm	3個	00-00-0890	
	フランジボルト 6×65	約20mm	3個	00-00-0891	
	フランジボルト 6×70	約20mm	3個	00-00-0892	
	フランジボルト 6×80	約20mm	3個	00-00-0893	
フランジボルト 6×90	約20mm	3個	00-00-0894	¥ 594	
フランジボルト 6×100	約20mm	2個	00-00-0895		

■クランクケースボルトセット

サイズ	品名	品番	価格(税込)
M6	12Vモンキー系クランクケースボルトセット(6×50) 1個 (6×60) 2個 (6×65) 4個	00-00-0501	¥ 638
	6Vモンキー系クランクケースボルトセット(6×50) 1個 (6×60) 3個 (6×65) 4個	00-00-0502	¥ 748
	12Vモンキー系右クランクケースカバーボルトセット(6×40) 5個 (6×55) 1個 (6×65) 1個 (6×100) 1個	00-00-0503	¥ 1,078

■フランジソケットキャップスクリュー形状

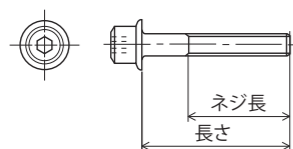

■フランジソケットキャップスクリュー

サイズ	品名	ネジ長	入数	品番	価格(税込)
M5	フランジソケットキャップスクリュー-5×15	約13mm	5個	00-00-0824	¥ 484
M6	フランジソケットキャップスクリュー-6×16	約14mm	5個	00-00-0825	
	フランジソケットキャップスクリュー-6×20	約18mm	5個	00-00-0826	
M8	フランジソケットキャップスクリュー-6×35	約20mm	5個	00-00-0560	¥ 594
	フランジソケットキャップスクリュー-8×16	約14mm	5個	00-00-0827	
	フランジソケットキャップスクリュー-8×18	約16mm	5個	00-00-0828	
	フランジソケットキャップスクリュー-8×20	約18mm	5個	00-00-0829	
	フランジソケットキャップスクリュー-8×25	約23mm	3個	00-00-0830	
	フランジソケットキャップスクリュー-8×30	約28mm	3個	00-00-0831	
M10	フランジソケットキャップスクリュー-8×35	約25mm	2個	00-00-0832	¥ 484
	フランジソケットキャップスクリュー-10×25	約23mm	2個	00-00-0342	

Note

■DOHC 4Vヘッド/デスモドロミックム4V対象:フロントフォークと使用タイヤの関係	P654
■ボアアップキット注意事項	P655・P656
■モンキー系エンジンのクランクケース加工について	P657
■弊社製ボアアップピストン/弊社製ハイコンピピストン用ノーマルシリンダー加工について	P658
■Ape・XR50/100 Motard用エンジンのクランクケース加工について	P659
■KSR110/KLX110/KLX110L/KSR PRO/Z125PRO用エンジンの左クランクケース加工について	P660
■PCX用Sステージボアアップキット装着に関する注意事項	P661
■モンキー系エンジン ノーマルピストン寸法表	P661
■モンキー系エンジン ボアアップ適合表	P662~P666
■モンキー ダイカストクラッチカバー使用上の注意事項	P667
■強化クランクケースセットの注意事項	P668
■5速クロスミッションキット用 ニュートラルスイッチローター購入時の注意点	P669
■モンキー系エンジン Aタイプキックスタータースピンドル仕様車一覧	P670
■減速比について	P671
■モンキー系クランクシャフト	P672
■メカニックサービス	P673~P675
■コンプリートエンジン専用 契約書	P676

※上記の商品価格はすべて税込価格です。