

ビレットスーパーオイルポンプ 取扱説明書

製品番号 01-16-0064

適応車種及び フレーム番号	スーパーカブ 50	(AA04-1000001 ~)
	スーパーカブ 50 PRO	(AA04-1100001 ~)
	スーパーカブ 110	(JA07-1000001 ~) (JA10-1000001 ~)
	スーパーカブ 110 PRO	(JA07-3000001 ~) (JA10-1100001 ~)
	クロスカブ	(JA10-4000001 ~)

この度は、弊社製品をお買い上げ頂きまして有り難うございます。

使用の際には下記事項を遵守頂きますようお願い致します。取り付け前には、必ずキット内容をお確かめ下さい。

万一お気付きの点がございましたら、お買い上げ頂いた販売店にご相談下さい。

◎イラスト、写真などの記載内容が本パーツと異なる場合がありますので、予めご了承下さい。

☆ご使用前に必ずお読み下さい☆

◎取扱説明書に書かれている指示を無視した使用により事故や損害が発生した場合、弊社は賠償の責を一切負いかねます。

◎当製品を取り付け使用し、当製品以外の部品に不具合が発生しても当製品以外の部品の保証は、どのような事柄でも一切負いかねます。

◎製品を加工等された場合は、保証の対象にはなりません。

◎他社製品との組み合わせのお問い合わせはご遠慮下さい。

◎当製品は、上記適応車種、フレーム番号の車両専用部品です。他の車両には取り付け出来ませんのでご注意ください。

◎当製品の取り付けの際には、上記適応車種に合ったのはホンダ純正サービスマニュアルを必ず参照し確実に作業を行って下さい。

◎製品取り付け時、必ず各部品の点検作業を行って下さい。損傷部品が見つければ、その部品を再使用する事は避け、損傷部品の交換を行って下さい。

◎当製品はオイルポンプ周辺部品のみの商品内容です。取り付けの際に必要な R. クランクケースカバーガスケット（弊社品：00-02-0378）は含まれておりませんので別途お買い求め下さい。

～特徴～

○上記適応車種専用の大容量オイルポンプ。

○オイルポンプトロコイドギアの厚みは純正の約 1.7 倍の仕様となっております。

○オイルポンプボディはアルミ削り出しとしております。

注意 この表示を無視した取り扱いをすると、人が傷害を負う可能性が想定される内容および物的損害が想定される内容を示しています。

■作業等を行う際は、必ず冷間時（エンジンおよびマフラーが冷えている時）に行ってください。（火傷の原因となります。）

■作業を行う際は、その作業に適した工具を用意して行って下さい。（部品の破損、ケガの原因となります。）

■規定トルクは、必ずトルクレンチを使用し、確実に作業を行って下さい。（ボルトおよびナットの破損、脱落の原因となります。）

■クランクケースの加工を行う際は、保護メガネ、手袋を着用し目や手を保護した状態で行って下さい。

■オイルポンプボディガスケットは、必ず付属のガスケットを使用して下さい。

（異なったガスケットを使用した場合、オイルが循環せずエンジン焼き付き等の原因となる場合があります。）

■製品およびフレームには、エッジや突起がある場合があります。作業時は、手を保護して作業を行って下さい。（ケガの原因となります。）

■走行前は、必ず各部を点検し、ネジ部等の緩みがないかを確認し緩みが有れば規定トルクで確実に増し締めを行って下さい。

（部品の脱落の原因となります。）

警告 この表示を無視した取り扱いをすると人が死亡、重傷を負う可能性が想定される内容を示しています。

■走行中、異常が発生した場合は、直ちに車両を安全な場所に停止させ、走行を中止して下さい。（事故につながる恐れがあります。）

■作業を行う際は、水平な場所で車両を安定させ安全に作業を行って下さい。（作業中に車両が倒れてケガをする恐れがあります。）

■点検、整備は、取扱説明書又は、サービスマニュアル等の点検方法、要領を守り、正しく行って下さい。

（不適当な点検整備は、事故につながる恐れがあります。）

■点検、整備等を行った際、損傷部品が見つければ、その部品を再使用する事は避け損傷部品の交換を行って下さい。

（そのまま使用すると事故につながる恐れがあります。）

◎性能アップ、デザイン変更、コストアップ等で製品および価格は予告無く変更されます。予めご了承下さい。

◎クレームについては、材料および加工に欠陥があると認められた製品に対してのみ、お買い上げ後 1 ヶ月以内を限度として、修理又は交換させて頂きます。

但し、正しい取り付けや、使用方法など守られていない場合は、この限りではありません。修理又は交換等にかかる一切の費用は対象となりません。

なお、レース等でご使用の場合はいかなる場合もクレームは一切お受け致しません。予めご了承下さい。

◎この取扱説明書は、当製品を破棄されるまで保管下さいませお願い致します。

製品内容

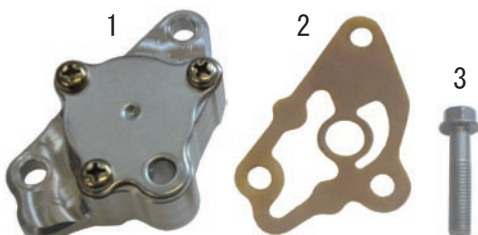

番号	部品名	個数	リペア品番
1	オイルポンプ ASSY.	1	
2	オイルポンプボディガスケット	1	00-01-0042
3	フランジボルト 6x32	1	00-00-0206 (5ヶ入り)

※リペアパーツは必ずリペア品番にてご発注下さい。

品番発注でない場合、受注出来ない場合があります。予めご了承下さい。尚、単品出荷出来ない部品もありますので、その場合はセット品番にてご注文下さいませお願い致します。

株式会社 スペシャルパーツ 武川

〒584-0069 大阪府富田林市錦織東 3-5-16

TEL:0721-25-1357 FAX:0721-24-5059 URL <http://www.takegawa.co.jp>

お問い合わせ専用ダイヤル：0721-25-8857

■取り付け要領 ※特に記載の無い細部の取り付け方法や規定トルクにつきましては、純正サービスマニュアルを参照して下さい。

※水平で安全な場所で車両を安定させる。作業は必ず冷間時（エンジンおよびマフラーが冷えている時）に行う事。

- ・エンジンオイルを排出する。
- ・ボルト4本を取り外し、メインステップを取り外す。

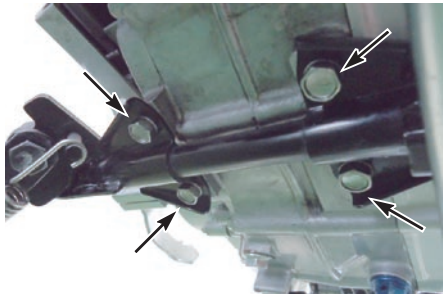

- ・ボルトを取り外し、キックスターペダルを取り外す。

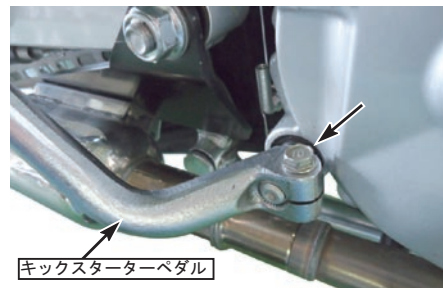

- ・エキゾーストパイプ部のナット2個と、リアアクスルスリーブナットを取り外し、ノーマルマフラーを取り外す。エキゾーストマフラーがノーマルから変更されている場合は、その取扱説明書に従い取り外す。

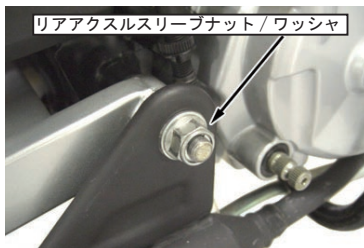
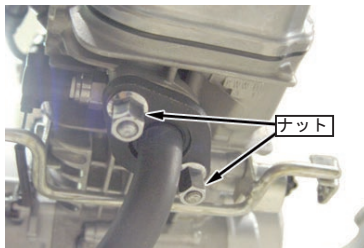

- ・ボルトを対角に数回に分けて緩め、R. クランクケースカバーを取り外す。



- ・ノックピン2個を取り外しておく。
- ・ガスケットをクランクケースやR. クランクケースカバーからきれいに取り除く。

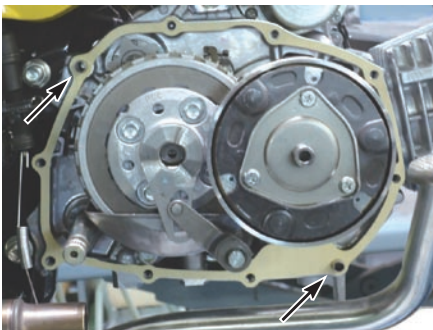

- ・ボルト3本を取り外し、ノーマルのオイルポンプASSY./ガスケットを取り外す。

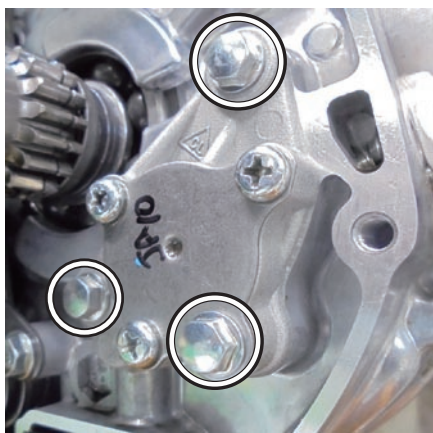

- ・付属のオイルポンプASSY. のローターにエンジンオイルを注入し、付属のガスケットを取り付け、オイルポンプシャフトの切り欠きをスピンドルの突起に合わせてクランクケースにセットする。

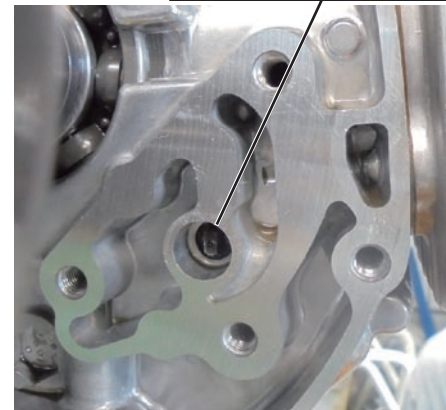
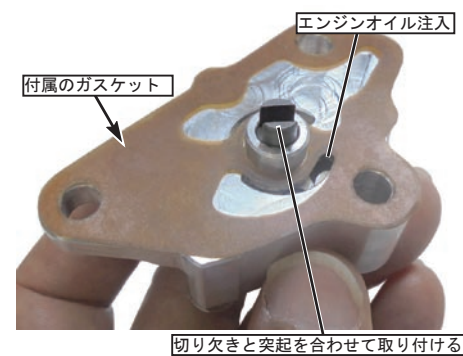

- ・ノーマルのボルトM6x16 2本と、付属のボルトM6x32 1本にてオイルポンプASSY. をクランクケースに取り付ける。

⚠注意：必ず規定トルクを守る事。
ボルト
トルク：10N・m (1.0kgf・m)

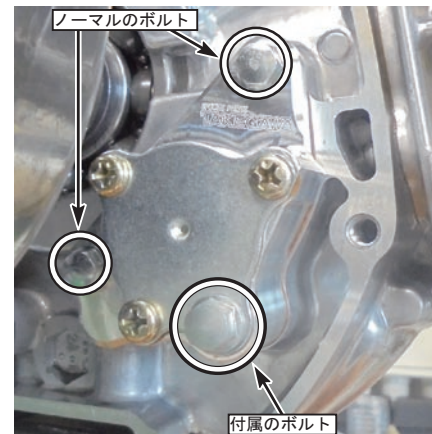

- ・ノックピン2個、新品のR. クランクケースカバーガスケットをクランクケースに取り付け、R. クランクケースカバーを取り付ける。
- ・クランプと共にボルトを対角に数回に分けて取り付け、規定トルクで締め付ける。

⚠注意：必ず規定トルクを守る事。
ボルト
トルク：10N・m (1.0kgf・m)



- ・チェンジペダルを操作し、クラッチが切れているか確認する。

■取り付け要領 ※特に記載の無い細部の取り付け方法や規定トルクにつきましては、純正サービスマニュアルを参照して下さい。

・エキゾーストマフラーをエキゾーストパイプ部のナット2個、リアアクスルスリーブナットにて取り付け、各ナットを規定トルクで締め付ける。エキゾーストマフラーがノーマルから変更されている場合は、その取扱説明書に従い取り付け。

▲注意：必ず規定トルクを守る事。
エキゾーストパイプ部のナット
トルク：27N・m (2.8kgf・m)
リアアクスルスリーブナット
トルク：59N・m (6.0kgf・m)

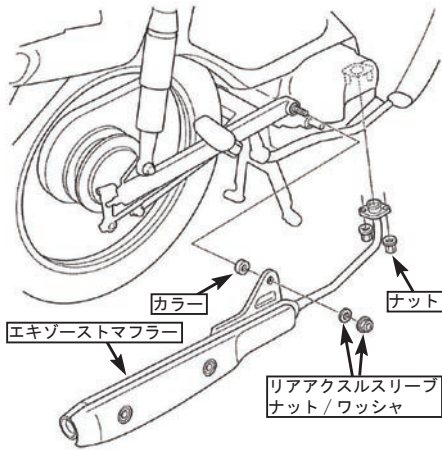

・キックスターターペダルを取り付け、ボルトを規定トルクで締め付ける。

▲注意：必ず規定トルクを守る事。
ボルト
トルク：12N・m (1.2kgf・m)

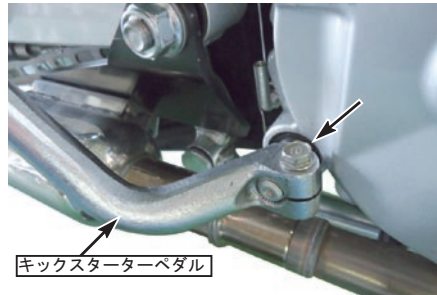

・メインステップをボルト4本にて取り付け、ボルトを規定トルクで締め付ける。

▲注意：必ず規定トルクを守る事。
ボルト
トルク：27N・m (2.8kgf・m)

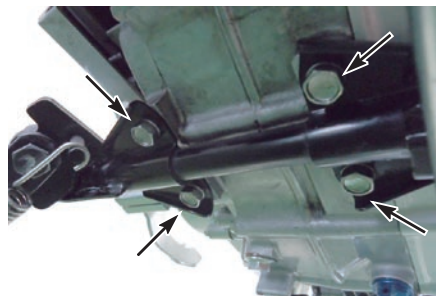

・エンジンオイルを規定量注入する。
交換時の規定量:0.8L
・エンジン始動前にボルトの閉め忘れやオイル漏れがないか確認する。