



プライマリドライブギアキット 取扱説明書

商品番号 : 02 01 0024

適応 : CD90 (HA03 1100005 ~) エンジン
(モンキー用クランクシャフト使用)

- ・この度は、弊社製品をお買い上げ頂きまして有り難うございます。使用の際には下記事項を遵守頂きますようお願い致します。
- ・取り付け前には、必ずキット内容をお確かめ下さい。万一お気付きの点がございましたら、お買い上げ頂いた販売店にご相談下さい。

イラスト、写真などの記載内容が本パーツと異なる場合がありますので、予めご了承下さい。

ご使用前に必ずお読み下さい

取扱説明書に書かれている指示を無視した使用により事故や損害が発生した場合、弊社は賠償の責を一切負いかねます。

当製品を取り付け使用し、当製品以外の部品に不具合が発生しても当製品以外の部品の保証は、どのような事柄でも一切負いかねます。

当製品は、上記適応エンジンの車両専用部品です。他の車両には取り付け出来ませんのでご注意ください。

当製品は、ギアのための製品です。分解作業が必要となるガスケット等の必要部品は一切含まれておりませんので別途お買い求め下さい。

分解や組み付けには上記適応車種にあった純正サービスマニュアルを参照し、確実に作業を行って頂く事になりますが、サービスマニュアルは基本的な技術や知識を持っている方を対象としていますので、技術や知識をお持ちでない方が作業を行った場合は、正しく組み付け出来ない場合や、部品を破損させる可能性がありますので、十分ご注意ください。

取り付け等の経験の無い方、工具等の準備が不十分な方は技術的信用のある専門店へご依頼される事をお勧め致します。

ボルト、パッキン、ガスケット類で、摩耗や損傷の激しい物は再使用せず、必ず新品の物をご使用下さい。

他社製品との組み合わせは一切なさらないで下さい。部品を破損させる可能性があります。

又、他社製品との組み合わせにより、部品が破損した場合、弊社は一切責任を負いかねます。

他社製品との組み合わせのお問い合わせはご遠慮下さい。

弊社 S P L クラッチとの同時併用は出来ません。

ハイパワーエンジンに変更した場合クラッチが滑る可能性があります。その場合 CD90 用強化クラッチスプリング (02 01 0020) もしくは弊社 S P L クラッチ (メインシャフトが異なる為、CD50 用 5 速ミッションキットへの交換が必要) となります。

特 徴

- ・ CD90 エンジンにモンキー用クランクシャフトを使用した場合、スプライン形状が異なりドライブギアの使用が出来ない為、CD90 のノーマルクラッチを使用する事が出来ませんでした。このキットは純正クラッチを取り付け可能とするプライマリドライブギアのキットです。これにより、エンジンカスタムの幅が広がります。
- ・ CD90 エンジンの純正クラッチカバー専用のキットです。
- ・ 純正同様機能の小径遠心式オイルフィルターを採用しています。
- ・ 弊社 CD90 エンジン用クラッチカバーは使用出来ません。(ロックナットとカバーが干渉する為)
また P3 に弊社湿式クラッチカバーを取り付ける際についての案内を記載しております。(別途購入部品必要)

注意 この内容を無視した取り扱いをすると、人が傷害を負う可能性が想定される内容及び物的損害が想定される内容を示しています。

- ・ 作業の際は、水平で安全な場所で、必ずメンテナンススタンド等を用いて車両を水平に安定させてから作業を行って下さい。
- ・ 作業等を行う際は、必ず冷間時 (エンジンおよびマフラーが冷えている時) に行ってください。(火傷の原因となります。)
- ・ 作業を行う際は、その作業に適した工具を用意して行って下さい。(部品の破損、ケガの原因となります。)
- ・ 規定トルクは、必ずトルクレンチを使用し、確実に作業を行って下さい。(ボルトおよびナットの破損、脱落の原因となります。)
- ・ 製品およびフレームには、エッジや突起がある場合があります。作業時は、手を保護して作業を行って下さい。(ケガの原因となります。)
- ・ 走行前は、必ず各部を点検し、ネジ部等の緩みがないかを確認し緩みがあれば規定トルクで確実に増し締めを行って下さい。(部品の脱落の原因となります。)

警告 この内容を無視した取り扱いをすると、人が死亡したり重傷を負う可能性が想定される内容を示しています。

- ・ 走行中、異常が発生した場合は、直ちに車両を安全な場所に停止させ、走行を中止して下さい。(事故につながる恐れがあります。)
- ・ 作業を行う際は、水平な場所で車両を安定させ安全に作業を行って下さい。(作業中に車両が倒れてケガをする恐れがあります。)
- ・ 点検、整備は、取扱説明書又は、サービスマニュアル等の点検方法、要領を守り、正しく行って下さい。(不適当な点検整備は、事故につながる恐れがあります。)
- ・ 点検、整備等を行った際、損傷部品が見つければ、その部品を再使用する事は避け損傷部品の交換を行って下さい。(事故につながる恐れがあります。)
- ・ 製品梱包のビニール袋は、幼児の手の届かない所に保管するか、廃棄処分して下さい。(幼児がかぶったりすると、窒息の恐れがあります。)
- ・ エンジンを回転させる場合は、必ず換気の良い場所で行って下さい。密閉した様な場所では、エンジンを始動させないで下さい。(一酸化炭素中毒になる恐れがあります。)

性能アップ、デザイン変更、コストアップ等で製品および価格は予告無く変更されます。予めご了承下さい。

クレームについては、材料および加工に欠陥があると認められた製品に対してのみ、お買い上げ後 1 ヶ月以内を限度として、修理又は交換させて頂きます。但し、正しい取り付けや、使用方法など守られていない場合は、この限りではありません。修理又は交換等にかかる一切の費用は対象となりません。

なお、レース等でご使用の場合はいかなる場合もクレームは一切お受け致しません。予めご了承下さい。

使用するクランクシャフトにより、スタッドボルト、カムチェーンが異なる場合があります。

この取扱説明書は、当製品を破棄されるまで保管下さいます様お願い致します。

~ 商 品 内 容 ~

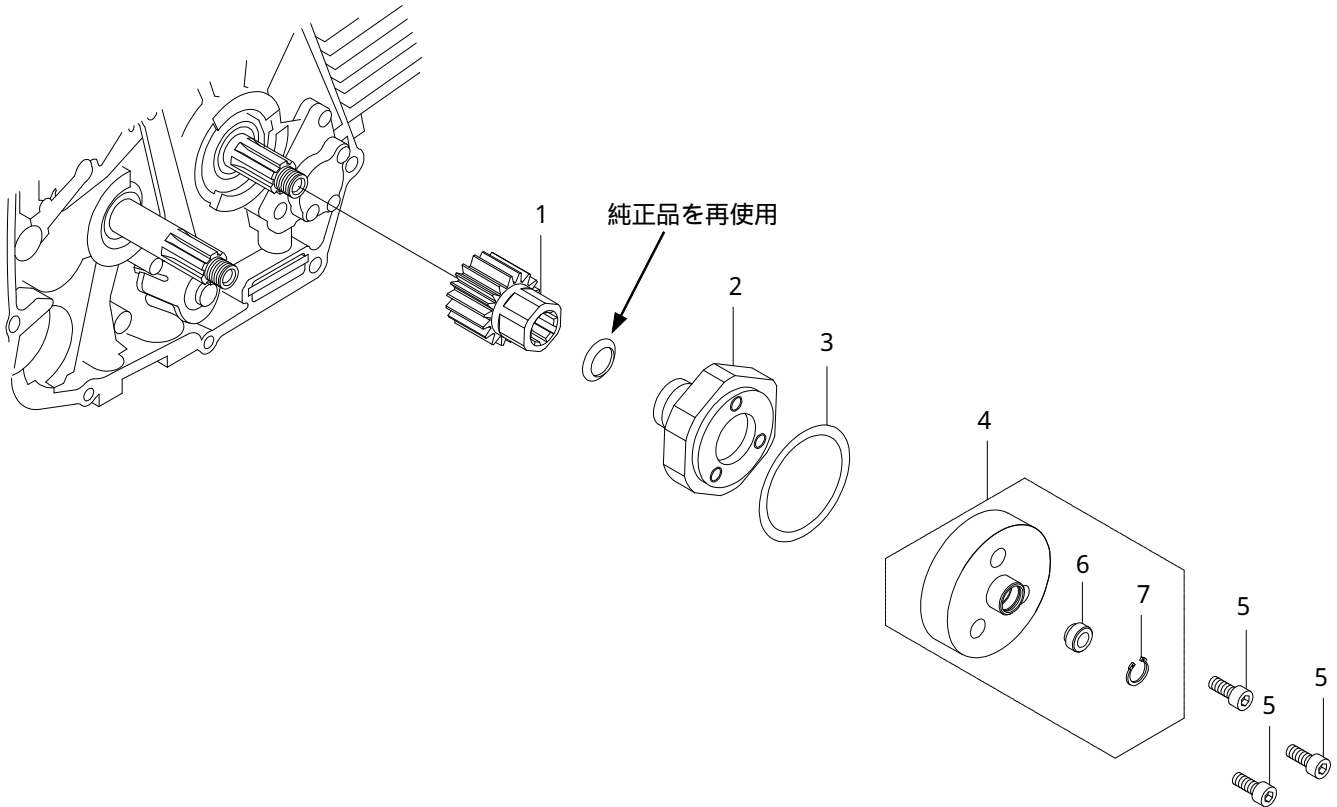

| 番号 | 部 品 名 | 数量 | リペア品番 | 入数 |
|----|-----------------------|----|---------------|----|
| 1 | プライマリドライブギア 17T | 1 | 23121 198 T00 | 1 |
| 2 | ロックナット | 1 | 22112 198 T01 | 1 |
| 3 | Oリング 31.5mm | 1 | 00 00 0432 | 2 |
| 4 | オイルフィルターローターキャップCOMP. | 1 | 22100 198 T00 | 1 |
| 5 | ソケットキャップスクリュー 4×10 | 3 | 00 00 0433 | 10 |
| 6 | オイルシール 6×13×5 | 1 | 00 02 0037 | 1 |
| 7 | Cリング 13mm | 1 | 00 02 0099 | 5 |

リペアパーツは必ずリペア品番にてご発注下さい。

品番発注でない場合、受注出来ない場合もあります。予めご了承下さい。

尚、単品出荷出来ない部品もありますので、その場合はセット品番にてご注文下さいませお願い致します。

～取 り 付 け 要 領～

この取り付け要領はエンジンを分解し、クランクシャフトをモンキー系スプラインの物に交換している作業が完了している状態で、プライマリドライブギア部の交換作業のみの説明を行います。
その他の作業についてはホンダ純正サービスマニュアルを参照し、作業を行って下さい。

クランクシャフトにプライマリドライブギア17T、コニカルスプリングワッシャ（純正使用）、ロックナットの順に取り付け、プライマリドライブギア17Tを、モンキーレンチ等を使用して固定しロックナットを締め付けます。

△注意：必ず規定トルクを守る事。

トルク：ロックナット 39N・m(4.0kgf・m)

ロックナットを組み込む前にクラッチアウターは先に取り付けて下さい。

弊社クラッチアウターはギアの歯数が異なる為、使用出来ません

ロックナットにOリングを取り付け、オイルフィルターローターキャップCOMP.をロックナットにはめ込みソケットキャップスクリュー4×10で均等に締め付けます。

Oリングにはエンジンオイルを薄く塗布し組み付けを行って下さい。

△注意：必ず規定トルクを守る事。

トルク：ソケットキャップスクリュー4×10
3N・m(0.3kgf・m)

組み付けが完了すればクラッチ部品を、サービスマニュアルを参考にし組み付けます。

弊社湿式クラッチカバーを組み付けする場合
(下記取り付け可能カバー)
(乾式及びCD90エンジン用クラッチカバー除く)

取り付け可

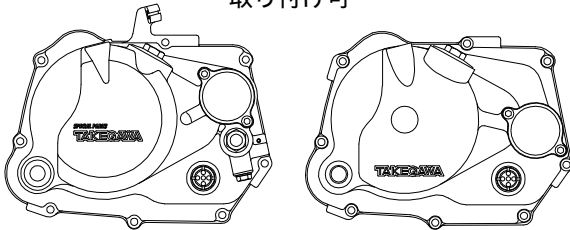

取り付け不可

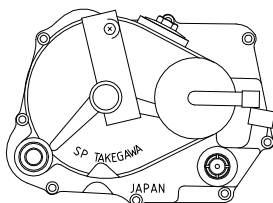

本キットに含まれるプライマリドライブギア17Tだけを使用し、ロックワッシャ(00 01 0098)、ロックナットCOMP.(90200 181 T00)を購入し、組み付けます。プライマリドライブギア17T、ロックワッシャ、コニカルスプリングワッシャ(純正)、ロックナットCOMP.の順に取り付け、締め付けます。ノーマルクラッチレバーを使用する場合、クラッチケーブルのインナー長さが異なる為、クラッチケーブルアダプター(22872 GEF T00)が必要となります。

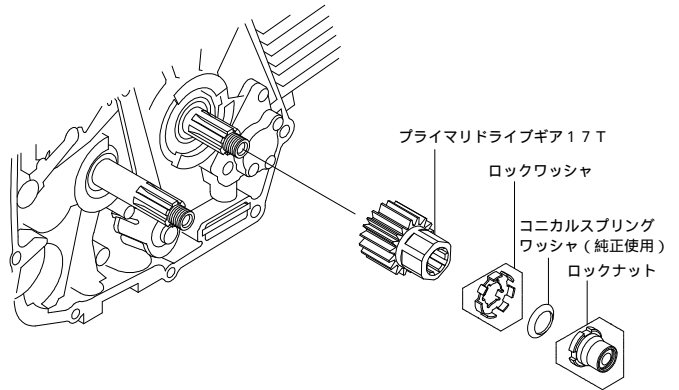

ギアホルダー等を使用し、クランクシャフトの回り止めをした状態でロックナットを指定トルクで締め付けて、ロックワッシャの爪を折り曲げます。

△注意：必ず規定トルクを守る事。

トルク：ロックナット 39N・m(4.0kgf・m)

ロックナットを指定トルクで締め付けた後、ロックワッシャの爪がロックナットの溝に合わない場合は、ロックナットを締め付け方向に回して下さい。残りの爪は、ロックナットに密着させて下さい。



株式会社 **SPECIAL PARTS** 武川

〒584-0069 大阪府富田林市錦織東三丁目5番16号

TEL 0721 25 1357

FAX 0721-24-5059

お問い合わせ専用ダイヤル 0721 25 8857

URL <http://www.takegawa.co.jp>