



ハイスピードブリーキット 取扱説明書

商品番号 02 01 0129
 適応車種およびフレーム番号
 PCX: JF56 1000001~

・この度は、弊社製品をお買い上げ頂きまして有り難うございます。使用の際には下記事項を遵守頂きますようお願い致します。
 ・取り付け前には、必ずキット内容をお確かめ下さい。万一お気付きの点がございましたら、お買い上げ頂いた販売店にご相談下さい。

イラスト、写真などの記載内容が本パーツと異なる場合がありますので、予めご了承下さい。

～特徴～

- ・主にPCX(JF56)車のフルノーマルや弊社製マフラーとの併用時に有効なウエイトローラー(8.5g×6pcc)を付属したキットです。
 もちろん、PCX(JF28)、PCX150(KF12、KF18)車両にも取り付け可能です。(この際には、後述の推奨ウエイトローラーの表をご参照下さい。)
- ・当製品を取り付ける事により、安定したパワーが持続し、最高速UPが可能です。

ご使用前に必ずお読み下さい

取扱説明書に書かれている指示を無視した使用により、事故や損害が発生した場合、弊社は賠償の責を一切負いかねます。
 この製品を取り付け使用し、当製品以外の部品に不具合が発生しても当製品以外の部品の保証は、どのような事柄でも一切負いかねます。
 製品を加工等された場合や取り付けられた場合は、保証の対象にはなりません。
 他社製品との組み合わせのお問い合わせはご遠慮下さい。
 この製品は、上記適応車種の車両専用用品です。他の車両には取り付け出来ませんのでご注意ください。
 この製品は、駆動系の分解作業が必要となり、特殊工具を使用する箇所もあります。上記車種に応じた純正サービスマニュアルを別途ご用意下さい。
 取り付けには上記適応車種にあった純正サービスマニュアルを必ず参照し、確実に作業を行って頂く事になりますが、サービスマニュアルは基本的な技術や知識を持っている方を対象としていますので、技術や知識をお持ちでない方が作業を行った場合は、正しく組み付け出来ない場合や、部品を破損させる可能性がありますので、十分ご注意ください。
 取り付け等の経験の無い方、工具等の準備が不十分な方は技術的信用のある専門店へご依頼される事をお勧め致します。
 この取扱説明書の取り付け要領に記載の作業は、JF56を主体としており、他の車両には合わない場合があります。
 この製品には純正部品を使用する箇所があります。磨耗、破損があれば新品を用意して下さい。
 取り付け前にはドライブベルトを確認して下さい。(磨耗状態により本来の性能を発揮出来ない場合があります。)
 使用用途や運転者の体重等により、付属のウエイトローラーが適さない場合があります。
 この製品のご使用の際には、駆動系部品全ての定期的な点検を行う事をお薦め致します。なお、ウエイトローラーやスライドピースは定期的な交換が必要な消耗部品となります。
 不明な点がございましたらお買い求めの販売店にお問い合わせ下さい。

注意 この表示の内容を無視した取り扱いをすると、人が傷害を負う可能性が想定される内容及び物的損害が想定される内容を示しています。

- ・一般公道では、法定速度を守り違法運転を心掛けて下さい。(法定速度を超える速度で走行した場合、運転者は道路交通法、速度超過違反で罰せられます。)
- ・作業を行う際は、必ず冷間時(エンジンおよびマフラーが冷えている時)に行ってください。(火傷の原因となります。)
- ・作業を行う際は、その作業に適した工具を用意して行って下さい。(部品の破損、ケガの原因となります。)
- ・規定トルクは、必ずトルクレンチを使用し、確実に作業を行ってください。(ボルトおよびナットの破損、脱落の原因となります。)
- ・製品およびフレームには、エッジや突起がある場合があります。作業時は、手を保護して作業を行ってください。(ケガの原因となります。)
- ・走行前は、必ず各部を点検し、ネジ部等の緩みがないかを確認し緩みがあれば規定トルクで確実に増し締めを行ってください。(部品の脱落の原因となります。)

警告 この表示の内容を無視した取り扱いをすると、人が死亡したり重傷を負う可能性が想定される内容を示しています。

- ・走行中、異常が発生した場合は、直ちに車両を安全な場所に停止させ、走行を中止して下さい。(事故につながる恐れがあります。)
- ・作業を行う際は、水平な場所で車両を安定させ安全に作業を行ってください。(作業中に車両が倒れてケガをする恐れがあります。)
- ・点検、整備は、取扱説明書又は、サービスマニュアル等の点検方法、要領を守り、正しく行って下さい。(不適当な点検整備は、事故につながる恐れがあります。)
- ・点検、整備等を行った際、損傷部品が見つければ、その部品を再使用する事は避け損傷部品の交換を行ってください。(そのまま使用すると事故につながる恐れがあります。)
- ・製品梱包のビニール袋は、幼児の手の届かない所に保管するか、廃棄処分して下さい。(幼児がかぶったりすると、窒息の恐れがあります。)

性能アップ、デザイン変更、コストアップ等で製品および価格は予告無く変更されます。予めご了承下さい。
 クレームについては、材料および加工に欠陥があると認められた製品に対してのみ、お買い上げ後1ヶ月以内を限度として、修理又は、交換させて頂きます。ただし交換工賃等の一切の費用は対象となりません。正しい取り付け、使用方法など守られていない場合は、この限りではありません。
 なお、レース等でご使用の場合は、いかなる場合もクレームは一切お受け出来ません。予めご了承下さい。
 この取扱説明書は、本製品を破棄されるまで保管下さいませお願い致します。

～商品内容～

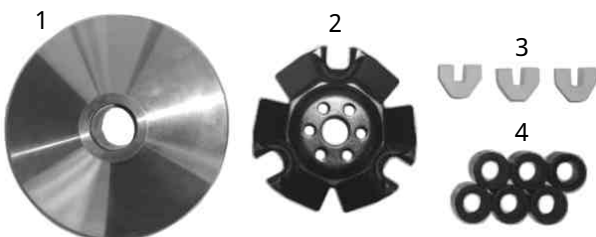

番号	部品名	個数	リペア品番	入数
1	ムーパルドライブフェイス	1	_____	1
2	ランププレート	1	_____	1
3	スライドピース	3	00 02 03 62	3
4	ウエイトローラー(8.5g)	6	00 02 02 97	6

リペアパーツは必ずリペア品番にてご発注下さい。
 品番発注でない場合、受注出来ない場合もあります。予めご了承下さい。
 尚、単品出荷出来ない部品もありますので、その場合はセット品番にてご注文下さいませ
 様お願い致します。

～ 取 り 付 け 要 領 ～

作業の際は必ず水平な場所でメインスタンドを使用し、確実に車両を安定させながら行う事。必ずエンジンを停止し作業を行う事。
 なお、エンジン停止直後のドライブユニットは高温になっているので必ずエンジンが冷えてから作業を行う事。

- ・ホンダ純正サービスマニュアルを参照し、L .フロアマットと外装のL .サイドカバーを取り外す。
- ・ボルト10本を取り外し、L .クランクケースカバー/ガスケットを取り外す。ノックピン2個を取り外しておく。

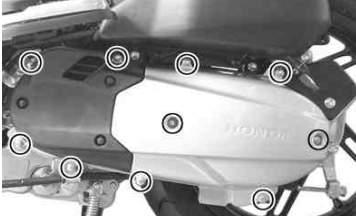

- ・ユニバーサルホルダにてドライブフェイスを固定し、ドライブフェイスナットとワッシャを取り外し、ドライブフェイス、ランププレート/ドライブフェイスボス/ムーバブルドライブフェイスを取り外す。



- ・付属のムーバブルドライブフェイスに付属のウェイトローラーをセットし、ノーマルのドライブフェイスボスと付属のランププレート/スライドピースを取り付ける。ウェイトローラーのストッパーがムーバブルドライブフェイスの回転方向と反対になるようセットする。



- ・ウェイトローラーが脱落しないようにランププレートを押さえながらクランクシャフトに取り付ける。



- ・ドライブベルトをドライブフェイスボスに通す。ドライブフェイスを可能なだけ手で広げ、ドライブベルトを出来るだけ引き出しておいてからドライブフェイスボスに通す。

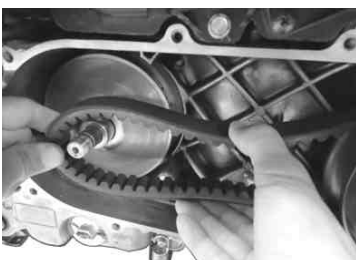

- ・ドライブフェイスをクランクシャフトのスプライン形状に合わせて取り付ける。この時、ドライブフェイスをドライブフェイスボス側に押し当て、完全に底付きさせる。ドライブベルトやフェイス面に油脂を付着しないように注意。完全に底付きさせる

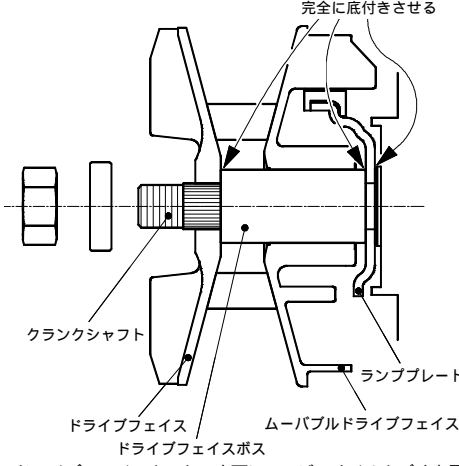

- ・ドライブフェイスナットの座面にエンジンオイルをごく少量塗布してからワッシャと共に取り付け、ユニバーサルホルダにてドライブフェイスを固定しながら規定トルクにて締め付ける。

△注意:必ず規定トルクを守る事。
 トルク: 59 N・m (6.0 kgf・m)

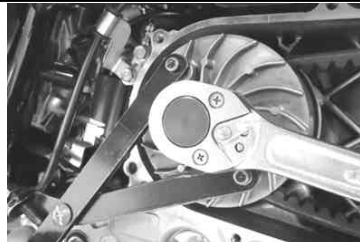

ハイスピードプーリー推奨ウェイトローラー

車両	装着パーツ			推奨 ウェイトローラー
	排気量	マフラー	クラッチセンタースプリング	
PCX JF28-1000001~ 1099999	ノーマル	ノーマル	ノーマル	10g×6pcs
		弊社製	弊社製	8.5g×6pcs
	Sステージ eco	ノーマル	弊社製	10g×6pcs
		弊社製	弊社製	10g×6pcs
PCX JF28-1100001~ 1199999	ノーマル	ノーマル	ノーマル	10g×6pcs
		弊社製	ノーマル	8.5g×6pcs
	Sステージ eco	ノーマル	弊社製	10g×6pcs
		弊社製	弊社製	12g×6pcs
PCX JF56-1000001~	ノーマル	ノーマル	ノーマル	8.5g×6pcs
		弊社製	弊社製	
		弊社製	弊社製	
PCX150 KF12-1000001~	ノーマル	ノーマル	ノーマル	10g×6pcs
		弊社製	弊社製	8.5g×6pcs
	Sステージ eco	ノーマル	弊社製	10g×6pcs
		弊社製	弊社製	10g×6pcs
PCX150 KF18-1000001~	ノーマル	ノーマル	ノーマル	10g×6pcs
		弊社製	弊社製	9.5g×6pcs
		弊社製	弊社製	9.5g×6pcs

- ・ドライブフェイスを数回転手で回し、ドライブベルトをなじませる。
- ・L .クランクケースカバーのガスケットが破損していないか確認し、ノックピン2個と共にL .クランクケースカバーを取り付ける。
- ・ボルト10本/リアブレーキケーブルクランプを取り付け、対角に数回に分けて規定トルクにて締め付ける。

△注意:必ず規定トルクを守る事。
 トルク: 10 N・m (1.0 kgf・m)



- ・L .サイドカバー及びL .フロアマットをホンダ純正サービスマニュアルを参照し、取り付ける。
- ・各部を点検し、ネジやナット等の緩みが無いか確認する。
- ・風通しが良く、安全な場所で十分注意してエンジンを始動し暖気運転させる。
- ・エンジンからの異音など、異常が無いか点検する。
- ・エンジンを切り、充分冷えた後で各部を点検し、ネジやナット等の緩みが無いか再度点検する。

株式会社 SPECIAL PARTS 武川
 〒584-0069 大阪府富田林市錦織東三丁目5番16号
 TEL 0721-25-1357 FAX 0721-24-5059
 お問い合わせ専用ダイヤル 0721 25 8857
 URL http://www.takegawa.co.jp