



polini ハイスピードブリーキット 取扱説明書

商品番号：02-01-600

適応車種	型式	年式
SUPER JOG ZR	3YKB	`99/10~
JOG	5EM3	`99/9~
aprio	4JP5/7/8/9	`96/2~
	4JPA	`00/11~
Jog Poche	5GD1	`99/4~
	5GD2	`00/11~
Vino	5AU9	`99/8~
	5AUA	`99/8~
	5AUB	`99/8~

特 徴

このブリーキットはイタリアポリニ二社の製品です。ポリニ独自のウエイトローラーライド部とカムにより、低速域から高速域までスムーズな加速性能を発揮し、スライディングシープの大径化で、ドライブベルト移動量を高速域側に広げます。

- ・この度は、Polini Motori 社製ハイスピードブリーキットをお買い上げ戴きありがとうございます。取り付け前には、必ずキット内容をお確かめ下さい。
- ・万一お気付きの点がございましたら、お買い上げ頂いた販売店にご相談下さい。

ご使用前に必ずお読み下さい

このキットには3種類のウエイトローラーが付属しています。エンジン仕様に見合ったウエイトローラーをご使用ください。このキットには、クランクケースカバーガスケット(5BM-15451-00)が付属していませんので、別途ヤマハ純正部品をお買い求め下さい。組み付け前には各部品を点検し、磨耗や損傷が有れば必ず新品と交換して下さい。ウエイトローラーは必ず、ローラーキャップを取り付けた状態でご使用ください。このキットに付属のプレートワッシャーは使用しません。ご注意ください。ブリーキット本来の性能を発揮するには、CDIユニットを交換しリミッターを解除する必要があります。取扱説明書に書かれている指示を無視した使用により事故や損害が発生した場合、当社は賠償の責を一切負いかねます。この製品を取り付け使用し、当社製品以外の部品に不具合が発生しても部品の保証は、どのような事柄でも一切負いかねます。商品を加工等された場合は、保証の対象にはなりません。他社製品との組み合わせのお問い合わせはご遠慮下さい。当製品は、上記適応車種、フレーム号機の車両専用用品です。他の車両には取り付けできませんので御注意下さい。当製品の取り付けには、上記適応車種にあったヤマハ純正サービスマニュアルを参照し、確実に作業を行うことをお勧めします。取り付けの際には、下記記述の工具等を準備し、取付け要領に従って十分注意して作業を行って下さい。尚、この取扱説明書やヤマハ純正サービスマニュアルは基本的な技能や知識を持った方を対象としております。取り付け等の経験の無い方、工具等の準備が不十分な方は、技術的信用のある専門店へご依頼されることをお勧め致します。

⚠ 注意

下記内容を無視した取り扱いをすると、人が傷害を負う可能性が想定される内容および物的損害が想定される内容を示しています。

- ・一般公道では、法的速度を守り遵法運転を心掛けて下さい。
(法定速度を越える速度で走行した場合、運転者は道路交通法、速度超過違反で罰せられます。)
- ・作業を行う際は、必ず冷間時(エンジンおよびマフラーが冷えている時)に行ってください。
(火傷の原因となります。)
- ・作業を行う際は、その作業に適した工具を用意して行って下さい。
(部品の破損、ケガの原因となります。)
- ・規定トルクは、必ずトルクレンチを使用し、確実に作業を行ってください。
(ボルトおよびナットの破損、脱落の原因となります。)
- ・製品およびフレームには、エッジや突起がある場合があります。作業時は、手を保護して作業を行ってください。
(ケガの原因となります。)
- ・走行前は、必ず各部を点検し、ネジ部等の緩みが無いかを確認し緩みがあれば規定トルクで確実に増し締めを行ってください。
(部品の脱落の原因となります。)
- ・ガスケット、パッキン類の再使用する部品については、よく点検し磨耗や損傷がある場合は、必ず新品部品と交換して下さい。

⚠ 警告

下記内容を無視した取り扱いをすると人が死亡したり、重傷を負う可能性が想定される内容を示しています。

- ・エンジンを始動させるときは、必ず換気の良い場所で行ってください。密閉した様な場所では、エンジンを始動させないで下さい。
(一酸化炭素中毒になる恐れがあります。)
- ・走行中、異常が発生した場合は、直ちに車両を安全な場所に停止させ、走行を中止して下さい。
(事故につながる恐れがあります。)
- ・作業を行う際は、水平な場所で車両を確実に安定させ、安全に作業を行ってください。
(作業中に車両が倒れてケガをする恐れがあります。)
- ・点検、整備は、取扱説明書又は、サービスマニュアル等の点検方法、要領を守り、正しく行って下さい。
(不適当な点検整備は、事故につながる恐れがあります。)
- ・点検、整備等を行った際、損傷部品が見つければ、その部品を再使用する事は避け損傷部品の交換を行ってください。
(そのまま使用すると事故につながる恐れがあります。)



番号	部 品 名	数 量
1	プライマリースライディングシープCOMP.	1
2	カム	1
3	スライダー	3
4	カラー	1
5	プレートワッシャー (使用しません)	1
6	ウエイトローラー 3.4 g (±0.1 g)	6
7	ウエイトローラー 4.0 g (±0.1 g)	6
8	ウエイトローラー 5.1 g (±0.1 g)	6
9	ローラーキャップ 0.8 g	12

NO.9 補修部品 品番02-01-6001 12個SET

性能アップ、デザイン変更、コストアップ等で商品および価格は予告無く変更されます。あらかじめご了承下さい。
 クレームについては、商品の材料および加工に欠陥があると認められた商品に対しては、商品お買い上げ後15日以内であれば、ご相談下さい。但し、送料は別途負担して頂きます。正しい取り付け、使用方法など守られていない場合は、この限りではありません。
 この取扱説明書は、本商品を破棄されるまで保管下さいますようお願い致します。

取 り 付 け 要 領

1. 右サイドカバーモールドを固定しているスクリー3本を取り外します。サイドカバーモールドの勘合部を外し、サイドカバーモールドを取り外します。

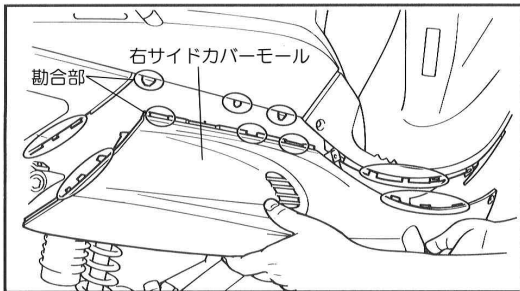

2. エアシュラウドを外し、ファンを取り外します。

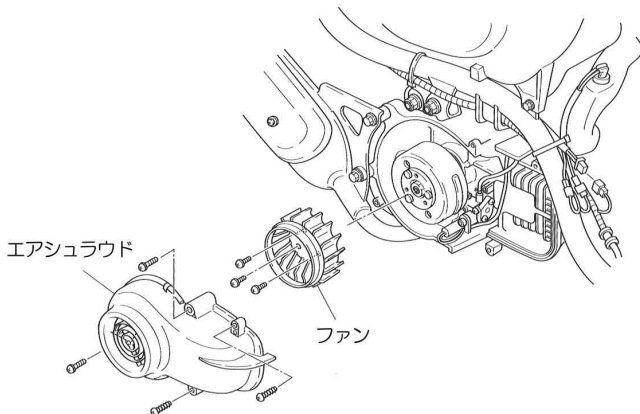

3. キッククランク、クランクケースカバー3を外し、クランクケースカバー1を取り外します。

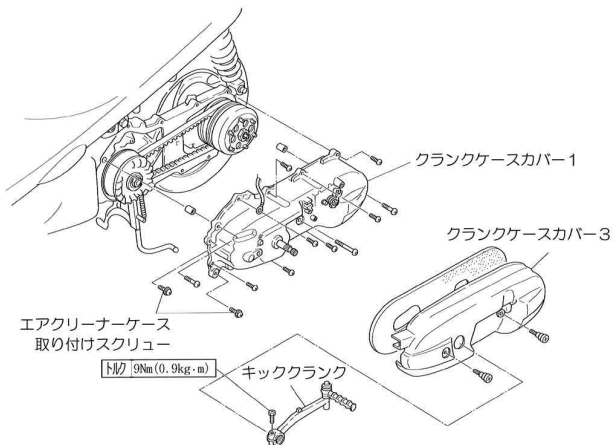

4. セカンダリースライディングシブをクラッチ側に引き付けます。ドライブベルトをセカンダリーシブの内側に引き込み、ドライブベルトをたるませます。

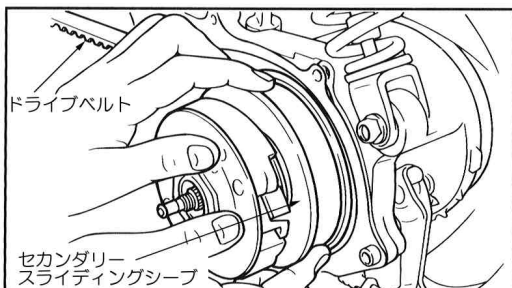

5. ローターホールディングツールを使用し、ローターの回り止めをした状態で、プライマリーシブのナットを取り外します。

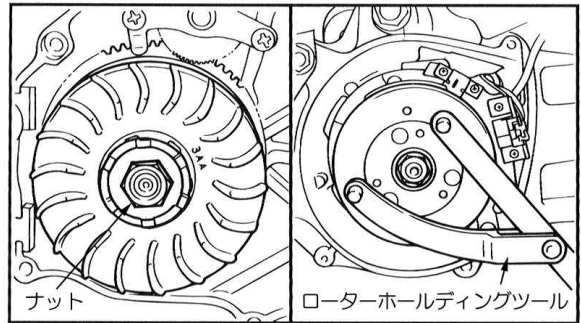

6. コニカルスプリングワッシャー、ワンウェイクラッチ、クローワッシャー、プライマリーフィクスドシブ、プレートワッシャーを取り外します。

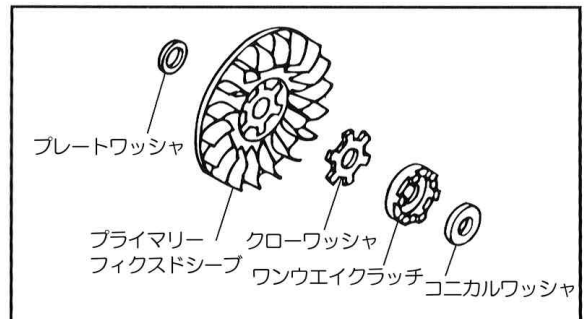

7. カラー、プライマリースライディングシブを取り外します。ウエイトが脱落しますので、カムを手で押さえてプライマリースライディングシブを取り外して下さい。

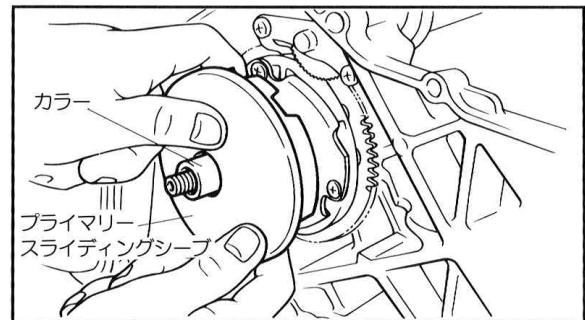

8. 使用するウエイトローラーにローラーキャブを取り付け、付属のプライマリースライディングシブに組み込みます。カムにスライダを取り付け、プライマリースライディングシブにセットします。

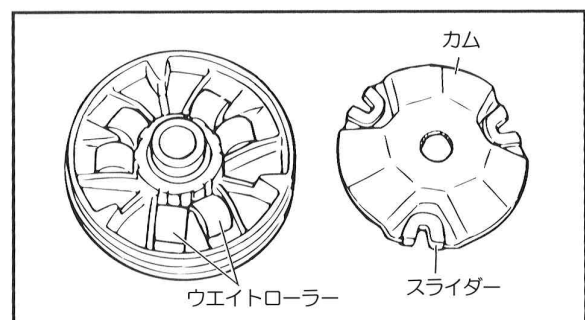

9. プライマリースライディングシープとカラーを取り付けます。ドライブベルトを取り付けます。

ウエイトが脱落しないように、カムを手で押さえてプライマリースライディングシープを取り付けて下さい。

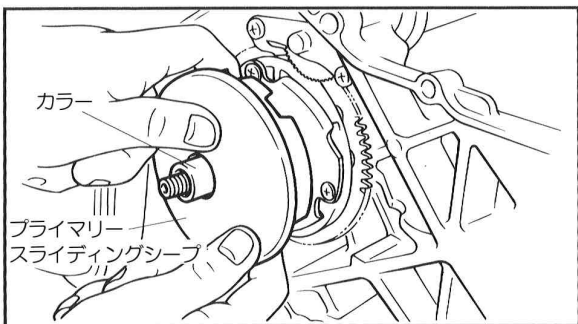

10. プレートワッシャー、プライマリーフィクドシープ、クローワッシャー、ワンウェイクラッチ、コニカルスプリングワッシャー、ナットを取り付けます。

クローワッシャーはプライマリーフィクドシープの溝に組み付けて下さい。

コニカルスプリングワッシャーは、方向に注意して取り付けてください。

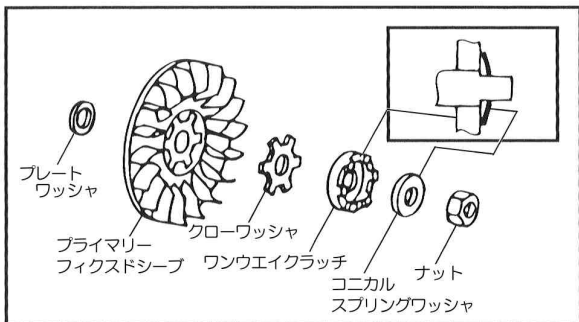

11. ローターをローターホールディングツールで回り止めをして、プライマリーフィクドシープのナットを締め付けます。

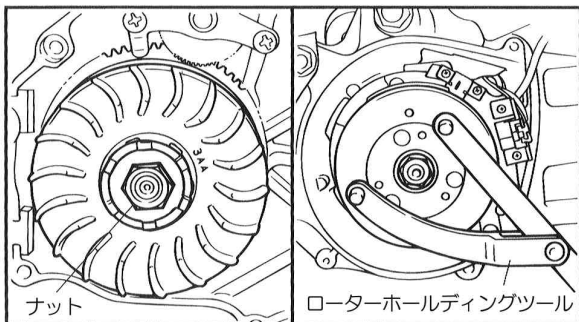

トルク：30N・m(3.0kgf・m)

12. ドライブベルトをプライマリーシープの最小径、セカンダリーシープの最大径のところへ移動させ、ドライブベルトを張った状態にします。

ドライブベルト、セカンダリーシープ、クラッチに油脂類を付着させないで下さい。付着した場合は、必ず脱脂して下さい。

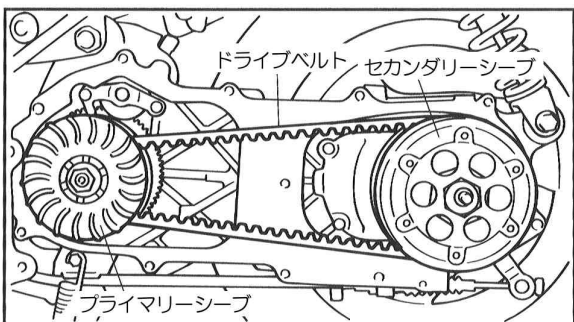

13. 新品のガスケットを入れ、クランクケースカバー1を取り付け、スクリューを締め付けます。

クランクケースカバー3、キッククラックを取り付けスクリューを締め付けます。

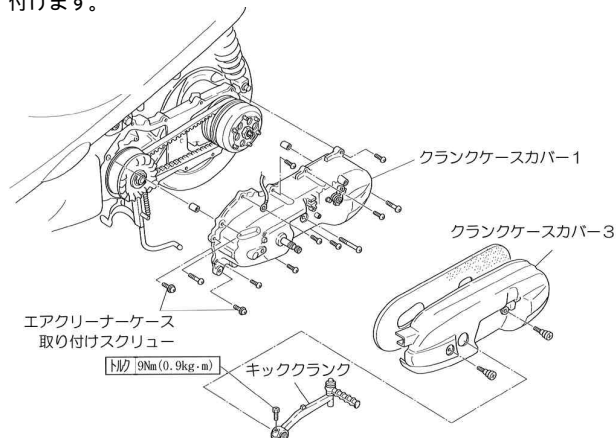

14. ファン、エアシュラウドを取り付けます。

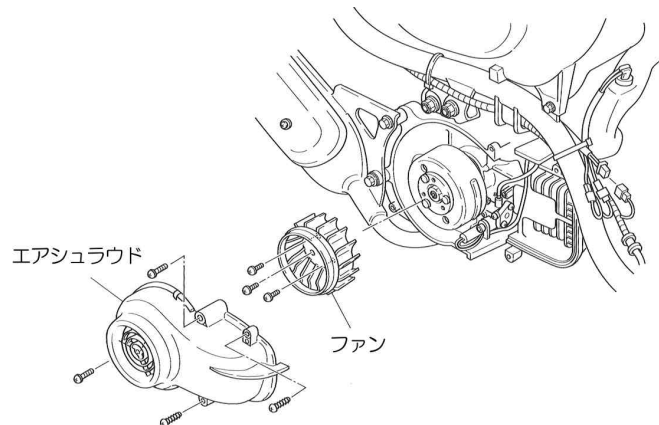

15. 右サイドカバーモールを取り付けます。

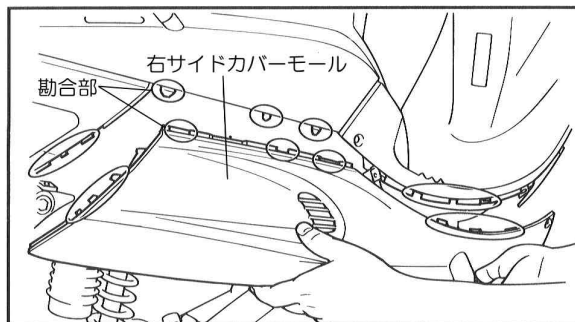

ウエイトローラー表

内径 (mm)	重量 (g)
9.6	5.0
9.1	5.6
8.1	6.7

ローラーキャップ含む

ローラーキャップ 0.8g(1個)

SPECIAL PARTS TAKEGAWA

〒584-0069

大阪府富田林市錦織東3丁目5番16号

TEL 0721-25-1357

FAX 0721-24-5059

URL <http://www.takegawa.co.jp>