

# スペシャルクラッチカバーキット TYPE-R (DRY/油圧式) 取扱説明書

製品番号 02-02-0183 (ブラック塗装)

適応車種 モンキー 125 (JB02-1000001 ~)

この度は、弊社製品をお買い上げ頂きまして有り難うございます。使用の際には下記事項を遵守頂きますようお願い致します。取り付け前には、必ずキット内容をお確かめ下さい。万一お気付きの点がございましたら、お買い上げ頂いた販売店にご相談下さい。

◎イラスト、写真などの記載内容が本パーツと異なる場合があります。予めご了承下さい。

## ☆使用前に必ずお読み下さい☆

- ◎取扱説明書に書かれている指示を無視した使用により事故や損害が発生した場合、弊社は賠償の責を一切負いかねます。
- ◎当製品を取り付け使用し、当製品以外の部品に不具合が発生しても当製品以外の部品の保証は、どのような事柄でも一切負いかねます。
- ◎当製品を加工等された場合は、保証の対象にはなりません。
- ◎他社製品との組み合わせのお問い合わせはご遠慮下さい。
- ◎当製品は上記適応車種専用部品です。上記以外の車両には取り付け出来ません。
- ◎製品には、エッジや突起がある場合があります。必ず作業手袋を着用し作業を行って下さい。(説明書内で作業手袋未着用の写真がある場合でも、作業時は作業手袋等を着用して下さい。)
- ◎当製品は DRY クラッチ (乾式) 仕様専用です。WET クラッチ (湿式) 仕様では使用出来ません。(以下、WET クラッチ仕様は“湿式”、DRY クラッチ仕様は“乾式”と表記します。)
- ◎この説明書やサービスマニュアルは、基本的な技術や知識を持っている人を対象としていますので、技術や知識を持っていない人が作業を行った場合、正しく組み付け出来ない場合があり、部品を破損させる場合がありますので、ご注意ください。
- ◎分解作業は上記適応車種にあった純正サービスマニュアルを必ず参照し確実に行ってください。
- ◎当製品の取り付けには、下記の特許工具が必要となります。別途ご用意下さい。  
ロックナットレンチ：00-01-0152 (武川製工具) ユニバーサルホルダー：00-01-1002 (武川製工具)
- ◎アルマイト製品は経年変化により、色褪せ等発生する場合があります。予めご了承下さい。
- ◎当製品の取り付けには別売のクラッチインナーキットと、それに対応したトランスミッションとの同時装着が必要です。下記を参照の上、お選び下さい。

クラッチインナーキット	トランスミッション	備考
02-02-0178 スペシャルクラッチインナーキット TYPE-R (スペシャルクラッチ TYPE-R 専用クロスミッション用)	02-04-0295 TAF5 速クロスミッションキット (スペシャルクラッチ TYPE-R 専用) ※1	02-04-0293 TAF5 速クロスミッションキット (ノーマルクラッチ用) ※2 を装着している場合は、TAF5 速クロスミッション 変換キット:02-04-0296 を使用する事で 02-02-0178/0179 の装着が可能になります。
02-02-0179 スペシャルクラッチインナーキット TYPE-R (スリッパクラッチ) (スペシャルクラッチ TYPE-R 専用クロスミッション用)	ノーマルミッション 又は 02-04-0292 4速クロスミッションギアセット (ノーマルクラッチ用) ※3	02-04-0293 TAF5 速クロスミッションキット (ノーマルクラッチ用) にも 02-02-0155/0156 の装着が可能です。
02-02-0180 スペシャルクラッチインナーキット TYPE-R (ノーマルメインシャフト用)		
02-02-0181 スペシャルクラッチインナーキット TYPE-R (スリッパクラッチ) (ノーマルメインシャフト用)		

※1. クロスミッションキット付属のメインシャフトがスペシャルクラッチインナーキット TYPE-R 専用の形状になっています。

※2. クロスミッションキット付属のメインシャフトがノーマルクラッチに対応した形状になっています。

※3. どちらもノーマルメインシャフトを使用しています。

## ～特徴～

- ・弊社製スペシャルクラッチ TYPE-R 専用の乾式クラッチカバーです。
- ・クラッチリリース方式を油圧にする事により、クラッチ操作のレスポンスが良くなり、操作性が向上します。
- ・R クランクケースカバーはブラック塗装を施したアルミダイカスト製、クラッチカバーはアルミ材を削り出し、アルマイト処理を施しています。
- ・カートリッジ式ペーパータイプオイルエレメントを採用する事で、遠心オイルフィルターを取り外せるのでクランクシャフトへの負担が軽減しエンジンレスポンスを向上させます。
- ・サーモスタットユニット (02-01-5052: オプション品) の装着が可能です。オイルクーラー装着時、サーモスタットによりオーバーヒートを防止します。
- ・オイルレベル窓によりオイル量確認が容易に行えます。
- ・ノーマルクラッチカバーではオイルポンプからシリンダーヘッド / ミッション / クランクシャフトへの3通路のオイルラインの内、遠心フィルターを通るのは1通路 (クランクシャフト) のみですが、当カバーキットを装着後は2通路 (クランクシャフト / ミッション) にオイルエレメントを通しすぎる過剰なオイルが流れます。
- ※弊社製ボアアップシリンダー (オイル取出口が有るタイプ) とオイルラインホースキット (00-07-0095: オプション品) を接続する事で、オイルエレメントを通したオイルをシリンダーヘッドに流す事が出来ます。

**⚠ 注意** この表示を無視した取り扱いをすると、人が傷害を負う可能性が想定される内容及び物的損害が想定される内容を示しています。

- 一般公道では、法定速度を守り違法運転を心掛けて下さい。(法定速度を超える速度で走行した場合、運転者は道路交通法、速度超過違反で罰せられます。)
- 作業等を行う際は、必ず冷間時 (エンジン及びマフラーが冷えている時) に行ってください。(火傷の原因となります。)
- 作業を行う際は、必ず作業に適した工具を用意して行って下さい。(部品の破損、ケガの原因となります。)
- 規定トルクは、必ずトルクレンチを使用し、確実に作業を行って下さい。(ボルト及びナットの破損、脱着の原因となります。)
- 製品及びフレームには、エッジや突起がある場合があります。作業時は、作業手袋等を着用し手を保護して作業を行って下さい。(ケガの原因となります。)
- 走行前は、必ず各部を点検し、ネジ部等の緩みがないかを確認し緩みがあれば規定トルクで確実に増し締めを行って下さい。(部品の脱落の原因となります。)
- ブレーキフルードはなるべく皮膚に触れないようにし、作業後は十分手洗いを行って下さい。(手荒れの原因となります。)
- 又、衣服に付着すると、変質させる恐れがあるため、十分注意して下さい。
- ブレーキフルードは塗装面、樹脂部品、ゴム製品類等に付着すると劣化及び損傷させるので作業は十分注意して行って下さい。付着した場合は速やかに水洗いをして下さい。(部品の損傷、劣化の原因となります。)

**⚠ 警告** この表示を無視した取り扱いをすると人が死亡、重傷を負う可能性が想定される内容を示しています。

- 技術、知識等が無い方は、作業を行わないで下さい。(部品破損等の原因により、転倒、事故につながる恐れがあります。)
- エンジンを回転させる場合は、必ず換気の良い場所で行ってください。密閉した様な場所では、エンジンを始動させないで下さい。(一酸化炭素中毒になる恐れがあります。)
- 走行中、異常が発生した場合は、直ちに車両を安全な場所に停止させ、走行を中止して下さい。(事故につながる恐れがあります。)
- 作業を行う際は、水平な場所で車両を安定させ安全に作業を行って下さい。(作業中に車両が倒れてケガをする恐れがあります。)
- 点検、整備は、取扱説明書又は、サービスマニュアル等の点検方法、要領を守り、正しく行って下さい。(不適当な点検整備は、事故につながる恐れがあります。)
- 点検、整備等を行った際、損傷部品が見つければ、その部品を再使用する事は避け損傷部品の交換を行って下さい。(事故につながる恐れがあります。)
- エンジン回転中や、エンジン停止後しばらくの間は、エンジン及びマフラーは高温になっています。近くにガソリン等の危険物や燃えやすい物を絶対置かないで下さい。(火災につながる恐れがあります。)
- ブレーキフルードは指定のブレーキ液を使用して下さい。銘柄の異なるブレーキ液を混用しないで下さい。(トラブルの原因、化学変化の恐れがあります。)

◎性能アップ、デザイン変更、コストアップ等で製品及び価格は予告無く変更されます。予めご了承下さい。

◎クレームについては、材料及び加工に欠陥があると認められた製品に対してのみ、お買い上げ後1ヶ月以内を限度として、修理又は交換させて頂きます。但し、正しい取り付けや、使用方法など守られていない場合は、この限りではありません。修理又は交換等にかかる一切の費用は対象となりません。なお、レース等でご使用の場合はいかなる場合もクレームは一切お受け致しません。予めご了承下さい。

◎この取扱説明書は、当製品を破棄されるまで保管下さいます様お願い致します。

株式会社 スペシャルパーツ 武川

〒584-0069 大阪府富田田市錦織東3-5-16

TEL:0721-25-1357 FAX:0721-24-5059 URL <http://www.takegawa.co.jp>

製品内容

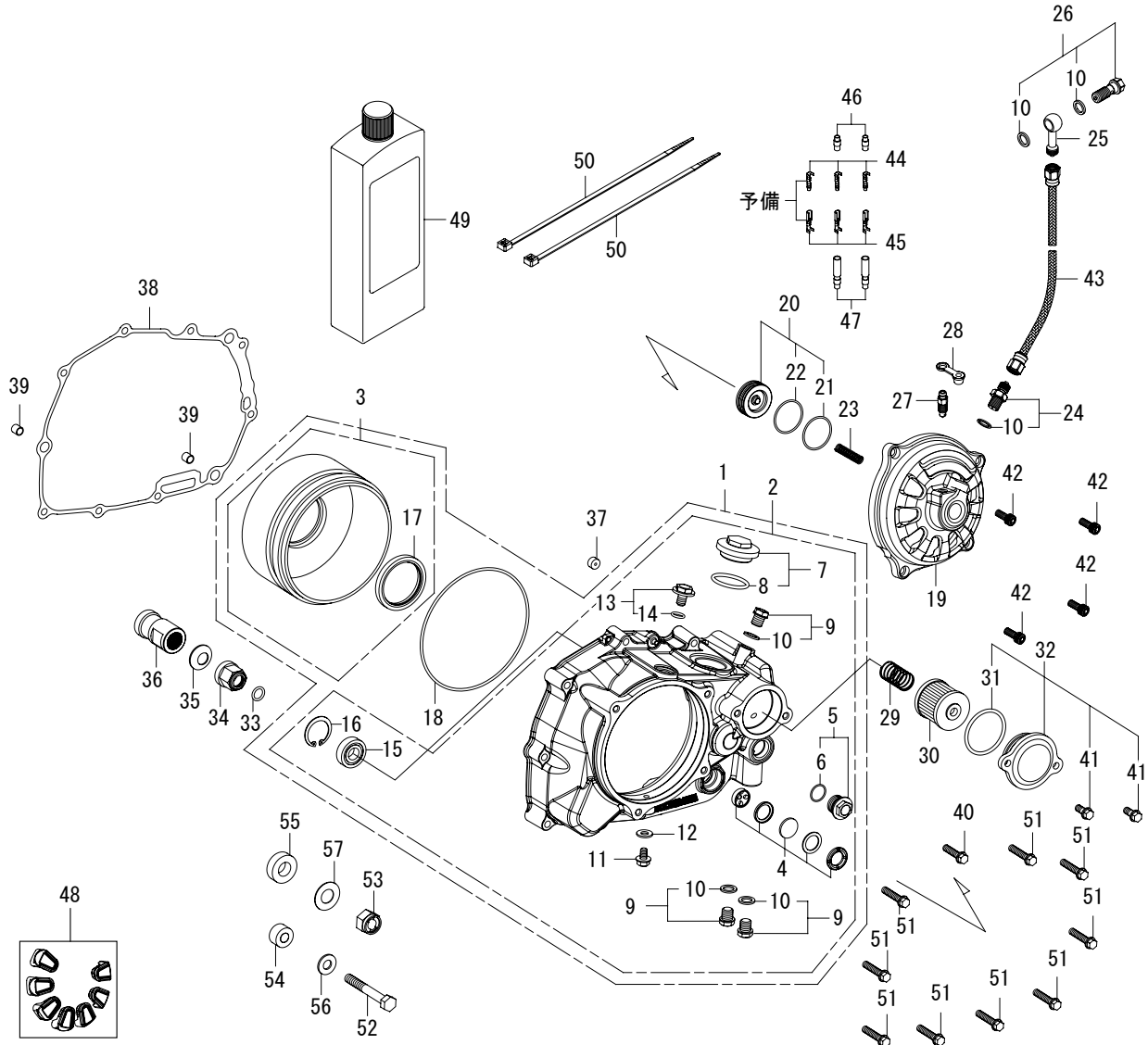

番号	部品名	個数	リペア品番
1	R. クランクケースカバーセット	1	00-02-6211 (ブラック)
2	R. クランクケースカバー ASSY.	1	00-02-6208 (ブラック) 00-02-0466 (ブラック)
3	セパレーター COMP.	1	02-02-0125 (Oリング付)
4	オイルポットウインドウセット	1	00-02-0031
5	サーモスタットホールキャップ	1	00-07-0063 (Oリング付)
6	Oリング 15mm	1	00-00-0185 (5ヶ入り)
7	ホールキャップ	1	09-06-0131 (Oリング付)
8	Oリング 30mm	1	00-01-0034 (4ヶ入り)
9	オイルプラグボルト	3	00-07-0072 (シーリングワッシャ付)
10	シーリングワッシャ 10mm	6	00-07-0106 (10ヶ入り)
11	フランジボルト 6x12	1	00-00-0322 (6ヶ入り)
12	シーリングワッシャ 6mm	1	00-00-2780
13	オイルフィルターキャップ	1	00-02-0468 (Oリング付)
14	Oリング 13mm	1	00-00-0644 (5ヶ入り)
15	ボールベアリング 6001Z	1	00-01-1011
16	C型リング 28mm	1	00-00-0643 (3ヶ入り)
17	オイルシール 54x70x9	1	00-02-0364
18	Oリング 120mm	1	00-00-0656
19	クラッチカバー	1	00-00-1100
20	レリーズピストン	1	00-02-0471 (Oリング付)
21	Oリング 30mm (SBR)	1	00-00-0673
22	Oリング 30mm (NBR)	1	00-00-0674 (4ヶ入り)
23	レリーズスプリング	1	00-00-1096
24	アダプター 10mm	1	00-07-0032 (2ヶ入り) (シーリングワッシャ付)
25	バンジョー (ストレート)	1	00-07-0006
26	バンジョーボルト M10x1.25 (ゴールド)	1	00-07-0131 (シーリングワッシャ付)
27	ブリーダースクリュー	1	00-02-6213
28	ブリーダーキャップ	1	00-02-6212

番号	部品名	個数	リペア品番
29	オイルフィルタースプリング	1	00-07-0065
30	オイルフィルターエレメント	1	00-02-0027
31	Oリング 40mm	1	00-02-0040
32	オイルフィルターカバー	1	00-02-0470 (Oリング / ボルト付)
33	Oリング 12mm	1	00-00-0136
34	オイルスルーナット	1	00-00-2310
35	コニカルスプリングワッシャ 14mm	1	00-02-0036
36	スパーサー	1	00-00-1414
37	オリフィス	1	00-00-1072
38	R. クランクケースカバーガスケット	1	00-02-0356
39	ノックピン 8x12	2	00-00-0153 (2ヶ入り)
40	フランジボルト 6x35	1	00-00-0885 (5ヶ入り)
41	フランジボルト 6x16	2	00-00-0879 (5ヶ入り)
42	低頭六角穴付ボルト 6x16	4	00-00-0377 (4ヶ入り)
43	ブレーキホース (960mm)	1	00-06-0164
44	φ4 オスギボシ	3	00-00-0570 (各5ヶ入り)
45	φ4 メスギボシ	3	
46	オスギボシカバー	2	
47	メスギボシカバー	2	
48	キャップ A	7	02-02-0079 (1セット)
49	ブレーキフルード DOT4 (200cc)	1	06-08-0019
50	結束バンド 200mm	2	00-00-0179 (10ヶ入り)
51	フランジボルト 6x40	9	00-00-0886 (5ヶ入り)
52	六角ボルト 8x45	1	00-00-0914
53	Uナット M12x1.25	1	00-00-0915
54	カラー 1	1	00-00-2594
55	カラー 2	1	00-00-2595
56	ブレーンワッシャ 8mm	1	00-00-0076 (10ヶ入り)
57	シムリング 12x18x0.5	1	00-00-0370

※リペアパーツは必ずリペア品番にてご発注下さい。品番発注でない場合、受注出来ない場合もあります。予めご了承下さい。  
尚、単品出荷出来ない部品もありますので、その場合はセット品番にてご注文下さいませお願い致します。  
※リペアパーツはキット内容と若干、形状等異なる場合があります。使用につきましては問題ございません。予めご了承下さい。

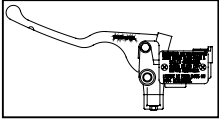

クラッチマスターシリンダー ASSY.  
:02-02-2103

ピストン径 : 1/2 インチ (12.7mm)  
ミラー取り付け径 : M10  
操作性の良いレバーを採用した  
L. マスターシリンダーです。

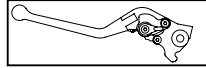

ピレットレバー (可倒式) L. レバー  
:02-01-0269

左記のクラッチマスターシリンダー ASSY. 専用の  
L. レバーです。転倒した際にレバーが折損しにくい  
可倒式を採用し、レバーの位置を6段階に調整出来る  
アジャストレバーを装備しています。  
又、このレバーに変換する事でレバーの長さ、形状が  
GROM/MSX125 純正ブレーキレバーと近い設定となり、  
左右のバランスが良くなるのと共に、レバー操作が  
軽くなり、当クラッチカバーキット本来の性能を引き  
出します。

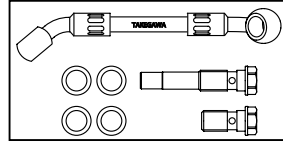

オイルラインホスキット  
:00-07-0095

弊社製ボアアップシリンダー (オイル取り  
出し口があるタイプ) と当クラッチカバー  
キットを接続する事で、オイルエレメントを  
通した綺麗なオイルをシリンダーヘッドに  
流す事が出来ます。

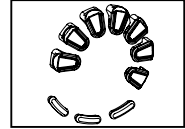

キャップセット (油圧式カバー用)  
:02-02-0079

雨天走行や洗車時にクラッチカバーの  
開口部に取り付ける事で水の浸入を軽減  
します。  
又、乾式クラッチ特有の騒音を和らげる  
効果があり、使用するキャップの数を  
調整する事で音量の違いを楽しめます。  
※細長い形状のキャップ (3個) は  
当クラッチカバーには使用しません。

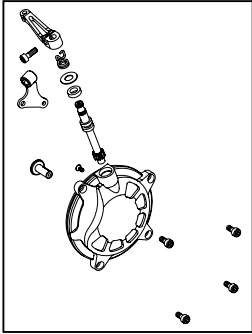

クラッチカバーセット (DRY/ワイヤー式)  
:02-02-0126

乾式仕様のワイヤー式カバーセットです。  
油圧式からワイヤー式に変更する際に使用  
します。  
ラック & ピニオン方式を採用する事により、  
軽くスムーズな操作を可能にします。

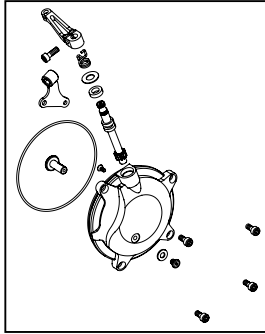

クラッチカバーセット (WET/ワイヤー式)  
:02-01-0156

湿式仕様のワイヤー式カバーセットです。  
油圧式からワイヤー式に変更する際に使用します。  
クラッチ室にエンジンオイルを注入し、  
湿式クラッチとして使用する為のカバーです。

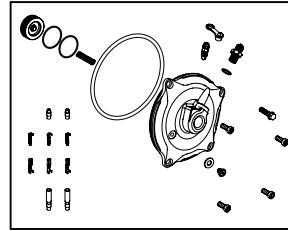

クラッチカバーセット (WET/油圧式)  
ブラックアルマイト : 02-01-0198  
シルバーアルマイト : 02-01-0316

湿式仕様の油圧式カバーセットです。  
湿式に仕様変更する際に使用します。

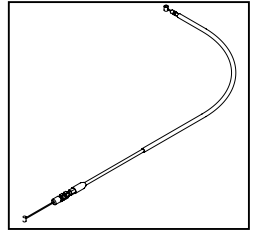

クラッチケーブル COMP.  
850mm : 00-02-0133

■取り付け要領 ※特に記載の無い細部の取り付け方法や規定トルクにつきましては、純正サービスマニュアルを参照して下さい。

- ・車両を水平な場所で、メンテナンススタンド  
等で安定させる。
- ・エンジンオイルを排出する。
- ・R. ステップホルダーを取り外す。



R. ステップホルダー

ピボットナット  
マウントボルト

- ・クラッチケーブルの接続を取り外す。
- ・クロスミッションキットを同時装着する場合は、  
取扱説明書を参照し、クロスミッションキットを  
取り付ける。
- ・③④オイルスルーナットに③③ O リング 12mm を  
取り付け、③③ O リング 12mm にエンジンオイルを  
薄く塗布する。

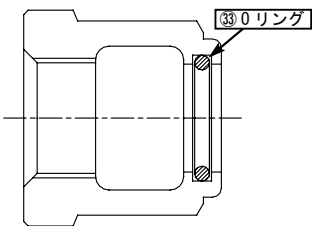

③③ O リング

- ・クランクシャフトに③⑥スペーサー、③⑤コニカル  
スプリングワッシャ 14mm、③④オイルスルー  
ナットの順に取り付け、スペーサーをスパナで  
固定して③④オイルスルーナットを規定トルクで  
締め付ける。

⚠注意 : 必ず規定トルクを守る事。  
オイルスルーナット  
トルク : 64N・m (6.5kgf・m)

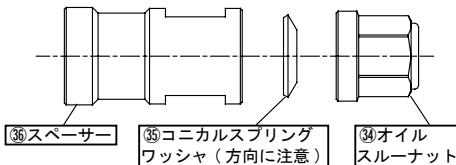

③⑥スペーサー

③⑤コニカルスプリング  
ワッシャ (方向に注意)

③④オイル  
スルーナット



- ・スペシャルクラッチインナーキット  
TYPE-R の取扱説明書を参照し、プライマリ  
ドリブンギア ASSY. を取り付ける。

## クラッチカバーの取り付け

- ・R. クランクケースのガスケット面を綺麗に  
脱脂し、③⑨ノックピンを取り付け、  
③⑧ R. クランクケースカバーガスケットを取り  
付ける。
- ・① R. クランクケースカバーの裏面に  
③⑦オリフィスを取り付ける。

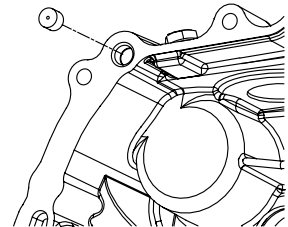

- ・① R. クランクケースカバー及びクランプを  
④④フランジボルト 6x35 と⑤⑤フランジボルト  
6x40 にて取り付け、ボルトを対角に数回に  
分け規定トルクまで締め付ける。  
(下図の矢印の箇所にフランジボルト 6x35 を  
使用する)

⚠注意 : 必ず規定トルクを守る事。  
フランジボルト 6x35, 6x40  
トルク : 9.8N・m (1.0kgf・m)

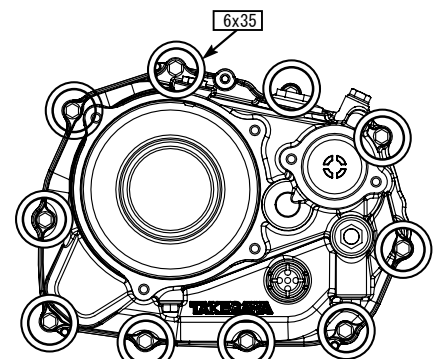

- ・スペシャルクラッチインナーキット TYPE-R の  
取扱説明書を参照し、クラッチを取り付ける。

■取り付け要領 ※特に記載の無い細部の取り付け方法や規定トルクにつきましては、純正サービスマニュアルを参照して下さい。

- ・⑳レリーズピストンに㉑㉒ O リング 30mm (SBR/NBR) を組み付け、㉓レリーズスプリングを組み付ける。
- ※ O リングにはラバーグリスを薄く塗布し、馴染ませてから組み付ける事。
- ※ O リングにはそれぞれ取り付け位置がある。写真を参考に O リング (SBR) はブレーキフルード側に、O リング (NBR) はクラッチ側に取り付けする事。

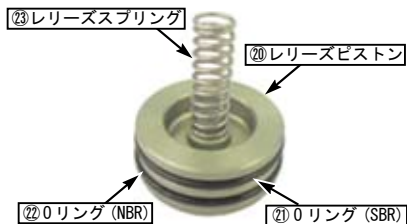

- ・組み付けた㉑レリーズピストンを㉔クラッチカバーに組み付ける。
- ※㉔クラッチカバーのシリンダー側にもラバーグリスを薄く塗布し組み付ける事。
- ※㉑レリーズピストンをシリンダーに組み付ける際に無理やり組み付けると、O リングが損傷する為、確実に組み付けを行う。



- ・㉔クラッチカバーを① R. クランクケースカバーにはめ込み、㉕低頭六角穴付ボルト 6x16 で取り付け規定トルクで締め付ける。

▲注意：必ず規定トルクを守る事。  
低頭六角穴付ボルト 6x16  
トルク：9.8N・m (1.0kgf・m)

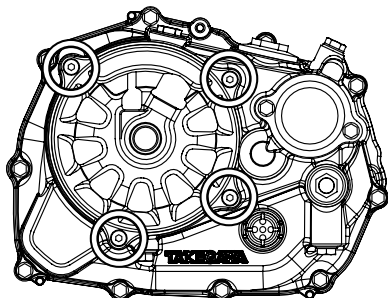

- ・㉖ブリーダースクリューに㉗ブリーダークャップを取り付けクラッチカバーに仮止めし、㉘アルミシーリングワッシャ 10mm に㉙アダプター 10mm を通し、クラッチカバーに取り付け規定トルクで締め付ける。

▲注意：必ず規定トルクを守る事。  
アダプター 10mm  
トルク：12.7N・m (1.3kgf・m)

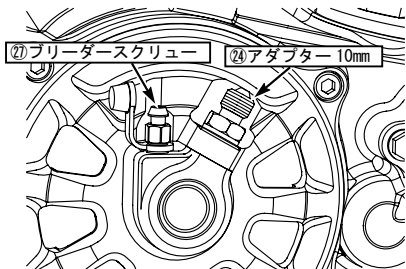

- ・クラッチレバーからコネクタとスイッチカバーを外し、ハンドルからクラッチレバーを外す。



- ・別売のクラッチマスターシリンダーを付属の取扱説明書を参照の上、ハンドルに取り付ける。
- ・㉚アダプター 10mm にスパナを掛けた状態で㉛ブレーキホース (960mm) を取り付け、ホースフィッティングを規定トルクで締め付ける。ブレーキホース (960mm) を L. マスターシリンダーまで取り回し、㉜アルミシーリングワッシャ 10mm、㉝バンジョー (ストレート)、㉞アルミシーリングワッシャ 10mm の順に㉟バンジョーボルト M10x1.25 (ゴールド) で取り付け、バンジョーボルトとホースフィッティングを規定トルクで締め付ける。



- ・純正クラッチレバーから外したコネクタの配線とクラッチマスターシリンダー ASSY. の配線を適当な長さにカットし、付属のオス・メスギボシにて接続する。

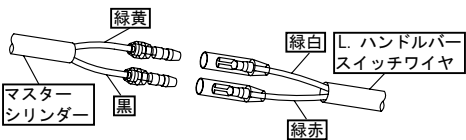

### オイルフィルターカバーの取り付け

- ・① R. クランクケースカバーに㉑オイルフィルタースプリングを入れ (ケースのボス部分にはまる様に入れる。)、㉒オイルフィルターエレメントを入れ、㉓オイルフィルターカバーに㉔ O リング 40mm を取り付け、エンジンオイルを薄く塗布し、㉕フランジボルト 6x16 を取り付け、規定トルクで締め付ける。

▲注意：必ず規定トルクを守る事。  
フランジボルト 6x16  
トルク：9.8N・m (1.0kgf・m)

- ※オイルフィルターエレメントがオイルフィルターカバーの突起部にささる様にする。
- ※オイルフィルタースプリングが、オイルフィルターエレメントの突起部内側に収まらなないと、オイルフィルターカバーと R. クランクケースカバーとの間に隙間が生じるので注意する。
- ※ O リングは下図の位置に取り付ける。O リングの取り付けを間違った場合、エンジンが破損する恐れがあるので注意する。

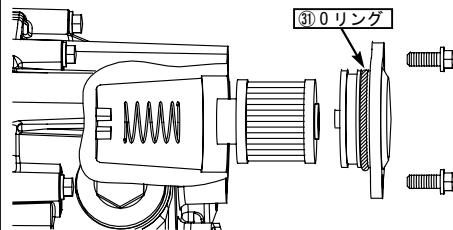

### ブレーキフルードの注入

- ・ L. マスターシリンダーのリザーバキャップを取り外し、ブリーダースクリュー、バンジョーボルトが締め付けられている事を確認し、リザーバの上限線までブレーキフルードを注入して、クラッチレバーを操作し、クラッチシステム内にブレーキフルードを満たす。この操作をリザーバ内のプライマリポートから気泡が出なくなるまで (クラッチレバーに重みを感じるまで) 行う。
- ※化学変化を防止する為、異なった銘柄のフルードを混入させない事。
- ※ブレーキフルードは、塗装面を損傷させるので部品類に付着させない事。
- 付着した場合は水洗いを行う事。



- ・ブリーダースクリューにビニールチューブを取り付け、チューブの反対側に適当なカップ等で受ける様にする。クラッチレバー先端がハンドルグリップに当たるまで握り、ブリーダースクリューを約 1/2 回転緩め、再び締め付け、クラッチレバーをゆっくり放し、完全に戻ったらそのまま数秒間放置する。
- ※ブリーダースクリューを緩めた状態でレバーを戻さない事。
- ・ビニールチューブから気泡が出なくなるまでこの操作を繰り返す。
- ※マスターシリンダーカップ内のブレーキフルードに注意しながら作業を行い、下限線付近まで減少したら補充する。

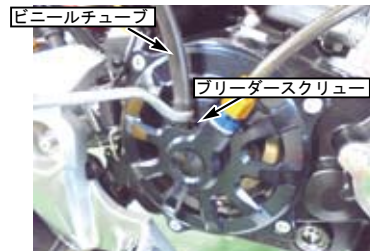

- ・ブリーダースクリューを規定トルクで締め付ける。

▲注意：必ず規定トルクを守る事。  
ブリーダースクリュー  
トルク：7.8N・m (0.8kgf・m)

■取り付け要領 ※特に記載の無い細部の取り付け方法や規定トルクにつきましては、純正サービスマニュアルを参照して下さい。

- ・エア抜きが終了したら、ブレーキフルードをリザーバの上限線まで補給し、ダイヤフラム、リザーバキャップを取り付ける。
- ・ブレーキホースが他の部分と干渉しない様に⑤⑩結束バンド200mmで固定する。
- ・雨天走行や洗浄時の浸水対策や乾式クラッチ特有の騒音を和らげたい際には、クラッチカバーのベンチレーションホールにキャップAを取り付ける。

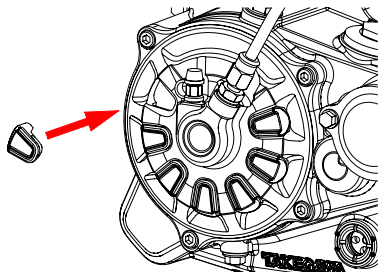

- ・取り外したR. ステップホルダーの裏側に⑤④カラー1、⑤⑤カラー2をセットする。

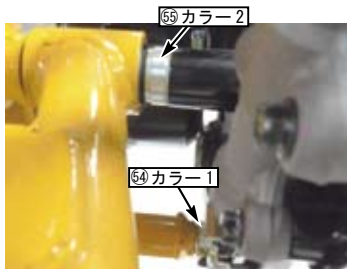

- ・⑤⑦シムリング 12x18x0.5 と⑤⑧Uナット M12x1.25 及び⑤⑥プレーンワッシャ 8mm と⑤②6角ボルト 8x45にてR. ステップホルダーを取り付ける。

▲注意：必ず規定トルクを守る事。  
 Uナット M12x1.25  
 トルク：54N・m (5.5kgf・m)  
 6角ボルト 8x45  
 トルク：31N・m (3.1kgf・m)



### 組み付け後

- ・ドレンボルト {T=24N・m(2.4kgf・m)} を締め付けている事を確認した後、エンジンオイルを注入しホールキャップにOリングを取り付け、Oリングに少量のエンジンオイルを塗布し、規定トルクで締め付ける。

▲注意：必ず規定トルクを守る事。  
 ホールキャップ  
 トルク：11.8N・m (1.2kgf・m)

※オイル窓のオイル量は小まめに確認し、下限の値より下回っている場合は注ぎ足す。

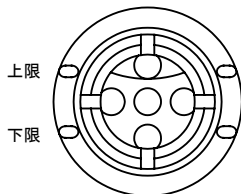

- ・推奨オイル  
 SAE 10W-40 20W-50  
 API 分類：SG、SH、SJ、SL 級相当  
 JASO 規格：MA

- ・オイル量  
 オイル交換時：750cc  
 オーバーホール時：950cc

- ・エンジンオイルの粘度は、図を参考に使用する地域、外気温に適した粘度のオイルを使用して下さい。

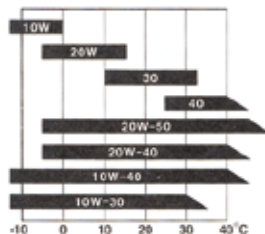

- ・エンジン停止状態でトランスミッションを1速にシフトしクラッチレバーを握る。車両を動かした際、リアホイールが回転しクラッチレバーを放した状態でリアホイールが回転しない事を確認する。
- ・トランスミッションがニュートラル状態でエンジンを始動し、各部のオイル漏れを点検する。

▲警告：必ず換気の良い場所でエンジンを始動させる事。

- ・異常が無ければ安全な場所で低速度の走行テストを行い、クラッチの作動を確認する。

## 重要

### オイルクーラー取り付け時の注意

#### ●別売のサーモスタットユニットを取り付ける場合

- ・サーモスタットユニットを取り付ける。
- ・オイルプラグボルト2本を取り外し、使用するホースの種類に適合するアダプターを取り付け、ホースを接続する。

※サーモスタットユニット取扱説明書を確認する。

※オイルクーラーキット取扱説明書及び、アダプター取扱説明書を確認する。

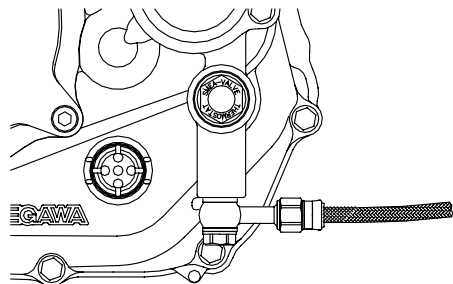

#### ●サーモスタットユニットを取り付けない場合

- ・サーモスタットホールキャップを取り外し、オイルホールプラグ (00-02-0391) をオイルホールに差し込む。
- ・サーモスタットホールの O リングにエンジンオイルを塗布し、ホールキャップを規定トルクで締め付ける。

▲注意：必ず規定トルクを守る事。  
ホールキャップ  
トルク：12.7N・m (1.3kgf・m)

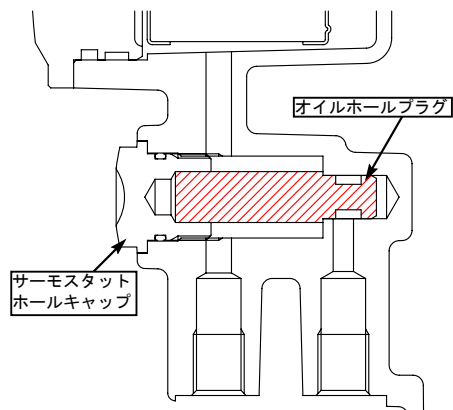

- ・オイルホールプラグ (00-02-0111) は対象外の為、使用しない事。

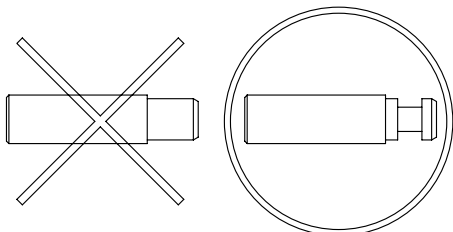

▲注意：対象外のオイルホールプラグを使用した場合、オイル通路が遮断され、エンジンが破損する可能性がある。

#### ●シリンダーのオイル取出口にオイルホースを取り付ける場合

▲注意：クラッチカバーにオイルホースを接続しない場合、サーモスタットユニット又は、オイルホールプラグを絶対に取り付けない。  
オイル通路が遮断され、エンジンが破損する可能性がある。

### オイルクーラーを取り付けない場合

- ・サーモスタットユニットやオイルホールプラグは絶対に取り付けない。  
又、サーモスタットユニットやオイルホールプラグが取り付けられている場合は、必ず取り外す。

▲注意：サーモスタットユニット又は、オイルホールプラグを取り付けた状態では、オイル通路が遮断され、エンジンが破損する可能性がある。

### オイルラインホースキット (00-07-0095) 取り付け時の注意

- ・下側のセンサーコードクランプとオイルラインホースが干渉するので、クランプを曲げて干渉をかわす事。

