

ギアポジションスイッチ 取扱説明書

製品番号 02-04-0019

適応車種	Z125 PRO (BR125H-A02621 ~)
適応条件	弊社製 5 速クロスミッションキット装着車 (02-04-0297) 弊社製 6 速クロスミッションキット装着車 (02-04-0298)

この度は、弊社製品をお買い上げ頂きまして有り難うございます。
使用の際には下記事項を遵守頂きますようお願い致します。取り付け前には、必ずキット内容をお確かめ下さい。
万一お気付きの点がございましたら、お買い上げ頂いた販売店にご相談下さい。

◎イラスト、写真などの記載内容が本パーツと異なる場合がありますので、予めご了承下さい。

☆ご使用前に必ずお読み下さい☆

- ◎取扱説明書に書かれている指示を無視した使用により事故や損害が発生した場合、弊社は賠償の責を一切負いかねます。
- ◎当製品を取り付け使用し、当製品以外の部品に不具合が発生しても当製品以外の部品の保証は、どのような事柄でも一切負いかねます。
- ◎当製品を加工等された場合は、保証の対象にはなりません。
- ◎他社製品との組み合わせのお問い合わせはご遠慮下さい。
- ◎当製品は、上記適応車種、フレーム番号の車両専用部品です。他の車両には取り付け出来ませんのでご注意ください。
- ◎当製品は弊社製 5 速 / 6 速ミッション搭載車専用部品です。ノーマルミッション及び他社製のミッション搭載車には使用出来ませんのでご注意ください。
- ◎当製品を使用した場合、純正メーターのインジケータ表示は、1-2-3-4 の表示となり、5-6 表示はしません。予めご了承下さい。
- ◎ニュートラル時は、ニュートラルランプが点灯表示されます。
- ◎当製品を取り付けるスクリュー（指示部）には必ず液体ガスケットを塗布して下さい。液体ガスケットを使用しないとオイル漏れの原因となります。

～特徴～

- 弊社製クロスミッションキット使用時に指定していた純正品流用の 13151-0021: ニュートラルスイッチでは、ニュートラルランプ表示のみの対応でしたが、当製品を装着する事で純正メーターのインジケータに 1-2-3-4 まで表示する事が出来ます。
また純正のカブラーと同形状なので加工する事なく取り付ける事が可能です。

注意 この表示を無視した取り扱いをすると、人が傷害を負う可能性が想定される内容および物的損害が想定される内容を示しています。

- 取り付け作業は、車両を安定させた状態で行って下さい。（車両が倒れてケガをする恐れがあります。）
- 作業等を行う際は、必ず冷間時（エンジンおよびマフラーが冷えている時）に行ってください。（火傷の原因となります。）
- 作業を行う際は、その作業に適した工具を用意して行って下さい。（部品の破損、ケガの原因となります。）
- 規定トルクは、必ずトルクレンチを使用し、確実に作業を行って下さい。（ボルトおよびナットの破損、脱落の原因となります。）

警告 この表示を無視した取り扱いをすると人が死亡、重傷を負う可能性が想定される内容を示しています。

- 技術・知識等が無い方は、作業を行わないで下さい。（部品破損等の原因により、転倒・事故につながる恐れがあります。）
- 走行中、異常が発生した場合は、直ちに車両を安全な場所に停止させ、走行を中止して下さい。（事故につながる恐れがあります。）
- 点検、整備は、取扱説明書又は、サービスマニュアル等の点検方法、要領を守り、正しく行って下さい。
（不適切な点検整備は、事故につながる恐れがあります。）
- 点検、整備等を行った際、損傷部品が見つければ、その部品を再使用する事は避け損傷部品の交換を行って下さい。（事故につながる恐れがあります。）

- ◎性能アップ、デザイン変更、コストアップ等で製品および価格は予告無く変更されます。予めご了承下さい。
- ◎クレームについては、材料および加工に欠陥があると認められた製品に対してのみ、お買い上げ後 1 ヶ月以内を限度として、修理又は交換させて頂きます。
但し、正しい取り付けや、使用方法など守られていない場合は、この限りではありません。修理又は交換等にかかる一切の費用は対象となりません。
なお、レース等でご使用の場合はいかなる場合もクレームは一切お受け致しません。予めご了承下さい。
- ◎この取扱説明書は、当製品を破棄されるまで保管下さいませお願い致します。

製品内容



部品名	個数
ギアポジションスイッチ COMP.	1

株式会社 スペシャルパーツ 武川

〒584-0069 大阪府富田林市錦織東 3-5-16
TEL:0721-25-1357 FAX:0721-24-5059 URL <http://www.takegawa.co.jp>
お問い合わせ専用ダイヤル：0721-25-8857

■取り付け要領 ※特に記載の無い細部の取り付け方法や規定トルクにつきましては、純正サービスマニュアルを参照して下さい。

1. 当製品を交換する前にエンジンオイルを抜きます。
2. 左クランクケースの矢印箇所にあるニュートラルスイッチを取り外します。
・本体後ろ側にあるOリングは当製品を装着する際に再使用しますのでなくさない様にして下さい。
(Oリングの磨耗、変形している場合は新品に交換して下さい。)

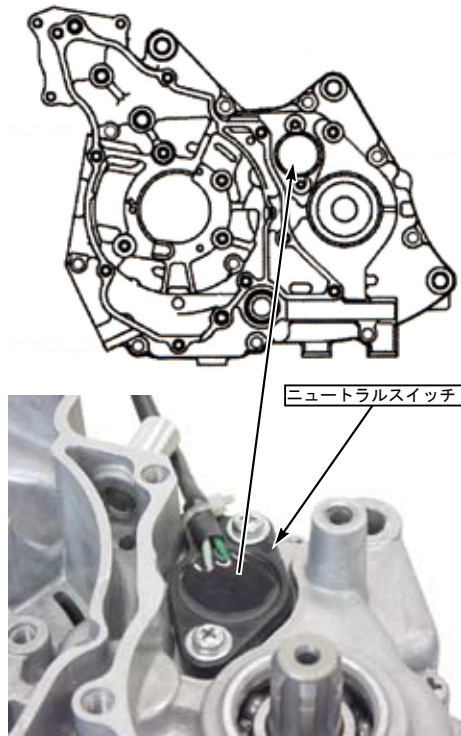

3. シフトドラムピン穴にスプリングとピンが挿入されている事を確認し、Oリングに少量のエンジンオイルを塗布し、キット内のギアポジションスイッチ COMP. を取り付けます。

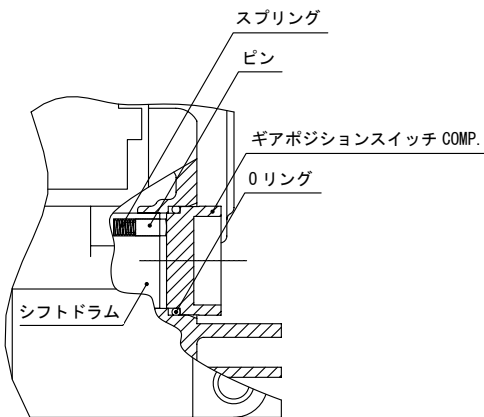

4. 下側スクリーに耐熱性液体ガスケットを塗布し、スクリー 2 本を締め付けます。

※クランクケース加工により下側タップ部がクランクケース内部と貫通してしまいますので下側スクリーには必ず耐熱性液体ガスケットを塗布して下さい。

耐熱性液体ガスケット

∴スリーボンド 1209 相当品

⚠ 注意：必ず指示部に耐熱性液体ガスケットを塗布する事。

⚠ 注意：必ず規定トルクを守る事。
スクリー
トルク：29N・m (0.3kgf・m)



5. 先端のカブラーを純正品ニュートラルスイッチが着いていた車両側カブラーへ接続します。

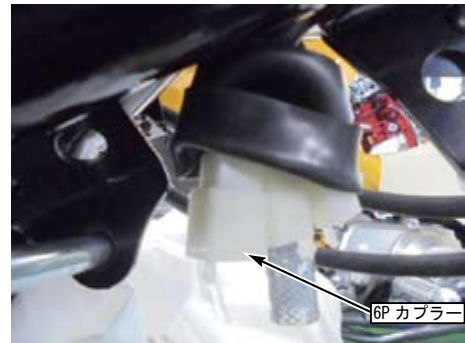

6. エンジンオイルを規定量入れ、トランスミッションがニュートラルの状態ではエンジンを始動させ、オイル漏れの確認をします。
異常が無ければ安全な場所で低速度の走行テストを行い、ギアポジションが正常に表示されるか確認を行います。

⚠ 警告：必ず換気の良い場所で行う事。