



## 6速 5速ミッション変換キット 取扱説明書

商品番号：02-04-0079

適応車種及び車体番号

KSR110(A3): KL110A-A04501~

KLX110(A4): LX110A-A23003~

02 04 0077装着車

### ご使用前に必ずお読み下さい

この度は、タケガワ製品をお買い上げ頂きまして有り難うございます。使用になられる前にこの説明書を必ずお読み下さい。  
取り付け前には、必ずキット内容をお確かめ下さい。万一お気づきの点がございましたら、お買い求め頂いた販売店にご相談下さい。  
当製品はKSR110/KLX110専用となっております。他の車種には取り付け出来ませんのでご注意下さい。  
このキットはエンジン脱着及びクランクケース分割までの作業が必要となり、作業には特殊工具を使用する箇所もあります。この説明書やサービスマニュアルは基本的な技術や知識を持った人を対象としていますので技術や知識を持っていない人が作業を行った場合正しく組み付け出来ない場合があります。  
作業内容につきましてはエンジンを車体から取り外し、シリンダーヘッド、シリンダー、ピストン、クラッチカバー、フライホイール、ジェネレーターカバー、プライマリ及びセカンダリクラッチASSYがすでに分解されクランクケースが分割されている状態での説明となります。  
これまでの取り外し作業は、カワサキサービスマニュアルKSR110/KLX110用を必ず参照し確実に行って下さい。  
ガスケット、Oリング、パッキン等は分解時必ず新品と交換して下さい。このキットにはエンジン分解に必要なガスケット、Oリング、パッキン等は一切含まれておりませんので別途お買い求め下さい。  
このキットは、'05モデル以降に対応しております。'04モデル以前にご使用の場合は、'05モデル以降のカワサキ純正チェンジレバーをご購入下さい。  
このキットは、排気量が138cc及び178ccエンジンに使用する事を推奨致しません。排気量は125cc以下を推奨致します。  
又、ご自身の責任において、138cc又は178ccに使用される場合は、十分ご理解した上でご使用下さい。  
組み付けには商品番号02 04 2556(6速ミッションキット)用を参照し組み付けを行って下さい。  
このキットは5速ミッションに変更する為の部品です。他の部品は02 04 2556用を使用しますので、不良箇所がないかをよく点検し不良箇所があれば新品と交換して下さい。又、ギヤ分解、組み付けにはスナッピングブライヤーが必用になります。  
記載内容や仕様などは製品の改良のため予告無く変更する場合があります。予めご了承下さい。  
この説明書は本製品を破棄されるまで保管下さいます様お願い致します。

### 注意

下記内容を無視した取扱をすると、人が傷害を負う可能性が想定される内容及び物的損害が想定される内容を示しています。

- ・作業は、必ずエンジン冷間時(35以下)に行ってください。エンジンやマフラーが冷えていない状態で作業を行った場合火傷の原因となります。
- ・作業を行う際は、必ずその作業に適した工具を用いてボルト、ナット類は必ずトルクレンチを使用して指定トルクで確実に締め付けて下さい。
- ・キット内部部品及び指示された部品以外の使用や加工等は一切行わないで下さい。部品を破損させる可能性があります。
- ・当製品組み込み後のシフトチェンジパターンは1ダウン5アップのリターン式です。シフトチェンジはクラッチが完全に切れた状態で確実に行って下さい。無理にシフトした場合やマニュアルクラッチ車でクラッチを切らずにシフトした場合、ギヤ破損や他の部品の破損原因となります。
- ・走行前は、必ず各部を点検し、ボルト等の緩みや異音の有無を確認して下さい。又、走行中異常が発生したと思われる場合は、直ちに車両を安全な場所に停車させ異常箇所の点検を行って下さい。

性能アップ、デザイン変更、コストアップ等で商品および価格は予告無く変更されます。あらかじめご了承下さい。  
クレームについては、材料および加工に欠陥があると認められた商品に対してのみ、お買い上げ後1ヶ月以内を限度として、修理又は交換させて頂きます。但し、正しい取り付けや、使用方法など守られていない場合は、この限りではありません。修理又は交換等にかかる一切の費用は対象となりません。

製品取り付け後の返品はご遠慮下さい。

この製品を取り付け使用し、当製品以外の部品に不具合が発生しても当製品以外の部品の保証は、どのような事柄でも一切負いかねます。

### TAKEGAWAからのお願い

チューンナップ用部品は、それぞれの部品自体の強度や耐久性はある一定レベルで確保されていますが、取り扱い方を誤ると破損する可能性が極めて高くなります。その為ノーマルと同じではなく、あくまでもスペシャルパーツという意識でご使用下さい。

### 特徴

5速ミッションと6速ミッションの部品を共通する事により、6速ミッションから部品5点を交換するだけで、5速ミッションに変更出来ます。それぞれフルキットを購入する必要が無いので、コストパフォーマンスに優れています。  
又、メインシャフトギヤ及びC2ギヤは、6速用に比べ歯幅を大きくしています。その為キックスターター時等によるギヤ破損を低減します。

## ~ 商 品 内 容 ~



番号	部 品 名	個数	リペア品番	入数
1	メインシャフト(16T)	1	23210 KL1 T10	1
2	カウンターシャフトセカンドギヤ(32T)	1	23451 KL1 T10	1
3	メインシャフトフィフスギヤ(21T)	1	23491 KL1 T10	1
4	シフトクラッチ	1	23310 KL1 T00	1
5	シフトドラムカム	1	24411 KL1 T10	1

リペアパーツは必ずリペア品番にてご発注下さい。品番発注でない場合、受注出来ない場合もあります。  
あらかじめご了承下さい。

### 部品の組み換え(5速ギヤ組立図を参照)

#### メインシャフト側

1. 6速メインシャフトASSYより全てのギヤを取り外します。
2. M3/4ギヤの方向に注意しキットのメインシャフトに取り付けます。
3. メインシャフトにエクスターナルサークリップ17mmの角がエッジになっている方をM3/4ギヤ側に向け取り付け、スプラインワッシャ17mmの角がエッジになっている方をサークリップ側に向けて取り付けして下さい。
4. 付属のM5ギヤを方向に注意し取り付け、M1ギヤの出っ張りが有る方をM5ギヤ側に向けて差し込みます。
5. スラストワッシャ13mmを取り付けます。

#### カウンターシャフト側

1. 5速カウンターシャフトASSYよりC2ギヤとC6ギヤを取り外します。
2. 付属のシフトクラッチを方向に注意しカウンターシャフトに取り付けます。(C2 SIDE文字側をC2ギヤ側に向けて取り付けして下さい。)
3. カウンターシャフトにエクスターナルサークリップ17mmの角がエッジになっている方をシフトクラッチ側に向け取り付け、スプラインワッシャ17mmの角がエッジになっている方をサークリップ側に向けて取り付けして下さい。
4. 付属のC2ギヤ内径部にエンジンオイルを塗布し、方向に注意しカウンターシャフトに取り付けます。
5. スラストワッシャ12mmを取り付けます。

### 組立要領

取扱説明書(02042556)とカワサキ純正サービスマニュアルを参照し確実に組み付けて下さい。

#### シフトドラムカムについて

6速用ドラムカムよりダウエルピン4本を取り外し、5速用ドラムカムに4本のダウエルピンを取り付けます。

株式会社 **SPECIAL PARTS** 式川

〒584-0069 大阪府富田林市錦織東三丁目5番16号 TEL 0721-25-1357 FAX 0721-24-5059 URL <http://www.takegawa.co.jp>  
お問い合わせ専用ダイヤル 0721 25 8857

# 5速トランスミッションギヤ組立図

## メインシャフト ASSY.

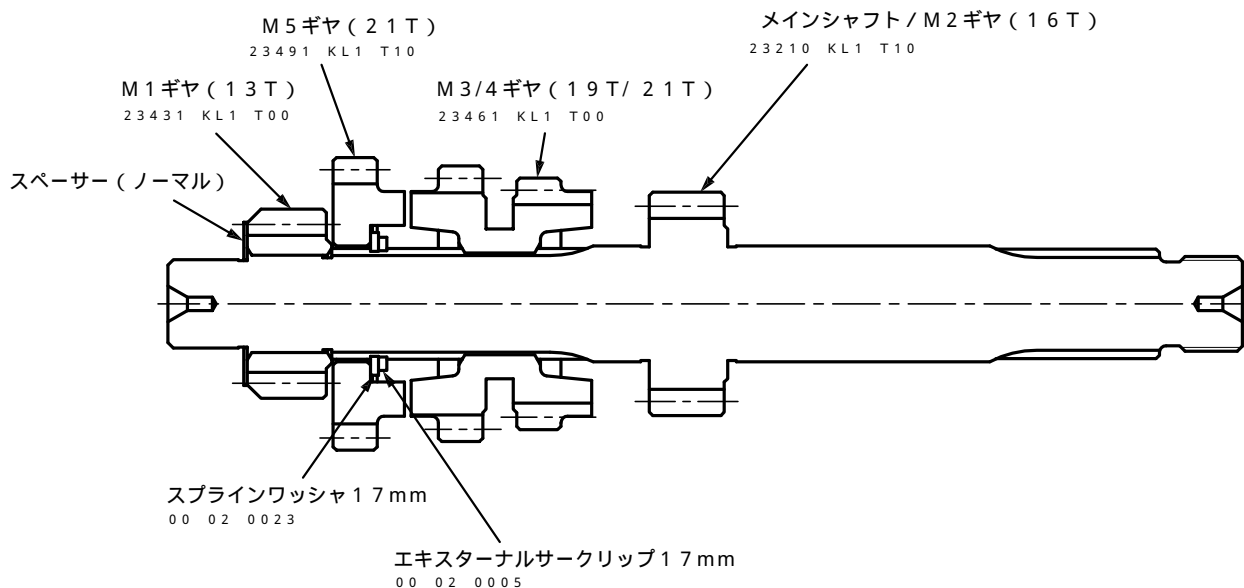

## カウンターシャフト ASSY.

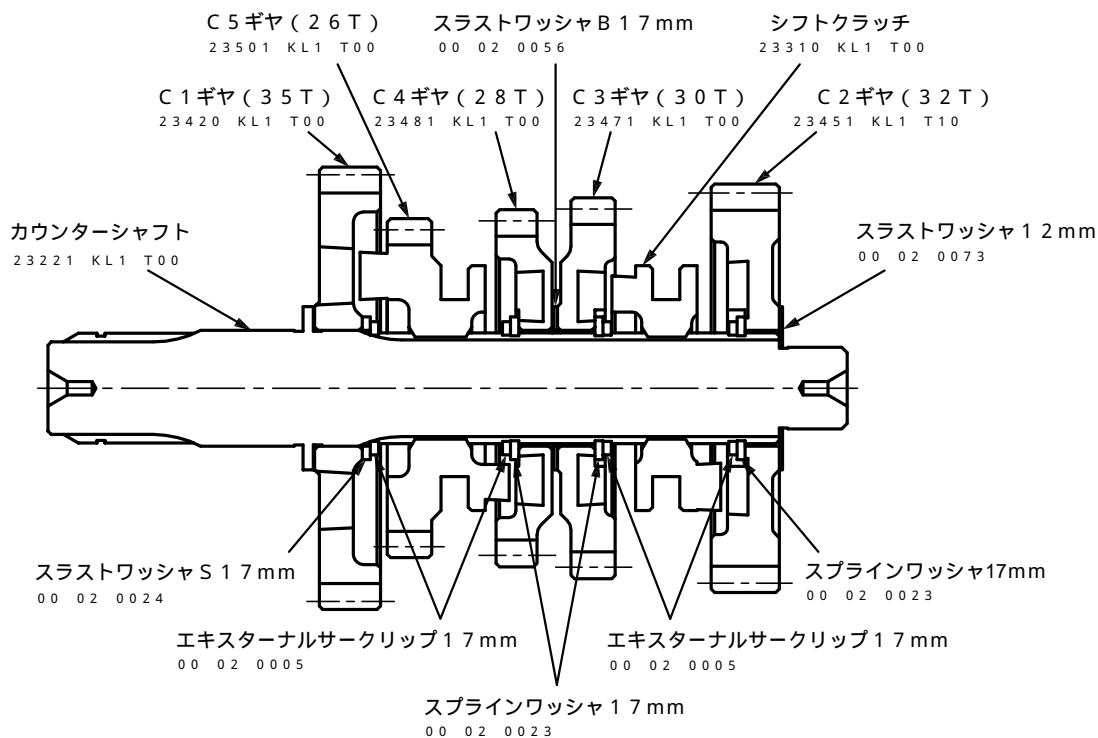

部品名	数量	リペア品番	入数
スプラインワッシャ 17mm	4	00 02 0023	5
スラストワッシャS 17mm	1	00 02 0024	2
エキスターナルサークリップ 17mm	5	00 02 0005	5
スラストワッシャB 17mm	1	00 02 0056	1
スラストワッシャ 12mm	1	00 02 0073	2

**SPECIAL PARTS TAKEGAWA**