



5速トランスミッションキット 取扱説明書

商品番号 : 02-04-1351 (Sツーリング)
: 02-04-1222 (スーパーストリート)
適応車種 : カブ100EX
フレーム番号 : HA06-0000001~

- ・この度は、TAKEGAWA 商品をお買い上げ頂きまして有り難うございます。使用の際には下記事項を遵守頂きますようお願い致します。
- ・取り付け前には、必ずキット内容をお確かめ下さい。万一お気付きの点がございましたら、お買い上げ頂いた販売店にご相談下さい。

ご使用前に必ずお読み下さい

取扱説明書に書かれている指示を無視した使用により事故や損害が発生した場合、当社は賠償の責を一切負いかねます。

この製品を取り付け使用し、当社製品以外の部品に不具合が発生しても当社製品以外の部品の保証は、どのような事柄でも一切負いかねます。

商品を加工等された場合は、保証の対象にはなりません。

他社製品との組み合わせのお問い合わせはご遠慮下さい。

当製品はカブ100EX自動遠心式クラッチ車専用となっております。その他の車種には取り付けられませんのでご注意ください。

作業を行う際は必ずカブ100EXのサービスマニュアルを参照し確実に行って下さい。又、この説明書やサービスマニュアルは、基本的な技能や知識を持った人を対象としていますので技能や知識を持っていない人が作業を行った場合、正しく組み付け出来ない場合があります。

取り付け作業には、ロックナットレンチ、ローターホルダー、トルクレンチ等の特殊工具が必要となりますので予めご用意下さい。又、エンジン分解時に必要なガスケット類は付属していませんので別途純正部品をお買い求め下さい。

メインシャフトASSY、組み込み時にギヤと左クランクケース内部が干渉する為、ケースの加工が必要となります。リユーター等を使用して図を参照しながら確実に行って下さい。

作業内容に付きましては、エンジンオイルを抜き取りエンジンを車体から外した状態で左右クランクケースカバー、シリンダーヘッドASSY、シリンダー、ピストン、スターターモーター、フライホイール、オイルセパレートプレート、カムチェーン、遠心クラッチASSY、チェンジクラッチASSY、オイルポンプ等がすでに分解され取り外されている状態での説明書となります。これまでの取り外し作業は、サービスマニュアルを参照し確実に行って下さい。

注意 下記内容を無視した取扱をすると、人が傷害を負う可能性が想定される内容及び物的損害が想定される内容を示しています。

- ・作業は必ず冷間時(35以下)に行ってください。エンジンやマフラーが冷えていない状態で作業を行った場合、火傷の原因となります。
- ・作業を行う際は必ずその作業に適した工具を用いてボルト、ナット類は必ずトルクレンチを使用し指定トルクで確実に締め付けて下さい。
- ・ガスケット、パッキン類は必ず新品を使用して下さい。又、再使用する部品に付いては、よく点検し、摩耗や損傷がある場合は、必ず新品と交換して下さい。再使用した場合オイル漏れによるエンジントラブルの原因となります。
- ・加工作業は必ず手や目を保護した状態で十分に注意しながら行って下さい。ケガの原因となります。
- ・キット内部品及び指示された部品以外の使用や加工、他社製品との組み合わせ等は一切行わないで下さい。部品を破損させる可能性があります。
- ・当製品組み込み後のシフトチェンジパターンは、1ダウン4アップのリターン式となります。シフトチェンジはスロットルを戻した状態で確実に行って下さい。無理にシフトした場合やエンジン回転数が高い状態でシフトした場合ギヤの破損や摩耗等の原因となります。
- ・走行前には必ず各部を点検しボルト、ナットの緩みやオイル漏れ等の有無を確認して下さい。又、走行中異常が発生したと思われる場合は、直ちに車両を安全な場所に停車させ異常箇所の点検を行ってください。
- ・他社製の点火系部品を使用された場合、キックスタータでエンジン始動の際に衝撃荷重によりギヤが破損する可能性が有りますので、他社製品との組み合わせは堅くお断り致します。

性能アップ、デザイン変更、コストアップ等で商品および価格は予告無く変更されます。あらかじめご了承下さい。

クレームについては、商品の材料および加工に欠陥があると認められた商品に対しては、商品お買い上げ後1ヶ月以内を限度として、修理又は交換させて頂きます。但し、正しい取り付け、使用方法など守られていない場合は、この限りではありません。修理又は交換等にかかる一切の費用は対象となりません。

この取扱説明書は、本商品を破棄されるまで保管下さいます様お願い致します。

~ 商品内容 ~

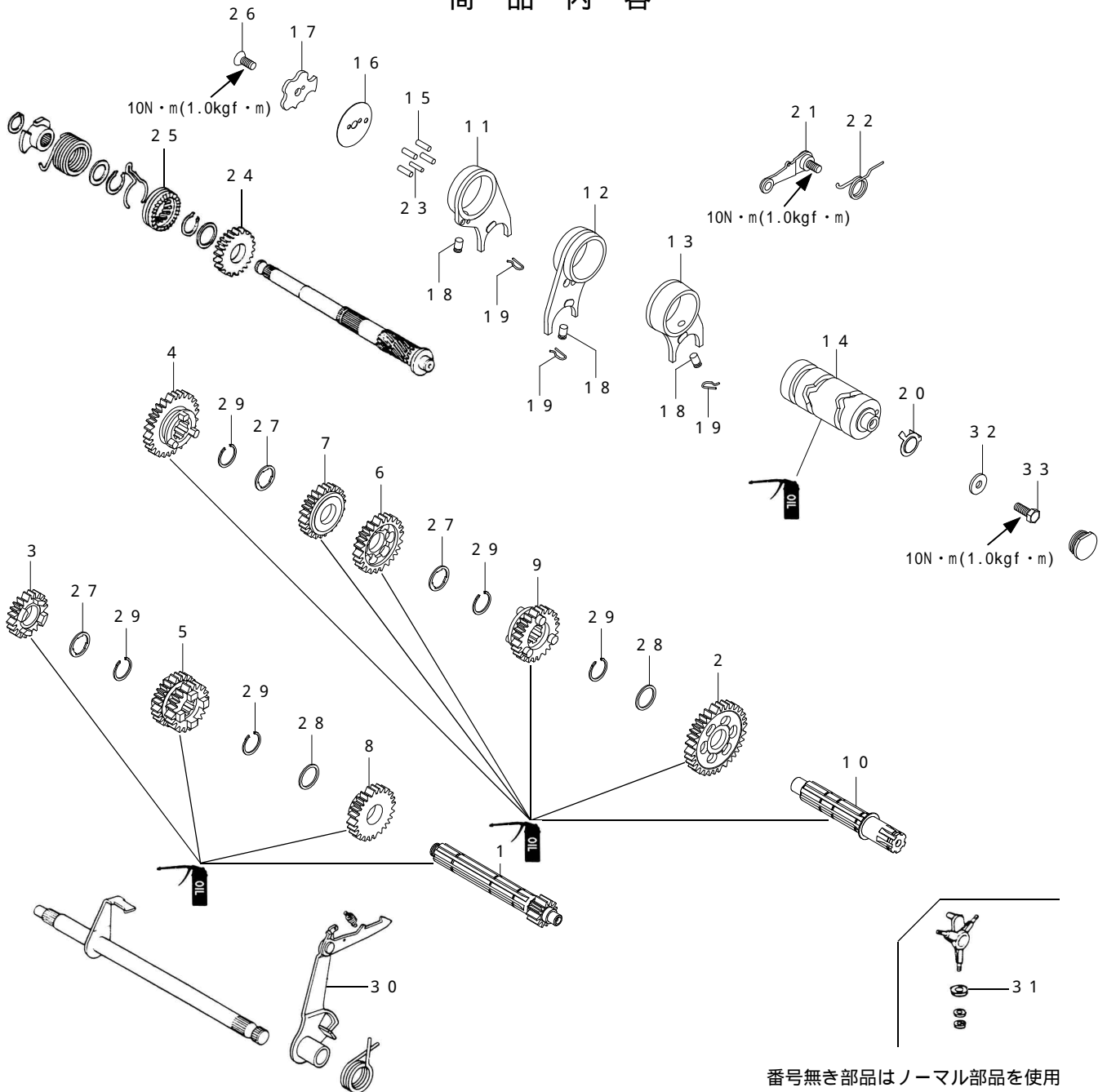

番号無き部品はノーマル部品を使用

番号	部品名	個数	番号	部品名	個数
1	メインシャフト 14T (14T)	1	18	ギヤシフトフォークガイドピン	3
2	カウンターシャフト 1STギヤ 33T (33T)	1	19	ギヤシフトフォークガイドピンクリップ	3
3	メインシャフト 2NDギヤ 17T (18T)	1	20	ニュートラルスイッチローター	1
4	カウンターシャフト 2NDギヤ 30T (29T)	1	21	ギヤシフトドラムストッパー-COMP.	1
5	メインシャフト 3RD / 4THギヤ 20T / 22T (21T / 24T)	1	22	シフトドラムストッパースプリング	1
6	カウンターシャフト 3RDギヤ 28T (25T)	1	23	ストッパープレートセッティングピン	1
7	カウンターシャフト 4THギヤ 25T (23T)	1	24	キックスターターピニオン 25T (25T)	1
8	メインシャフト 5THギヤ 24T (26T)	1	25	スタータードライブラチェット	1
9	カウンターシャフト 5THギヤ 24T (21T)	1	26	フラッドヘッドスクリュー 6X15	1
10	カウンターシャフト	1	27	スプラインワッシャ 17mm	3
11	R.ギヤシフトフォーク	1	28	SPL.ワッシャ 17mm	2
12	C.ギヤシフトフォーク	1	29	エキスターナルサークリップ 17mm	5
13	L.ギヤシフトフォーク	1	30	ギヤシフトアームCOMP.	1
14	ギヤシフトドラム	1	31	クラッチリフターローラー	3
15	平行ピン	4	32	ギヤシフトドラムサイドワッシャ	1
16	ギヤシフトドラムサイドプレート	1	33	六角ボルト 6x16	1
17	ギヤシフトドラムストッパープレート	1	工具	六角棒スパナ 5mm	1

() 内歯数は S ツーリングを示します。

～取り付け要領～

(取り外し)

1. 適当な台を使用し、右クランクケースを上にしてエンジンを置きます。
ドラムストッパーボルトを緩め、ストッパーとスプリングを取り外します。
ストッパープレートボルトを外し、ストッパープレートボルト、ドラムピン、ローラーをそれぞれ取り外します。
2. シフトスピンドルを取り外します。キックスタータースピンドルのサークリップを外し、キックスプリングリテーナーとキックスプリングを取り外します。

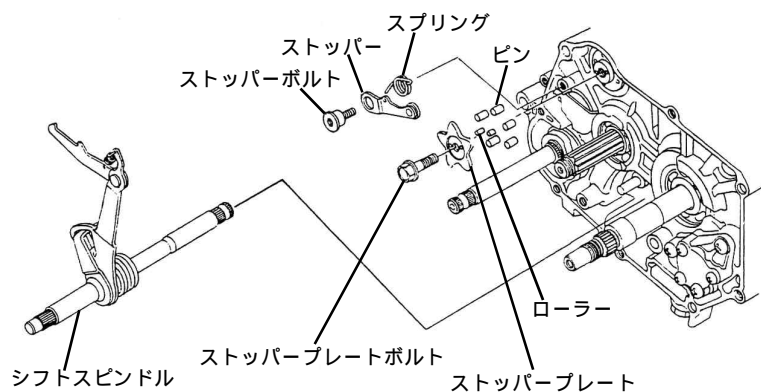

3. 左クランクケースを上にしします。ラバープラグを外し、六角ボルトを緩めボルトとサイドワッシャを取り外します。
クランクケースボルトを外側より対角線上に緩めてボルトを取り外します。
4. 右クランクケースを上にしします。ケースの廻りをプラスチックハンマーで軽く叩きながらクランクケースを分割します。
5. クランクケースガスケット、ノックピンを外します。
クランクケースよりクランクシャフト、キックスタータースピンドル及びトランスミッションとシフトドラムを一体で取り外します。
6. 左右クランクケース合わせ面に付着したガスケットをスクレーパー等できれいに剥がします。
右クランクケースを洗浄し、圧縮空気で洗浄油を除去します。

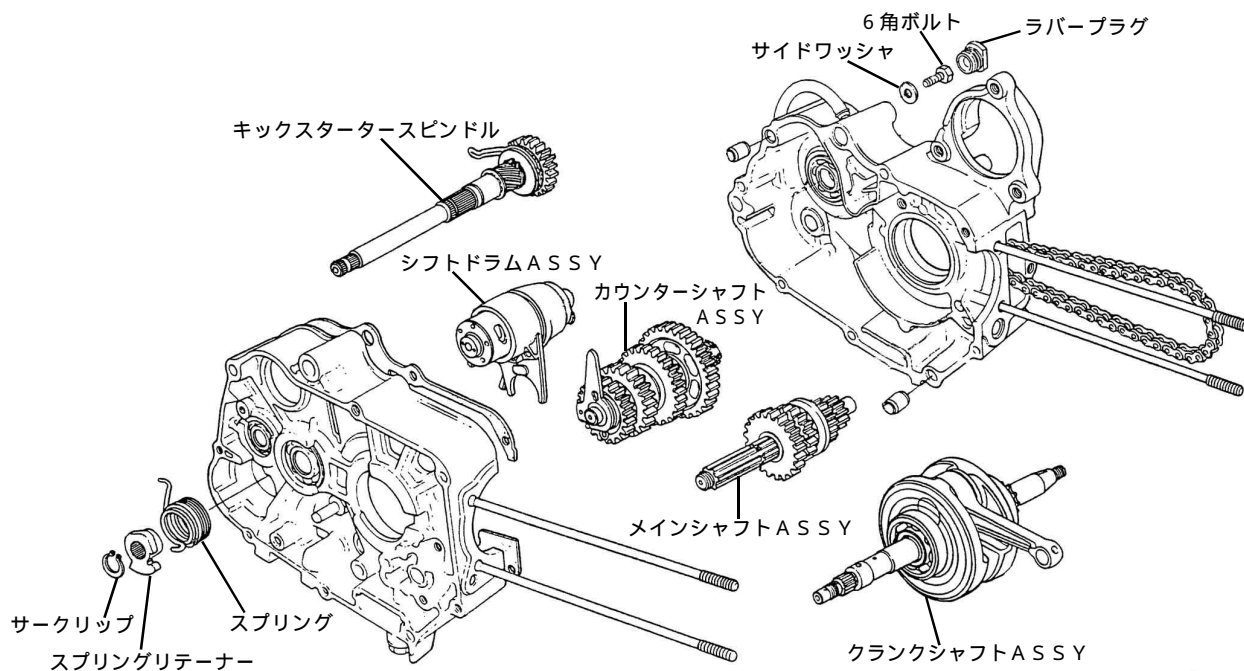

(組み付け)

1. 左クランクケースのベアリング部分に切り粉等が入らないようにマスキングをします。
リユーター等でギヤ干渉部分を削ります。(図参照)
ケースを洗淨油でよく洗い、圧縮空気で洗淨油を取り除きます。

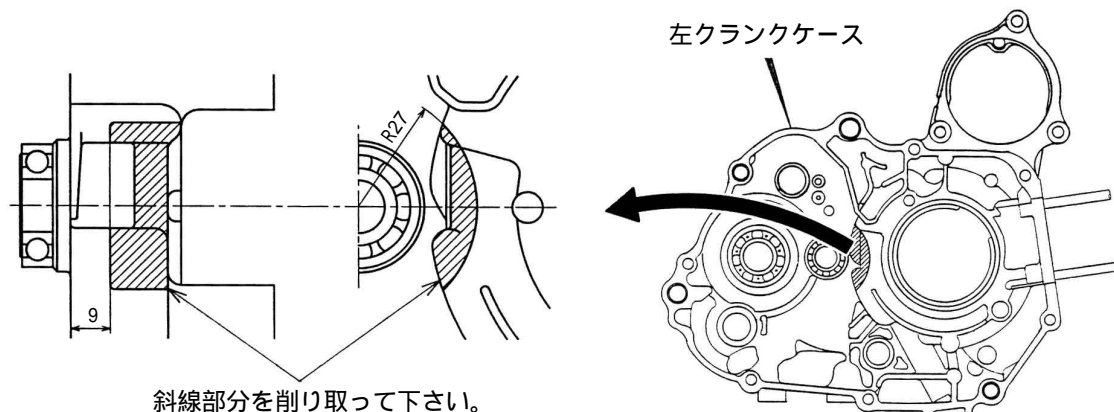

2. 左クランクケースのシフトスンドル用オイルシールにグリースを塗布します。
左右クランクケースのベアリングにエンジンオイルを塗布し左クランクケースを台の上に置きます。
3. メインシャフト、カウンターシャフトの各ギヤ及びシフトドラムの摺動部にエンジンオイルを塗布します。
メインシャフト、カウンターシャフトのギヤを噛み合わせシフトフォークの爪をギヤの溝に差し込みます。
シフトドラムを回転させニュートラル位置にし、メインシャフト、カウンターシャフト、シフトドラムを一体でクランクケースに組み付けます。
(カウンターシャフト用オイルシールがめくれ上がらないように注意して、シャフトを差し込んで下さい。)
4. ノーマルのキックスタースンドルを分解し、キックスターピニオンとスタードライブラチェットをキット内部品と交換します。
スタースンドルにエンジンオイルを塗布し、スターピニオンフリクションスプリングをクランクケースの溝に合わせてスンドルを取り付けます。

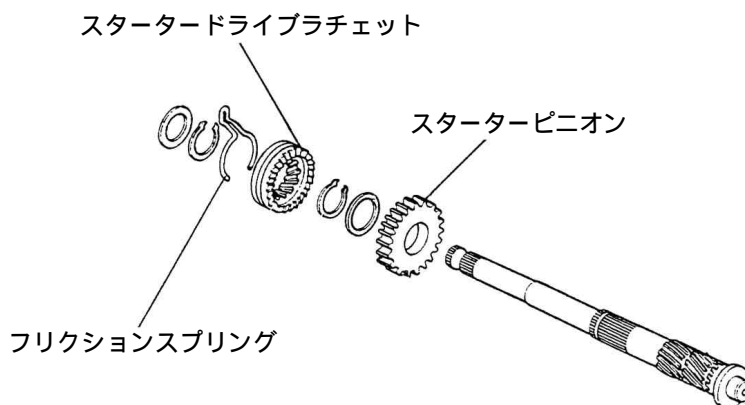

5. クランクシャフトベアリング、コンロッド大端部にエンジンオイルを塗布し、クランクシャフトをクランクケースに取り付けます。
6. 左右クランクケース合わせ面を脱脂し、ノックピンを入れ新品のガスケットを取り付けます。
右クランクケースを組み合わせケースが密着していることを確認します。
左クランクケースを上にし、クランクケースボルトを入れ、中心より外側へ対角線上に指定トルクで締め付けます。
トルク：10 N・m (1.0 kgf・m)
7. シフトドラムサイドワッシャのエッジ部を外側にし、六角ボルトを取り付け指定トルクで締め付けます。
トルク：10 N・m (1.0 kgf・m)
ラバーキャップを取り付けます。
8. 右クランクケースを上にし、シフトドラムに平行ピン4本とストッパープレートセッティングピンをそれぞれ取り付けます。
ノーマルのシフトスンドルよりシフトアームを取り外します。
シフトアームのリターンスプリングとアームスプリングを外し、キット内のシフトアームにノーマル同様に取り付けます。
シフトアームをシフトスンドルにセットし、オイルシールに注意してクランクケースに取り付けます。
(シフトスンドルに曲がりや損傷、摩耗がないかを点検して下さい。)
9. シフトドラムにサイドプレートのをセドラムストッパープレート裏側の穴位置をセッティングピンに合わせて取り付けます。
フラッドヘッドスクリューにネジロック剤を塗布し、スクリューを指定トルクで締め付けます。
トルク：10 N・m (1.0 kgf・m)
10. 付属のギヤシフトドラムストッパーの穴にリターンスプリングを引っ掛け、クランクケースに取り付けてボルトを指定トルクで締め付けます。
トルク：10 N・m (1.0 kgf・m)

- 1 1 . キックスプリングリテーナーにスプリングをセットしスタータースピンドルに取り付けます。
スプリングをケースに引っ掛け、サークリップを取り付けます。
(リテーナーをスピンドルに取り付ける前にスピンドルを回転させてドライブチェットを引き上げて下さい。)
- 1 2 . ドラムストッパーとシフトアームにエンジンオイルを塗布します。
メインシャフトを手で回しながら、フラットスクリューにドライバーを掛けシフトドラムを回転させます。
各ギヤにシフト出来ることを確認します。
- 1 3 . クランクケースのシリンダー取り付け面のクランクケースガスケットを切除し、合わせ面からはみ出している部分をカッター等でケースに傷を付けないように切り取ります。
- 1 4 . 右クランクケースカバーよりクラッチリフレクターを取り外します。
Eリング、ワッシャを外しクラッチリフターローラー3個を取り外します。キット内リフターローターにエンジンオイルを塗布し、クラッチリフターに取り付けワッシャとEリングを取り付けます。
(クラッチリフターの調整は、右クランクケースカバーを取り付け後に行ってください。)
- 1 5 . 取り外した部品を取り外しと逆手順にサービスマニュアルを参照して組み付けます。

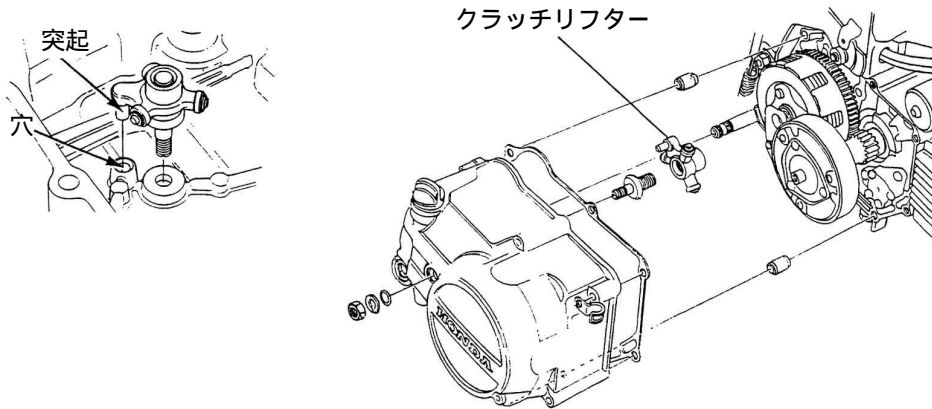

クラッチ調整

ロックナットをゆるめ、アジャストスクリューを反時計方向に約1回転回してから時計方向に少し重くなるまで回す。
重くなった位置から1/8回転戻して、ロックナットを締め付ける。

注意

- ・ロックナットを締め付ける時、アジャストスクリューが共回りしないよう注意する。
- ・調整後エンジンを始動して、クラッチの切れ、すべり、シフト操作の具合を点検する。

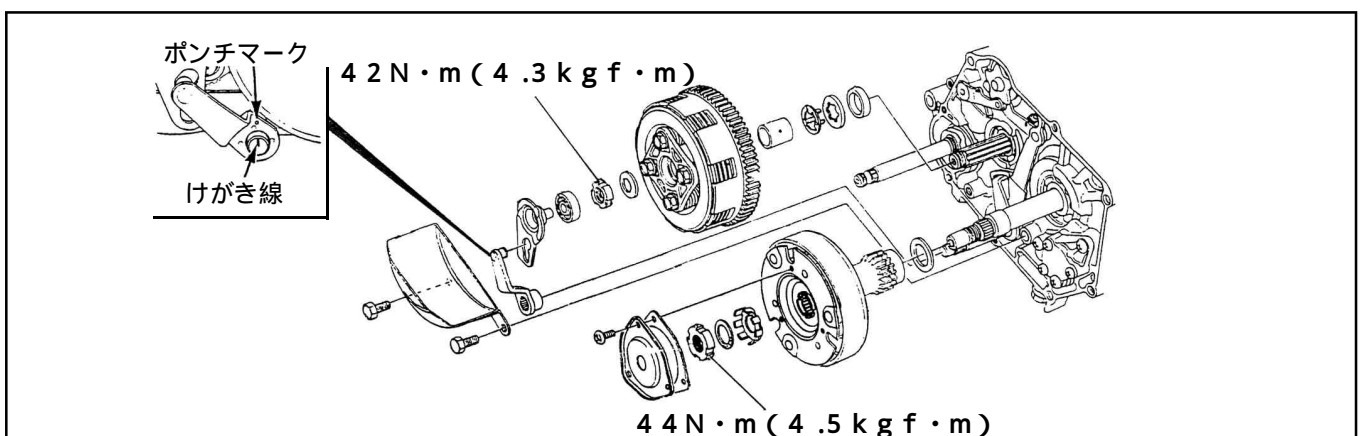
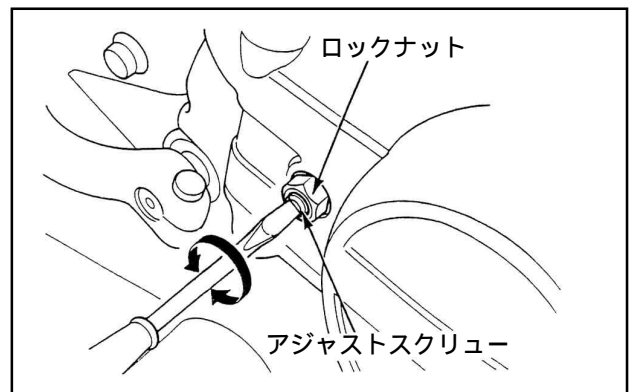

SPECIAL PARTS TAKEGAWA

〒584-0069

大阪府富田林市錦織東三丁目5番16号

TEL 0721-25-1357

FAX 0721-24-5059

URL <http://www.takegawa.co.jp>