



## スーパーカブ・リトルカブ ( F I )

# 純正スロットルボディ用 エアフィルターキット 取扱説明書

商品番号：03-01-1107

適応車種及びフレーム番号

HONDA

スーパーカブ( F I ) : AA01-1700001 ~

リトルカブ( F I ) : AA01-4000001 ~

- ・この度は、TAKEGAWA 商品をお買い上げ頂きまして有り難うございます。使用の際には下記事項を遵守頂きますようお願い致します。
- ・取り付け前には、必ずキット内容をお確かめ下さい。万一お気付きの点がございましたら、お買い上げ頂いた販売店にご相談下さい。

イラスト、写真などの記載内容が本パーツと異なる場合がありますので、予めご了承下さい。

### ～ 特 徴 ～

スーパーカブ・リトルカブの F I 車専用に設計された形状により、純正スロットルボディにジャストフィットします。

### ご使用前に必ずお読み下さい

取扱説明書に書かれている指示を無視した使用により事故や損害が発生した場合、当社は賠償の責を一切負いかねます。  
この製品を取り付け使用し、当製品以外の部品に不具合が発生しても当製品以外の部品の保証は、どのような事柄でも一切負いかねます。  
商品を加工等された場合や取り付けされた場合は、保証の対象にはなりません。

他社製品との組み合わせのお問い合わせはご遠慮下さい。

当製品は、スーパーカブ・リトルカブの F I 車専用です。

スーパーカブ・リトルカブでもキャブレター車や、他の車両には取り付け出来ませんのでご注意ください。

ブローバイガス還元タイプの為、エンジンオイルなどによりフィルターが目詰まりし易いので、約 1000 km 走行毎に点検を行い、目詰まりした場合はフィルターを交換して下さい。

そのまま使用された場合、性能低下につながりますのでご注意ください。

補修部品に付きましてはリペア品番にてお申し込み下さい。尚、不明な点がございましたらお買い求め販売店にお問い合わせ下さい。

**注意** この内容を無視した取り扱いをすると、人が傷害を負う可能性が想定される内容及び物的損害が想定される内容を示しています。

- ・一般公道では、法定速度を守り遵法運転を心掛けて下さい。  
(法定速度を越える速度で走行した場合、運転者は道路交通法、速度超過違反で罰せられます。)
- ・作業等を行う際は、必ず冷間時(エンジンおよびマフラーが冷えている時)に行ってください。(火傷の原因となります。)
- ・作業を行う際は、その作業に適した工具を用意して行って下さい。(部品の破損、ケガの原因となります。)
- ・規定トルクは、必ずトルクレンチを使用し、確実に作業を行ってください。(ボルトおよびナットの破損、脱落の原因となります。)
- ・製品およびフレームには、エッジや突起がある場合があります。作業時は、手を保護して作業を行ってください。(ケガの原因となります。)
- ・走行前は、必ず各部を点検し、ネジ部等の緩みがないかを確認し緩みがあれば規定トルクで確実に増し締めを行ってください。  
(部品の脱落の原因となります。)
- ・このフィルターを取り付けての雨天走行は出来ません。(エンジン不調やトラブルの原因となります。)

**警告** この内容を無視した取扱をすると、人が死亡したり重傷を負う可能性が想定される内容を示しています。

- ・走行中、異常が発生した場合は、直ちに車両を安全な場所に停止させ、走行を中止して下さい。(事故につながる恐れがあります。)
- ・作業を行う際は、水平な場所で車両を安定させ安全に作業を行ってください。(作業中に車両が倒れてケガをする恐れがあります。)
- ・点検、整備は、取扱説明書又は、サービスマニュアル等の点検方法、要領を守り、正しく行って下さい。  
(不適当な点検整備は、事故につながる恐れがあります。)
- ・点検、整備等を行った際、損傷部品が見つければ、その部品を再使用する事は避け損傷部品の交換を行ってください。  
(そのまま使用すると事故につながる恐れがあります。)
- ・エンジンを始動させての点検は、必ず換気の良い場所で行ってください。密閉した様な場所では、エンジンを始動させないで下さい。  
(一酸化炭素中毒になる恐れがあります。)
- ・製品梱包のビニール袋は、幼児の手の届かない所に保管するか、廃棄処分して下さい。(幼児がかぶったりすると、窒息の恐れがあります。)

性能アップ、デザイン変更、コストアップ等で商品および価格は予告無く変更されます。あらかじめご了承下さい。

クレームについては、材料および加工に欠陥があると認められた商品に対してのみ、お買い上げ後 1ヶ月以内を限度として、修理又は交換させて頂きます。但し、正しい取り付けや、使用方法など守られていない場合は、この限りではありません。修理又は交換等にかかる一切の費用は対象となりません。

なお、レース等でご使用の場合はいかなる場合もクレームは一切お受け致しません。あらかじめご了承下さい。

この取扱説明書は、本商品を破棄されるまで保管下さいます様お願い致します。

## ~ 商 品 内 容 ~



| 番号 | 部 品 名         | 数量 | リペア品番      | 入 数   |
|----|---------------|----|------------|-------|
| 1  | エアフィルター Comp. | 1  | —          | 1     |
| 2  | フィルターパイプ      | 1  | 00-00-0280 | 1     |
| 3  | クランプバンド       | 1  | 00-00-0014 | 1     |
| 4  | Lジョイント 10mm   | 1  | 00-03-0207 | 1     |
| 5  | ブレードホース 50mm  | 1  | 00-00-0049 | 1 set |
| 6  | ホースクランプ 13.1  | 2  |            |       |

リペアパーツは必ずリペア品番にてご発注下さい。品番発注でない場合、受注出来ない場合もあります。あらかじめご了承下さい。

尚、単品出荷出来ない部品もありますので、その場合はセット品番にてご注文下さいませお願い致します。

## ~ 取 り 付 け 要 領 ~

### 純正エアクリーナーケースの取り外し

1. 水平で安全な場所で、センタースタンドやメンテナンススタンド等を用いて車両を安定させます。
2. スクリュー・ナット類を取り外し、レッグシールドを取り外します。

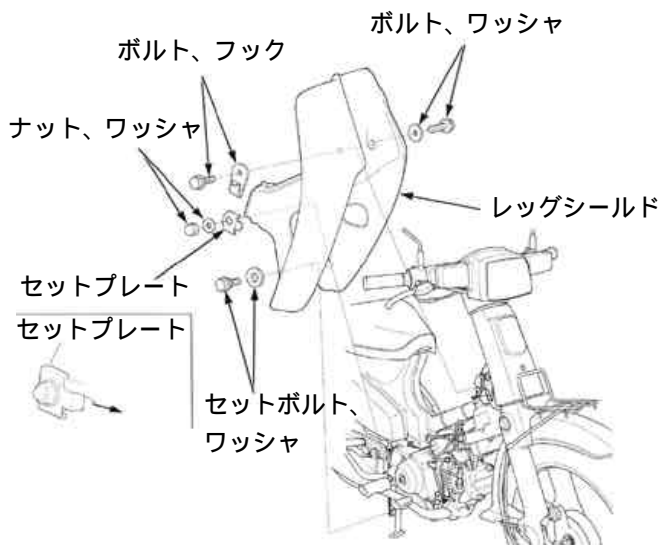

3. スロットルケーブルをエアダクトの溝から取り外します。

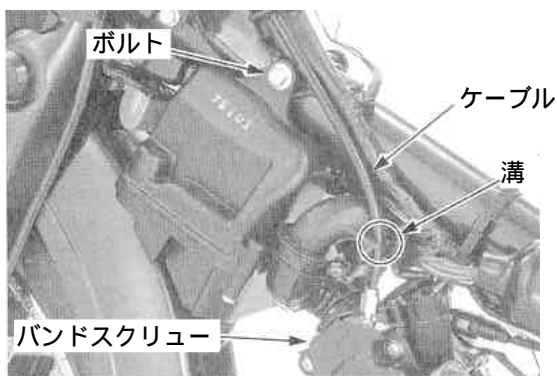

4. クランクケースブリーザーホースの接続を外します。
5. スロットルボディ側のバンドスクリューを緩め、エアクリーナーケースをフレームに固定しているボルト2本を取外し、エアクリーナーケースを車両から取り外します。

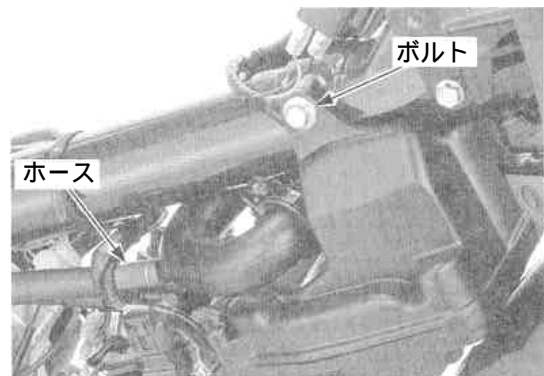

## エアフィルターの取り付け

1. ご使用になる車両が、ノーマルエンジン（排気量が50cc）の場合は、必ずエアフィルターComp.内にキット付属のフィルターパイプを下图の様にに入れて下さい。

S - S t a g e組み込み済み車両の場合は、フィルターパイプの取り付けは不要です。

- △注意：ノーマルエンジンの場合は必ずフィルターパイプを取り付けて下さい。フィルターパイプ無しで取り付けられますと、エンジンに対して吸気効率が向上しすぎる為、空燃比が薄くなりすぎ、エンジンに損傷を及ぼす可能性があります。

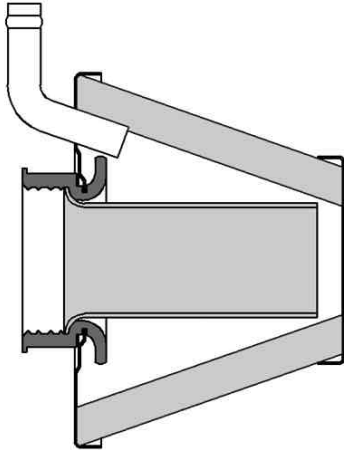

2. エアフィルターComp.のラバーにクランプバンドを通してから、純正スロットルボディに取り付けます。  
この時、フィルターキャップのT A K E G A W Aロゴが水平になる様にして下さい。
3. 純正のクランクケースブリーザーホースに、キット付属のLジョイントを接続します。  
この時、純正のホースクリップが取り付けられている事を確認して下さい。
4. 接続したLジョイントに、ブレードホース50mmを接続し、ホースクランプを2個通します。
5. ブレードホース50mmをエアフィルターComp.のホースユニオンに接続します。
6. フィルターの角度やホース類の取り回しを確認し、フィルターとスロットルボディを固定しているクランプバンドを締め付け、ホースクランプでブレードホースを固定します。

- △注意：フィルターは、しっかりと奥までスロットルボディに差し込んで下さい。

特にフィルターパイプを使用されている場合、差し込みが浅いと、フィルターパイプがフィルター内で動いてしまい、異音やアルミ粉が発生する原因となります。

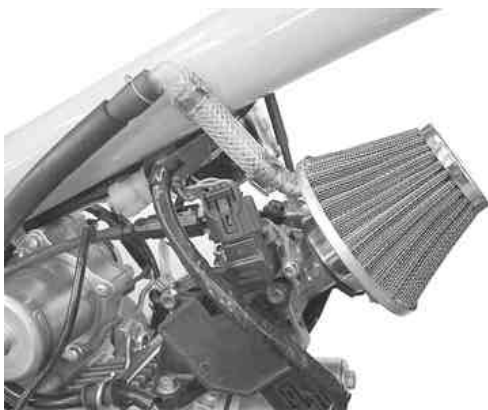

7. レッグシールドを取り外した逆手順で元通り組み付けます。

## 参考セッティング

### ノーマルエンジン車両の場合

| エンジン仕様                    | F I コン設定 |
|---------------------------|----------|
| エアフィルターキット + ノーマルマフラー     | F I コン不要 |
| エアフィルターキット + 当社製 ボンバーマフラー | F I コン不要 |

- ・ノーマルエンジン車両に取り付ける場合は、必ず付属のフィルターパイプを取り付けて下さい。

### S - S t a g eキット組み込み車両の場合

| エンジン仕様                    | F I コン設定 |
|---------------------------|----------|
| エアフィルターキット + ノーマルマフラー     | 9        |
| エアフィルターキット + 当社製 ボンバーマフラー | F        |

株式会社 **SPECIAL PARTS** 武川

〒584-0069 大阪府富田林市錦織東三丁目5番16号

TEL 0721 25 1357

FAX 0721-24-5059

お問い合わせ専用ダイヤル 0721 25 8857

URL <http://www.takegawa.co.jp>