



エアリストリクター 取扱説明書

商品番号 : 03 02 2563
適応車種 : Ape50 / 100
: XR50 / 100モタード
: NSF100

- ・この度は、TAKEGAWA 商品をお買い上げ頂きまして有り難うございます。使用の際には下記事項を遵守頂きますようお願い致します。
- ・取り付け前には、必ずキット内容をお確かめ下さい。万一お気付きの点がございましたら、お買い上げ頂いた販売店にご相談下さい。

～ 特長 ～

ミニモトレギュレーション（インレット径18mm以下、厚み3mm以上）に対応しています。
上記適応車種のノーマルヘッド及び当社スーパーヘッドに取り付け可能。

ご使用前に必ずお読み下さい

当部品はレース専用部品です。一般公道でのご使用はご遠慮願います。
取扱説明書に書かれている指示を無視した使用により事故や損害が発生した場合、当社は賠償の責を一切負いかねます。
この製品を取り付け使用し、当社製品以外の部品に不具合が発生しても当社製品以外の部品の保証は、どのような事柄でも一切負いかねます。
商品を加工等された場合は、保証の対象にはなりません。
他社製品との組み合わせのお問い合わせはご遠慮下さい。
補修部品に付きましては商品内容横に記載しているリペア番号にてお申し込み下さい。尚、不明な点がございましたらお買い求め販売店にお問い合わせ下さい。
このキットを取り付けた場合、吸入空気量が制限されパワーダウンします。
当製品の取り付け作業の際は、上記適応車種にあったサービスマニュアルを必ず参照し確実に行って下さい。

⚠ 注意

下記内容を無視した取扱をすると、人が傷害を負う可能性が想定される内容及び物的損害が想定される内容を示しています。

- ・規定トルクの締め付け作業は、必ずトルクレンチを使用し、確実に作業を行って下さい。
（ボルトタップ部の破損及び脱落の原因となります。）
- ・作業等を行う際は、必ずエンジンおよびマフラーの冷間時（35 以下）に行ってください。（火傷の原因となります。）
- ・製品やフレームにエッジや突起がある場合があります。作業時は身体を保護し、注意して行って下さい。（ケガの原因となります。）
- ・作業を行う際は、その作業に適した工具を用意して行って下さい。（部品の破損の原因となります。）
- ・走行前は、必ず各部を点検し、ネジ部等の緩みが無いかを確認し緩みがあれば規定トルクで確実に増し締めを行って下さい。
（部品の脱落の原因となります。）
- ・ガスケット、パッキン類は、必ず新品部品を使用して下さい。また、再使用する部品については、よく点検し摩耗や損傷がある場合は、必ず新品部品と交換して下さい。
- ・エンジンの回転中はキャブレターの吸気管内を不用意に覗き込まないで下さい。
（吹き返しによるガソリンや、バックファイヤーにより火災が噴射する事があり、大変危険です。）

⚠ 警告

下記内容を無視した取扱をすると、人が死亡したり重傷を負う可能性が想定される内容を示しています。

- ・エンジンを回転させる場合は、必ず換気の良い場所で行って下さい。密閉した様な場所では、エンジンを始動させないで下さい。
（一酸化炭素中毒になる恐れがあります。）
- ・走行前には必ず各部の取り付け状態を点検し、緩み、ガソリンの漏れ等が無いかを確認して下さい。又、走行中異常が発生した場合は、直ちに車両を安全な場所に停車させ異常箇所の点検を行って下さい。（そのまま、走行すると事故につながる恐れがあります。）
- ・走行中、異常が発生した場合は、直ちに車両を安全な場所に停止させ、走行を中止して下さい。（事故につながる恐れがあります。）
- ・作業を行う際は、水平な場所で車両を安定させ安全に作業を行って下さい。（作業中に車両が倒れてケガをする恐れがあります。）
- ・点検、整備は、取扱説明書又は、サービスマニュアル等の点検方法、要領を守り、正しく行って下さい。
（不適当な点検整備は、事故につながる恐れがあります。）
- ・点検、整備等を行った際、損傷部品が見つければ、その部品を再使用する事は避け損傷部品の交換を行って下さい。
（そのまま使用すると事故につながる恐れがあります。）
- ・製品梱包のビニール袋は、幼児の手の届かない所に保管するか、廃棄処分して下さい。（幼児がかぶったりすると、窒息の恐れがあります。）
- ・ガソリンは、非常に引火しやすい為、一切の火気を避け燃えやすい物が周りに無い事を確認して下さい。又、気化したガソリンの滞留は、爆発等の危険性がある為、換気の良い場所で作業を行って下さい。

性能アップ、デザイン変更、コストアップ等で商品および価格は予告無く変更されます。あらかじめご了承下さい。
レース専用部品となりますので、クレームは一切お受け致しません。あらかじめご了承下さい。
この取扱説明書は、本商品を破棄されるまで保管下さいませお願い致します。

~ 商 品 内 容 ~

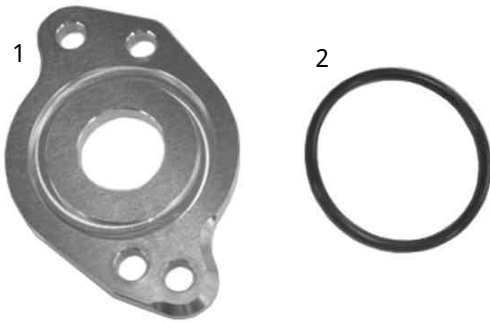

番号	部 品 名	個数	リペア品番	入数
1	エアリストリクター	1	1 6 2 1 1 K R L T 0 0	1
2	Oリング 3 1mm	1	BW 0 1 0 0 4 0	1

補修パーツはリペア品番にてご注文下さい。尚、単品出荷出来ない部品もありますので、その場合はセット品にてご注文下さいます様お願い致します。

~ 取 り 付 け 要 領 ~

1. キットのエアリストリクターの溝部にOリング3 1mmを取り付けます。
2. シリンダーヘッド、インレットパイプの間にエアリストリクター (Oリングがシリンダーヘッド側) を取り付けます。
 $T = 10 \text{ N} \cdot \text{m} (1.0 \text{ kgf} \cdot \text{m})$

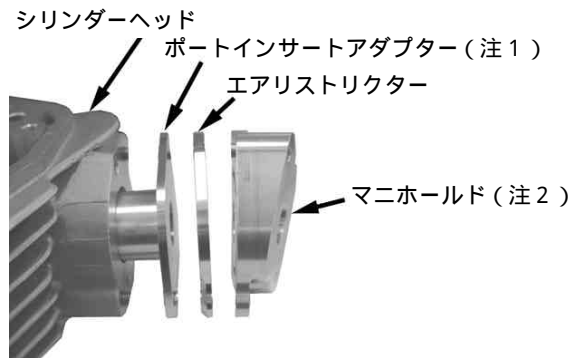

- 注1: スーパーヘッドで使用する場合、ポート内の径変化をスムーズにするポートインサートアダプターの使用をお勧めします。
 1 6 2 1 0 K T K T 0 0: ポートインサートアダプター
- 注2: マニホールドはリストリクター装着時専用キット (NSF 100 (ノーマルヘッド) Ape、XRモタード、PE 24専用、NSF 100 (スーパーヘッド専用PE 28 & VM 26用)) があります。

ノーマルヘッドに取り付ける場合、取り付け方向がありますので裏面に加工を施している部分 (写真の囲っている部分) を下側にし、取り付けして下さい。



装着しているシリンダーヘッドがノーマルヘッドもしくは当社スーパーヘッドによって取り付け位置が異なります。下図の穴位置を参照し、取り付け作業を行って下さい。

当社スーパーヘッド取り付け位置

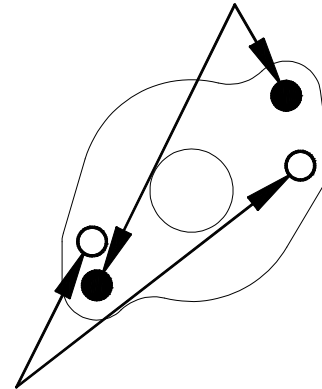

ノーマルヘッド取り付け位置

ガスケットを使用しているインレットパイプの場合は、必ず新品のガスケットをインレットパイプとエアリストリクターの間に挟んで取り付けして下さい。
 エアリストリクター装着により、ネジ長さが短くなるので、現在取り付けられているネジより5mm長いネジを使用し、取り付けして下さい。(そのままネジを使用して取り付けるとひっかり不足によるネジ山の破損、脱落の可能性があります。)

SPECIAL PARTS TAKEGAWA

〒584-0069

大阪府富田林市錦織東三丁目5番16号

TEL 0721-25-1357

FAX 0721-24-5059

URL <http://www.takegawa.co.jp>