



# スーパーヘッド用 KEIHIN CR mini キャブレターキット 取扱説明書

(競技専用)

商品番号 : 03 05 0195 キャブレターキット  
: 03 02 0002 マニホールドキット

適応車種及びフレーム番号

Ape 50	: AC16	1000001 ~ 1499999	(当社製スーパーヘッド取付車)
Ape 100	: HC07	1000001 ~	(当社製スーパーヘッド取付車)
Ape 100タイプD	: HC13	1000001 ~	(当社製スーパーヘッド取付車)
XR 50モタード	: AD14	1000001 ~	(当社製スーパーヘッド取付車)
XR 100モタード	: HD13	1000001 ~	(当社製スーパーヘッド取付車)

- ・この度は、TAKEGAWA 商品をお買い上げ頂きまして有り難うございます。使用の際には下記事項を遵守頂きますようお願い致します。
- ・取り付け前には、必ずキット内容をお確かめ下さい。万一お気付きの点がございましたら、お買い上げ頂いた販売店にご相談下さい。

イラスト、写真などの記載内容が本パーツと異なる場合がありますので、予めご了承下さい。

## ご使用前に必ずお読み下さい

取扱説明書に書かれている指示を無視した使用により事故や損害が発生した場合、当社は賠償の責を一切負いかねます。

この製品を取り付け使用し、当製品以外の部品に不具合が発生しても当製品以外の部品の保証は、どのような事柄でも一切負いかねます。

商品を加工等された場合や取り付けされた場合は、保証の対象にはなりません。

他社製品との組み合わせのお問い合わせはご遠慮下さい。

当製品は、上記適応車種、フレーム番号の車両専用です。他の車両には取り付け出来ませんのでご注意ください。

このキットは、別売りのマッドガードとの併用をお勧めします。

このキットは、当社製スーパーヘッド装着車両専用です。

ノーマルヘッド車両には使用出来ませんのでご注意ください。

エンジン内部に水分が入り込んだ場合、エンジン不調の原因となりますので、雨天中の走行は出来るだけ避けて下さい。

キャブレターは、天候・湿度・気温・標高や気圧等、自然現象及び車体差、キャブレターの個体差等によりセッティングを変更する必要があります。

個々のエンジン、条件に合ったセッティングを行って下さい。

このパーツはクロード競技用として開発した商品ですので、一般公道では使用しないで下さい。

(道路運送車両法の保安基準を充たさない車両で公道を走行すると、違反となり運転者が罰せられます。)

フルエキゾーストマフラーの交換している車両が前提となります。

**注意** この内容を無視した取扱をすると、人が傷害を負う可能性が想定される内容及び物的損害が想定される内容を示しています。

- ・作業等を行う際は、必ず冷間時(エンジンおよびマフラーが冷えている時)に行ってください。(火傷の原因となります。)
- ・作業を行う際は、その作業に適した工具を用意して行って下さい。(部品の破損、ケガの原因となります。)
- ・規定トルクは、必ずトルクレンチを使用し、確実に作業を行ってください。(ボルトおよびナットの破損、脱落の原因となります。)
- ・製品およびフレームには、エッジや突起がある場合があります。作業時は、手を保護して作業を行ってください。(ケガの原因となります。)
- ・走行前は、必ず各部を点検し、ネジ部等の緩みが無いかを確認し緩みがあれば規定トルクで確実に増し締めを行ってください。(部品の脱落の原因となります。)

**警告** この内容を無視した取扱をすると、人が死亡したり重傷を負う可能性が想定される内容を示しています。

- ・走行中、異常が発生した場合は、直ちに車両を安全な場所に停止させ、走行を中止して下さい。(事故につながる恐れがあります。)
- ・作業を行う際は、水平な場所で車両を安定させ安全に作業を行ってください。(作業中に車両が倒れてケガをする恐れがあります。)
- ・点検、整備は、取扱説明書又は、サービスマニュアル等の点検方法、要領を守り、正しく行って下さい。(不適当な点検整備は、事故につながる恐れがあります。)
- ・点検、整備等を行った際、損傷部品が見つければ、その部品を再使用する事は避け損傷部品の交換を行ってください。(そのまま使用すると事故につながる恐れがあります。)
- ・ガソリンは、非常に引火しやすい為、一切の火気を避け燃えやすい物が周りに無い事を確認して下さい。又、酸化したガソリンの滞留は、爆発等の危険性がある為、通気の良い場所で作業を行ってください。
- ・製品梱包のビニール袋は、幼児の手の届かない所に保管するか、廃棄処分して下さい。(幼児がかぶったりすると、窒息の恐れがあります。)

性能アップ、デザイン変更、コストアップ等で商品および価格は予告無く変更されます。あらかじめご了承下さい。

クレームについては、材料および加工に欠陥があると認められた商品に対してのみ、お買い上げ後1ヶ月以内を限度として、修理又は交換させて頂きます。但し、正しい取り付けや、使用方法など守られていない場合は、この限りではありません。修理又は交換等にかかる一切の費用は対象となりません。

なお、レース等でご使用の場合はいかなる場合もクレームは一切お受け致しません。あらかじめご了承下さい。

この取扱説明書は、本商品を破棄されるまで保管下さいます様お願い致します。

## ~ 商 品 内 容 ~

03 02 0002  
マニホールドキット



番号	部 品 名	数量	リペア品番	入数
1	キャブレターASSY.	1	03 03 0003	1
2	インレットパイプ	1	17111 NX3 T00	1
3	キャブレターインシュレーター	1	16211 181 T00	1
4	Oリング 33mm	1	00 03 0206	1
5	クランプバンド(30 45mm)	1	00 00 0050	1
6	フュエルチューブ 500mm	1	00 03 0203 (500mm)	1
7	ソケットキャップスクリュー 6×15	4	00 00 0042	10
8	アジャスター	1	16014 GW8 T00	1
9	キャブレターマニュアル	1		

印は、03 02 0002マニホールドキットの内容を示しています。

リペアパーツは必ずリペア品番にてご発注下さい。品番発注でない場合、受注出来ない場合もあります。あらかじめご了承下さい。尚、単品出荷出来ない部品もありますので、その場合はセット品番にてご注文下さいませお願い致します。

## ~ 取 り 付 け 要 領 ~

### インレットパイプの取り付け

1. キット内のインレットパイプ裏側の溝にキット内のOリングを取り付け、シリンダーヘッドにソケットキャップスクリューを用いて取り付け、規定トルクまで締め付けます。

トルク = 10 N・m (1.0 kgf・m)

注意：必ず規定トルクを守る事。

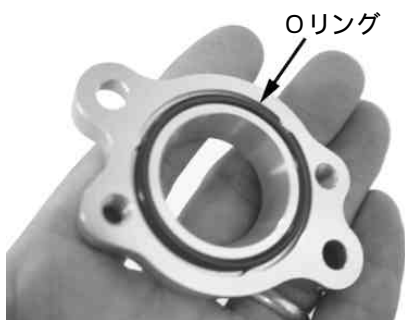

2. 取り付けしたインレットパイプにキット内のインシュレーターをソケットキャップスクリューを用いて取り付け規定トルクまで締め付けます。

トルク = 10 N・m (1.0 kgf・m)

注意：必ず規定トルクを守る事。

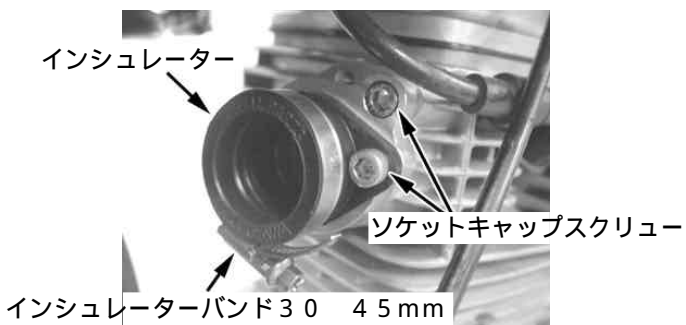

3. キャブレターインシュレーターにインシュレーターバンド(30 45mm)を取り付けます。
4. キャブレターのマニュアルに従いキャブレターを取り付けます。

ご使用されるスロットルハウジングとケーブル長により、キャブレターに付いているケーブルアジャスティングボルトで調整出来ない場合、キット同梱のアジャスターを使用して調整して下さい。

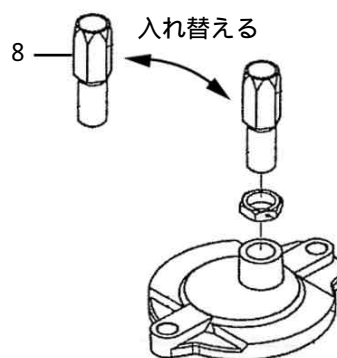

株式会社 **SPECIAL PARTS** 武川

〒584-0069 大阪府富田林市錦織東三丁目5番16号  
TEL 0721-25-1357 FAX 0721-24-5059  
お問い合わせ専用ダイヤル 0721 25 8857  
URL <http://www.takegawa.co.jp>