



Racing BOMBER 取扱説明書

(一般公道使用禁止)

商品番号 : 04 01 0019
 適応車種 : YB 1Four
 フレーム番号: UA05J

この度は、タケガワ製品をお買い上げ頂きまして誠にありがとうございます。
 エキゾーストパイプには、耐食性に優れているクロームメッキを施し、サイレンサーパイプ部はアルミニウムを使用し、軽量化をはかっています。
 オリジナルマフラーとは異なったサウンドをお楽しみ下さい。
 ご使用の際は、この取扱説明書をよくお読みになってご理解した上ご使用して頂きますようお願い致します。

イラスト、写真などの記載内容が本パーツと異なる場合がありますので、予めご了承下さい。

正しく安全にご使用頂くために

このマフラーはレース専用パーツとして設計・製造したものです。一般公道での使用はなさないで下さい。
 下記のエンジン仕様以外の組み合わせですと本来の性能が発揮出来無い場合があります。
 取扱説明書に書かれている指示を無視した使用により、事故や損害が発生した場合、当社は賠償の責を一切負いかねます。
 この製品を取り付け使用し、当製品以外の部品に不具合が発生しても、当製品以外の部品の保証はどのような事柄でも一切負いかねます。
 商品を加工等された場合は、保証の対象にはなりません。
 指定部品以外との組み合わせはご遠慮下さい。

エンジンデータ仕様

| | |
|----------|--------------|
| ボア、ストローク | 53 × 48.6 |
| シリンダーヘッド | スーパーヘッド + R |
| カムシャフト | S15 / S25 |
| キャブレター | ミクニVM26 |
| 点火系 | ピックアップコイルステア |

注意 この表示を無視した取扱をすると、人が傷害を負う可能性が想定される内容及び物的損害が想定される内容を示しています。

この製品はレース専用パーツとして設計・製造した物です。一般公道での使用はなさないで下さい。
 このマフラーは、進行方向に向かって右側から立ち上がっています。エンジン回転中は容易に足などをマフラー方向に近づけない様心掛けて下さい。(火傷の原因となります。)
 作業を行う際は、必ず冷間時(エンジン及びマフラーが冷えている時)に行ってください。(火傷の原因となります。)
 規定トルクは、必ずトルクレンチを使用し、確実に作業を行ってください。(ボルト及びナットの破損、脱落の原因となります。)
 製品及びフレームには、エッジや突起がある場合があります。作業時は、充分注意して作業を行ってください。(ケガの原因となります。)
 マフラーを水洗いする時は、必ず冷間時(マフラーが冷えている時)に行ってください。(マフラーのヒビ割れの原因となります。)
 走行前は、必ず各部を点検し、ネジ部等の緩みが無いかを確認し緩みがあれば規定トルクで確実に増し締めを行ってください。
 (部品の脱落の原因となります。)

警告 この表示を無視した取扱をすると、人が死亡したり重傷を負う可能性が想定される内容を示しています。

エンジンを回転させる場合は、必ず換気の良い場所で行ってください。密閉した様な場所では、エンジンを始動させないで下さい。
 (一酸化炭素中毒になる恐れがあります。)
 エンジン回転中は、マフラー出口を絶対のぞかないで下さい。(一酸化炭素中毒、失明等になる恐れがあります。)
 走行前に、必ずバンク角のチェックを行い、そのバンク角以上にバンクさせない様な、走行を心掛けて下さい。
 (転倒につながる恐れがあります。)
 エンジン回転中や、エンジン停止後しばらくの間は、エンジン及びマフラーは高温になっています。近くにガソリン等の危険物や燃えやすい物を絶対置かないで下さい。(火災につながる恐れがあります。)
 製品梱包のビニール袋は、幼児の手の届かない所に保管するか、廃棄処分して下さい。(幼児がかぶったりすると、窒息の恐れがあります。)
 作業を行う際は、水平な場所で車両を安定させ安全に作業を行ってください。(作業中に車両が倒れてケガをする恐れがあります。)
 点検、整備は、取扱説明書又は、サービスマニュアル等の点検方法、要領を守り、正しく行って下さい。
 (不適当な点検整備は、事故につながる恐れがあります。)
 点検、整備等を行った際、損傷部品が見つければ、その部品を再使用する事は避け損傷部品の交換を行ってください。
 (そのまま使用すると事故につながる恐れがあります。)

性能アップ、デザイン変更、コストアップ等で商品および価格は予告無く変更されます。あらかじめご了承下さい。
 クレームについては、材料および加工に欠陥があると認められた商品に対しては、お買い上げ後1ヶ月以内を限度として、修理又は交換させて頂きます。但し、正しい取り付けや、使用方法など守られていない場合は、この限りではありません。修理又は交換等にかかる一切の費用は対象となりません。
 この取扱説明書は、本商品を破棄されるまで保管下さいますようお願い致します。

～商品内容～



| 番号 | 部品名 | 個数 | リペア品番 | 入数 |
|----|----------------|----|-----------------|----|
| 1 | エキゾーストパイプ | 1 | 18200 5JE T00 | 1 |
| 2 | マフラーCOMP. | 1 | | |
| 3 | サイレンサーステー | 1 | 91122 5JE T00 | 1 |
| 4 | サイレンサーバンド | 1 | 04 00 012 | 1 |
| 5 | フランジボルト 8×16 | 1 | 90000 08016 00F | 1 |
| 6 | フランジボルト 8×20 | 1 | BW 00 0041 | 4 |
| 7 | フランジナット 8mm | 1 | BW 02 0012 | 6 |
| 8 | エキゾーストパイプガスケット | 1 | 000 13 046 | 2 |
| 9 | ピボットナット | 1 | 04 00 014 | 1 |

補修パーツはリペア品番にてご発注下さい。尚、単品出荷出来ない部品もありますので、その場合はセット品にてご注文下さいませお願い致します。

～取り付け要領～

- 新品のエキゾーストパイプガスケットを使用し、エキゾーストパイプをシリンダーヘッドエキゾーストポートに差し込みSTDナット2個を用いて取り付け仮締めします。
- 右側リアショック部のピボットナットにキット内のサイレンサーステーをフランジボルト8×16を用いて取り付け仮締めします。
- マフラーCOMP.ジョイント部を、エキゾーストパイプストッパー部に当たるまで差し込み、取り付けます。
- マフラーCOMP.サイレンサー部に、サイレンサーバンドを通し、サイレンサーステーにフランジボルト8×20、フランジナットを用いて取り付け仮締めします。
- シリンダーヘッドエキゾーストポート部のフランジナットを規定トルクまで均一に締め付けます。
必ず指定トルクを守って下さい。
トルク：8～12N・m(0.8～1.2kgf・m)
- サイレンサーステー上部のフランジボルトを規定トルクまで締め付けます。
必ず指定トルクを守って下さい。
トルク：27N・m(2.7kgf・m)
- サイレンサーバンド部のフランジボルトを規定トルクまで締め付けます。
必ず指定トルクを守って下さい。
トルク：27N・m(2.7kgf・m)
- STDのブレーキペダルリターンコイルスプリングをスプリングフックに取り付けます。
- サイレンサー部のプレートの保護フィルムを剥がします。
- マフラーに付着した汚れをよく拭き取ります。
- エンジンを始動させ排気漏れが無いか確認します。
- 各部をもう一度規定トルクで増し締めします。
▲注意：必ず冷間時に行う事。

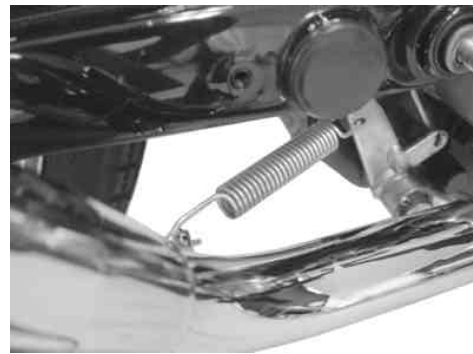
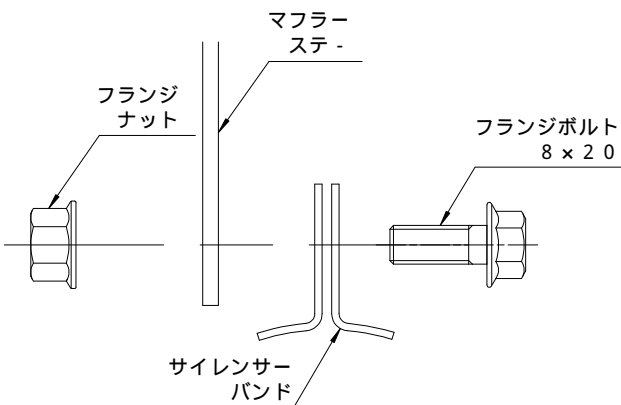

SPECIAL PARTS TAKEGAWA

〒584-0069 大阪府富田林市錦織東三丁目5番16号

TEL 0721 25 1357

FAX 0721-24-5059

お問い合わせ専用ダイヤル 0721 25 8857

URL <http://www.takegawa.co.jp>