

コーンオーバルマフラー（政府認証品） 取扱説明書

製品番号 04-02-0204

適応車種 マジェスティ S(SG28J)

この度は、弊社製品をお買い上げ頂きまして有り難うございます。

ご使用の際には下記事項を遵守頂きますようお願い致します。取り付け前には、必ずキット内容をお確かめ下さい。

万一お気付きの点がございましたら、お買い上げ頂いた販売店にご相談下さい。

このマフラーはキャタライザーを内蔵し、平成 19 年排出ガス規制及び平成 22 年加速騒音認証制度を取得している為、一般公道でご使用頂けます。

◎イラスト、写真などの記載内容が本パーツと異なる場合がありますので、予めご了承下さい。

●特徴

■サイレンサーの形状をコーン型オーバルとし、車両のカスタムイメージを高めます。

■静粛性の高いサイレンサー構造で高性能を実現しています。

■エキゾーストパイプ及びサイレンサーは SUS（ステンレス）材を使用し、耐食性、耐久性を向上させ、表面にはポリッシュバフ研磨処理を行い、輝きを持たせております。

●ご使用前に必ずお読み下さい

◎取扱説明書に書かれている指示を無視した使用により事故や損害が発生した場合、弊社は賠償の責を一切負いかねます。

◎当製品を取り付け使用し、当製品以外の部品に不具合が発生しても当製品以外の部品の保証は、どの様な事柄でも一切負いかねます。

◎当製品を加工等された場合や取り付けられた場合は、保証の対象にはなりません。

◎他社製品との組み合わせのお問い合わせはご遠慮下さい。

◎当製品は、上記適応車種、フレーム番号の車両専用部品です。他の車両には取り付け出来ませんのでご注意下さい。

◎サイレンサーは使用状況により、焼け色が付く可能性があります。

◎駆動系の推奨ウエイトローラーはノーマルプーリー 1 名乗車（約 60kg）時

10gX6 個 60g 02-00-2100: ウエイトローラー 10g（6 個セット）

乗車人数、使用状況等により異なります。参考としてご検討下さい。

◎ガスケット、パッキン類は、必ず新品部品を使用して下さい。

また、再使用する部品については、よく点検し摩耗や損傷がある場合は、必ず新品部品と交換して下さい。

◎このマフラーはノーマル車両（メーカー出荷状態）で加速騒音認証制度を取得しております。

エンジン部品等を変更された場合、加速騒音認証制度外となり一般公道では使用出来なくなります。

! 注意 この表示を無視した取り扱いをすると、人が傷害を負う可能性が想定される内容および物的損害が想定される内容を示しています。

■一般公道では、法定速度を守り遵法運転を心掛けて下さい。

（法定速度を超える速度で走行した場合、運転者は道路交通法、速度超過違反で罰せられます。）

■作業を行う際は、必ず冷間時（エンジンおよびマフラーが冷えている時）に行ってください。（火傷の原因となります。）

■作業を行う際は、その作業に適した工具を用意して行って下さい。（部品の破損、ケガの原因となります。）

■規定トルクは、必ずトルクレンチを使用し、確実に作業を行ってください。（ボルトおよびナットの破損、脱落の原因となります。）

■製品およびフレームには、エッジや突起がある場合があります。作業時は、手を保護して作業を行ってください。（ケガの原因となります。）

■走行前は必ず各部を点検し、ネジ部等の緩みがないかを確認し緩みがあれば規定トルクで確実に増し締めを行ってください。

（部品の脱落の原因となります。）

■このマフラーはノーマル車両（メーカー出荷状態）で加速騒音認証制度を取得しております。

異なる型式やエンジンパーツ交換及び改造を行っている車両に取り付け一般公道で使用しないで下さい。

（法規適合証明の出来ない車両に取り付け一般公道を走行した場合、違法マフラーとみなされます。）

! 警告 この表示を無視した取り扱いをすると人が死亡、重傷を負う可能性が想定される内容を示しています。

■エンジンを回転させる場合は、必ず換気の良い場所で行ってください。密閉した様な場所では、エンジンを始動させないで下さい。

（一酸化炭素中毒になる恐れがあります。）

■走行中、異常が発生した場合は、直ちに車両を安全な場所に停止させ、走行を中止して下さい。（事故につながる恐れがあります。）

■作業を行う際は、水平な場所で車両を安定させ安全に作業を行ってください。（作業中に車両が倒れてケガをする恐れがあります。）

■点検、整備は、取扱説明書又は、サービスマニュアル等の点検方法、要領を守り、正しく行って下さい。

（不適当な点検整備は、事故につながる恐れがあります。）

■点検、整備等を行った際、損傷部品が見つければ、その部品を再使用する事は避け損傷部品の交換を行ってください。

（そのまま使用すると事故につながる恐れがあります。）

■製品梱包のビニール袋は、幼児の手の届かない所に保管するか、廃棄処分して下さい。（幼児がかぶったりすると、窒息の恐れがあります。）

■ガソリンは、非常に引火しやすい為、一切の火気を避け燃えやすい物が回りに無い事を確認して下さい。

又、酸化したガソリンの滞留は、爆発等の危険性がある為、通気の良い場所で作業を行ってください。

◎性能アップ、デザイン変更、コストアップ等で製品および価格は予告無く変更されます。予めご了承下さい。

◎クレームについては、材料および加工に欠陥があると認められた製品に対してのみ、お買い上げ後 1 ヶ月以内を限度として、修理又は交換させて頂きます。

但し、正しい取り付けや、使用方法など守られていない場合は、この限りではありません。修理又は交換等にかかる一切の費用は対象となりません。

なお、レース等でご使用の場合はいかなる場合もクレームは一切お受け致しません。予めご了承下さい。

◎この取扱説明書は、当製品を破棄されるまで保管下さいませお願い致します。

株式会社 スペシャルパーツ 武川

〒584-0069 大阪府富田林市錦織東 3-5-16

TEL:0721-25-1357 FAX:0721-24-5059 URL <http://www.takegawa.co.jp>

お問い合わせ専用ダイヤル：0721-25-8857

製品内容



番号	部品名	個数	リペア品番	入数
1	サイレンサー ASSY.	1	18400-2L1-T00	1
2	パイプ COMP.	1	18320-2L1-T00	1
3	マフラスター 1	1	18211-2L1-T00	1
4	マフラスター 2	1	18211-2L1-T10	1
5	サイレンサーバンド	2	00-04-0036	2
6	サイレンサーバンドラバー	2	00-04-0044	2
7	バンド (44-47mm)	1	18373-T04-T00	1
8	エキゾーストパイプガスケット	1	00-04-0116	1
9	ソケットキャップスクリュー 10X30	3	00-00-0625	2
10	ソケットキャップスクリュー 10X25	2	00-00-0350	2
11	プレーンワッシャ 10mm	2	00-00-0151	10

※リペアパーツは必ずリペア品番にてご発注下さい。
品番発注でない場合、受注出来ない場合もあります。
予めご了承下さい。
尚、単品出荷出来ない部品もありますので、その場合はセット品番にてご注文下さいませお願い致します。

■取り付け要領 ※細部の取り付け方法や規定トルクにつきましては、純正サービスマニュアルを参照して下さい。

車両を安定させ、サービスマニュアルを参照し、シートを開け4本のスクリーンを取り外し、トランクを外します。

⚠注意：必ず冷間時に行う事。

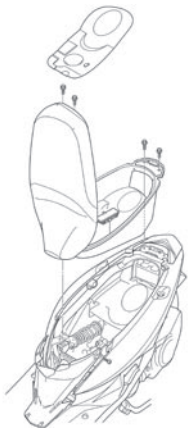

O₂ センサのコネクタ接続を外します。

マニュアルを参照しノーマルマフラー及びガスケットを取り外します。

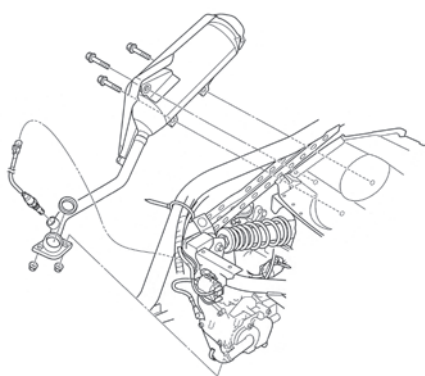

取り外したノーマルマフラーから O₂ センサを取り外します。

キットのパイプ COMP. に取り外した O₂ センサを取り付け規定トルクまで締め付けます。

※センサのネジ部には焼き付き防止の為、潤滑油又は焼き付き防止剤を少量塗布する事を推奨します。

焼き付き防止剤：アルミスペシャル 00-01-0001

⚠注意：必ず規定トルクを守る事。

O₂ センサ
トルク：45N・m (4.6kgf・m)



キット付属のガスケット及びエキゾースト COMP. を取り付け、エキゾーストパイプナットで仮締めします。

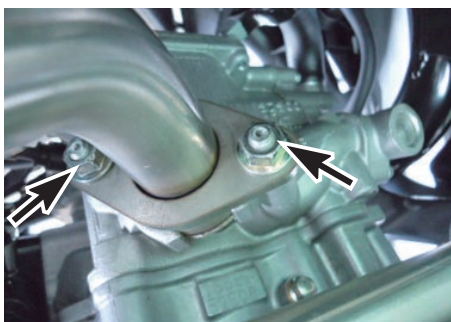

マフラスター 1 をキット同梱のソケットキャップスクリュー 10X30 を用いてスイングアーム下部 10mm ネジ穴に取り付け、仮締めします。

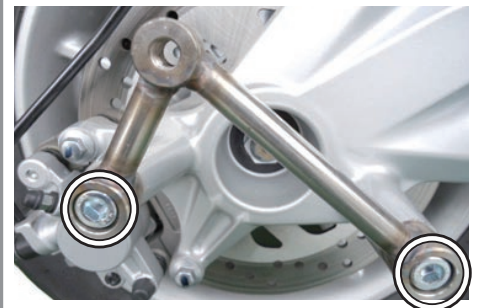

マフラスター 2 を同梱のソケットキャップスクリュー 10X30 を用いてスイングアーム上部 10mm ネジ穴に取り付け、仮締めします。



■取り付け要領 ※細部の取り付け方や規定トルクにつきましては、純正サービスマニュアルを参照して下さい。

仮付けしたパイプ COMP. ジョイント部に耐熱ガスケット剤を薄く塗布します。
スリーボンド 1207B 相当品
ロックタイト 5699 相当品



サイレンサーにバンド (44-47mm) を取り付けエキゾーストパイプに差し込みます。

※バンド (44-47mm) のネジ部には焼き付き防止の為、潤滑油又は焼き付き防止剤を少量塗布する事を推奨します。

焼き付き防止剤：アルミスペシャル 00-01-0001



サイレンサーバンドにサイレンサーバンドラバーを取り付けます。

サイレンサー ASSY. をパイプ COMP. に差し込み、サイレンサー ASSY. をサイレンサーバンドで挟み込む様に取り付け、付属のソケットキャップスクリュー 10X25、プレーンワッシャ 10mm を上下に取り付け、サイレンサーバンドを仮締めします。



仮付けが完了すれば、サイレンサー ASSY. パイプ COMP. に無理な力が掛かから無い様、位置を調整し各部を規定トルクまで締め付けます。

パイプ COMP. フランジ部エキゾーストパイプナットを均等に規定トルクまで締め付けます。

▲ 注意：必ず規定トルクを守る事。
エキゾーストパイプナット
トルク：15N・m (1.5kgf・m)

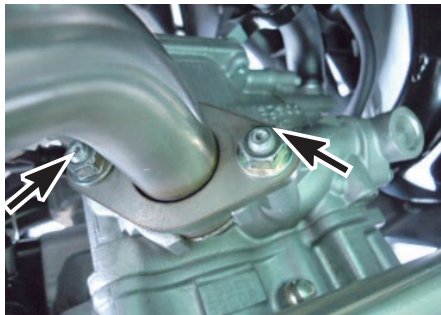

ステー1部のソケットキャップスクリュー 10X30 を規定トルクまで締め付けます。

▲ 注意：必ず規定トルクを守る事。
ソケットキャップスクリュー
トルク：53N・m (5.4kgf・m)

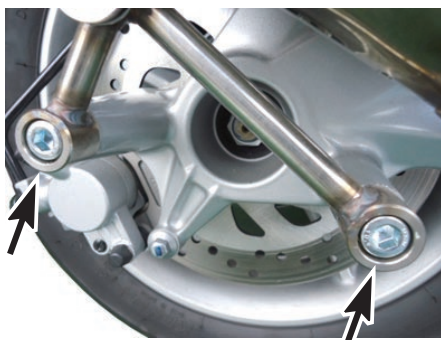

ステー2部のソケットキャップスクリュー 10X30 を規定トルクまで締め付けます。

▲ 注意：必ず規定トルクを守る事。
ソケットキャップスクリュー
トルク：53N・m (5.4kgf・m)



サイレンサーバンド部の上下ソケットキャップスクリュー 10X25 を規定トルクまで締め付けます。

▲ 注意：必ず規定トルクを守る事。
ソケットキャップスクリュー
トルク：30N・m (3.0kgf・m)



パイプ部のバンド (44-47mm) を規定トルクまで締め付けます。

▲ 注意：必ず規定トルクを守る事。
パイプ
トルク：15N・m (1.5kgf・m)



O₂ センサのコネクタを接続します。

サービスマニュアルを参照し、トランクを取り付けます。

サイレンサー部のプレートの保護フィルムを剥がします。

マフラーに付着した汚れを良く拭き取ります。エンジンを始動させ、排気漏れの有無を確認します。

▲ 警告：必ず換気のよい場所で行う事。

異状が無ければ、エンジンを停止させ再度規定トルクで各部を確認します。

▲ 注意：必ず冷間時に行う事。

▲ 注意：必ず規定トルクを守る事。