

レギュレーター追加付属のメーターキットご購入の方はメーター品番ご確認の上、接続図を確認して下さい。

★マークは接続箇所と色が異なりますので、ご注意下さい。

※ブレーキスイッチを誤ってミニレギュレーターの出側側に接続すると消費電流の上限値を超えますのでご注意下さい。
 バッテリーレス車は、ヘッドライト切れなど電力消費量が落ちた状態で高回転走行を続けると、車体側電圧はかなり高くなります。本製品はあくまで車両電圧系に問題が発生した時にメーター類を保護する為の補助レギュレーターです。電圧系に過度の問題がある状態での使用を続けると純正レギュレーターが完全に制御能力を失う恐れがあり、本製品の最大入力電圧40Vを超える可能性がありますのでご注意下さい。

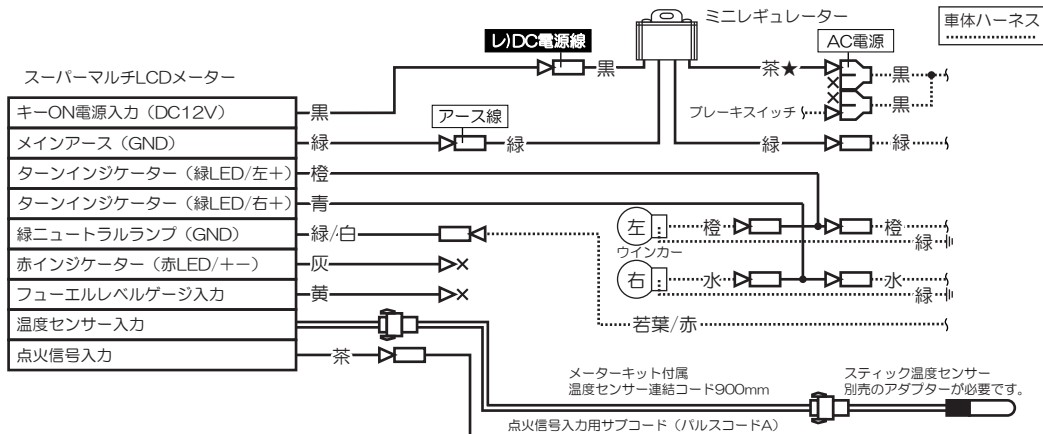

赤	Red	紫	Purple
黒	Black	灰	Gray
緑	Green	黄	Yellow
橙	Orange	茶	Brown
青	Blue	水	Light Blue
白	White	若葉	Light Green

ハイテンションコードに10mm~20mm沿わせて、タイラップ等で固定して下さい。
 正しい数値を示さない場合、調整の必要があります。
 メーター本体の設定値は"2C-1P"です。
 詳しくはメーター本体取扱い説明書でご確認下さい。

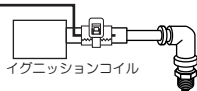

プラグはレジスタータイプを使用してください(イリジウム可)。
 ハイテンションコード、イグニッションコイルもノーマルをご使用ください。
 ノイズが表示の乱れや故障の原因となってしまう可能性があります。