



ビレットタコメーターユニット 取扱説明書

商品番号 : 05 06 0016
適応車種 : モンキー/ゴリラ
フレーム番号 : Z50J 1300001~1805927
 : Z50J 2000001~
 : AB27 1000001~1899999
適応条件 : ノーマルヘッド及び
 弊社製レギュラーヘッド/Rステージ/RステージEM/Rステージ+D

- ・この度は、弊社製品をお買い上げ頂きまして有り難うございます。使用の際には下記事項を遵守頂きますようお願い致します。
- ・取り付け前には、必ずキット内容をお確かめ下さい。万一お気付きの点がございましたら、お買い上げ頂いた販売店にご相談下さい。

イラスト、写真などの記載内容が本パーツと異なる場合がありますので、予めご了承下さい。

～特徴～

このキットは高い精度の表示が得られる機械式タコメーター用の取り出し口です。
アルミ削り出し、アルマイト処理を施したタコメーターユニットボディが車両のカスタムイメージを高めます。
減速比1:6.5のタコメーターに対応しています。

ご使用前に必ずお読み下さい

取扱説明書に書かれている指示を無視した使用により事故や損害が発生した場合、弊社は賠償の責を一切負いかねます。
当製品を取り付け使用し、当製品以外の部品に不具合が発生しても当製品以外の部品の保証は、どのような事柄でも一切負いかねます。
他社製品との組み合わせのお問い合わせはご遠慮下さい。
当製品は、上記適応車種、フレーム番号の車両専用用品です。他の車両には取り付け出来ませんのでご注意下さい。
製品を加工等された場合や取り付けられた場合は、保証の対象にはなりません。

注意 この表示を無視した取り扱いをすると、人が傷害を負う可能性が想定される内容及び物的損害が想定される内容を示しています。

- ・作業等を行う際は、必ず冷間時（エンジンおよびマフラーが冷えている時）に行ってください。（火傷の原因となります。）
- ・作業を行う際は、その作業に適した工具を用意して行って下さい。（部品の破損、ケガの原因となります。）
- ・規定トルクは、必ずトルクレンチを使用し、確実に作業を行ってください。（ボルトおよびナットの破損、脱落の原因となります。）
- ・製品およびフレームには、エッジや突起がある場合があります。作業時は、手を保護して作業を行ってください。（ケガの原因となります。）
- ・走行前は、必ず各部を点検し、ネジ部等の緩みが無いことを確認し緩みがあれば規定トルクで確実に増し締めを行ってください。（部品の脱落の原因となります。）

警告 この表示を無視した取り扱いをすると、人が死亡したり重傷を負う可能性が想定される内容を示しています。

- ・エンジンを回転させる場合は、必ず換気の良い場所で行ってください。密閉した様な場所では、エンジンを始動させないで下さい。（一酸化炭素中毒になる恐れがあります。）
- ・走行中、異常が発生した場合は、直ちに車両を安全な場所に停止させ、走行を中止して下さい。（事故につながる恐れがあります。）
- ・作業を行う際は、水平な場所で車両を安定させ安全に作業を行ってください。（作業中に車両が倒れてケガをする恐れがあります。）
- ・点検、整備等を行った際、損傷部品が見つければ、その部品を再使用する事は避け損傷部品の交換を行ってください。（そのまま使用すると事故につながる恐れがあります。）

性能アップ、デザイン変更、コストアップ等で製品および価格は予告無く変更されます。予めご了承下さい。
クレームについては、材料および加工に欠陥があると認められた製品に対してのみ、お買い上げ後1ヶ月以内を限度として、修理又は交換させて頂きます。但し、正しい取り付けや、使用方法など守られていない場合は、この限りではありません。修理又は交換等にかかる一切の費用は対象となりません。

この取扱説明書は、当製品を破棄されるまで保管下さいませお願い致します。

~ 商 品 内 容 ~

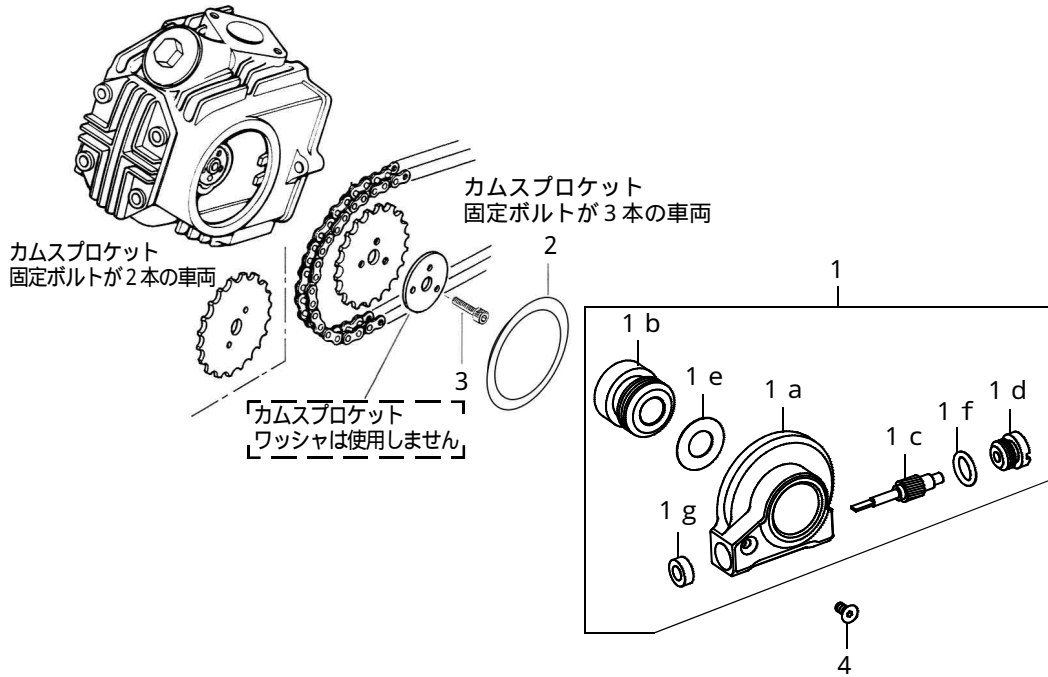

| 番号 | 部 品 名 | 個数 | リペア品番 | 入数 |
|-----|----------------------------|----|-------------------------|----|
| 1 | タコメーターユニット A S S Y . | 1 | | |
| 1 a | タコメーターユニットボディー (1 : 6.5) | 1 | | |
| 1 b | ローターギア | 1 | 1 2 3 4 3 1 6 5 T 0 1 A | 1 |
| 1 c | ピニオンギア 1 3 T | 1 | 1 2 3 4 2 1 6 5 T 0 1 | 1 |
| 1 d | シンチュウボルト | 1 | 1 2 3 4 5 1 6 5 T 1 0 | 1 |
| 1 e | スラストワッシャ 1 5.3 mm | 1 | 0 0 0 5 0 0 3 5 | 1 |
| 1 f | Oリング 1 2 mm | 1 | 0 0 0 0 0 2 5 8 | 2 |
| 1 g | オイルシール 4.8 x 1 4.5 x 5 | 1 | 9 1 2 5 6 4 2 5 0 0 3 | 1 |
| 2 | 左サイドカバーガスケット | 1 | 0 0 0 1 0 1 5 8 | 2 |
| 3 | ソケットキャップスクリュー 5 x 1 2 | 3 | 0 0 0 0 0 0 6 6 | 4 |
| 4 | フラットヘッドソケットスクリュー 5 x 1 0 | 1 | 0 0 0 0 0 3 8 9 | 5 |
| 工具 | Lレンチ 3 mm | 1 | | |
| 工具 | Lレンチ 4 mm | 1 | | |

リペアパーツは必ずリペア品番にてご発注下さい。品番発注でない場合、受注出来ない場合もあります。予めご了承下さい。尚、単品出荷出来ない部品もありますので、その場合はセット品番にてご注文下さいませお願い致します。

1 a ~ 1 g は タコメーターユニット A S S Y . に組み込まれています。

~ 取 り 付 け 要 領 ~

△ 注意: 作業を行う際は、必ず冷間時(エンジン及びマフラーが冷えている時)に行ってください。

1. R シリンダーヘッドサイドカバーの六角ボルト1本を取り外し、L シリンダーヘッドサイドカバーを取り外して下さい。
2. カムスプロケットを固定してあるボルト3本を ソケットキャップスクリューと交換して下さい。カムスプロケットがボルト2本で固定してある場合は、ソケットキャップスクリュー2本だけ使用して下さい。

△ 注意: カムスプロケットワッシャは使用しませんので、取り付けしないで下さい。

△ 注意: 必ず規定トルクを守る事。

トルク: 10 N・m (1.0 k g f ・ m)

3. シリンダーヘッドと タコメーターユニット A S S Y . のガスケット当たり面を、よく脱脂して下さい。

4. 1 b ローターギアの溝を、カムスプロケットを固定した ソケットキャップスクリューの頭に合わせながら、 タコメーターユニット A S S Y . とシリンダーヘッドの間に サイドカバーガスケットを挟み取り付けて下さい。

5. R シリンダーヘッド側のボルトを締め付けて下さい。

△ 注意: 必ず規定トルクを守る事。

トルク: 12 N・m (1.2 k g f ・ m)

6. 軽くキックペダルを踏み、タコメーターユニット内のピニオンギアが回転する事を確認して下さい。

〒584-0069 大阪府富田林市錦織東三丁目5番16号
 TEL 0721-25-1357 FAX 0721-24-5059
 お問い合わせ専用ダイヤル 0721-25-8857
 URL <http://www.takegawa.co.jp>

株式会社 SPECIAL PARTS 武川