



フェンダーレスLEDテールライトKIT 取扱説明書

商品番号 : 05 08 0029 ブラック
 : 05 08 0030 クリア
 : 05 08 0031 レッド

適応車種及びフレーム番号

D - TRACKER 125 : LX125D - A00078 ~
K LX 125 : LX125C A00055 ~

- ・この度は、弊社製品をお買い上げ頂きまして有り難うございます。使用の際には下記事項を遵守頂きますようお願い致します。
- ・取り付け前には、必ずキット内容をお確かめ下さい。万一お気付きの点がございましたら、お買い上げ頂いた販売店にご相談下さい。

イラスト、写真などの記載内容が本パーツと異なる場合がありますので、予めご了承下さい。

ご使用前に必ずお読み下さい

取扱説明書に書かれている指示を無視した使用により事故や損害が発生した場合、弊社は賠償の責を一切負いかねます。
当製品を取り付け使用し、当製品以外の部品に不具合が発生しても当製品以外の部品の保証は、どのような事柄でも一切負いかねます。
当製品は、上記適応車種、フレーム番号の車両専用用品です。他の車両には取り付け出来ませんのでご注意下さい。
当製品を取り付けるとツールバックが取り付け出来なくなります。ご注意下さい。

公道走行には別途リフレクターが必要となります。ご注意下さい。

弊社製リフレクターキット : 09 03 840

激しい悪路走行等による損傷は保証いたしかねます。予めご了承下さい。

当製品の取り付けには上記適応車種にあった純正サービスマニュアルを参照し、確実に作業を行って下さい。

取り付けの際には適切な工具等を準備し、取付け要領に従って十分注意して作業を行って下さい。尚、この取扱説明書や純正サービスマニュアルは基本的な技能や知識を持った方を対象としております。取り付け等の経験の無い方、工具等の準備が不十分な方は技術的信用のある専門店へご依頼されることをお勧め致します。

当製品を加工等された場合や取り付けられた場合は、保証の対象にはなりません。

他社製品との組み合わせのお問い合わせはご遠慮下さい。

ボルト、ナット等の一部は再使用しますが、摩耗や損傷が激しいものは再使用せず、必ず新品のものをご使用下さい。

⚠ 注意 この表示を無視した取り扱いをすると、人が傷害を負う可能性が想定される内容及び物的損害が想定される内容を示しています。

- ・作業等を行う際は、必ず冷間時（エンジンおよびマフラーが冷えている時）に行ってください。（火傷の原因となります。）
- ・作業を行う際は、その作業に適した工具を用意して行って下さい。（部品の破損、ケガの原因となります。）
- ・規定トルクは、必ずトルクレンチを使用し、確実に作業を行って下さい。（ボルトおよびナットの破損、脱落の原因となります。）
- ・製品およびフレームには、エッジや突起がある場合があります。作業時は、手を保護して作業を行って下さい。（ケガの原因となります。）
- ・走行前は、必ず各部を点検し、ネジ部等の緩みが無いかを確認し緩みがあれば規定トルクで確実に増し締めを行って下さい。（部品の脱落の原因となります。）

⚠ 警告 この表示を無視した取り扱いをすると、人が死亡したり重傷を負う可能性が想定される内容を示しています。

- ・技術・知識等が無い方は、作業を行わないで下さい。（部品破損等の原因により、転倒・事故につながる恐れがあります。）
- ・エンジンを回転させる場合は、必ず換気の良い場所で行って下さい。密閉した様な場所では、エンジンを始動させないで下さい。（一酸化炭素中毒になる恐れがあります。）
- ・走行中、異常が発生した場合は、直ちに車両を安全な場所に停止させ、走行を中止して下さい。（事故につながる恐れがあります。）
- ・作業を行う際は、水平な場所で車両を安定させ安全に作業を行って下さい。（作業中に車両が倒れてケガをする恐れがあります。）
- ・点検、整備は、取扱説明書又は、サービスマニュアル等の点検方法、要領を守り、正しく行って下さい。（不適当な点検整備は、事故につながる恐れがあります。）
- ・点検、整備等を行った際、損傷部品が見つければ、その部品を再使用する事は避け損傷部品の交換を行って下さい。（そのまま使用すると事故につながる恐れがあります。）
- ・ガソリンは、非常に引火しやすい為、一切の火気を避け燃えやすい物が周りに無い事を確認して下さい。又、気化したガソリンの滞留は、爆発等の危険性がある為、通気の良い場所で作業を行って下さい。

性能アップ、デザイン変更、コストアップ等で商品および価格は予告無く変更されます。予めご了承下さい。

クレームについては、材料および加工に欠陥があると認められた製品に対してのみ、お買い上げ後1ヶ月以内を限度として、修理又は交換させて頂きます。但し、正しい取り付けや、使用方法など守られていない場合は、この限りではありません。修理又は交換等にかかる一切の費用は対象となりません。

この取扱説明書は、当製品を破棄されるまで保管下さいます様お願い致します。

~ 商 品 内 容 ~

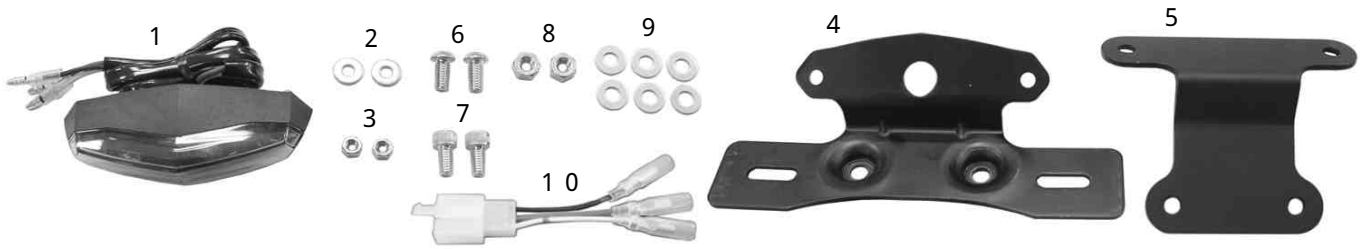

番号	部品名	個数	リペア品番	入数
1	LEDミニテールランプ	1	05-08-0017 (汎用セット)	1
2	プレーンワッシャ 5mm	2	00-00-0118	10
3	ナットM5	2	00-00-0002	8
4	ブラケット	1	00-05-0061 (汎用セット)	1
5	ステー	1	80114-DTR-T00	1
6	ボタンヘッドスクリュー-M6 x 1.2mm	2	00-00-0127	5
7	ソケットスクリュー-M6 x 1.2mm	2	00-00-0116	6
8	ナットM6	2	00-00-0128	10
9	プレーンワッシャ 6mm	6	00-00-0086	10
10	サブハーネス	1	33707 LX1 T00	1

リペアパーツは必ずリペア品番にてご発注下さい。品番発注でない場合、受注出来ない場合もあります。予めご了承下さい。

尚、単品出荷出来ない部品もありますので、その場合はセット品番にてご注文下さいませお願い致します。

~ 取 り 付 け 要 領 ~

水平で安全な場所で車両を安定させる。ショートの恐れがある為、メインキーがOFFであることを確認する。

ノーマル部品の取り外し

サービスマニュアルを参考にし、サイドカバー、シート、ツールバック、フレームカバーを取り外す。リアフェンダーのボルト2本を取り外しておく。

サービスマニュアルを参考に配線の接続を外し、フラップ(ナンバーブラケット)を取り外す。

キットの取り付け

ブラケットにLEDミニテールランプをナットM5 / ワッシャ5mm 2個を使用して取り付ける。

規定トルク：5N・m (0.5kgf・m)

ノーマルのシートフレーム部にステーをソケットスクリュー-M6 x 1.2mm / ワッシャ6mm 2個を使用して取り付け、ブラケットをステーにボタンヘッドスクリュー-M6 x 1.2mm / プレーンワッシャ6mm 2個を使用して取り付ける。

各ボルト規定トルク：9N・m (0.9kgf・m)

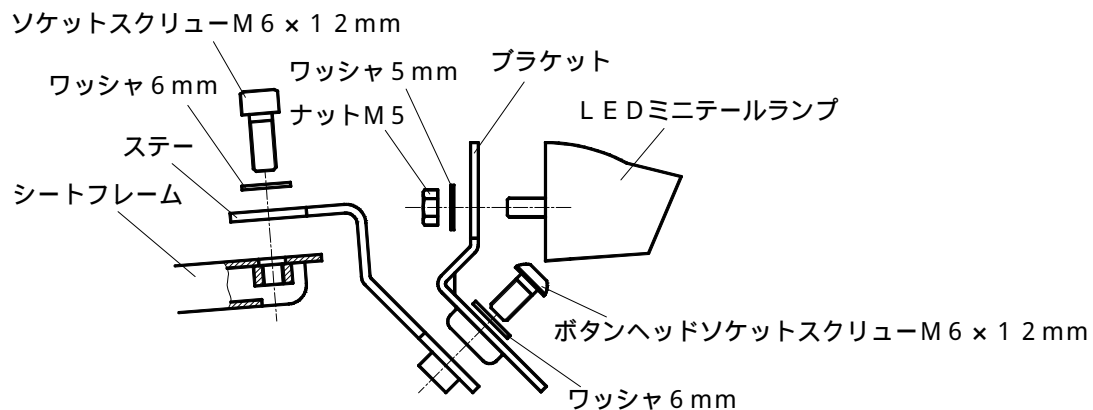

LEDミニテールランプの配線をテール/ブレーキライトコネクタまで取り回す。付属のサブハーネスをテール/ブレーキライトコネクタに接続し、LEDテールのギボシとサブハーネスのギボシを同じ色同士を接続する。

ナンバープレートライトコネクタ

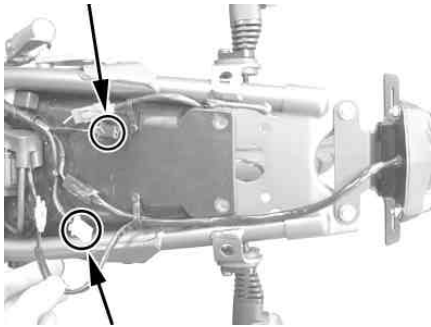

テール/ブレーキライトコネクタ

ノーマル配線色	LEDミニテールランプ配線色
黒/黄	黄
青/白	赤
赤/白	黒

ナンバープレートライトの配線は使用しないのでコネクタの防水処理を施しておく。

フレームカバーをシートフレーム部にノーマルのボルト/カラー 2個とキット付属のナットM6 /ワッシャ6mm 2個を使用して取り付け。

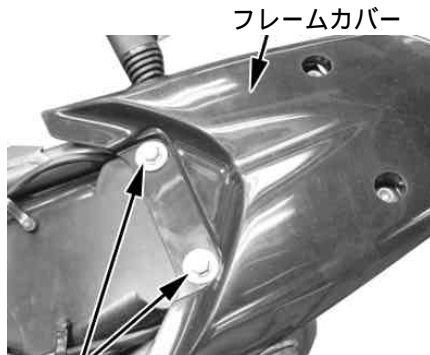

ノーマルのボルト/カラー

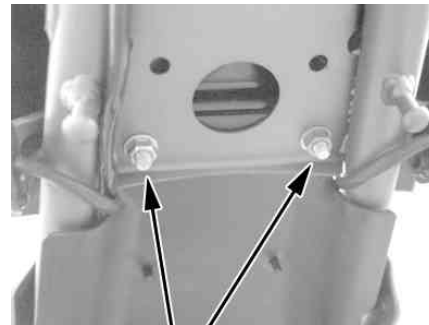

ナットM6 /ワッシャ6mm

確認

風通しの良い場所でエンジンを始動し、テールランプが正常に作動するか確認する。正常に作動しない場合はショートやコードの接続不良等が考えられるので再度確認する。

テールランプの照明がナンバープレート全面を照らし、表示が夜間に認識出来ることを確認し、リフレクターと共に取り付ける。

リフレクターは付属してないので別途用意すること。

サービスマニュアルを参考にし、リアフェンダーのボルト2本、シート、サイドカバーを取り付ける。

このキットを取り付けるとツールバックが取り付け出来なくなるので注意すること。

株式会社 **SPECIAL PARTS** 武川

〒584-0069 大阪府富田林市錦織東三丁目5番16号

TEL 0721 25 1357

FAX 0721-24-5059

お問い合わせ専用ダイヤル 0721 25 8857

URL <http://www.takegawa.co.jp>