



フェンダーレスキット 取扱説明書

商品番号 : 05 08 0078

適応車種 : CBR250R(MC41-1000001~1399999)

: CBR125R(JC50 1000001~)

- ・この度は、弊社商品をお買い上げ頂きましてありがとうございます。使用の際には下記事項を遵守頂きますようお願い致します。
- ・取り付け前には、必ずキット内容をお確かめ下さい。万一お気付きの点がございましたら、お買い上げ頂いた販売店にご相談下さい。

イラスト、写真などの記載内容が本パーツと異なる場合がありますので、予めご了承下さい。

～特徴～

- ・リアビューをノーマルとは異なるシャープなフォルムに変更し、カスタム性を高めています。
- ・ノーマルウインカー、ライセンスランプを取り付け可能とし、キット内に一般公道走行に必要なリフレクターを付属している為、別途購入部品は必要ありません。
- ・ノーマルリアアンダーカバーを使用している為、配線及びリアシート内に泥水等が浸入し難い構造となります。
- ・ライセンスプレート及びウインカーステーはアルミ製でブラックアルマイト仕上げです。

ご使用前に必ずお読み下さい

取扱説明書に書かれている指示を無視した使用により、事故や損害が発生した場合、弊社は賠償の責を一切負いかねます。
この製品を取り付け使用し、当製品以外の部品に不具合が発生しても当製品以外の部品の保証は、どのような事柄でも一切負いかねます。
商品を加工等された場合や取り付けられた場合は、保証の対象にはなりません。
他社製品との組み合わせのお問い合わせはご遠慮下さい。
当製品は、上記適応車種、フレーム番号の車両専用用品です。他の車両には取り付け出来ませんのでご注意下さい。
必ずキット付属のリフレクターは取り付けを行って下さい。
リアアンダーカバーをカットする加工作業が必要になります。
アルマイト製品は経年変化により、色褪せ等発生する場合があります。予めご了承下さい。

⚠ 注意

この表示を無視した取り扱いをすると、人が傷害を負う可能性が想定される内容及び物的損害が想定される内容を示しています。

- ・作業を行う際は、必ず冷間時（エンジンおよびマフラーが冷えている時）に行ってください。（火傷の原因となります。）
- ・作業を行う際は、その作業に適した工具を用意して行って下さい。（部品の破損、ケガの原因となります。）
- ・規定トルクは、必ずトルクレンチを使用し、確実に作業を行ってください。（ボルトおよびナットの破損、脱落の原因となります。）
- ・製品およびフレームには、エッジや突起がある場合があります。作業時は、手を保護して作業を行ってください。（ケガの原因となります。）
- ・走行前は、必ず各部を点検し、ネジ部等の緩みが無いかを確認し緩みがあれば規定トルクで確実に増し締めを行ってください。（部品の脱落の原因となります。）

⚠ 警告

この表示を無視した取り扱いをすると、人が死亡したり重傷を負う可能性が想定される内容を示しています。

- ・エンジンを回転させる場合は、必ず換気の良い場所で行ってください。密閉した様な場所では、エンジンを始動させないで下さい。（一酸化炭素中毒になる恐れがあります。）
- ・走行中、異常が発生した場合は、直ちに車両を安全な場所に停止させ、走行を中止して下さい。（事故につながる恐れがあります。）
- ・作業を行う際は、水平な場所で車両を安定させ安全に作業を行ってください。（作業中に車両が倒れてケガをする恐れがあります。）
- ・点検、整備は、取扱説明書又は、サービスマニュアル等の点検方法、要領を守り、正しく行って下さい。（不適当な点検整備は、事故につながる恐れがあります。）
- ・点検、整備等を行った際、損傷部品が見つければ、その部品を再使用する事は避け損傷部品の交換を行ってください。（そのまま使用すると事故につながる恐れがあります。）
- ・製品梱包のビニール袋は、幼児の手の届かない所に保管するか、廃棄処分して下さい。（幼児がかぶったりすると、窒息の恐れがあります。）
- ・ガソリンは、非常に引火しやすい為、一切の火気を避け燃えやすい物が回りに無い事を確認して下さい。又、気化したガソリンの滞留は、爆発等の危険性がある為、通気の良い場所で作業を行ってください。

性能アップ、デザイン変更、コストアップ等で商品および価格は予告無く変更されます。予めご了承下さい。

クレームについては、材料および加工に欠陥があると認められた商品に対してのみ、お買い上げ後1ヶ月以内を限度として、修理又は交換させて頂きます。但し、正しい取り付けや、使用方法など守られていない場合は、この限りではありません。修理又は交換等にかかる一切の費用は対象となりません。

この取扱説明書は、本商品を破棄されるまで保管下さいませお願い致します。

~商品内容~

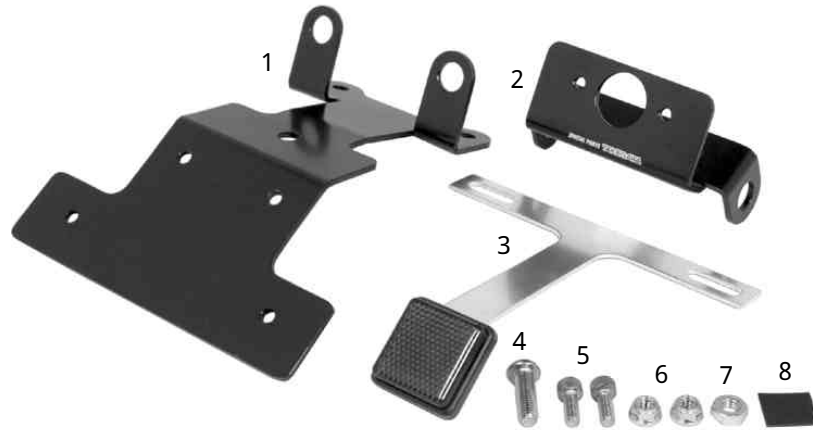

番号	部品名	数量	リペア品番	入数
1	ライセンスプレート&テールランプステー	1		
2	ライセンスランプ&ウインカーステー	1		
3	リフレクター	1	09 03 840	1
4	ボタンヘッドソケットスクリュー 8×25	1	00 00 0391	2
5	ソケットキャップスクリュー 6×15	2	00 00 0205	4
6	フランジナット 6mm (Uナット)	2	00 00 0091	6
7	六角ナット 8mm	1	00 00 0430	4
8	ラバープレート	1	00 00 0474	1

リペアパーツは必ずリペア品番にてご発注下さい。

品番発注でない場合、受注出来ない場合もあります。予めご了承下さい。

尚、単品出荷出来ない部品もありますので、その場合はセット品番にてご注文下さいませ
お願い致します。

~取り付け要領~

サービスマニュアルを参考し、ピリオンシート、グラブレール、リア
アンダーカバー、リアカウル、リアフェンダー、リアウインカー（L、
R）、リアフェンダーステーを取り外します。

リアカウル

ピリオンシート

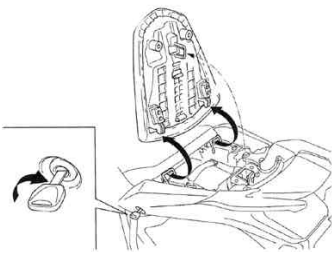

グラブレール

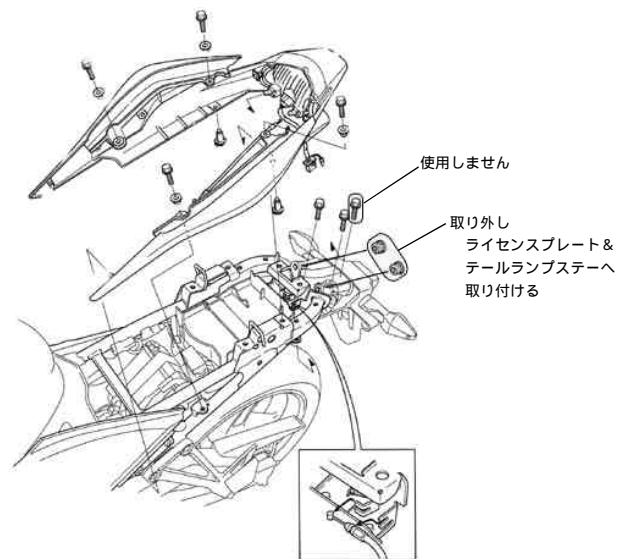
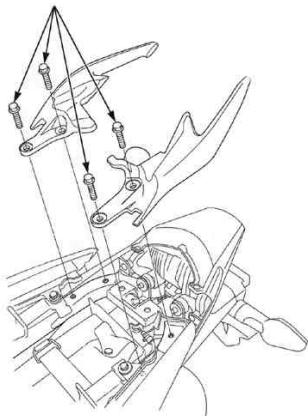

リアフェンダー

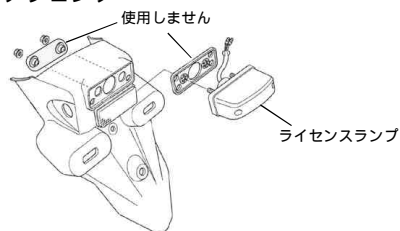

リアフェンダーステーに付いているテールランプのラバーは取り外し、ライセンスプレート&テールランプステーに取り付けて下さい。

ライセンスプレート&テールランプステーとライセンスランプ&ウインカーステーをソケットキャップスクリュー 6 × 15 とフランジナット 6 mm (Uナット) を使用し、図を参考に取り付けます。

△注意：必ず規定トルクを守る事。
トルク：ソケットキャップスクリュー 6 × 15
10 N・m (1.0 kgf・m)

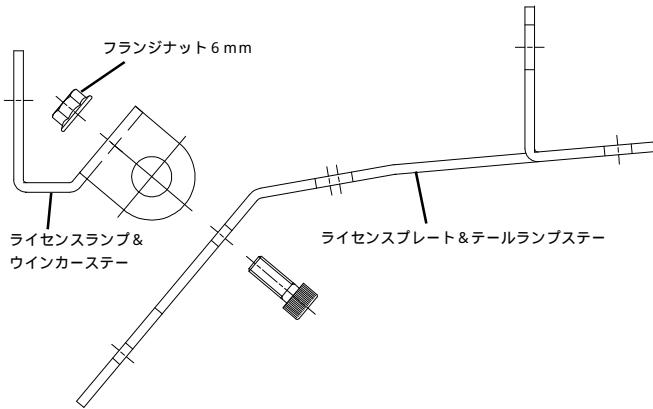

ライセンスランプ&ウインカーステーにライセンスランプとウインカーを取り付けます。

△注意：必ず規定トルクを守る事。
トルク：ライセンスランプ 5 N・m (0.5 kgf・m)
：リアウインカー (L, R) 10 N・m (1.0 kgf・m)

ライセンスランプのラバーは使用しません。
 ウインカーの締め付けは車両に取り付けした状態でウインカーの向きを調整してから行って下さい。
 ウインカーには取り付け位置が書いてあります。必ず同じ位置で取り付けして下さい。
 リアアンダーカバーを下記の形状と位置を参考に加工します。

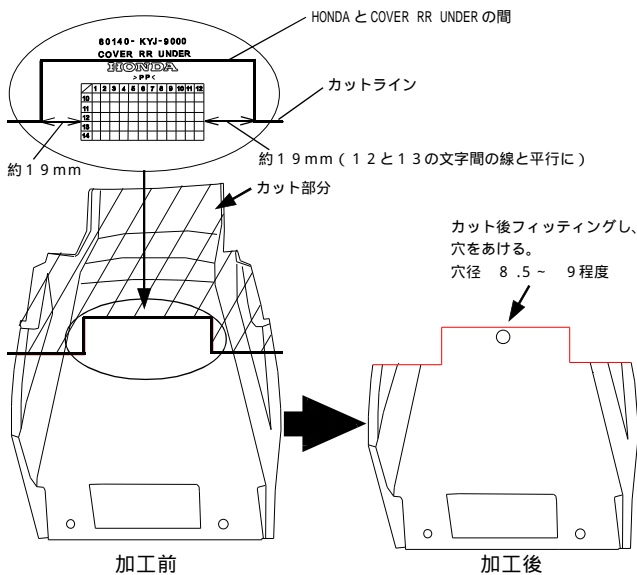

必ず手を保護し、ケガ等しない様注意して作業を行って下さい。
 カットするラインにマーキングを行いカットするとスムーズに行えます。

カット加工を施した部分はバリ取り加工を行って下さい。
 カット後のエッジ部分はR形状にする様にして下さい。
 カット後に必ずフィッティングを行って下さい。
 カットは純正部品を取り付けした際の形状です。使用ウインカー等が異なる場合カット形状も異なる可能性があります。

穴位置は借り付けを行い位置確認して穴あけ作業を行って下さい。
 ライセンスプレート&テールランプステーをフレームに取り付けます。
 フロント側に近い取り付け穴2点は純正のボルトを使用して下さい。
 取り付けが完了すればリアアンダーカバーを取り付け、ボタンヘッドソケットスクリュー 8 × 25 をリアアンダーカバー側から取り付け、六角ナット 8 mm でライセンスプレート&テールランプステーに固定します。

ボタンヘッドソケットスクリュー 8 × 25 は締めすぎると挟み込んでいるリアアンダーカバーを破損してしまう恐れがあります。適度に締め付け六角ナット 8 mm で固定して下さい。

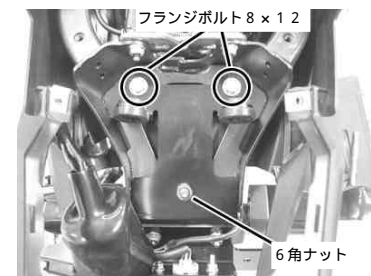
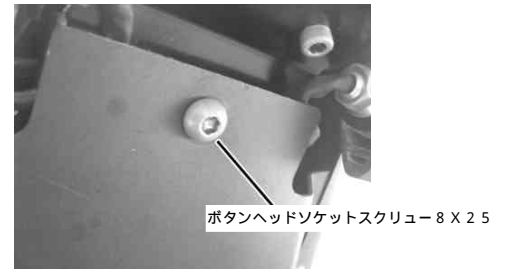
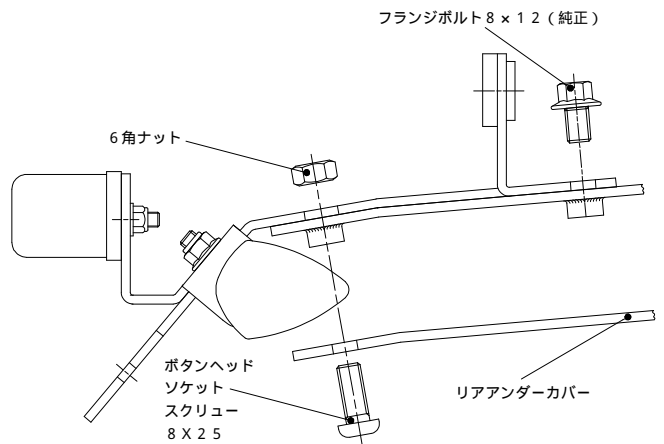

△注意：必ず規定トルクを守る事。
トルク：六角ナット 8 mm 15 N・m (1.5 kgf・m)
：フランジボルト 8 × 12 27 N・m (2.7 kgf・m)

ライセンスランプ、ウインカーの配線を接続します。
接続カブラの束をテールランプ下に移動させて下さい。



車体側ハーネスの位置を移動させ、接続を行って下さい。
テールランプの取り付け位置を確認しハーネスの移動を行い、ハーネスに負担が掛からないようにして下さい。ピリオンシートを取り付けた場合でも、干渉しない事を確認して下さい。
取り外したピリオンシート、グラブレール、リアカウルを取り付け、ライセンスプレートとライセンスプレート&テールランプステーにリフレクターと一緒に取り付けます。
リフレクターとライセンスプレート接触部にラバーをリフレクター側に貼り付けます。

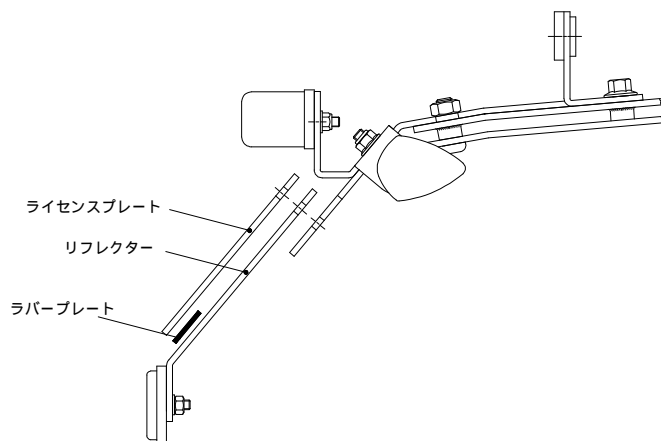

各部の緩みが無いが、電装系が点灯するか等確認して下さい。

株式会社 **SPECIAL PARTS** 武川

〒584-0069 大阪府富田林市錦織東三丁目5番16号

TEL 0721 25 1357

FAX 0721-24-5059

お問い合わせ専用ダイヤル 0721 25 8857

URL <http://www.takegawa.co.jp>