



シグナスX(1YP)用 ハイパーLEDウインカーバルブキット 取扱説明書

商品番号 : 05 08 0320

適応車種 : YAMAHA

シグナスX(1YP 日本国内仕様 2013年モデル~)
2012モデルまでのシグナスXには取り付け出来ません。

- ・この度は、弊社製品をお買い上げ頂きまして有り難うございます。使用の際には下記事項を遵守頂きますようお願い致します。
- ・取り付け前には、必ずキット内容をお確かめ下さい。万一お気付きの点がございましたら、お買い上げ頂いた販売店にご相談下さい。

イラスト、写真などの記載内容が本パーツと異なる場合がありますので、予めご了承下さい。

ご使用前に必ずお読み下さい

取扱説明書に書かれている指示を無視した使用により、事故や損害が発生した場合、弊社は賠償の責を一切負いかねます。この製品を取り付け使用し、当製品以外の部品に不具合が発生しても当製品以外の部品の保証は、どのような事柄でも一切負いかねます。製品を加工等された場合や取り付けられた場合は、保証の対象にはなりません。他社製品との組み合わせのお問い合わせはご遠慮下さい。当製品は、上記適応車種の車両専用品です。他の車両には取り付け出来ませんのでご注意下さい。又、シグナスXであっても台湾仕様車等(フレームNo.がSE44J以外の物)への取り付け可否は分かりかねます。補修部品に付きましてはリペア品番にてお申し込み下さい。尚、不明な点がございましたらお買い求め販売店にお問い合わせ下さい。ワイドレンジフラッシャーリレーを取り付けると、純正ウインカーリレーの様な動作音(カチカチ音)が無くなります。

~ 特 徴 ~

本キットのLEDバルブにする事で、点灯時の消費電力を大幅削減出来、またLED特有のレスポンスの良い発光となります。LEDバルブの側面にもチップLEDを15灯配置し、リフレクターの反射光やレンズ全体の光り方にも配慮した設計となっております。ワイドレンジフラッシャーリレーも付属しておりますので、抵抗などで無駄な電力を消費する事なくLEDウインカー化出来ます。純正ガラスバルブでは、消灯時でもガラスのオレンジ色がウインカーレンズ越しに見えてしましますが、本キット装着により消灯時はオレンジ色が見えなくなり、よりすっきりとした外観となります。本製品専用の弊社オリジナルハーネスがセットとなっており、別売の弊社スライドスイッチ(品番:05-09-0021)と、ギボシ端子(品番:00 00 0570)をご用意頂く事で、ハザード点滅機能を追加する事も可能です。

注意 この表示を無視した取り扱いをすると、人が傷害を負う可能性が想定される内容及び物的損害が想定される内容を示しています。

- ・作業を行う際は、必ず冷間時(エンジンおよびマフラーが冷えている時)に行ってください。(火傷の原因となります。)
- ・作業を行う際は、その作業に適した工具を用意して行って下さい。(部品の破損、ケガの原因となります。)
- ・規定トルクは、必ずトルクレンチを使用し、確実に作業を行ってください。(ボルトおよびナットの破損、脱落の原因となります。)
- ・製品およびフレームには、エッジや突起がある場合があります。作業時は、手を保護して作業を行ってください。(ケガの原因となります。)
- ・走行前は、必ず各部を点検し、ネジ部等の緩みが無いかを確認し緩みが有れば規定トルクで確実に増し締めを行ってください。(部品の脱落の原因となります。)

警告 この表示を無視した取り扱いをすると、人が死亡したり重傷を負う可能性が想定される内容を示しています。

- ・走行中、異常が発生した場合は、直ちに車両を安全な場所に停止させ、走行を中止して下さい。(事故につながる恐れがあります。)
- ・作業を行う際は、水平な場所で車両を安定させ安全に作業を行ってください。(作業中に車両が倒れてケガをする恐れがあります。)
- ・点検、整備は、取扱説明書又は、サービスマニュアル等の点検方法、要領を守り、正しく行って下さい。(不適当な点検整備は、事故につながる恐れがあります。)
- ・点検、整備等を行った際、損傷部品が見つければ、その部品を再使用する事は避け損傷部品の交換を行ってください。(そのまま使用すると事故につながる恐れがあります。)
- ・製品梱包のビニール袋は、幼児の手の届かない所に保管するか、廃棄処分して下さい。(幼児がかぶったりすると、窒息の恐れがあります。)

性能アップ、デザイン変更、コストアップ等で製品および価格は予告無く変更されます。予めご了承下さい。クレームについては、材料および加工に欠陥があると認められた製品に対してのみ、お買い上げ後1ヶ月以内を限度として、修理又は交換させて頂きます。但し、正しい取り付けや、使用方法など守られていない場合は、この限りではありません。修理又は交換等にかかる一切の費用は対象となりません。

なお、レース等でご使用の場合はいかなる場合もクレームは一切お受け致しません。予めご了承下さい。この取扱説明書は、本製品を破棄されるまで保管下さいませお願い致します。

～商品内容～

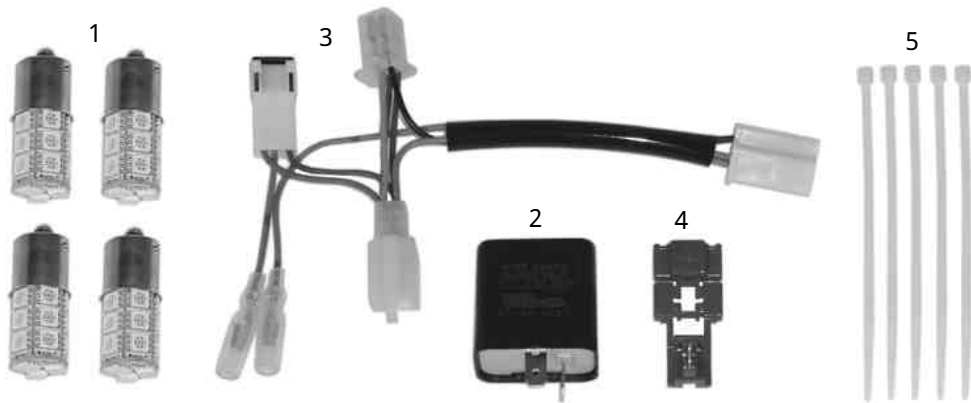

番号	部品名	数量	リペア品番	入数
1	LEDバルブ (S25 BAU15S)	4	05-08-0309	1
2	ワイドレンジフラッシャーリレー	1	05-08-0083	1
3	リレーハーネス COMP.	1	38302-1YP-T00	1
4	エレクトロタップ (短絡タイプ)	1	00-05-0126	5
5	タイラップ (100mm)	5	00-00-0228	10

リペアパーツは必ずリペア品番にてご発注下さい。品番発注でない場合、受注出来ない場合もあります。予めご了承下さい。

尚、単品出荷出来ない部品もありますので、その場合はセット品番にてご注文下さいませお願い致します。

～取り付け要領～

はじめに

作業は水平で安全な場所で、センタースタンドを立てるなどして、車両をしっかりと安定させてから開始して下さい。

ハーネスの取り付け・リレーの交換

1. 純正サービスマニュアルを参照し、外装類を取り外します。

△注意：本取説での外装部品取り外し作業内容は、詳細を省略した概要のみを記しております。
スクーターの外装取り外し作業に不慣れな方は、販売店等に作業を依頼するか、必ずメーカー純正サービスマニュアルの作業手順に従い作業を行って下さい。またカバー類の脱着時、爪部分や溝部分を破損しないように、注意深く作業を行って下さい。

2. タッピングスクリュー (シルバー/ブラック)・スクリュー・ブッシュリベットを取り外し、ハンドルアッパーカバー1を取り外します。

△注意：ハンドルアッパーカバー1のツメ部分が非常に割れ易いので、慎重に作業を行って下さい。

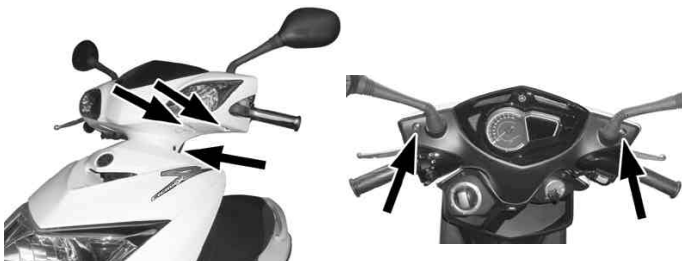

3. ウィンカーのコネクタ (緑・茶) をそれぞれ外し、ハンドルアッパーカバー1を車両より取り外します。

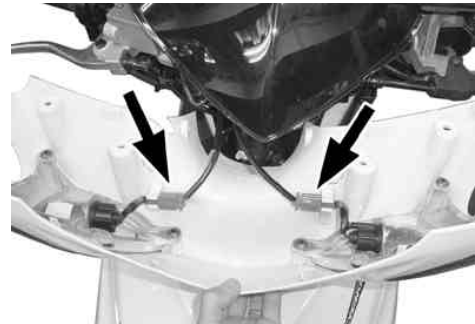

4. 純正ウィンカーリレーを車両より取り外し、3Pコネクタの接続も外します。

純正ウィンカーリレーと同じ場所に、キット付属のワイドレンジフラッシャーリレーを取り付けます。

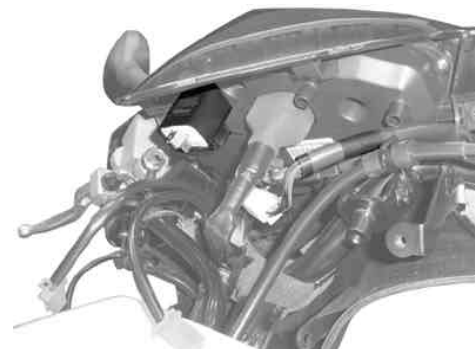

5. 純正ウインカーリレーに接続されていた3 Pコネクタのビニールチューブを少し切り開き、キット付属のエレクトロタップ（短絡タイプ）を用いて、茶色と茶/白色のコードを短絡させます。

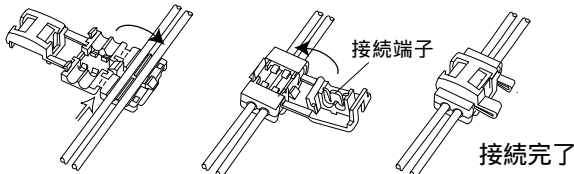
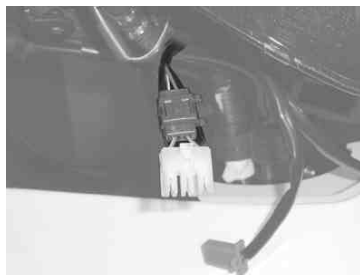

6. 純正スピードメーター裏面下側あたりにある、白色4 Pカブラの接続を外し、キット付属のリレーハーネスCOMP. を割り込ませる様に接続します。
L字型の2 Pカブラは、先程取り付けしたワイドレンジフラッシャーリレーに接続します。

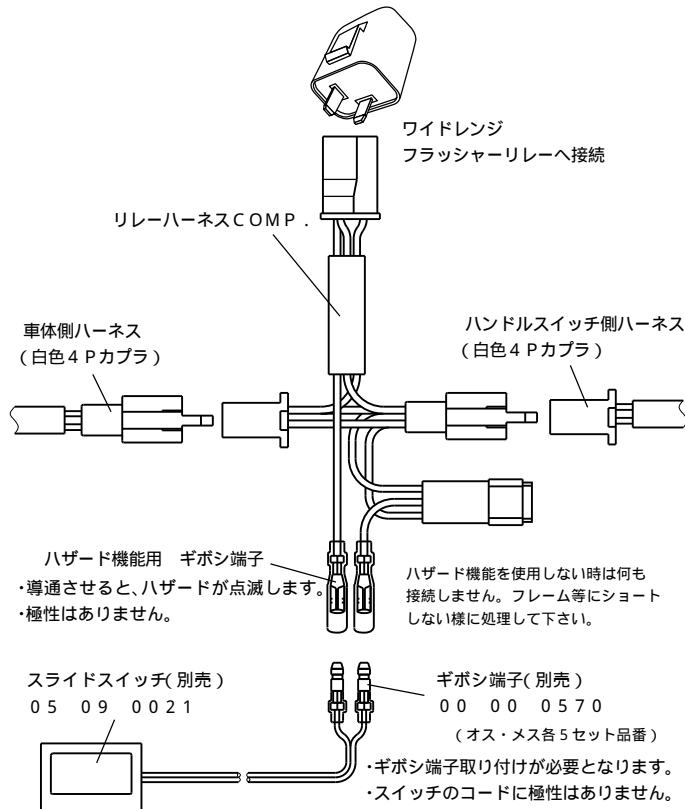

ポイント：本キット付属のリレーハーネスCOMP. にはメスギボシ端子が2本設けられており、この端子に別売のスライドスイッチを接続する事で、ハザード点滅機能を追加する事が出来ます。ハザード機能を使用しない場合は、リレーハーネスCOMP. のメスギボシ端子に何も接続しません。

△注意：リレーハーネスCOMP. を用いたハザード機能は、弊社製LEDウインカバルブに対してのみ対応します。ハーネスの許容電流の都合上、純正バルブ（白熱球）のままではハザード機能を使用出来ません。

7. リレーハーネスCOMP. 等のコードを、適宜タイラップで固定します。

ウインカバルブの交換

1. トランクとスタンディングハンドルを取り外します。

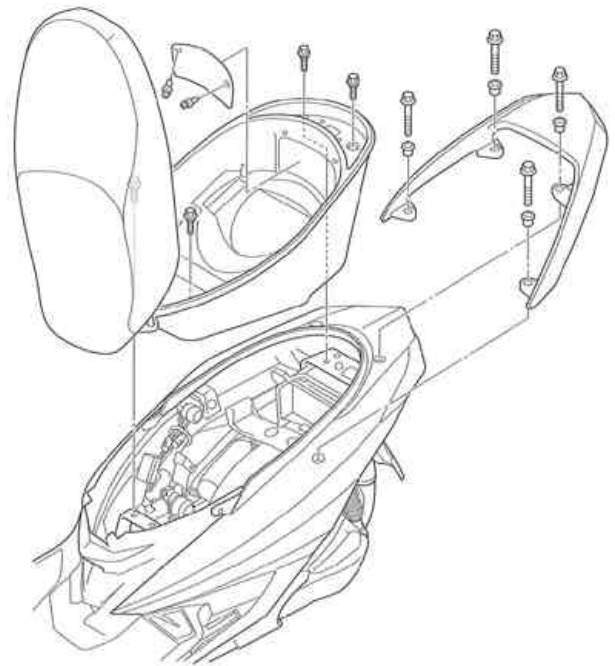

2. サイドカバーASSY. を取り外します。

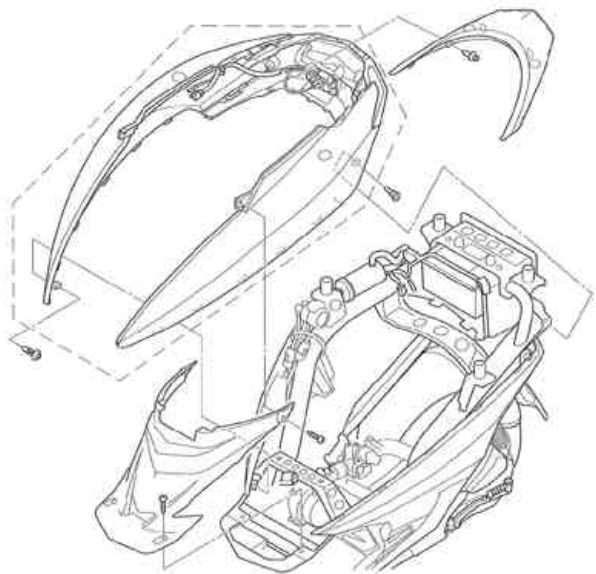

3. リアテールランプユニットと、ハンドルアッパーカバー1のウインカバルブをキット付属のLEDバルブに交換します。
4. LEDバルブを交換後、外装を完全に復旧する前に、まずウインカーが正しく点滅するか確認を行って下さい。
5. 点滅に問題がなければ、外装を元通り復旧して下さい。

株式会社 **SPECIAL PARTS** 武川

〒584-0069 大阪府富田林市錦織東三丁目5番16号

TEL 0721 25 1357

FAX 0721-24-5059

お問い合わせ専用ダイヤル 0721 25 8857

URL <http://www.takegawa.co.jp>