

LED テールランプキット (スモークレンズ) 取扱説明書

製品番号 05-08-0414

適応車種	GROM (JC61-1000001 ~ 1299999)
	(JC61-1300001 ~)
	(JC75-1000001 ~)
	MSX125 (タイ仕様)
	MSX125SF (タイ仕様)

この度は、弊社製品をお買い上げ頂きまして有り難うございます。
 使用の際には下記事項を遵守頂きますようお願い致します。取り付け前には、必ずキット内容をお確かめ下さい。
 万一お気付きの点がございましたら、お買い上げ頂いた販売店にご相談下さい。

◎イラスト、写真などの記載内容が本パーツと異なる場合がありますので、予めご了承下さい。

～特徴～

- 純正のテールランプユニットと交換するだけのボルトオンで取り付け可能です。
- テールランプのレンズが、スモークのモノトーンに変わる事で、リアビューの雰囲気も一新する事が出来ます。

☆ご使用前に必ずお読み下さい☆

- ◎取扱説明書に書かれている指示を無視した使用により事故や損害が発生した場合、弊社は賠償の責を一切負いかねます。
- ◎当製品を取り付け使用し、当製品以外の部品に不具合が発生しても当製品以外の部品の保証は、どのような事柄でも一切負いかねます。
- ◎製品を加工等された場合は、保証の対象にはなりません。
- ◎他社製品との組み合わせのお問い合わせはご遠慮下さい。
- ◎当製品は、上記適応車種の車両専用用品です。他の車両には取り付け出来ませんのでご注意ください。

注意 この表示を無視した取り扱いをすると、人が傷害を負う可能性が想定される内容および物的損害が想定される内容を示しています。

- 作業等を行う際は、必ず冷間時（エンジンおよびマフラーが冷えている時）に行ってください。（火傷の原因となります。）
- 作業を行う際は、その作業に適した工具を用意して行って下さい。（部品の破損、ケガの原因となります。）
- 規定トルクは、必ずトルクレンチを使用し、確実に作業を行ってください。（ボルトおよびナットの破損、脱落の原因となります。）
- 製品およびフレームには、エッジや突起がある場合があります。作業時は、手を保護して作業を行ってください。（ケガの原因となります。）
- 走行前は、必ず各部を点検し、ネジ部等の緩みが無いかを確認し緩みがあれば規定トルクで確実に増し締めを行ってください。（部品の脱落の原因となります。）

警告 この表示を無視した取り扱いをすると人が死亡、重傷を負う可能性が想定される内容を示しています。

- 走行中、異常が発生した場合は、直ちに車両を安全な場所に停止させ、走行を中止して下さい。（事故につながる恐れがあります。）
- 作業を行う際は、水平な場所で車両を安定させ安全に作業を行ってください。（作業中に車両が倒れてケガをします。）
- 点検、整備は、取扱説明書又は、サービスマニュアル等の点検方法、要領を守り、正しく行って下さい。（不適当な点検整備は、事故につながる恐れがあります。）
- 点検、整備等を行った際、損傷部品が見つければ、その部品を再使用する事は避け損傷部品の交換を行ってください。（事故につながる恐れがあります。）
- 製品梱包のビニール袋は、幼児の手の届かない所に保管するか、廃棄処分して下さい。（幼児がかぶったりすると、窒息の恐れがあります。）

◎性能アップ、デザイン変更、コストアップ等で製品および価格は予告無く変更されます。予めご了承下さい。
 ◎クレームについては、材料および加工に欠陥があると認められた製品に対してのみ、お買い上げ後1ヶ月以内を限度として、修理又は交換させて頂きます。
 但し、正しい取り付けや、使用方法など守られていない場合は、この限りではありません。修理又は交換等にかかる一切の費用は対象となりません。
 なお、レース等でご使用の場合はいかなる場合もクレームは一切お受け致しません。予めご了承下さい。
 ◎この取扱説明書は、当製品を破棄されるまで保管下さいます様お願い致します。

株式会社 スペシャルパーツ 武川

〒584-0069 大阪府富田林市錦織東 3-5-16
 TEL:0721-25-1357 FAX:0721-24-5059 URL http://www.takegawa.co.jp
 お問い合わせ専用ダイヤル: 0721-25-8857

製品内容



部品名	個数
LED テールランプ (スモーク)	1

■取り付け要領 ※特に記載の無い細部の取り付け方法や規定トルクにつきましては、純正サービスマニュアルを参照して下さい。

●本取り扱い説明書では、作業の概要のみ記載しております。
 詳細については、純正サービスマニュアルをご参照の上、確実に作業を行って下さい。

・純正テールランプの取り外し

フレーム番号 [JC61-1300001 ~ /JC75-1000001 ~ /MSX125SF] の車両の場合

1. シートを外して、写真の矢印部のボルト2本とスクリーン4本を外し、ボディカバーを取り外します。

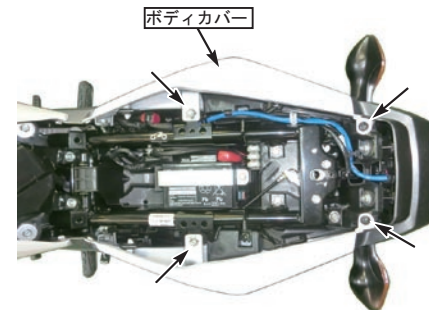

フレーム番号 [JC61-1000001 ~ 1299999/MSX125] の車両の場合

1. 左右のシュラウドを取り外します。

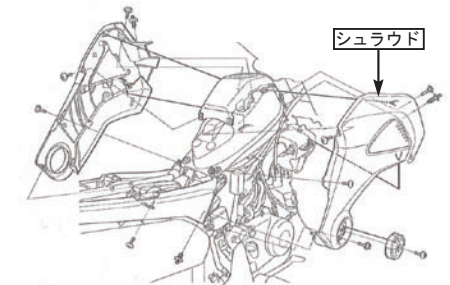

シートを外し、ボディカバーを取り外します。

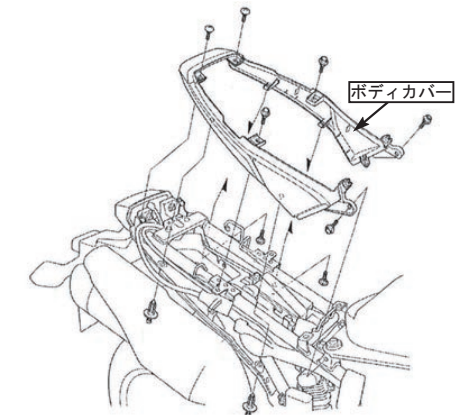

■取り付け要領 ※特に記載の無い細部の取り付け方法や規定トルクにつきましては、純正サービスマニュアルを参照して下さい。

●本取り扱い説明書では、作業の概要のみ記載しております。
詳細については、純正サービスマニュアルをご参照の上、確実に作業を行って下さい。

2. ブレーキ/テールライトコネクタ（黒色 3P コネクタ）の接続を外し、クランプからワイヤを外します。



3. 純正ブレーキ/テールライトユニットを固定している、ナット・ワッシャ 各2個を取り外し、車両から純正ブレーキ/テールライトユニットを取り外します。

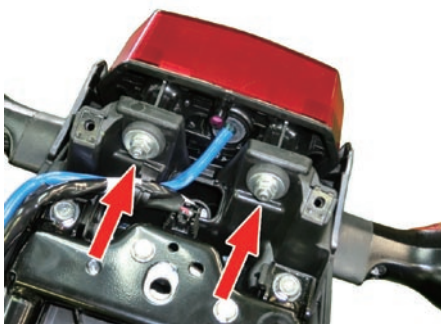

・LED テールランプの取り付け

1. 純正テールランプを取り外した逆手順で、本キットのLED テールランプを車両に取り付け、ブレーキ/テールライトコネクタを接続します。

▲注意：必ず規定トルクを守る事。
ナット
トルク：5N・m (0.5kgf・m)

2. イグニッションキーをONにし、テールライト、ブレーキライトが正常に点灯する事を確認してから、外装類を元通り組み付けて下さい。

・オプション配線について

本LED テールランプには、純正テールランプ同様の3P コネクタとは別に、黄色と白色コードを備えております。

3P コネクタを車両側ハーネスに接続した状態で、黄色コードを+12Vに接続すると、テールランプに向かって右半分がアンバー色に発光し、白色コードを+12Vに接続すると、テールランプに向かって左半分がアンバー色に発光します。

但し、法律上の方向指示器の要件は満たさない為、公道でウインカーとして使用する事は出来ません。当製品を公道でご使用になる場合は、黄色と白色のコードはどこにも接続せずに束ねておくか、切除して下さい。

・各コード色の機能について

コード色	機能
黒	アース
赤	ブレーキライト
青	テールライト
黄	右半分アンバー発光
白	左半分アンバー発光