

フェンダーレスキット 取扱説明書

製品番号 05-08-0459

適応車種	モンキー 125	(JB02-1000001 ~)
		(JB03-1000001 ~)
	モンキー 125 タイモデル	(MLHJB02) (MLHJB03)

この度は、弊社製品をお買い上げ頂きまして有り難うございます。
 使用の際には下記事項を遵守頂きますようお願い致します。取り付け前には、必ずキット内容をお確かめ下さい。
 万一お気付きの点がございましたら、お買い上げ頂いた販売店にご相談下さい。

◎イラスト、写真などの記載内容が本パーツと異なる場合があります。予めご了承下さい。

☆ご使用前に必ずお読み下さい☆

- ◎取扱説明書に書かれている指示を無視した使用により、事故や損害が発生した場合、弊社は賠償の責を一切負いかねます。
- ◎当製品を取り付け使用し、当製品以外の部品に不具合が発生しても当製品以外の部品の保証は、どのような事柄でも一切負いかねます。
- ◎当製品を加工等された場合は、保証の対象にはなりません。
- ◎他社製品との組み合わせのお問い合わせはご遠慮下さい。
- ◎当製品は、上記適応車種の車両専用です。他の車両には取り付け出来ませんので、ご注意ください。
- ◎ノーマルのタイヤ外径よりも大きいタイヤを装着した場合、リアショックが縮んだ際にナンバープレートとタイヤが干渉する恐れがあります。
- ◎純正よりも短い取り付け長のリアショックを装着した場合、リアショックが縮んだ際にナンバープレートとタイヤが干渉する恐れがあります。
- ◎不明な点がございましたらお買い求め販売店にお問い合わせ下さい。

～特徴～

- ノーマルリアフェンダーを外し、当製品を装着する事でリア周りをシャープなフォルムに変更する事が出来ます。ノーマルウインカー、テールランプ、ライセンスランプ等をそのまま使用し、別途購入部品等の必要も無く、簡単に装着する事が出来ます。

注意 この表示を無視した取り扱いをすると、人が傷害を負う可能性が想定される内容及び物的損害が想定される内容を示しています。

- 作業等を行う際は、必ず冷間時（エンジン及びマフラーが冷えている時）に行ってください。（火傷の原因となります。）
- 作業を行う際は、その作業に適した工具を用意して行って下さい。（部品の破損、ケガの原因となります。）
- 規定トルクは、必ずトルクレンチを使用し、確実に作業を行ってください。（ボルト及びナットの破損、脱落の原因となります。）
- 製品及びフレームには、エッジや突起がある場合があります。作業時は、手を保護して作業を行ってください。（ケガの原因となります。）
- 走行前は、必ず各部を点検し、ネジ部等の緩みがないかを確認し緩みが有れば規定トルクで確実に増し締めを行ってください。（部品の脱落の原因となります。）

警告 この表示を無視した取り扱いをすると人が死亡、重傷を負う可能性が想定される内容を示しています。

- 走行中、異常が発生した場合は、直ちに車両を安全な場所に停止させ、走行を中止して下さい。（事故につながる恐れがあります。）
- 作業を行う際は、水平な場所で車両を安定させ安全に作業を行ってください。（作業中に車両が倒れてケガをする恐れがあります。）
- 点検、整備は、取扱説明書又は、サービスマニュアル等の点検方法、要領を守り、正しく行って下さい。（不適当な点検整備は、事故につながる恐れがあります。）
- 点検、整備等を行った際、損傷部品が見つければ、その部品を再使用する事は避け損傷部品の交換を行ってください。（事故につながる恐れがあります。）

- ◎性能アップ、デザイン変更、コストアップ等で製品及び価格は予告無く変更されます。予めご了承下さい。
- ◎クレームについては、材料及び加工に欠陥があると認められた製品に対してのみ、お買い上げ後1ヶ月以内を限度として、修理又は交換させて頂きます。
 但し、正しい取り付けや、使用方法など守られていない場合は、この限りではありません。修理又は交換等にかかる一切の費用は対象となりません。
 なお、レース等でご使用の場合はいかなる場合もクレームは一切お受け致しません。予めご了承下さい。
- ◎この取扱説明書は、当製品を破棄されるまで保管下さいます様お願い致します。

製品内容



番号	部品名	個数	リペア品番
1	ステー	1	
2	リフレクター	1	05-08-0356
3	プレーンワッシャ 10mm	3	00-00-0651 (10ヶ入)
4	ラバープレート (両面テープ付) 20x20x1	1	00-00-0474

※リペアパーツは必ずリペア品番にてご発注下さい。
 品番発注でない場合、受注出来ない場合もあります。予めご了承下さい。
 尚、単品出荷出来ない部品もありますので、その場合はセット品番にてご注文下さいます様
 お願い致します。

○はじめに○
車両をメンテナンススタンド等にかける
などして、車体を安定させて下さい。

○リアインナーフェンダーを取り外します。
スクリュー2本とトリムクリップ2個で留まっています。

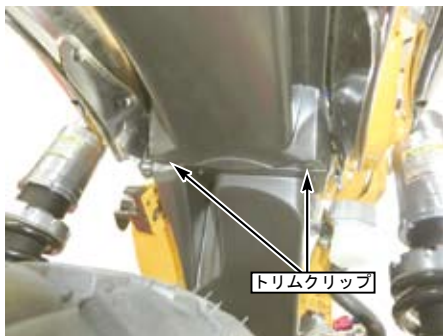

トリムクリップ

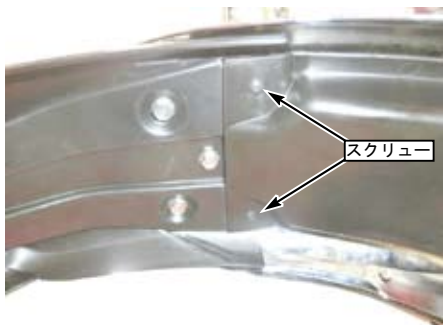

スクリュー

○ライセンスランプのカブラを外し、リアフェンダーを外します。



○リアフェンダーからライセンスランプを取り外し、①ステータに取り付けます。



○リアフェンダーからナットを取り外し、
①ステータに取り付けます。

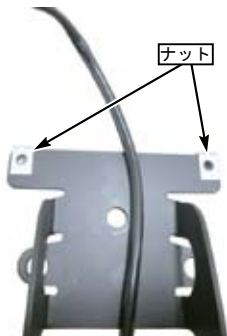

ナット

○①ステータを純正ボルトと③プレーンワッシャ
10mmを使用し、車体側に取り付けます。
この時ライセンスランプの配線をステータの上側
に通し、カブラを差し込みます。

▲注意：必ず規定トルクを守る事。
純正ボルト
トルク：12N・m (1.2kgf・m)



▲注意：図を参考に取り付け順序を確認し、
③プレーンワッシャの取り付け時、
車体側のボス部に③プレーンワッシャが
乗らないようにして下さい。

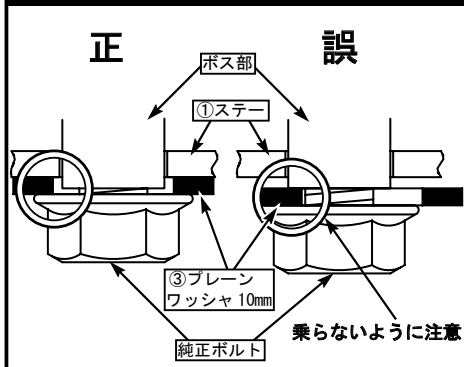

○リアインナーフェンダーを①ステータに取り付ける
為に、加工を行います。
写真を参考に出っ張り部分を落して下さい。



○ライセンスランプが点灯するか確認した後、
問題なければリアインナーフェンダーを
①ステータに取り付けます。



○②リフレクターにナンバープレートと当たる
部分に振動止め用の④ラバープレート
を貼り付け、ナンバープレートをつけます。

