

DC12V クロームメッキホーン 取扱説明書

製品番号 05-09-0020

適応	<ul style="list-style-type: none"> ・DC(直流)12V専用 ※バッテリーレス車のAC(交流)12Vではご使用頂けません。 ※当製品は接続端子が2本のタイプになります。接続配線が1本の車両ではご使用頂けません。
参考適合車種	<ul style="list-style-type: none"> ・12V モンキー・モンキー FI・CD/GL50・マグナ 50. etc ・リトルカブ (AA01-3000001 ~) ※フレーム No. が "C50-" から始まる車両はご使用頂けません。 ・スーパーカブ (AA01-1100001 ~) ※フレーム No. が "C50-" から始まる車両と "AA01-1000001 ~ 1099999" の車両はご使用頂けません。 ・レブル 250 (MC49-1000001 ~) ・ジクサー (NG4BG-100001 ~)

この度は、弊社製品をお買い上げ頂きまして有り難うございます。使用の際には下記事項を遵守頂きますようお願い致します。取り付け前には、必ずキット内容をお確かめ下さい。万一お気づきの点がございましたら、お買い上げ頂いた販売店にご相談下さい。

◎イラスト、写真などの記載内容が本パーツと異なる場合がありますので、予めご了承下さい。

☆ご使用前に必ずお読み下さい☆

- ◎取扱説明書に書かれている指示を無視した使用により事故や損害が発生した場合、弊社は賠償の責を一切負いかねます。
- ◎当製品を取り付け使用し、当製品以外の部品に不具合が発生しても当製品以外の部品の保証は、どの様な事柄でも一切負いかねます。
- ◎当製品を加工等された場合は、保証の対象にはなりません。
- ◎他社製品との組み合わせのお問い合わせはご遠慮下さい。
- ◎取り付けの際には、工具等を準備し、取付け要領に従って十分注意して作業を行って下さい。尚、この取扱説明書は基本的な技能や知識を持った方を対象としております。取り付け等の経験の無い方、工具等の準備が不十分な方は、技術的信用のある専門店へご依頼されることをお勧め致します。

～特徴～

- 美しいクロームメッキを施した HONDA 純正互換タイプのホーンです。
- ステアとホーンは M5 ナットでの固定で、ステアの角度を自由に変えたり、自作ステアへの交換が可能です。(HONDA 純正品はカシメ固定)

注意 この表示を無視した取り扱いをすると、人が傷害を負う可能性が想定される内容および物的損害が想定される内容を示しています。

- 作業等を行う際は、必ず冷間時(エンジンおよびマフラーが冷えている時)に行ってください。(火傷の原因となります。)
- 作業を行う際は、その作業に適した工具を用意して行って下さい。(部品の破損、ケガの原因となります。)
- 製品およびフレームには、エッジや突起がある場合があります。作業時は、手を保護して作業を行ってください。(ケガの原因となります。)

警告 この表示を無視した取り扱いをすると人が死亡、重傷を負う可能性が想定される内容を示しています。

- 技術、知識のない方は、作業を行わないで下さい。(技術、知識不足等による作業ミスで、部品破損により、事故につながる恐れがあります。)
- 走行中、異常が発生した場合は、直ちに車両を安全な場所に停止させ、走行を中止して下さい。(事故につながる恐れがあります。)
- 作業を行う際は、水平な場所で車両を安定させ安全に作業を行ってください。(作業中に車両が倒れてケガをする恐れがあります。)
- 点検、整備は、取扱説明書又は、サービスマニュアル等の点検方法、要領を守り、正しく行って下さい。(不適当な点検整備は、事故につながる恐れがあります。)
- 点検、整備等を行った際、損傷部品が見つければ、その部品を再使用する事は避け損傷部品の交換を行ってください。(事故につながる恐れがあります。)
- エンジンを回転させる場合は、必ず換気の良い場所で行ってください。密閉したような場所では、エンジンを始動しないで下さい。(一酸化炭素中毒になる恐れがあります。)
- 走行前は、必ず各部を点検し、ネジ部等の緩みの有無を確認し、緩みがあれば規定トルクで確実に増し締めを行ってください。(部品の脱落等で、事故につながる恐れがあります。)
- 指定した部品以外の部品使用は、一切行わないで下さい。(部品破損により事故につながる恐れがあります。)
- 酸化したガソリンの滞留は危険性がある為、通気の良い場所として作業を行ってください。

株式会社 スペシャルパーツ 武川
TEL:0721-25-1357 FAX:0721-24-5059 URL <http://www.takegawa.co.jp>
お問い合わせ専用ダイヤル: 0721-25-8857

- ◎性能アップ、デザイン変更、コストアップ等で製品および価格は予告無く変更されます。予めご了承下さい。
- ◎クレームについては、材料および加工に欠陥があると認められた製品に対してのみ、お買い上げ後1ヶ月以内を限度として、修理又は交換させて頂きます。但し、正しい取り付けや、使用方法など守られていない場合は、この限りではありません。修理又は交換等にかかる一切の費用は対象となりません。なお、レース等でご使用の場合はいかなる場合もクレームは一切お受け致しません。予めご了承下さい。
- ◎この取扱説明書は、当製品を破棄されるまで保管下さいませお願い致します。

製品内容

番号	部品名	個数
1	クロームメッキホーン	1

■取り付け要領 ※特に記載の無い細部の取り付け方法や規定トルクにつきましては、純正サービスマニュアルを参照して下さい。

- 車体側ホーン固定部と配線の届く範囲を確認し、ステアの角度を調整して下さい。
- ・水抜き穴のどちらかが下向きになるように設置して下さい。
- ・穴位置の都合上、接続端子は水平方向の左右付近での選択となり、ノーマルと同じ角度に出来ない場合があります。

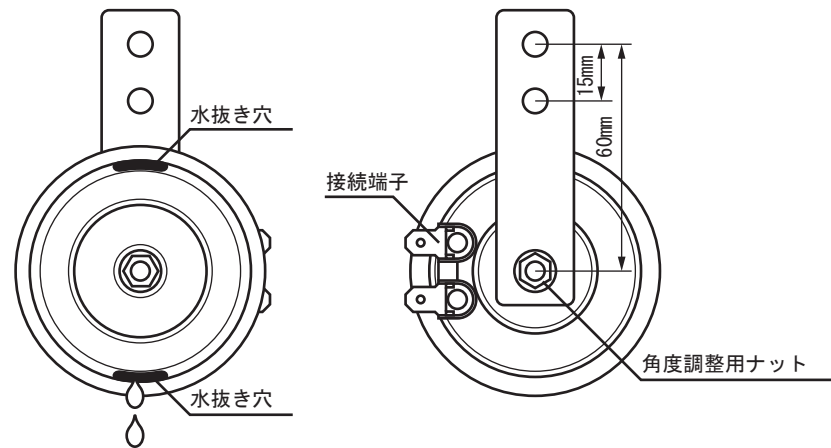

取り付け参考図

