



アンダーフレームキット 取扱説明書

商品番号：06 00 0001 (イエロー)
：06 00 0002 (レッド)
：06 00 0003 (クロムメッキ)
適応車種：クロスカブ (JA10)

- ・この度は、弊社製品をお買い上げ頂きまして有り難うございます。使用の際には下記事項を遵守頂きますようお願い致します。
 - ・取り付け前には、必ずキット内容をお確かめ下さい。万一お気付きの点がございましたら、お買い上げ頂いた販売店にご相談下さい。
- イラスト、写真などの記載内容が本パーツと異なる場合がありますので、予めご了承下さい。

ご使用前に必ずお読み下さい

純正レグシールドの取り付けは出来ません。
オイル交換時にはアンダープレートを取り外す必要があります。
必ず09 11 0077ハーフカバーセットと同時装着が必要です。
取り付けには、フロントカバーの加工が必要となります。
取扱説明書に書かれている指示を無視した使用により事故や損害が発生した場合、弊社は賠償の責を一切負いかねます。
当製品を取り付け使用し、当製品以外の部品に不具合が発生しても当製品以外の部品の保証は、どのような事柄でも一切負いかねます。
製品を加工等された場合は、保証の対象にはなりません。
他社製品との組み合わせのお問い合わせはご遠慮下さい。
当製品は、上記適応車種、フレーム番号の車両専用用品です。他の車両には取り付け出来ませんのでご注意下さい。

～特徴～

クランクケース保護とフレーム補強を兼ね備えたアンダーフレームに、着脱式のアンダープレートを加えたセット。
アンダーフレーム：スチール製。
アンダープレート：アルミ製、シルバーアルマイト仕上。
純正マフラーの取り付けが可能です。
クロスカブ (JA10型) をトレッキングスタイル風にアレンジ出来るアンダーフレームです。
悪路走行時に干渉物が直接エンジンに当たることを保護します。
別売のハーフカバーセット、スポーツマフラーと同時装着で70s'風のレトロ仕様のカスタマイズ出来ます。

注意 この表示を無視した取り扱いをすると、人が傷害を負う可能性が想定される内容及び物的損害が想定される内容を示しています。

- ・一般公道では、法定速度を守り適法運転を心掛けて下さい。
(法定速度を超える速度で走行した場合、運転者は道路交通法、速度超過違反で罰せられます。)
- ・作業等を行う際は、必ず冷間時 (エンジンおよびマフラーが冷えている時) に行ってください。(火傷の原因となります。)
- ・作業を行う際は、その作業に適した工具を用意して行って下さい。(部品の破損、ケガの原因となります。)
- ・規定トルクは、必ずトルクレンチを使用し、確実に作業を行ってください。(ボルトおよびナットの破損、脱落の原因となります。)
- ・製品およびフレームには、エッジや突起がある場合があります。作業時は、手を保護して作業を行ってください。(ケガの原因となります。)
- ・走行前は、必ず各部を点検し、ネジ部等の緩みがないかを確認し緩みがあれば規定トルクで確実に増し締めを行ってください。
(部品の脱落の原因となります。)

警告 この表示を無視した取り扱いをすると、人が死亡したり重傷を負う可能性が想定される内容を示しています。

- ・技術・知識等がない方は、作業を行わないで下さい。(部品破損等の原因により、転倒・事故につながる恐れがあります。)
- ・エンジンを回転させる場合は、必ず換気の良い場所で行ってください。密閉した様な場所では、エンジンを始動させないで下さい。
(一酸化炭素中毒になる恐れがあります。)
- ・走行中、異常が発生した場合は、直ちに車両を安全な場所に停止させ、走行を中止して下さい。(事故につながる恐れがあります。)
- ・作業を行う際は、水平な場所で車両を安定させ安全に作業を行ってください。(作業中に車両が倒れてケガをする恐れがあります。)
- ・点検、整備は、取扱説明書又は、サービスマニュアル等の点検方法、要領を守り、正しく行って下さい。
(不適当な点検整備は、事故につながる恐れがあります。)
- ・点検、整備等を行った際、損傷部品が見つければ、その部品を再使用する事は避け損傷部品の交換を行ってください。
(事故につながる恐れがあります。)
- ・ガソリンは、非常に引火しやすい為、一切の火気を避け燃えやすい物が周りに無い事を確認して下さい。又、酸化したガソリンの滞留は、爆発等の危険性がある為、換気の良い場所で作業を行ってください。

性能アップ、デザイン変更、コストアップ等で製品および価格は予告無く変更されます。予めご了承下さい。
クレームについては、材料および加工に欠陥があると認められた製品に対してのみ、お買い上げ後1ヶ月以内を限度として、修理又は交換させて頂きます。但し、正しい取り付けや、使用方法など守られていない場合は、この限りではありません。修理又は交換等にかかる一切の費用は対象となりません。

なお、レース等でご使用の場合はいかなる場合もクレームは一切お受け致しません。予めご了承下さい。

この取扱説明書は、当製品を破棄されるまで保管下さいます様お願い致します。

~商品内容~

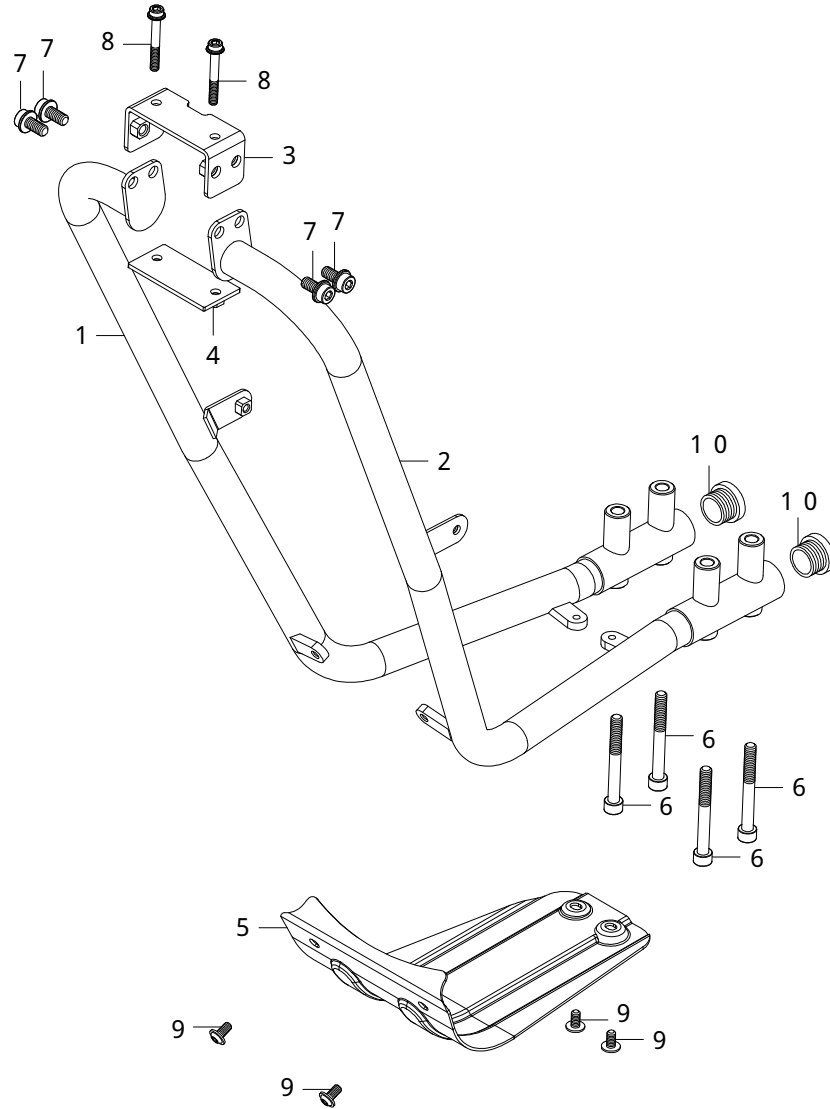

番号	部品名	個数	番号	部品名	個数
1	パイプCOMP. R	1	6	ソケットキャップスクリュー 8×70	4
2	パイプCOMP. L	1	7	フランジソケットキャップスクリュー 8×16	4
3	ホルダーCOMP.	1	8	フランジソケットキャップスクリュー 6×45	2
4	クランプ	1	9	フランジボタןヘッドソケットスクリュー 6×8	4
5	アンダーガード	1	10	パイプインサート	2

06 00 0001 (イエロー)

06 00 0002 (レッド)

06 00 0003 (メッキ)

番号	リペア品番	入数	番号	リペア品番	入数	番号	リペア品番	入数
1			1			1		
2			2			2		
3	50401 CC1 T10 (黄)	1	3	50401 CC1 T20 (赤)	1	3	50401 CC1 T30 (黒)	1
4	50402 CC1 T11 (黄)	1	4	50402 CC1 T21 (赤)	1	4	50402 CC1 T30 (黒)	1
5	50500 CC1 T50	1	5	50500 CC1 T50	1	5	50500 CC1 T50	1
6	00 00 0814	3	6	00 00 0814	3	6	00 00 0814	3
7	00 00 0827	5	7	00 00 0827	5	7	00 00 0827	5
8	00 00 0553	2	8	00 00 0553	2	8	00 00 0553	2
9	00 00 0479	2	9	00 00 0479	2	9	00 00 0479	2
10	00 00 0566	2	10	00 00 0566	2	10	00 00 0566	2

リペアパーツは必ずリペア品番にてご発注下さい。品番発注でない場合、受注出来ない場合もあります。予めご了承下さい。尚、単品出荷出来ない部品もありますので、その場合はセット品番にてご注文下さいませお願い致します。

～取り付け要領～

センタースタンド又はメンテナンススタンドを使用し、車両を安定させます。

△警告：必ず水平な場所で車両を安定させる事。

スクリーンを外しフロントカバーを取り外します。

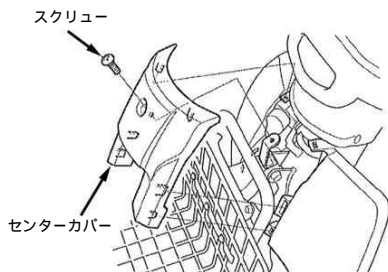

各スクリーンを外しセンターカバー、メインパイプカバーを取り外します。

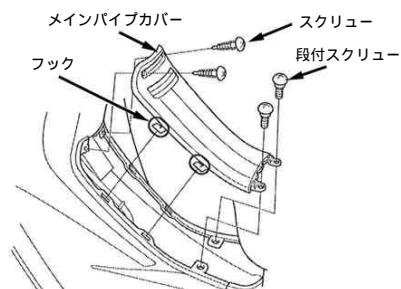
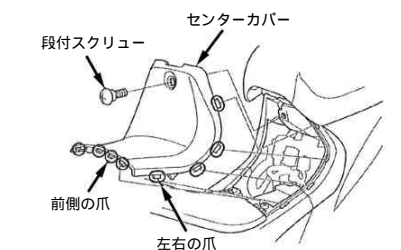

各スクリーンを外し、L/Rレッグシールドを分割しフレームから、レッグシールドを取り外します。

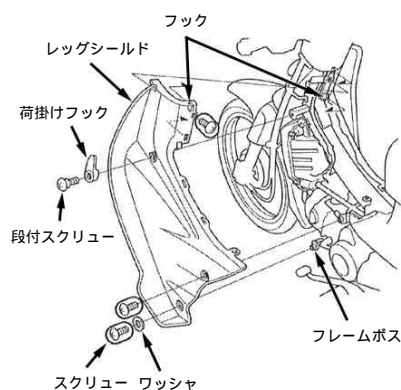

ヘッドライトステー部にキット内のホルダーの切り欠き部を車両後方に向け、ヘッドライトステーをキット内のクランプで挟み込む様に取り付け、フランジソケットキャップスクリーンを用いて取り付け仮締めします。

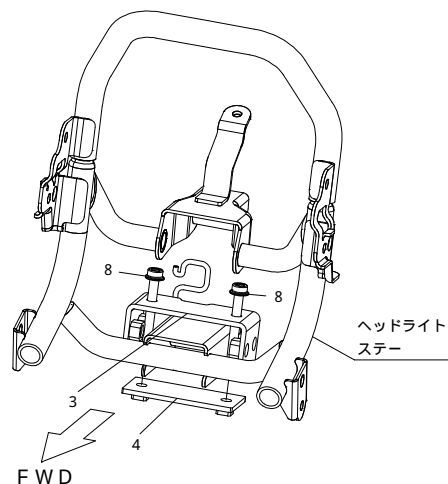

メインステップのR側の2本のボルトを取り外します。

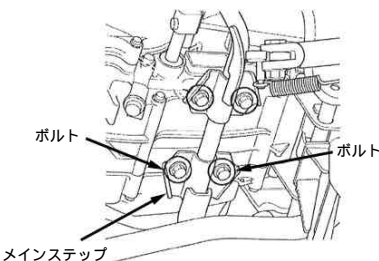

キットのパイプRのカラー部にキット内のキャップスクリーン8×70を用いメインステップ取り付け部に取り付け、パイプRフランジ部にキット内のフランジソケットキャップスクリーン2本を用い取り付け、仮締めします。



R側同様、メインステップのL側の2本のボルトを取り外します。
L側もR側と同様にパイプLを取り付け、仮締めします。

アンダーガードをキット内のフランジボタンのヘッドソケットスクリーン4本を用いて取り付けます。ネジ位置が合う様L/Rパイプの位置を調整して取り付けます。



ホルダーのフランジソケットキャップスクリーン2本を規定トルクまで締め付けます。

**△注意：必ず規定トルクを守る事。
トルク：1.2 N・m (1.2 kgf・m)**



メインステップのソケットキャップスクリーン4本を規定トルクまで締め付けます。

**△注意：必ず規定トルクを守る事。
トルク：2.0 N・m (2.0 kgf・m)**

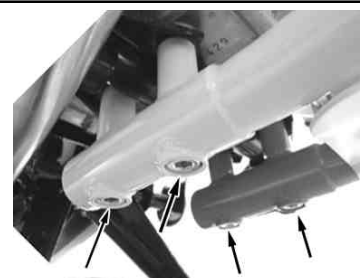

パイプL/Rフランジ側のフランジソケットキャップスクリーン4本を規定トルクまで締め付けます。

**△注意：必ず規定トルクを守る事。
トルク：2.6 N・m (2.5 kgf・m)**



アンダーガードのフランジボタヘッドソケットスクリー4本を規定トルクまで締め付けます。

△注意：必ず規定トルクを守る事。
トルク：8 N・m (0.8 kgf・m)

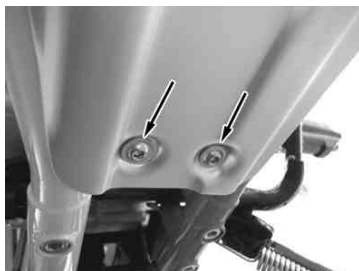
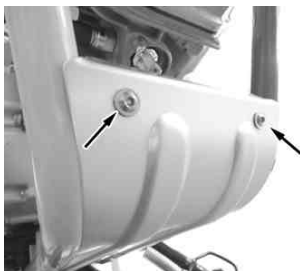

フロントブレーキケーブル及びスピードメーターケーブルの配置を調整します。ハンドルを右一杯に切った時、Lパイプにケーブルが干渉し、ケーブルに無理が掛かっている場合、ステアリングステム部のケーブルガイドの位置を曲げ、各ケーブルに無理が掛からない様ケーブルガイドの位置及びケーブルの取り回しを調整します。

△警告：ケーブル類に無理な力が掛かった状態で走行した場合、予想出来ない症状が発生し事故につながる恐れがある。

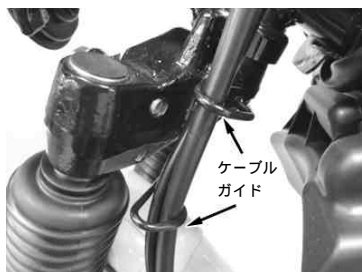

ケーブルガイド

ハンドルを左右に切りケーブル類が他の部分に干渉がないかを確認します。フロントカバーを加工します。フロントカバーとL/Rパイプとの干渉部を加工します。下記に簡易的に寸法を示しています。干渉部を少しずつ加工します。

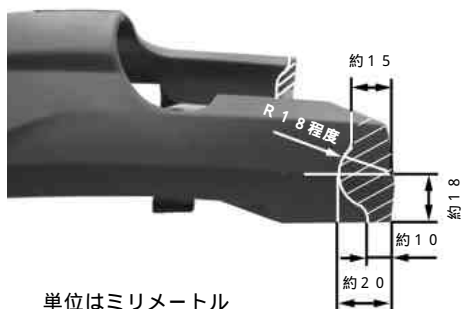
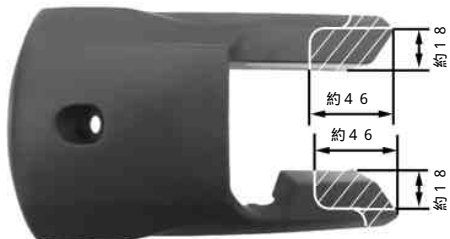

単位はミリメートル



ハーフカバーの取り付け要領に従いハーフカバーを取り付けます。

△注意：必ずハーフカバーセットの指示に従う事。

センタースタンドを下ろし、各ケーブル類が走行に問題無いかを確認します。

株式会社 SPECIAL PARTS 武川

〒584-0069 大阪府富田林市錦織東三丁目5番16号
TEL 0721 25 1357
FAX 0721-24-5059
お問い合わせ専用ダイヤル 0721 25 8857
URL <http://www.takegawa.co.jp>