

# サブフレームキット 取扱説明書

製品番号 06-00-0011 (クロムメッキ)  
06-00-0012 (ブラック塗装)

適応車種 CT125 (JA55-100001～)

この度は、弊社製品をお買い上げ頂きまして有り難うございます。

使用の際には下記事項を遵守頂きますようお願い致します。取り付け前には、必ずキット内容をお確かめ下さい。

万一お気付きの点がございましたら、お買い上げ頂いた販売店にご相談下さい。

◎イラスト、写真などの記載内容が本パーツと異なる場合があります。予めご了承下さい。

## ☆ご使用前に必ずお読み下さい☆

◎当製品の取り付けには、上記適応車種に合った純正サービスマニュアルを用意して下さい。

◎取り付けの際には、工具等を準備し、取り付け要領に従って十分注意して作業を行って下さい。尚、この取扱説明書や純正サービスマニュアルは基本的な技能や知識を持った方を対象としております。

取り付け等の経験の無い方、工具等の準備が不十分な方は、技術的信用のある専門店へご依頼されることをお勧め致します。

◎当製品は、上記適応車種、フレーム番号の車両専用用品です。他の車両には取り付け出来ません。

◎取扱説明書に書かれている指示を無視した使用により事故や損害が発生した場合、弊社は賠償の責を一切負いかねます。

◎当製品を取り付け使用し、当製品以外の部品に不具合が発生しても当製品以外の部品の保証は、どのような事柄でも一切負いかねます。

◎製品を加工等された場合は、保証の対象にはなりません。

◎他社製品との組み合わせのお問い合わせはご遠慮下さい。

◎当製品は、走行中に大きい荷重が掛かった場合、フレーム取り付け部品が破損する可能性があります。予めご了承下さい。

◎ノーマルアンダーガードを当サブフレームに取り付け時、左右のパイプ COMP. とアンダーガードとは、クリアランスがほぼ無い状態で取り付けられます。

ブラック塗装仕様の場合、アンダーガードと触れている部分が振動等により剥がれてしまう場合があります。

塗装剥がれが確認出来た場合、錆対策として剥がれた部分に塗装処理を行って、メンテナンスを行って頂きます様お願い致します。

◎ブラック塗装仕様の場合、ネジ部の塗装被膜の関係上、装着時のボルト挿入に抵抗があり作業性が悪くなる場合があります。予めご了承下さい。

※キット内パーツのタップ部には塗装膜厚が載っており、取り付け前に一旦使用するボルトをパーツの各タップ部に挿入させる事で、取り付け時の作業性が向上します。ネジ山の破損には十分注意し挿入して下さい。

## ～特徴～

○ノーマルアンダーカバーパイプのパイプ径Φ 19 から Φ 25.4 へ太くする事で、車両にボリューム感をアップさせ、タフなイメージを強調させます。

○パイプはスチール製で車両カラーを問わない、クロムメッキとブラック塗装の2種類を設定しております。

○パイプ径がΦ 25.4 の為、オプション設定の LED フォグランプの装着が可能でノーマルとはイメージの異なるカスタマイズが可能です。

**注意** この表示を無視した取り扱いをすると、人が傷害を負う可能性が想定される内容及び物的損害が想定される内容を示しています。

■作業等を行う際は、必ず冷間時（エンジン及びマフラーが冷えている時）に行ってください。（火傷の原因となります。）

■作業を行う際は、その作業に適した工具を用意して行って下さい。（部品の破損、ケガの原因となります。）

■規定トルクは、必ずトルクレンチを使用し、確実に作業を行って下さい。（ボルト及びナットの破損、脱落の原因となります。）

■製品及びフレームには、エッジや突起がある場合があります。作業時は、手を保護して作業を行って下さい。（ケガの原因となります。）

■走行前は、必ず各部を点検し、ネジ部等の緩みが無いかを確認し緩みが有れば規定トルクで確実に増し締めを行って下さい。（部品の脱落の原因となります。）

**警告** この表示を無視した取り扱いをすると人が死亡、重傷を負う可能性が想定される内容を示しています。

■技術・知識等が無い方は、作業を行わないで下さい。（部品破損等の原因により、転倒・事故につながる恐れがあります。）

■エンジンを回転させる場合は、必ず換気の良い場所で行って下さい。密閉した様な場所では、エンジンを始動させないで下さい。（一酸化炭素中毒になる恐れがあります。）

（一酸化炭素中毒になる恐れがあります。）

■走行中、異常が発生した場合は、直ちに車両を安全な場所に停止させ、走行を中止して下さい。（事故につながる恐れがあります。）

■作業を行う際は、水平な場所で車両を安定させ安全に作業を行って下さい。（作業中に車両が倒れてケガをする恐れがあります。）

■点検、整備は、取扱説明書又は、サービスマニュアル等の点検方法、要領を守り、正しく行って下さい。

（不適当な点検整備は、事故につながる恐れがあります。）

■点検、整備等を行った際、損傷部品が見つければ、その部品を再使用する事は避け損傷部品の交換を行って下さい。（事故につながる恐れがあります。）

■製品梱包のビニール袋は、幼児の手の届かない所に保管するか、廃棄処分して下さい。（幼児がかぶったりすると、窒息の恐れがあります。）

◎性能アップ、デザイン変更、コストアップ等で製品及び価格は予告無く変更されます。予めご了承下さい。

◎クレームについては、材料及び加工に欠陥があると認められた製品に対してのみ、お買い上げ後1ヶ月以内を限度として、修理又は交換させて頂きます。

但し、正しい取り付けや、使用方法など守られていない場合は、この限りではありません。修理又は交換等にかかる一切の費用は対象となりません。

なお、レース等でご使用の場合はいかなる場合もクレームは一切お受け致しません。予めご了承下さい。

◎この取扱説明書は、当製品を破棄されるまで保管下さいませお願い致します。

株式会社 スペシャルパーツ 武川

〒584-0069 大阪府富田林市錦織東3-5-16

TEL:0721-25-1357 FAX:0721-24-5059 URL <http://www.takegawa.co.jp>

製品内容

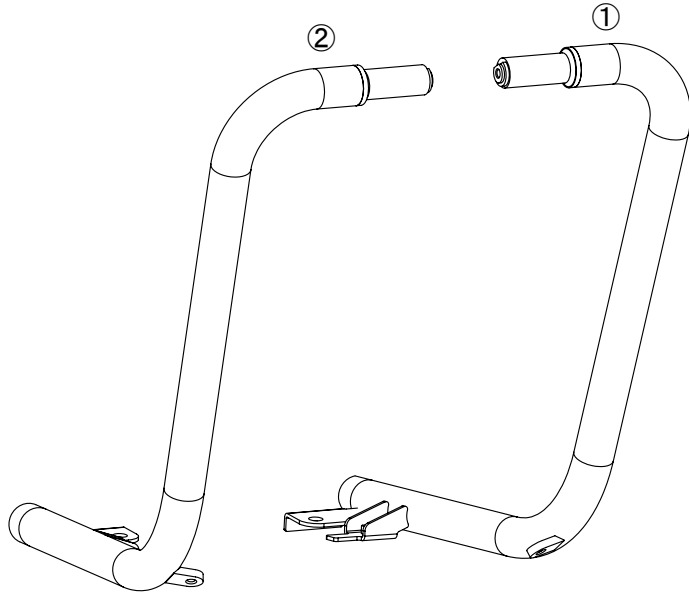

番号	部品名	個数
1	パイプ L, COMP.	1
2	パイプ R, COMP.	1

■取り付け要領 ※特に記載の無い細部の取り付け方法や規定トルクにつきましては、純正サービスマニュアルを参照して下さい。

○セータースタンド又はメンテナンススタンドを使用し、車両を安定させる。

▲警告：必ず水平な場所で車両を安定させる事。

○アンダーカバー及びメインパイプフロアカバーを取り外す。

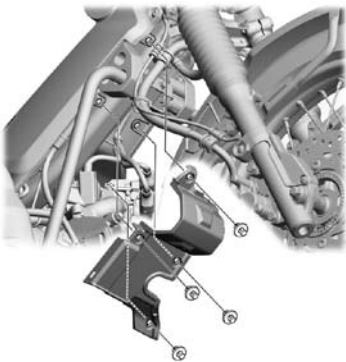
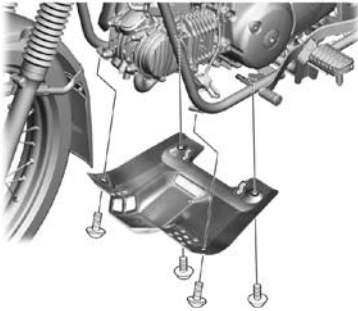

○車両から左右のアンダーカバーパイプ、フロントステーカバー、フロントステーを取り外す。

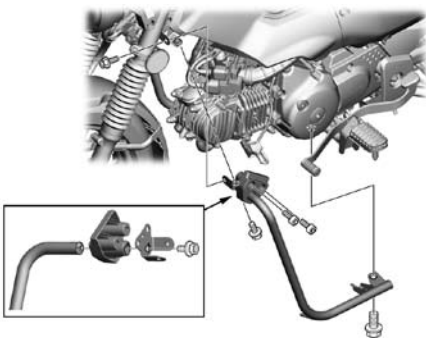

○キットのL/RパイプCOMP. をフロントステーカバー、フロントステーの切り欠きを合わせ、ノーマルアンダーカバーパイプが取り付けられていた状態と同様にボルトワッシャ 6x12 で仮締めする。

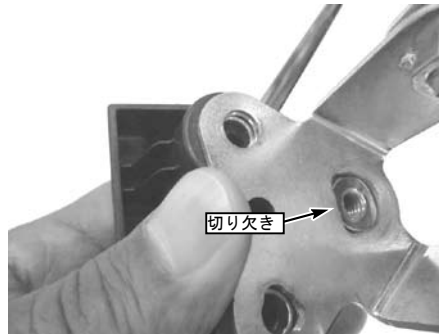
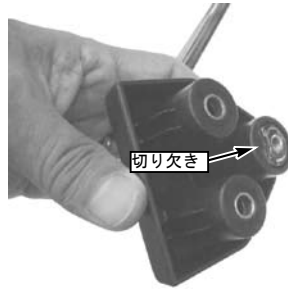

○取り外しと逆手順でフレームに、左右のフロントステー、フロントステーカバー、L/RパイプCOMP. をノーマルのアンダーカバーパイプ同様に取り付け各スクリューを仮締めする。

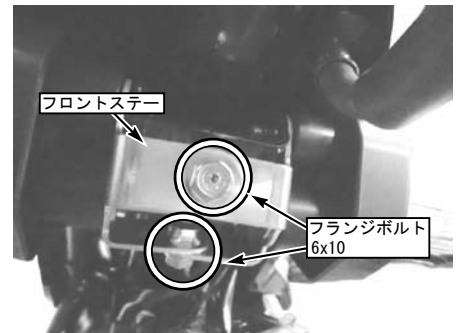

■取り付け要領 ※特に記載の無い細部の取り付け方や規定トルクにつきましては、純正サービスマニュアルを参照して下さい。

○フロントステアーを止めているフランジボルト 6x10 を締め付ける。

⚠注意：必ず規定トルクを守る事。  
フランジボルト 6x10  
トルク：10N・m (1.0kgf・m)



○L/R パイブ COMP. の位置を調整し、L/R パイブ COMP. のステアーにノーマルのアンダーカバーの爪を引っ掛けパンスクリュー 6x10 にて取り付け。

⚠注意：必ず規定トルクを守る事。  
パンスクリュー 6x10  
トルク：10N・m (1.0kgf・m)

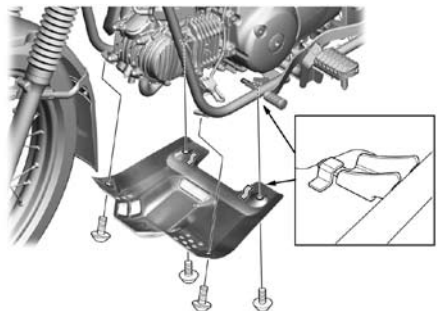

○フロントステアーとパイブ COMP. を止めている左右のボルトワッシャ 6x12 を締め付ける。

⚠注意：必ず規定トルクを守る事。  
ボルトワッシャ 6x12  
トルク：10N・m (1.0kgf・m)



○ステップパー部のフランジボルト 8x16 及びフロントステアーカバー部のソケットボルト 8x16 を締め付ける。

⚠注意：必ず規定トルクを守る事。  
フランジボルト 8x16  
トルク：27N・m (2.8kgf・m)  
ソケットボルト 8x16  
トルク：22N・m (2.3kgf・m)



○メインパイプフロアカバーを取り付ける。

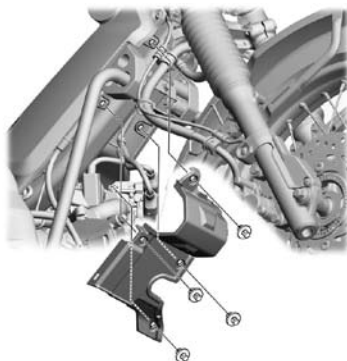

○作業で付着した汚れを拭き取る。