



30 正立フロントフォーク 取扱説明書

商品番号 : 06 01 0723
 適応車種 : モンキー / ゴリラ
 フレーム番号: Z50J - 1300017 ~

- ・この度は、弊社製品をお買い上げ頂きまして有り難うございます。使用の際には下記事項を遵守頂きますようお願い致します。
- ・取り付け前には、必ずキット内容をお確かめ下さい。万一お気づきの点がございましたら、お買い上げ頂いた販売店にご相談下さい。

イラスト、写真などの記載内容が本パーツと異なる場合がありますので、予めご了承下さい。

ご使用前に必ずお読み下さい

- ・当製品は、弊社 30 フォークステアリングキット専用品です。
- ・当製品組み付け時は、必ずインナーチューブ径30mm用のトップブリッジ及び、ステアリングシステムをご使用下さい。又、他社製品との組み合わせは、なさないで下さい。別売りでスプリングのプリロードを調整出来る、スプリングアジャスターをご使用頂けます。
- ・フロントブレーキキャリパーは、(06-08-115)をご使用下さい。
- ・性能アップ、デザイン変更、コストアップ等で製品および価格は予告無く変更されます。予めご了承下さい。
- ・クレームについては、材料および加工に欠陥があると認められた製品に対してのみ、お買い上げ後1ヶ月以内を限度として、修理又は交換させて頂きます。但し、正しい取り付けや、使用方法など守られていない場合は、この限りではありません。修理又は交換等にかかる一切の費用は対象となりません。
- ・この取扱説明書は、当製品を破棄されるまで保管下さいます様お願い致します。
- ・他社製品との組み合わせには一切お答えいたしかねます。ご了承下さい。又、商品は改良の為、予告無く変更される場合があります。予めご了承下さい。

注意 この表示を無視した取り扱いをすると、人が傷害を負う可能性が想定される内容及び物的損害が想定される内容を示しています。

- ・作業を行う際は、平坦で足場のしっかりした所を選び車輛を安定させた状態で行って下さい。
- ・ボルト、ナット類の締め付けは、必ずトルクレンチを使用し、指定トルクで締め付けて下さい。
- ・インナーチューブ、ボトムケース等に曲がりや損傷のある物は、必ず新製品と交換して下さい。又、加工や改造は一切なさないで下さい。事故の原因となります。
- ・フォークトップボルトを取り外す場合は、フォークスプリングによりボルトが飛び出す危険性が有りますので、十分注意して下さい。走行前は必ず各部を点検し、ボルト、ナット等の緩みやオイル洩れがないかを確認して下さい。又、走行中に異常が発生したと思われる場合は、直ちに車輛を安全な場所に停車させ異常箇所の点検を行って下さい。異常が認められた場合は、絶対にそのまま走行しないで下さい。

特徴

ハイパワーエンジンには、それを受け止めるサスペンションが必要です。インナーチューブ径を30mmとする事で、フォーク剛性をアップさせています。内部構造は定評のある27mmフォークと同様とする事で作動性を高めています。ボトムケースは、バフ研磨後クリヤー塗装をしています。

フロントフォークオイルの交換要領

1. トップブリッジ、ステムのボルトを緩めフォークを取り外します。
(フォークトップボルトを緩めてからフォークを外して下さい。)
2. トップボルトが飛び出さない様に注意してボルトを外します。
オイルパン等を用意し、フォークを逆さにしてカラー、ジョイントプレート、スプリングをそれぞれ取り外します。
3. インナーチューブを伸縮させフォークオイルを抜き取ります。
(数分間インナーチューブを下側にし、放置して下さい。)
4. フロントフォークを立て、フォークオイルを注入します。
フォークオイル : 20番
フォークオイル量 : 155cc (1本)
5. フォークスプリングに付着したオイルを拭き取り、ピッチの狭い方を底に向けスプリングを入れます。ジョイントプレート、カラーを取り付けトップボルトを仮締めします。
6. フォークをステム、トップブリッジに取り付け、トップボルトを指定トルクで締め付けます。

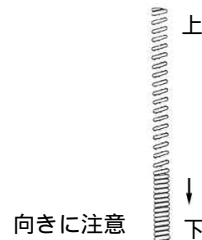

△注意：必ず規定トルクを守る事。
 トルク：20 ~ 24 N・m (2.0 ~ 2.5 kgf・m)

トルク : 2.3 N・m (2.3 kgf・m)

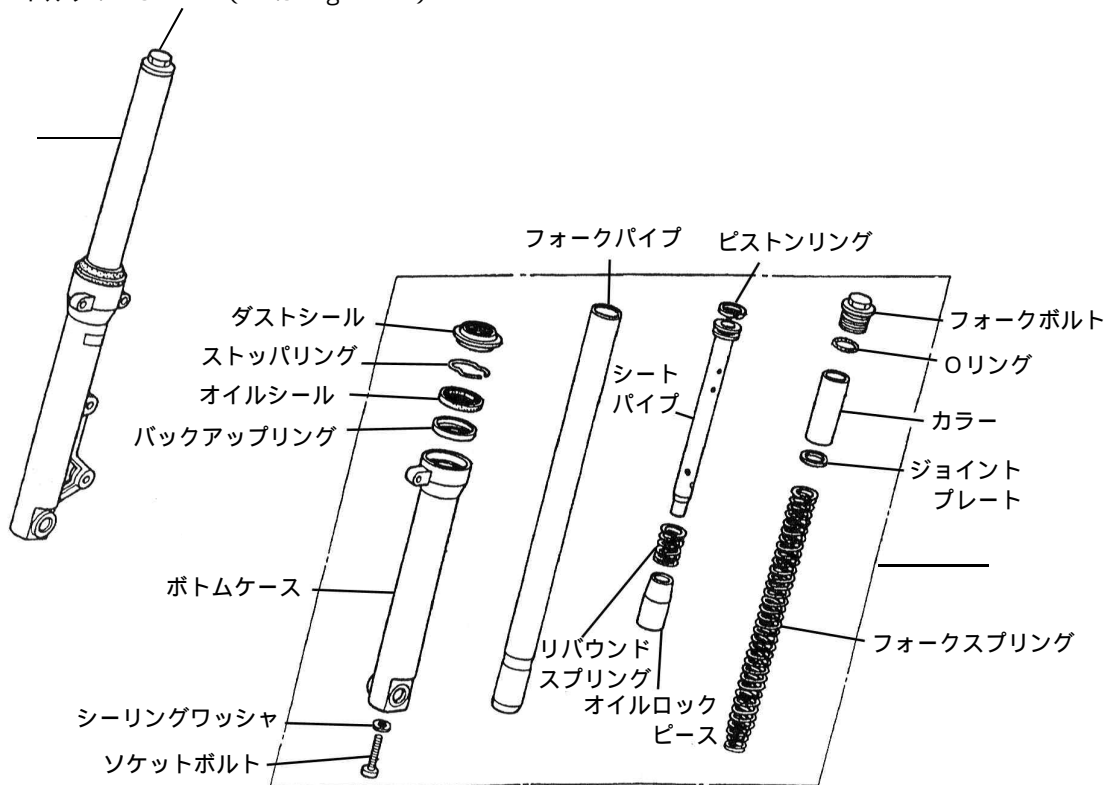

番号	部品名	個数	リペア品番	入数
1	R.フロントフォークASSY.	1	51400 GEF T20	1
2	L.フロントフォークASSY.	1	51500 GEF T20	1
3	ダストシール	1	06 01 0016	1
4	オイルシール	1		

リペアパーツは必ずリペア品番にてご発注下さい。品番発注でない場合、受注出来ない場合があります。予めご了承下さい。

尚、単品出荷出来ない部品もありますので、その場合はセット品番にてご注文下さいませお願い致します。

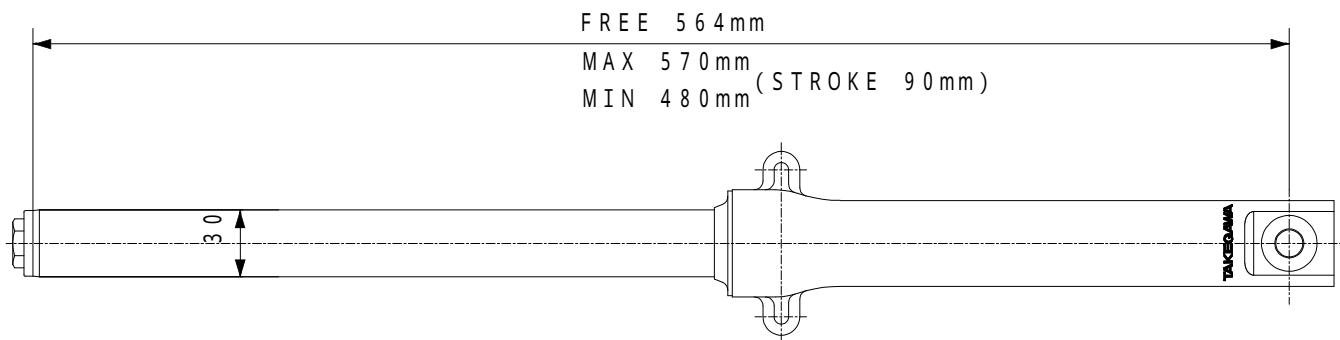

株式会社 **SPECIAL PARTS** 武川

〒584-0069 大阪府富田林市錦織東三丁目5番16号

TEL 0721 25 1357

FAX 0721-24-5059

お問い合わせ専用ダイヤル 0721 25 8857

URL <http://www.takegawa.co.jp>