

リアショックアブソーバー（車高 / プリロード調整機能付き）取扱説明書

製品番号 06-04-0081

適応車種及び フレーム番号	GROM : JC61-1000001 ~ 1299999 : JC61-1300001 ~
	MSX125 MSX125SF

この度は、弊社製品をお買い上げ頂きまして有り難うございます。

使用の際には下記事項を遵守頂きますようお願い致します。取り付け前には、必ずキット内容をお確かめ下さい。

万一お気付きの点がございましたら、お買い上げ頂いた販売店にご相談下さい。

◎イラスト、写真などの記載内容が本パーツと異なる場合がありますので、予めご了承下さい。

☆ご使用前に必ずお読み下さい☆

◎取扱説明書に書かれている指示を無視した使用により事故や損害が発生した場合、弊社は賠償の責を一切負いかねます。

◎当製品を取り付け使用し、当製品以外の部品に不具合が発生しても当製品以外の部品の保証は、どのような事柄でも一切負いかねます。

◎製品を加工等された場合や取り付けられた場合は、保証の対象にはなりません。

◎他社製品との組み合わせのお問い合わせはご遠慮下さい。

◎当製品は、上記適応車種、フレーム番号の車両専用用品です。他の車両には取り付け出来ませんのでご注意ください。

※スプリングプリロード調整は必ず車体に取り付けた状態で行って下さい。故障及び破損の原因となります。

～特徴～

○快適性を重視したリアショックアブソーバーです。

○リアショックアブソーバーの取り付け長さ調整範囲が 240 ~ 255mm の無段階車高調整機能付きです。

○スプリングプリロードを無段階で調整することが出来ます。

注意 この表示を無視した取り扱いをすると、人が傷害を負う可能性が想定される内容および物的損害が想定される内容を示しています。

■作業等を行う際は、必ず冷間時（エンジンおよびマフラーが冷えている時）に行ってください。（火傷の原因となります。）

■作業を行う際は、その作業に適した工具を用意して行って下さい。（部品の破損、ケガの原因となります。）

■規定トルクは、必ずトルクレンチを使用し、確実に作業を行ってください。（ボルトおよびナットの破損、脱落の原因となります。）

■製品およびフレームには、エッジや突起がある場合があります。作業時は、手を保護して作業を行ってください。（ケガの原因となります。）

■走行前は、必ず各部を点検し、ネジ部等の緩みがないかを確認し緩みが有れば規定トルクで確実に増し締めを行ってください。

（部品の脱落の原因となります。）

警告 この表示を無視した取り扱いをすると人が死亡、重傷を負う可能性が想定される内容を示しています。

■技術・知識等が無い方は、作業を行わないで下さい。（部品破損等の原因になり、事故やケガにつながります。）

■走行中、異常が発生した場合は、直ちに車両を安全な場所に停止させ、走行を中止して下さい。（事故につながる恐れがあります。）

■作業を行う際は、水平な場所で車両を安定させ安全に作業を行ってください。（作業中に車両が倒れてケガをする恐れがあります。）

■点検、整備は、取扱説明書又は、サービスマニュアル等の点検方法、要領を守り、正しく行って下さい。

（不適当な点検整備は、事故につながる恐れがあります。）

■点検、整備等を行った際、損傷部品が見つければ、その部品を再使用する事は避け損傷部品の交換を行ってください。

（そのまま使用すると事故につながる恐れがあります。）

◎性能アップ、デザイン変更、コストアップ等で製品および価格は予告無く変更されます。予めご了承下さい。

◎クレームについては、材料および加工に欠陥があると認められた製品に対してのみ、お買い上げ後 1 ヶ月以内を限度として、修理又は、交換させて頂きます。

ただし交換工賃等の一切の費用は対象となりません。正しい取り付け、使用方法など守られていない場合は、この限りではありません。

なお、レース等でご使用の場合は、いかなる場合もクレームは一切お受け出来ません。予めご了承下さい。

◎この取扱説明書は、当製品を破棄されるまで保管下さいます様お願い致します。

製品内容

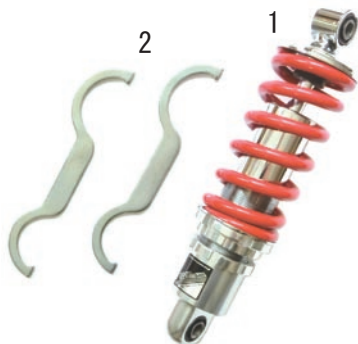

番号	部品名	個数	リペア品番
1	リアショックアブソーバー	1	
2	アジャストレンチ	2	08-02-0011 (2ヶ入り)

※リペアパーツは必ずリペア品番にてご発注下さい。

品番発注でない場合、受注出来ない場合もあります。予めご了承下さい。

尚、単品出荷出来ない部品もありますので、その場合はセット品番にてご注文下さいます様お願い致します。

株式会社 スペシャルパーツ 武川

〒584-0069 大阪府富田林市錦織東 3-5-16

TEL:0721-25-1357 FAX:0721-24-5059 URL <http://www.takegawa.co.jp>

お問い合わせ専用ダイヤル：0721-25-8857

■取り付け要領 ※特に記載の無い細部の取り付け方法や規定トルクにつきましては、純正サービスマニュアルを参照して下さい。

GROM(JC61-1000001 ~ 1299999)、MSX125 の場合

1. 車両をメンテナンススタンド等にかかけ、車体を安定させて下さい。
 2. シート、R. シュラウドカバー、ドライブチェーンカバー、リアブレーキリザーバー（フレーム側）、レギュレートレクチファイヤ及びレギュレーターブラケットを取り外し、アッパーマウントナット及びロアマウントナットを取り外します。
- ※アッパーマウントナットが取り外しにくい場合は、L. シュラウドカバーを取り外すと容易に取り外しやすくなる可能性があります。

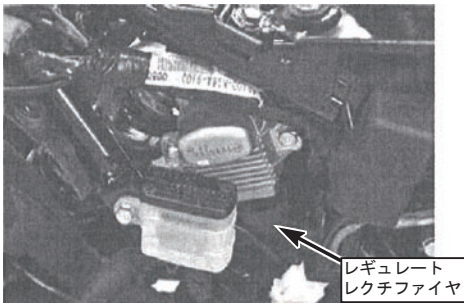
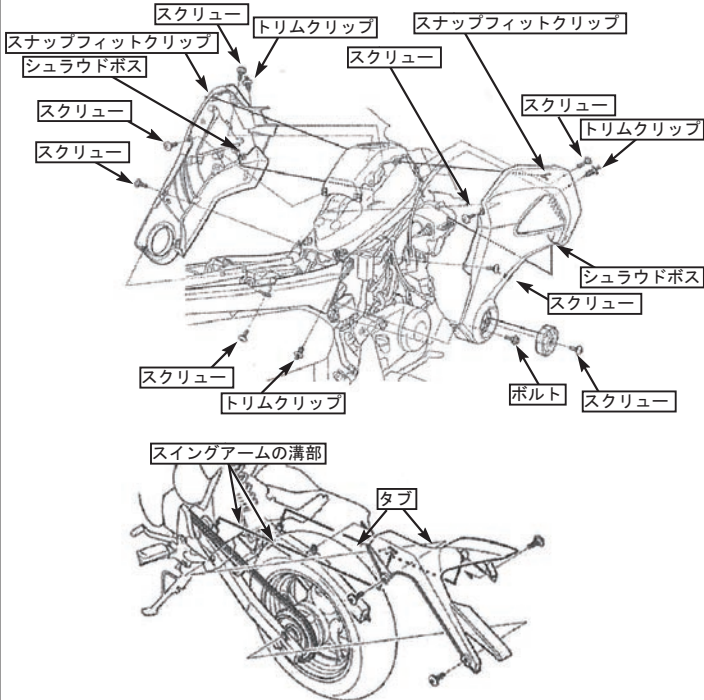

(写真はGROMの場合)

GROM(JC61-1300001 ~)、MSX125SF の場合

1. 車両をメンテナンススタンド等にかかけ、車体を安定させて下さい。
2. シート、ボディーカバー/テールカバー、R. シュラウドカバー、L. シュラウドカバー、ドライブチェーンカバー、シートロックキーシリンダーを取り外し、アッパーマウントナット及びロアマウントナットを取り外します。

3. ジャッキ等を使用し、リアショックから荷重を抜いて、リアショックを外して下さい。
 4. リアショックアブソーバーを取り付けます。
- ※リアショックアブソーバーの取り付け長さ調整（車高調整）は取り付け前に行ってください。
- ※車高調整を行う際は、ブラケットを固定しているロックナットを緩めてから行って下さい。

⚠注意：車高調整のネジ部分に調整範囲の限界を示す溝があります。車高調整をこの溝の見える範囲で行った場合、ブラケット部のネジの掛かりが少なくなり、部品の破損やケガの原因となります。溝の見える範囲での車高調整は行わないで下さい。

※車高調整位置が決まればブラケットを固定し、ロックナットをブラケット側に締め付けます。

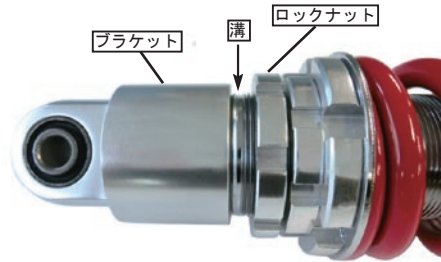

5. アッパーマウントナット、ロアマウントナットを指定トルクで締め付けます。

⚠注意：必ず規定トルクを守る事。
 アッパーマウントナット : 44N・m(4.4kgf・m)
 ロアマウントナット : 44N・m(4.4kgf・m)

6. 取り付けが完了すれば取り外した部品を、取り外しと逆手順で取り付けます。

GROM(JC61-1000001 ~ 1299999)、MSX125 の場合

⚠注意：必ず規定トルクを守る事。
 スクリュー 6x12(ドライブチェーンカバー) : 9N・m(0.9kgf・m)
 スクリュー 5x14(シュラウドカバー) : 10N・m(1.0kgf・m)
 ボルト 6mm(各取り付けボルト) : 10N・m(1.0kgf・m)
 シュラウドスクリュー : 4.2N・m(0.4kgf・m)

GROM(JC61-1300001 ~)、MSX125SF の場合

⚠注意：必ず規定トルクを守る事。
 ボルト 6mm(シュラウドカバー、ドライブチェーンカバー) : 10N・m(1.0kgf・m)
 ボルト 5mm : 5.2N・m(0.5kgf・m)
 フランジボルト 6mm(各取り付けボルト) : 10N・m(1.0kgf・m)
 スクリューネジ 5mm : 4.2N・m(0.4kgf・m)
 スクリューネジ 4mm : 0.9N・m(0.1kgf・m)

⚠注意：スプリングプリロード調整は、必ず車体に取り付けた状態で行ってください。故障及び破損の原因となります。