

Apeフロントディスクブレーキハブキット 取扱説明書

商品番号：06-08-0130

適応車種およびフレーム号機

Ape : AC16-1000001~

Ape100: HC07-1000001~

- ・この度は、TAKEGAWA 商品をお買い上げ頂きまして有り難うございます。使用の際には下記事項を遵守頂きますようお願い致します。
- ・取り付け前には、必ずキット内容をお確かめ下さい。万一お気付きの点がございましたら、お買い上げ頂いた販売店にご相談下さい。

ご使用前に必ずお読み下さい

取扱説明書に書かれている指示を無視した使用により事故や損害が発生した場合、当社は賠償の責を一切負いかねます。

この製品を取り付け使用し、当社製品以外の部品に不具合が発生しても当社製品以外の部品の保証は、どのような事柄でも一切負いかねます。商品を加工等された場合は、保証の対象にはなりません。

他社製品との組み合わせのお問い合わせはご遠慮下さい。

当製品は、上記適応車種、フレーム号機の車両専用用品です。他の車両には取り付け出来ませんので御注意下さい。

当製品の取り付けには、フロントフォーク、フロントホイール及びタイヤ脱着等の作業が必要になります。それらの作業を行う事が可能な環境の上で、上記適応車種にあったホンダ純正サービスマニュアルを必ず参照し確実に行って下さい。

当製品を使用してフロントをディスクブレーキに変更するには、下記の当社製品、ホンダ純正部品が必要です。また、STDのスロットルは使用出来なくなりますので、ハイスロットルを使用することを前提としております。

- ・当社製フロントブレーキキャリアASSY.(06-08-115)
- ・当社製フロントブレーキマスターシリンダーASSY.(06-08-116)
- ・当社製フロントブレーキホースキット(06-08-0131または06-08-0132)
- ・NSR50/80用純正スピードメーターギヤボックス(要加工)(44800-GT4-003)
- ・NSR50/80用純正スピードメーターケーブルCOMP.(44830-GT4-690)
- ・NSR50/80用純正オーバルスクリュウ5×16(スピードメーターケーブル取り付けに使用)(93700-05016-0G)
- ・当社製 220フロントブレーキディスク(06-01-121)またはNSR50/80用純正フロントブレーキディスク

純正部品につきましては、上記車種のホンダ純正パーツリストを参照して下さい。

NSR50(AC10-1500001以降)、NSR80(HC06-1400001以降)用純正フロントブレーキキャリアASSY.(ブレーキパッドが写真の形状の物)はキャリアボディーがフロントホイール、エアバルブと干渉する恐れがあるため、使用しないで下さい。



~ スロットルに付いて ~

フロントブレーキを油圧ディスクにした場合、フロントマスターシリンダーを取り付ける為、STD.スロットルハウジング(ブレーキレバー一体式)を取り外す必要があります。

スロットルは、次の方法で対処して下さい。

当社キャブレターキット装着車の場合

当社ハイスロットルキットを使用するか、下記ホンダ純正部品をご使用下さい。

| 部品名 | 部品番号 | 個数 |
|--------------|----------------|----|
| スロットルハウジング | 53168-166-000 | 1 |
| スロットルハウジング | 53167-GE4-000 | 1 |
| パンスクリュウ 5×22 | 93500-05022-0G | 2 |

STD.キャブレター車の場合

ハイスロットルの使用は出来ません。下記ホンダ純正部品をご使用下さい。

| 部品名 | 部品番号 | 個数 |
|--------------|----------------|----|
| スロットルハウジング | 53168-166-000 | 1 |
| スロットルハウジング | 53167-GE4-000 | 1 |
| パンスクリュウ 5×22 | 93500-05022-0G | 2 |

⚠ 注意

下記内容を無視した取扱をすると、人が傷害を負う可能性が想定される内容及び物的損害が想定される内容を示しています。

- ・一般公道では、法的速度を守り遵法運転を心掛けて下さい。
(法定速度を越える速度で走行した場合、運転者は道路交通法、速度超過違反で罰せられます。)
- ・作業等を行う際は、必ず冷間時(エンジンおよびマフラーが冷えている時)に行ってください。
(火傷の原因となります。)
- ・作業を行う際は、その作業に適した工具を用意して行って下さい。
(部品の破損、ケガの原因となります。)
- ・規定トルクは、必ずトルクレンチを使用し、確実に作業を行ってください。
(ボルトおよびナットの破損、脱落の原因となります。)
- ・製品およびフレームには、エッジや突起がある場合があります。作業時は、手を保護して作業を行ってください。
(ケガの原因となります。)
- ・走行前は、必ず各部を点検し、ネジ部等の緩みが無いかを確認し緩みがあれば規定トルクで確実に増し締めを行ってください。
(部品の脱落の原因となります。)

⚠ 警告

下記内容を無視した取扱をすると、人が死亡したり重傷を負う可能性が想定される内容を示しています。

- ・技術・知識等が無い方は、作業を行わないで下さい。
(部品破損等の原因により、転倒事故につながる恐れがあります。)
- ・走行中、異常が発生した場合は、直ちに車両を安全な場所に停止させ、走行を中止して下さい。
(事故につながる恐れがあります。)
- ・作業を行う際は、水平な場所で車両を安定させ安全に作業を行ってください。
(作業中に車両が倒れてケガをする恐れがあります。)
- ・点検、整備は、取扱説明書又は、サービスマニュアル等の点検方法、要領を守り、正しく行って下さい。
(不適当な点検整備は、事故につながる恐れがあります。)
- ・点検、整備等を行った際、損傷部品が見つければ、その部品を再使用する事は避け損傷部品の交換を行ってください。
(そのまま使用すると事故につながる恐れがあります。)

性能アップ、デザイン変更、コストアップ等で商品および価格は予告無く変更されます。あらかじめ御了承下さい。

クレームについては、商品の材料および加工に欠陥があると認められた商品に対しては、商品お買い上げ後1ヶ月以内を限度として、修理又は交換させて戴きます。但し、正しい取り付け、使用方法など守られていない場合は、この限りではありません。修理又は交換等にかかる一切の費用は対象となりません。

この取扱説明書は、本商品を破棄されるまで保管下さいます様お願い致します。

～ 特 長 ～

Apeのノーマルフロントフォーク、ホイールを使用してフロントブレーキを油圧ディスク化するキットです。2ポッドキャリパーと220ブレーキディスクによる強力なストッピングパワーが得られます。

～ 商 品 内 容 ～

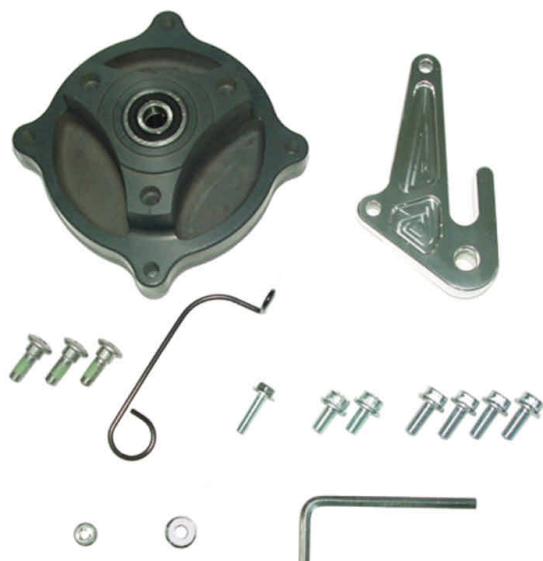

| 番号 | 商品内容 | 数量 |
|----|------------------------|----|
| 1 | フロントホイールハブCOMP. | 1 |
| 2 | フロントキャリパーブラケットCOMP. | 1 |
| 3 | ディスクボルト | 3 |
| 4 | フロントケーブルガイド | 1 |
| 5 | フランジボルト 6×25 | 1 |
| 6 | フランジソケットキャップスクリュー 8×16 | 2 |
| 7 | フランジソケットキャップスクリュー 8×20 | 4 |
| 8 | フランジUナット 6mm | 1 |
| 9 | ブレーンワッシャ 6.5×17×3.2 | 1 |
| 10 | Lレンチ 6mm | 1 |

～取 り 付 け 要 領～

1. キット内容を確認します。
2. 作業に適した工具を用意します。
3. リヤメンテナンススタンド、フロントメンテナンススタンドを使用
して車体を確実に支えます。

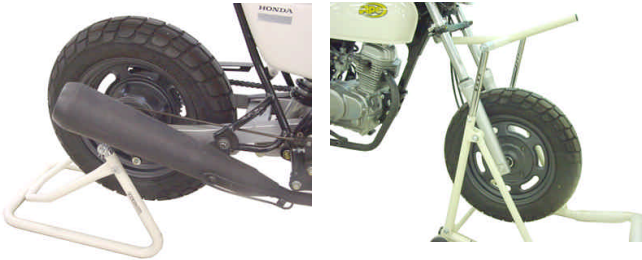

4. ホンダ純正サービスマニュアル（以下サービスマニュアル）を参照し、車体からフロントホイール、フロントフォーク及び各ケーブル類を取り外します。
5. フロントフォークのL.とR.を入れ替えてステアリングシステムに取り付けます。取り付け方法はサービスマニュアルを参照します。

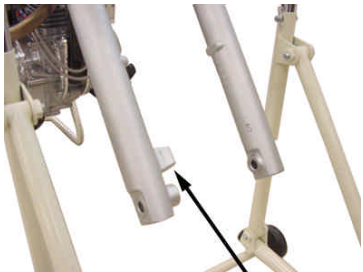

ストッパーの付いたフォークを右側に使用します。

6. フロントホイールハブ取り付け部の4本のナットを緩めてフロントホイールからSTDのフロントホイールハブを取り外します。
7. フロントホイールからタイヤを外し、エアバルブを図の様に取り付けます。そしてタイヤの回転方向を逆にして再度ホイールに組み付けます。

注意：エアバルブを指定の向きにしないと、フロントキャリアと干渉する可能性が有り大変危険です。エアバルブが正しい向きになっている事を確認して下さい。
エアバルブの向きの変更がうまく出来ない場合は、ホイールからエアバルブを取り外し、新品のエアバルブを取り付けることをおすすめします。

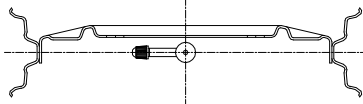

→ 回転方向

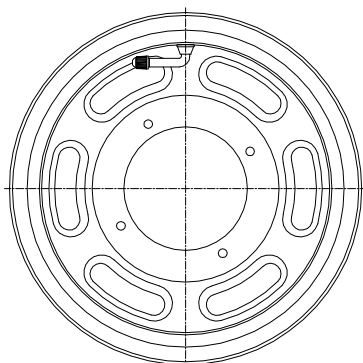

8. フロントホイールに、フロントホイールハブCOMP.をKIT内フランジソケットキャップスクリュー8×20で取り付け、仮締めします。

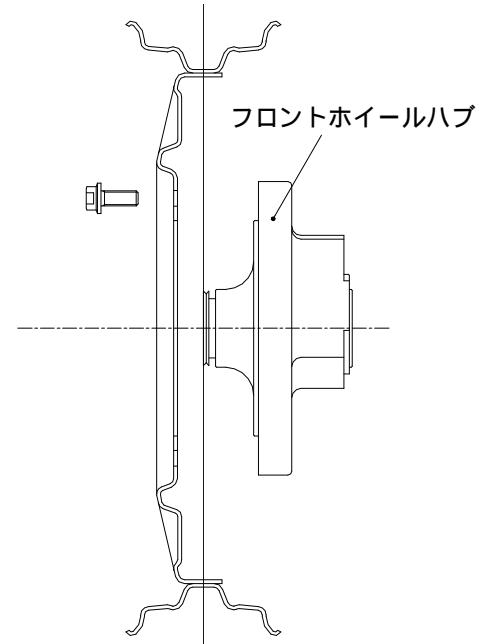

9. 別途用意したフロントブレーキディスクをフロントホイールハブにKIT内のディスクボルトを使用して取り付け、指定トルクで締め付けます。

トルク：39N・m（4.0kgf・m）

10. 別途用意したスピードメーターギヤボックス外側の突起部を、L.側に使用するフロントフォークに取り付けた際に干渉しない程度まで削り取ります。

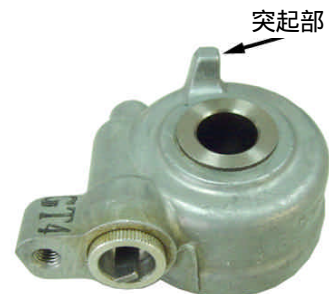

11. フロントホイールハブCOMP. のスピードメーターギヤボックスシールのリップ部にグリスを塗布した後、ハブの右側にフロントキャリパーブラケットCOMP.、左側に手順(10)で加工したスピードメーターギヤボックスを取り付け、右側からアクスルシャフトを通してフロントフォークに取り付け、アクスルナットを指定トルクで締め付けます。

トルク：62 N・m (6.3 kgf・m)

スピードメーターギヤボックスの切り欠き部とシール部の爪の部分に合わせて下さい。

アクスルナットの締め付け前にスピードメーターギヤボックスの角度調整を行って下さい。



フォークとケーブルの出口が平行になるようにします。

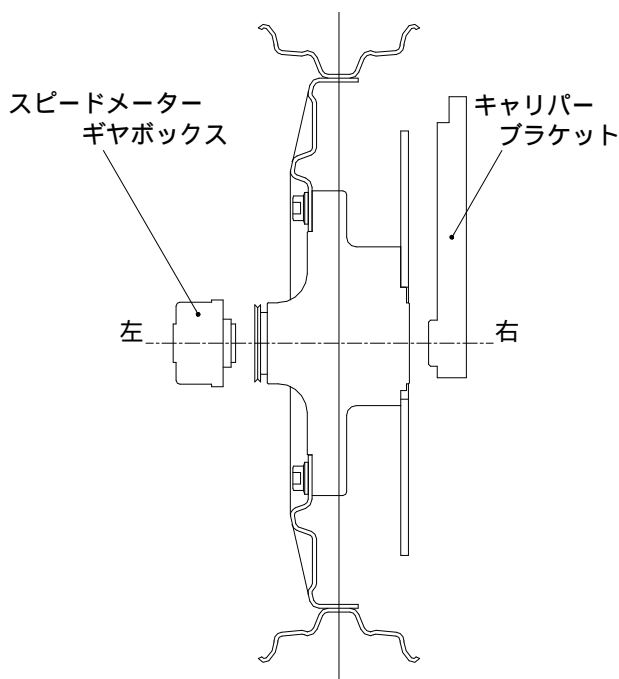

アクスルシャフト、アクスルナットはSTDを使用します。

12. フロントキャリパーブラケットCOMP. にキャリパーをフランジソケットキャップスクリュー8×16を使用して取り付け、指定トルクで締め付けます。

トルク：30 N・m (3.1 kgf・m)



キャリパー取り付け時、キャリパーとホイールが干渉しますので、ホイールと干渉しなくなるまでハブの取り付けボルトを緩めて下さい。

キャリパー取り付け後、ハブの取り付けボルトを指定トルクで締め付けます。

トルク：29 N・m (3.0 kgf・m)

13. 右側のフロントフォークにKIT内のフロントケーブルガイドをフランジボルト6×25、フランジワッシャー6mmを使用して取り付け、指定トルクで締め付けます。ブレーキホース取り付け時、ホースをこのガイドに通して下さい。



当社製ダウンタイプフロントフェンダー(09-09-0043、09-09-0044)を使用する場合、フロントケーブルガイドがフェンダー側面に干渉する可能性があります。干渉する場合は、KIT付属のブレンワッシャー6.5×1.7×3.2をフォークとケーブルガイドの間に取り付けて、ケーブルガイドがフェンダーに干渉しない程度に曲げる等の作業を行って下さい。



14. 別途用意したスピードメーターケーブルCOMP. を、同じく別途用意したオーバルスクリュー5×16を使用してスピードメーターギヤボックスに取り付けます。そしてケーブルのもう一方をスピードメーターに取り付けます。

ブレーキホース等、他の部品の装着に関しましては、それぞれの商品添付の取り扱い説明書を参照して組み付けて下さい。

～純正スロットルハウジングの取り付け～

1. 下側スロットルハウジングには、突起があります。取り付ける場合は突起部分を削り取るか、ハンドルパイプに穴を開けて下さい。
2. スロットルを取り付けます。
グリップCOMP.、スロットルケーブルCOMP. はSTD.を使用します。

SPECIAL PARTS TAKEGAWA

〒584-0069

大阪府富田林市錦織東三丁目5番16号

TEL 0721-25-1357

FAX 0721-24-5059

URL <http://www.takegawa.co.jp>

ブレーキのエア抜き要領

⚠ 注意

ブレーキ液補給時にゴミや水を混入させない事。
 銘柄の異なるブレーキ液を混用しない事。
 抜き取ったブレーキ液は再使用しない事。
 シーリングワッシャは再使用しない事。
 ブレーキ液は塗装、プラスチック、ゴム面を傷めるので部品類に付着させない事。
 ブレーキホースを外すなど油圧系統に空気が混入した場合は、油圧系統のエア抜きをする事。
 規定トルクは必ず守る事。
 ブレーキ液は必ず指定のブレーキ液を使用する事。

マスターシリンダーASSYの2本のフラットパンスクリューを外しマスターシリンダーキャップ、ダイヤフラムを外します。



キャリパーのブリーダーバルブに透明なブリーダーホースをつなぎホースの反対側に適当なカップなどで受ける様にします。



マスターシリンダーのオイルカップ部にブレーキ液を上限線まで補給します。



⚠ 注意: ゴミや水を混入させない事。

⚠ 注意: 銘柄の異なるブレーキ液を混用しない事。
 ブレーキオイル DOT4.

ブリーダーバルブを1/2回転緩め、ブレーキレバーを握る、放すを繰り返し、ブリーダーバルブからブレーキ液が充分出てくるまでこの操作を繰り返します。
 オイルカップのブレーキ液量に注意し新しいブレーキ液を補充しながら作業を行って下さい。

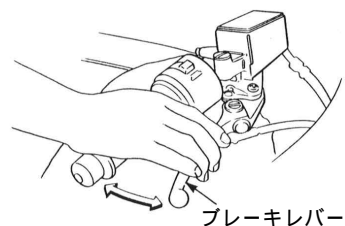

⚠ 警告

ブレーキディスクローター及びブレーキパッドに油脂類を付着させない事。万一、付着した場合はパッドは交換し、ディスクローターは脱脂する事。損傷部品が見つければその部品は必ず新品と交換する事。

ブレーキレバーを握った状態のままにしてキャリパーのブリーダーバルブを締め付けます。
 ブレーキレバーをゆっくり戻し、完全に戻ったらそのまま数秒間放置します。



ブレーキレバーを握ったまま、キャリパーのブリーダーバルブを1/2回転緩めた後、再び締め付けます。

ブレーキレバーをゆっくり戻し、完全に戻ったらそのまま数秒間放置します。

ブリーダーバルブから気泡が出なくなるまで、この操作を繰り返します。
 時々、ブレーキ液量を確認し、下限線付近まで減少していれば補給します。

エアーの混入がなければブリーダーバルブを規定トルクで締め付けます。



⚠ 注意: 必ず規定トルクを守る事。

$T = 6 \text{ N} \cdot \text{m} (0.6 \text{ kgf} \cdot \text{m})$

オイルカップの上限線までブレーキ液を補充し、ダイヤフラム、マスターシリンダーキャップをフラットパンスクリューを用いて取り付けます。

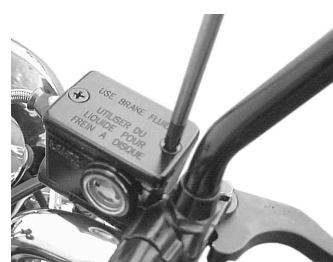

⚠ 注意: ゴミや水を混入させない事。

⚠ 注意: 銘柄の異なるブレーキ液を混用しない事。
 ブレーキオイル DOT4.