



## オイルクーラーユニット 取扱説明書

|      |   |                     |
|------|---|---------------------|
| 商品番号 | ラバーホース  | : 07 07 0152 (タイプ1) |
|      |   | : 07 07 0161 (タイプ2) |
|      | スリムラインホース   | : 07 07 0153 (タイプ1) |
|      |   | : 07 07 0163 (タイプ2) |
|      | アレグリホース   | : 07 07 0154 (タイプ1) |
|      |   | : 07 07 0162 (タイプ2) |
| 適応車種 | : スペシャルクラッチ、乾式クラッチ取り付け車<br>又はダイカスト製クラッチカバー(マグネシウム/アルミニウム)<br>(フィルター無スペシャルクラッチ及びフィルター前方付き乾式クラッチ除く) |                     |

- ・この度は、弊社製品をお買い上げ頂きまして有り難うございます。使用の際には下記事項を遵守頂きますようお願い致します。
  - ・取り付け前には、必ずキット内容をお確かめ下さい。万一お気付きの点がございましたら、お買い上げ頂いた販売店にご相談下さい。
- イラスト、写真などの記載内容が本パーツと異なる場合がありますので、予めご了承下さい。

### ご使用前に必ずお読み下さい

#### ご 注 意

- ・ダイカスト製クラッチカバー(マグネシウム/アルミニウム)にご使用の場合、サーモスタット及びオイルホールプラグとは同時に使用しないで下さい。
- 同時に使用した場合、エンジンオイルが循環せず重大なエンジントラブルとなります。

取扱説明書に書かれている指示を無視した使用により事故や損害が発生した場合、弊社は賠償の責を一切負いかねます。  
この製品を取り付け使用し、当製品以外の部品に不具合が発生しても当製品以外の部品の保証は、どのような事柄でも一切負いかねます。  
製品を加工等された場合や取り付けられた場合は、保証の対象にはなりません。  
他社製品との組み合わせのお問い合わせはご遠慮下さい。  
当製品は、弊社フィルター付きスペシャルクラッチ、乾式クラッチ及びダイカスト製クラッチカバー専用品です。他のクラッチには取り付け出来ませんのでご注意下さい。  
当製品を使用すると、STDマフラー及びアップタイプマフラーが使用出来なくなりますのでご注意下さい。  
当製品は、弊社スペシャルクラッチ及び乾式クラッチのオイルクーラーへのオイルラインを設定する部品です。単品での使用は出来ませんので各車両に適応したオイルクーラーキットと併用してご使用下さい。

**!** **注意** この表示を無視した取り扱いをすると、人が傷害を負う可能性が想定される内容及び物的損害が想定される内容を示しています。

- ・作業等を行う際は、必ず冷間時(エンジンおよびマフラーが冷えている時)に行ってください。(火傷の原因となります。)
- ・作業を行う際は、その作業に適した工具を用意して行って下さい。(部品の破損、ケガの原因となります。)
- ・規定トルクは、必ずトルクレンチを使用し、確実に作業を行ってください。(ボルトおよびナットの破損、脱落の原因となります。)
- ・製品およびフレームには、エッジや突起がある場合があります。作業時は、手を保護して作業を行ってください。(ケガの原因となります。)
- ・走行前は、必ず各部を点検し、ネジ部等の緩みが無いかを確認し緩みがあれば規定トルクで確実に増し締めを行ってください。(部品の脱落の原因となります。)
- ・オイルホースは、走行時に邪魔にならないような位置で、マフラーと接触しないように取り回して下さい。(オイルホースが抜けたり、溶けたりするとオイル漏れによる出火やエンジントラブルの原因となります。)
- ・Oリングは、分解毎に必ず新品と交換して下さい。(再使用した場合オイル漏れ等によるトラブルの原因となります。)

性能アップ、デザイン変更、コストアップ等で製品および価格は予告無く変更されます。予めご了承下さい。  
クレームについては、材料および加工に欠陥があると認められた製品に対してのみ、お買い上げ後1ヶ月以内を限度として、修理又は交換させて頂きます。但し、正しい取り付けや、使用方法など守られていない場合は、この限りではありません。修理又は交換等にかかる一切の費用は対象となりません。  
この取扱説明書は、本製品を破棄されるまで保管下さいませお願い致します。

#### ~ 特 徴 ~

ジュラルミン材を削り出し、アルマイト処理を施したオイルクーラーユニットです。オイルフィルターカバーと交換するだけで、オイルクーラーへのオイル取り出しが可能になります。

## ~ 商 品 内 容 ~

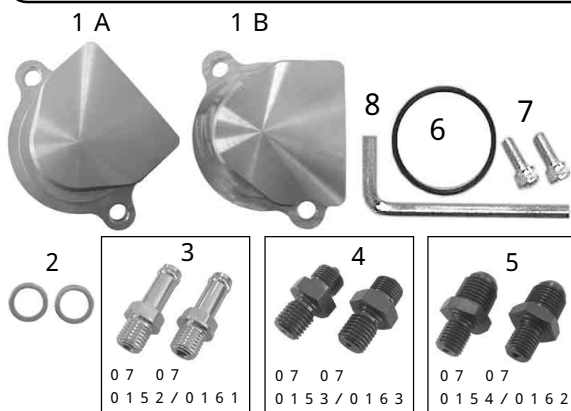
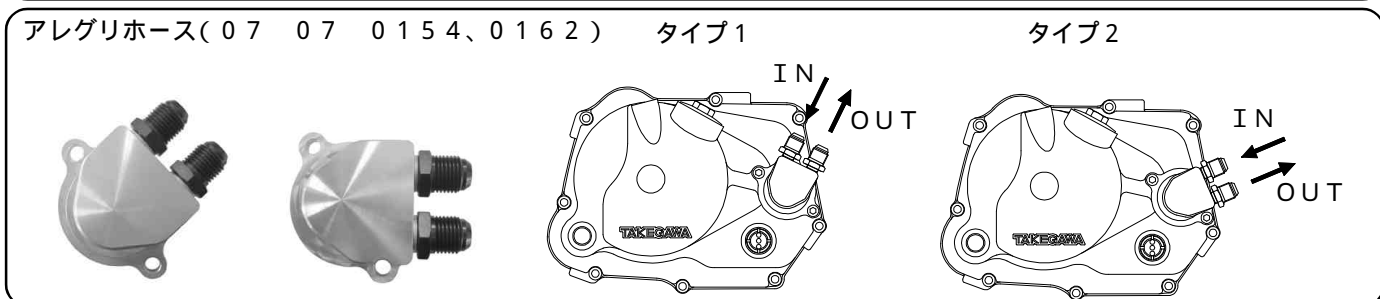
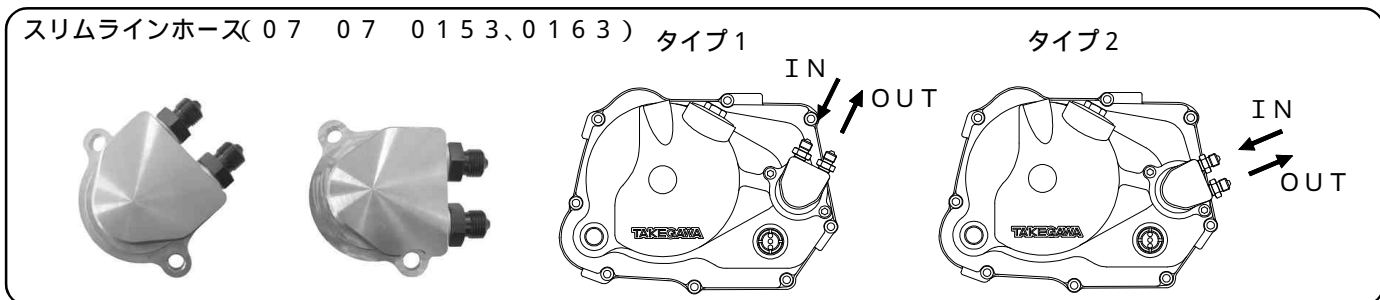
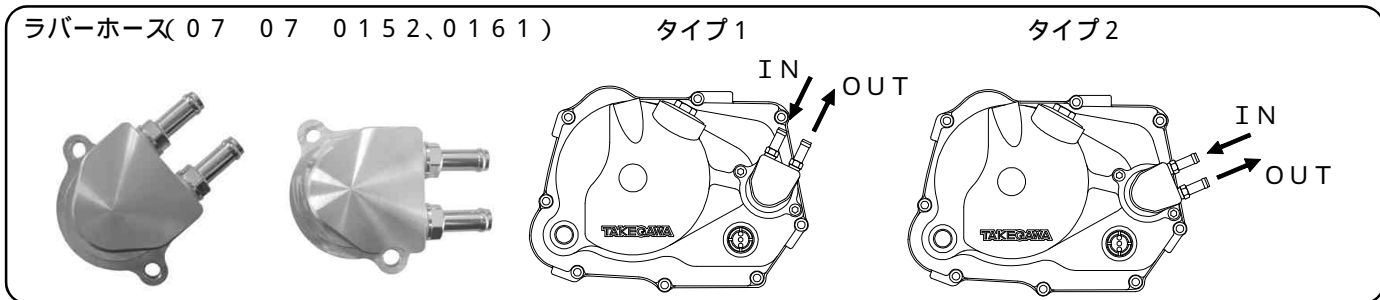

| 番号 | 部 品 名                       | 個数 | リペア品番             | 入数   |
|----|-----------------------------|----|-------------------|------|
| 1A | オイルクーラーユニットCOMP.(タイプ1)      | 1  | 12230 181 T00     | 1    |
| 1B | オイルクーラーユニットCOMP.(タイプ2)      | 1  | 12230 181 T10     | 1    |
| 2  | シーリングワッシャ(10×14×1.5)        | 2  | 00 07 0010        | 10   |
| 3  | ストレートユニオン                   | 2  | 00 07 0048(ワッシャ付) | 1SET |
| 4  | スリムラインアダプター(ストレート/M10×1.25) | 2  | 00 07 0080        | 1    |
| 5  | アダプター #6(M10×1.25)          | 2  | 00 07 0044(ワッシャ付) | 1SET |
| 6  | Oリング 40mm                   | 1  | 00 02 0040        | 1    |
| 7  | ソケットキャップスクリュー 6×15          | 2  | 00 00 0042        | 10   |
| 8  | 六角棒スパナ 5mm                  | 1  |                   |      |

リペアパーツは必ずリペア品番にてご発注下さい。品番発注でない場合、受注出来ない場合もあります。予めご了承下さい。

尚、単品出荷出来ない部品もありますので、その場合はセット品番にてご注文下さいませお願い致します。

## ~ 取 り 付 け 要 領 ~

1. メンテナンススタンド等を使用し、車両を安定させます。

△注意：エンジンが冷えている事を確認して下さい。

2. オイルの受け皿を用意しオイルフィルターカバーのキャップスクリュー2本を外し、フィルターカバーを取り外します。オイルフィルターを抜き取ります。フィルターカバーを外すとエンジンオイルが出てきますのでご注意ください。オイルのじみ等の原因となる為、ケース内に残っているオイル及びOリング当たり面のオイルを拭き取って下さい。

3. アダプター2本にシーリングワッシャ10mmを入れ、オイルクーラーユニットに取り付け、締め付けます。

△注意：必ず規定トルクを守る事。  
トルク：13N・m(1.3kgf・m)

4. オイルクーラーユニットに付属のOリングを取り付けます。クーラーユニットの突起部にオイルフィルターを差し込みます。

5. Oリング部に薄くエンジンオイルを塗布しクランクケースカバー側にスプリングが入っていることを確認して、クーラーユニットを取り付けます。ソケットキャップスクリューを指定トルクで締め付けます。

△注意：必ず規定トルクを守る事。  
トルク：10N・m(1.0kgf・m)

クーラーユニット取り付け時にOリングのかみ込みに注意して下さい。エンジン始動後は、オイルクーラーやクーラーユニット等が高温になりますので十分注意して下さい。

株式会社 SPECIAL PARTS 武川      〒584-0069 大阪府富田林市錦織東三丁目5番16号  
TEL 0721-25-1357      FAX 0721-24-5059      URL http://www.takegawa.co.jp  
お問い合わせ専用ダイヤル      0721 25 8857