



コンパクトクールキット 取扱説明書

商品番号 : 07 07 0179 (3 FIN)
: 07 07 0180 (4 FIN)
適応車種 : GROM
(弊社 S Stage 取り付け車両用)

- ・この度は、弊社製品をお買い上げ頂きまして有り難うございます。使用の際には下記事項を遵守頂きますようお願い致します。
- ・取り付け前には、必ずキット内容をお確かめ下さい。万一お気付きの点がございましたら、お買い上げ頂いた販売店にご相談下さい。

イラスト、写真などの記載内容が本パーツと異なる場合がありますので、予めご了承下さい。

～ 特 徴 ～

- ・弊社GROM用S Stageキットのシリンダーのオイル取り出し口を利用したオイルクーラーキット。
- ・ホースはスリムラインを使用し、オイルクーラーはコンパクトクール(3 FINもしくは4 FIN)を使用。
- ・オイルクーラーマウント位置はシリンダーヘッド下タペットアジャスティングホールカバー部を利用した取り付けとしております。
純正シリンダーヘッド専用

ご使用前に必ずお読み下さい

取扱説明書に書かれている指示を無視した使用により事故や損害が発生した場合、弊社は賠償の責を一切負いかねます。
当製品を取り付け使用し、当製品以外の部品に不具合が発生しても当製品以外の部品の保証は、どのような事柄でも一切負いかねます。
製品を加工等された場合や取り付けられた場合は、保証の対象にはなりません。
他社製品との組み合わせのお問い合わせはご遠慮下さい。
当製品は、上記適応車種の車両専用品です。他の車両には取り付け出来ませんのでご注意下さい。
アルマイト製品は経年変化等により、色褪せる事があります。予めご了承下さい。

! **注意** この表示を無視した取り扱いをすると、人が傷害を負う可能性が想定される内容及び物的損害が想定される内容を示しています。

- ・一般公道では、法定速度を守り適法運転を心掛けて下さい。
(法定速度を越える速度で走行した場合、運転者は道路交通法、速度超過違反で罰せられます。)
- ・作業等を行う際は、必ず冷間時(エンジンおよびマフラーが冷えている時)に行ってください。(火傷の原因となります。)
- ・作業を行う際は、その作業に適した工具を用意して行って下さい。(部品の破損、ケガの原因となります。)
- ・規定トルクは、必ずトルクレンチを使用し、確実に作業を行ってください。(ボルトおよびナットの破損、脱落の原因となります。)
- ・製品およびフレームには、エッジや突起がある場合があります。作業時は、手を保護して作業を行ってください。(ケガの原因となります。)
- ・走行前は、必ず各部を点検し、ネジ部等の緩みが無いかを確認し緩みがあれば規定トルクで確実に増し締めを行ってください。
(部品の脱落の原因となります。)
- ・ガスケット、パッキン類は、必ず新品部品を使用して下さい。又、再使用する部品については、よく点検し摩耗や損傷がある場合は、必ず新品部品と交換して下さい。
- ・走行前には必ずエンジンオイルが循環している事を確認してから走行して下さい。(エンジン損傷の原因となります。)

! **警告** この表示を無視した取り扱いをすると、人が死亡したり重傷を負う可能性が想定される内容を示しています。

- ・エンジンを回転させる場合は、必ず換気の良い場所で行ってください。密閉した様な場所では、エンジンを始動させないで下さい。
(一酸化炭素中毒になる恐れがあります。)
- ・走行中、異常が発生した場合は、直ちに車両を安全な場所に停止させ、走行を中止して下さい。(事故につながる恐れがあります。)
- ・作業を行う際は、水平な場所で車両を安定させ安全に作業を行ってください。(作業中に車両が倒れてケガをする恐れがあります。)
- ・点検、整備は、取扱説明書又は、サービスマニュアル等の点検方法、要領を守り、正しく行って下さい。
(不適当な点検整備は、事故につながる恐れがあります。)
- ・点検、整備等を行った際、損傷部品が見つければ、その部品を再使用する事は避け損傷部品の交換を行ってください。
(そのまま使用すると事故につながる恐れがあります。)

性能アップ、デザイン変更、コストアップ等で製品および価格は予告無く変更されます。予めご了承下さい。
クレームについては、材料および加工に欠陥があると認められた製品に対してのみ、お買い上げ後1ヶ月以内を限度として、修理又は交換させて頂きます。但し、正しい取り付けや、使用方法など守られていない場合は、この限りではありません。修理又は交換等にかかる一切の費用は対象となりません。

この取扱説明書は、当製品を破棄されるまで保管下さいます様お願い致します。

~ 商品内容 ~

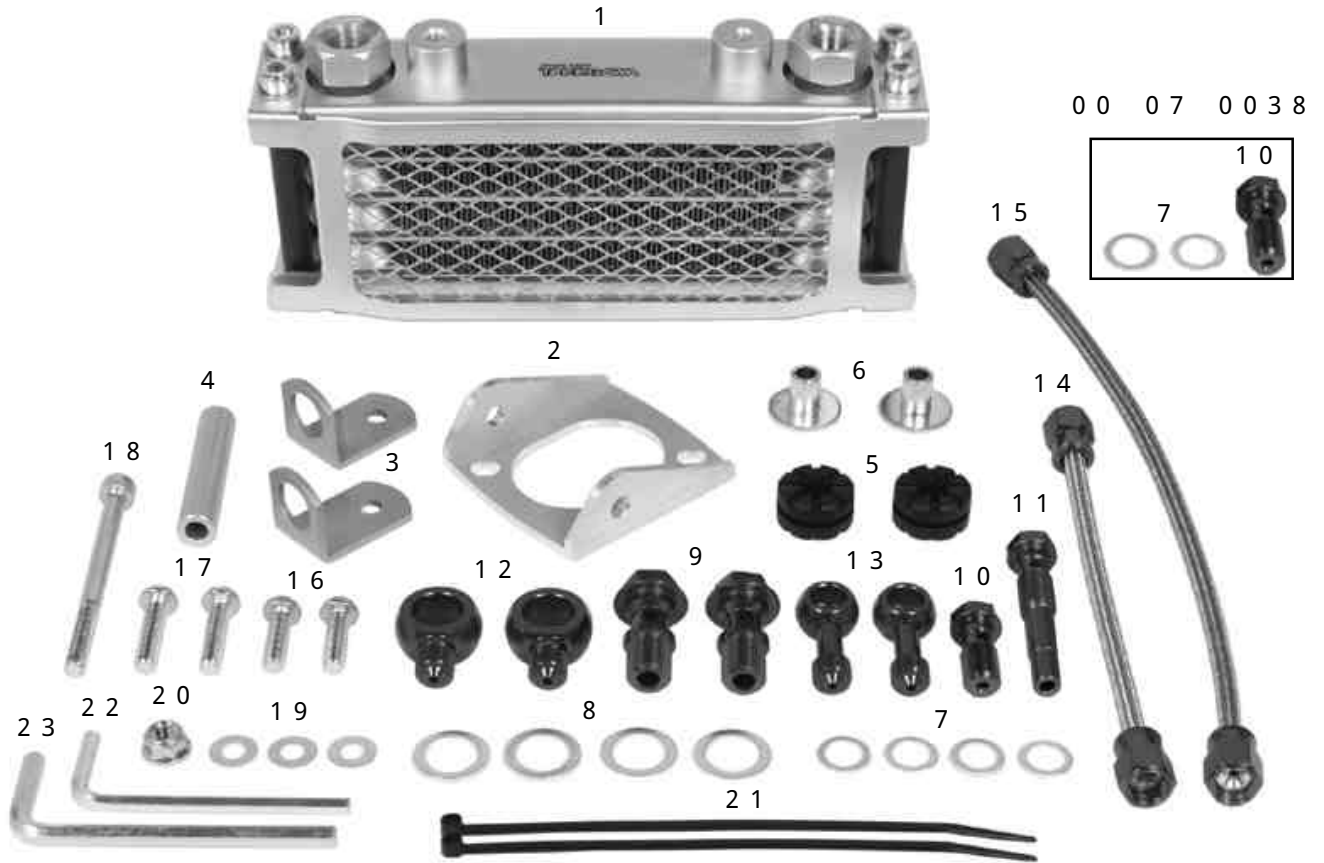

番号	部品名	個数	リペア品番	入数
1	オイルクーラーCOMP.(4 FIN)	1	00 07 0008	1
	オイルクーラーCOMP.(3 FIN)	1	00 07 0055	1
2	オイルクーラーブラケット	1	55301 K26 T00	1
3	オイルクーラーステー	2	55302 165 T00	1
4	オイルクーラーブラケットカラー	1	55303 165 T00	1
5	クッションラバー	2	00 00 0099	4
6	カラー	2	00 00 0476	1
7	アルミシーリングワッシャ 10mm	4	00 07 0010	10
8	アルミシーリングワッシャ 14mm	4	00 07 0042	5
9	バンジョーボルト M12	2	00 07 0034	1
10	バンジョーボルトA M10 (ショート)	1	00 07 0084	1
11	バンジョーボルトB M10 (ロング)	1	15531 KYZ T00	1
12	バンジョー M12	2	00 07 0041	1
13	バンジョー (ストレート)	2	00 07 0006	1
14	オイルホース 150mm	1	00 07 0019	1
15	オイルホース 250mm	1	00 07 0021	1
16	ボタンヘッドソケットスクリュー 6×20	2	00 00 0084	10
17	ボタンヘッドソケットスクリュー 6×25	2	00 00 0126	5
18	ソケットキャップスクリュー 6×75	1	00 00 0082	2
19	プレーンワッシャ 6mm	3	00 00 0086	10
20	フランジUナット 6mm	1	00 00 0091	6
21	インシュロックタイ 150mm	2	00 00 0135	10
22	六角棒レンチ 4mm	1		
23	六角棒レンチ 5mm	1		

リペアパーツは必ずリペア品番にてご発注下さい。品番発注でない場合、受注出来ない場合もあります。予めご了承下さい。
尚、単品出荷出来ない部品もありますので、その場合はセット品番にてご注文下さいませお願い致します。

～取 り 付 け 要 領～

作業は弊社S Stageキットが組み付けられている事が前提となります。車両を安定させた状態にし、シリンダーに取り付けられているプラグボルトを取り外します。プラグボルトを取り外した際にオイルが漏れる可能性がある為、必ずオイル受けを設置してから作業を行って下さい。シリンダーにバンジョー(ストレート)をアルミシーリングワッシャ10mmで挟む様にし、シリンダーに取り付けます。取り付けの際、バンジョーボルトA M10(ショート)とバンジョーボルトB M10(ロング)を使用しますが、必ず写真に示す取り付け位置に従って取り付けを行って下さい。この取り付けを無視するとシリンダー及びボルトが破損し、最悪使用不可の状態になる可能性があります。

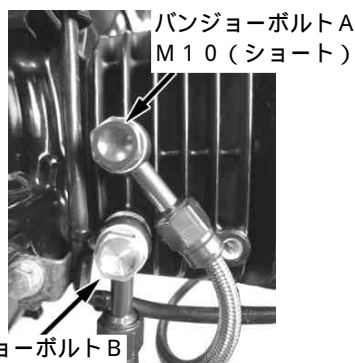

バンジョーボルトB M10(ロング)

シリンダーヘッドエキゾースト側のタペットアジャスティングホールカバーのボルトを取り外し、タペットアジャスティングホールカバー、オイルクーラーブラケット、プレーンワッシャ6mm、ボタンヘッドスクリュー6×25を通し、締め付けを行います。タペットアジャスティングホールカバーからオイルが漏れるので、必ず下にオイル受けを用意して作業を行って下さい。

△注意：必ず規定トルクを守る事。
トルク：12N・m(1.2kgf・m)

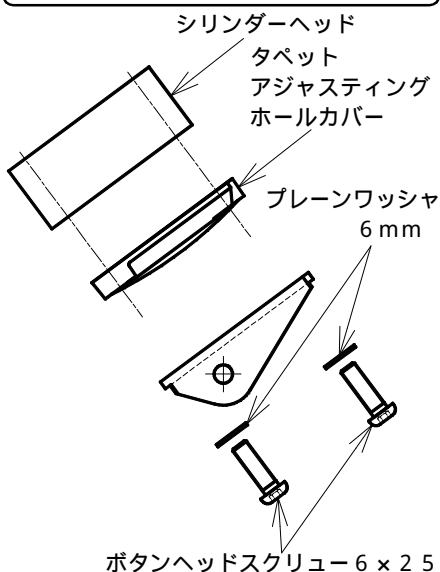

オイルクーラーにバンジョーM12を、シーリングワッシャ14mm2枚で挟み込み、オイルクーラーバンジョーボルトで取り付けます。

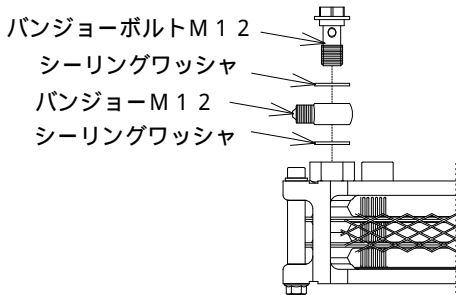

オイルクーラーステーにクッションラバーを取り付け、クッションカラーを取り付けます。ステーはL字状態でカラーを上側から取り付けして下さい。

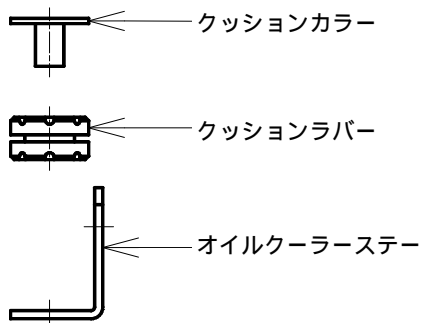

ボタンヘッドスクリュー6×20を用いてオイルクーラーCOMP.に先程組み付けたオイルクーラーステーを組み付けます。

△注意：必ず規定トルクを守る事。
トルク：10N・m(1.0kgf・m)

ソケットキャップスクリュー6×75にプレーンワッシャ6mmを通します。オイルクーラーブラケットにオイルクーラーステーを外側にブラケットカラーを内側にし、ソケットキャップスクリューを通し、フランジUナットで締め付けします。締め付け後必ずフロントフォークがフルストローク時オイルクーラーに接触しないかどうかを確認して下さい。

△注意：必ず規定トルクを守る事。
トルク：12N・m(1.2kgf・m)

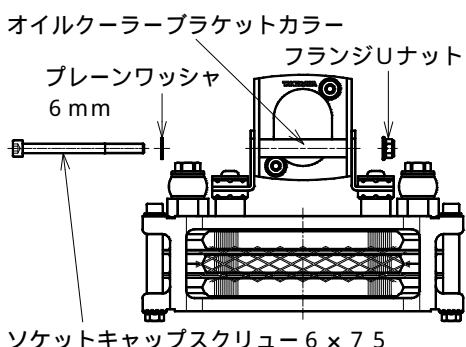

写真を参考にそれぞれの位置にオイルホースを取り付けます。必ずオイルホースがエキゾーストパイプに接触しない様な取り回しで取り付けを行って下さい。

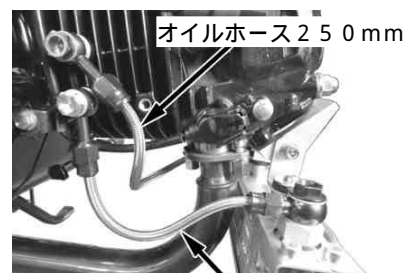

取り回しが完了すればバンジョーボルト、オイルホースのフィッティングを締め付けます。

△注意：必ず規定トルクを守る事。
フィッティング
トルク：6N・m(0.6kgf・m)
バンジョーボルトM10
トルク：15N・m(1.5kgf・m)
バンジョーボルトM12
トルク：22.5N・m
(2.25kgf・m)

4 FINは60cc、3 FINは40cc程度エンジンオイルを追加し、エンジンを始動します。各部にオイル漏れが無い事を確認しエンジンを止め、約1分後オイルレベルゲージで基準範囲内にあるかを確認します。少ない場合は補充して下さい。

株式会社 SPECIAL PARTS 武川
〒584-0069 大阪府富田林市錦織東三丁目5番16号
TEL 0721 25 1357 FAX 0721-24-5059
お問い合わせ専用ダイヤル 0721 25 8857
URL http://www.takegawa.co.jp