

オイルクーラスターキット 取扱説明書

製品番号 07-07-0417

取り付けマウント位置：ヘッドライト下

適応車種	クロスカブ 50 (AA06-1000001 ~)
	クロスカブ 110 (JA45-1000001 ~)
	(JA60-1000001 ~)

この度は、弊社製品をお買い上げ頂きまして有り難うございます。

使用の際には下記事項を遵守頂きますようお願い致します。取り付け前には、必ずキット内容をお確かめ下さい。

万一お気付きの点がございましたら、お買い上げ頂いた販売店にご相談下さい。

◎イラスト、写真などの記載内容が本パーツと異なる場合があります。予めご了承下さい。

☆ご使用前に必ずお読み下さい☆

◎取扱説明書に書かれている指示を無視した使用により事故や損害が発生した場合、弊社は賠償の責を一切負いかねます。

◎当製品を取り付け使用し、当製品以外の部品に不具合が発生しても当製品以外の部品の保証は、どのような事柄でも一切負いかねます。

◎当製品を加工等された場合は、保証の対象にはなりません。

◎他社製品との組み合わせのお問い合わせはご遠慮下さい。

◎当製品は、上記適応車種の車両専用用品です。他の車両には取り付け出来ませんのでご注意ください。

◎オイルクーラーのホースがフロントカバーに干渉する為一部加工が必要になります。

◎別途、ホース、バンジョー、オイル取り出し口、コンパクトクーラーが必要になります。

◎弊社 SP 武川製エンブレムキットと同時装着は出来ません。予めご了承下さい。

～特徴～

○ヘッドライトステー下にコンパクトクーラーを取り付ける為のステーキットです。

注意 この表示を無視した取り扱いをすると、人が傷害を負う可能性が想定される内容及び物的損害が想定される内容を示しています。

■作業等を行う際は、必ず冷間時（エンジン及びマフラーが冷えている時）に行ってください。（火傷の原因となります。）

■作業を行う際は、その作業に適した工具を用意して行って下さい。（部品の破損、ケガの原因となります。）

■規定トルクは、必ずトルクレンチを使用し、確実に作業を行ってください。（ボルト及びナットの破損、脱落の原因となります。）

■製品及びフレームには、エッジや突起がある場合があります。作業時は、手を保護して作業を行ってください。（ケガの原因となります。）

■走行前は、必ず各部を点検し、ネジ部等の緩みがないかを確認し緩みが有れば規定トルクで確実に増し締めを行ってください。（部品の脱落の原因となります。）

■ガスケット、パッキン類は、必ず新品を使用して下さい。又、再使用する部品については、よく点検し摩耗や損傷がある場合は、必ず新品部品と交換して下さい。

■走行前には必ずエンジンオイルが循環している事を確認してから走行して下さい。（エンジン損傷の原因となります。）

警告 この表示を無視した取り扱いをすると人が死亡、重傷を負う可能性が想定される内容を示しています。

■エンジンを回転させる場合は、必ず換気の良い場所で行ってください。密閉した様な場所では、エンジンを始動させないで下さい。（一酸化炭素中毒になる恐れがあります。）

■走行中、異常が発生した場合は、直ちに車両を安全な場所に停止させ、走行を中止して下さい。（事故につながる恐れがあります。）

■作業を行う際は、水平な場所で車両を安定させ安全に作業を行ってください。（作業中に車両が倒れてケガをする恐れがあります。）

■点検、整備は、取扱説明書又は、サービスマニュアル等の点検方法、要領を守り、正しく行って下さい。（不適当な点検整備は、事故につながる恐れがあります。）

■点検、整備等を行った際、損傷部品が見つければ、その部品を再使用する事は避け損傷部品の交換を行ってください。（事故につながる恐れがあります。）

◎性能アップ、デザイン変更、コストアップ等で製品及び価格は予告無く変更されます。予めご了承下さい。

◎クレームについては、材料及び加工に欠陥があると認められた製品に対してのみ、お買い上げ後1ヶ月以内を限度として、修理又は交換させて頂きます。

但し、正しい取り付けや、使用方法など守られていない場合は、この限りではありません。修理又は交換等にかかる一切の費用は対象となりません。なお、レース等でご使用の場合はいかなる場合もクレームは一切お受け致しません。予めご了承下さい。

◎この取扱説明書は、当製品を破棄されるまで保管下さいますようお願い致します。

株式会社 スペシャルパーツ 武川

〒584-0069 大阪府富田林市錦織東 3-5-16

TEL:0721-25-1357 FAX:0721-24-5059 URL <http://www.takegawa.co.jp>

製品内容

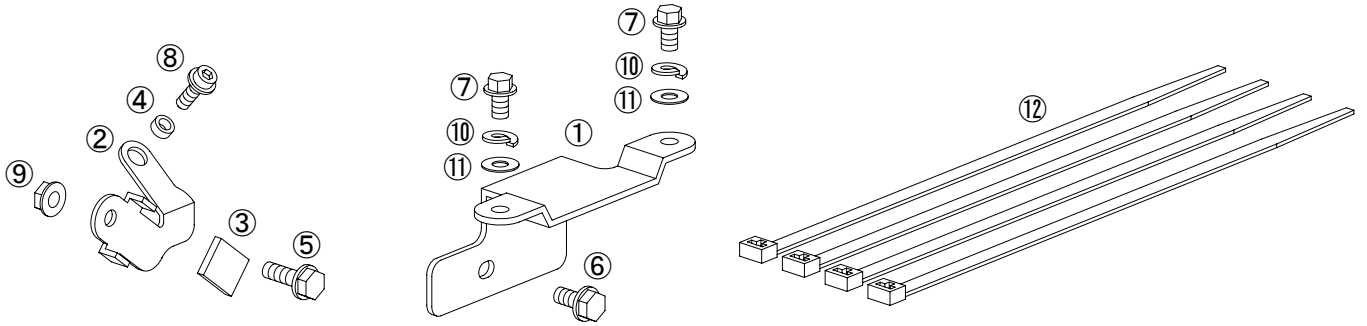

番号	部品名	個数	リペア品番
1	オイルクーラスター	1	
2	ホーンステー	1	00-00-2591
3	ラバープレート (両面テープ付)	1	00-00-0945
4	スペーサー	1	00-00-0946
5	フランジボルト 6x16	1	00-00-0134 (4 ケ入り)
6	フランジボルト 6x12	1	00-00-0636 (4 ケ入り)
7	フランジボルト 6x10	2	00-00-0877 (5 ケ入り)
8	フランジソケットキャップスクリュー 5x15	1	00-00-0947 (5 ケ入り)
9	フランジナット 6mm	1	00-00-0173 (6 ケ入り)
10	スプリングワッシャ 6mm	2	00-00-0203 (10 ケ入り)
11	プレーンワッシャ 6mm	2	00-00-0086 (10 ケ入り)
12	結束バンド 150mm	4	00-00-0135 (10 ケ入り)

※リペアパーツは必ずリペア品番にてご注文下さい。

品番発注でない場合、受注出来ない場合もあります。予めご了承下さい。

尚、単品出荷出来ない部品もありますので、その場合はセット品番にてご注文下さいます様
お願い致します。

■取り付け要領 ※特に記載の無い細部の取り付け方法や規定トルクにつきましては、純正サービスマニュアルを参照して下さい。

■純正部品の取り外し

○サービスマニュアルを参照し外装部品を取り外します。



○ (1) メインパイプセンタカバー、(2) フロントカバー、(3) メインパイプカバーを取り外します。

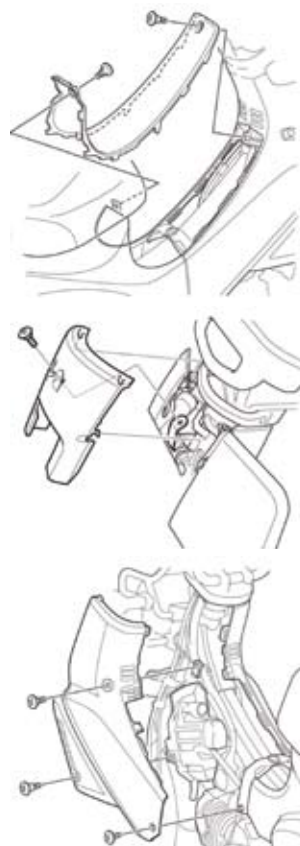

■取り付け

○ホーンを取り外します。

○ホーンが付いていた箇所に①オイルクーラスターを⑥フランジボルト 6x12にて取り付け、①オイルクーラスターにコンパクトクーラー (以下オイルクーラー) を⑦フランジボルト 6x10、⑩スプリングワッシャ 6mm、⑪プレーンワッシャ 6mmにて取り付けます。

⚠注意: 必ず規定トルクを守る事。
フランジボルト
トルク: 10N・m (1.0kgf・m)

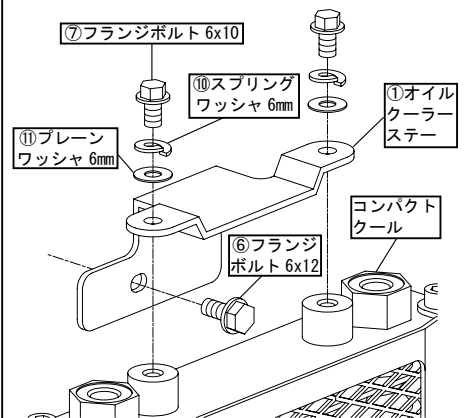

■取り付け要領 ※特に記載の無い細部の取り付け方法や規定トルクにつきましては、純正サービスマニュアルを参照して下さい。

- コンパクトクルの取り扱い説明書に従いバンジョー、バンジョーボルト等を仮止めます。
- オイルクーラーユニットの取り扱い説明書に従いバンジョー、バンジョーボルト等を仮止めます。
- ※ AA06、JA45 のモデルはバンジョーボルトとブレーキペダルが近い場合、別途ストッパーカラーが必要になります。
- オイルホースを適切な長さに切り、ホースの端部にバンドを通しフレームに沿って取り回します。必要に応じて⑫結束バンド150mmを使用し束ねます。取り回しが完了すれば各取扱説明書に従い規定トルクで締め付けます。
- 取り外した外装を逆手順で、組み戻します。
- ※フロントカバーは加工するので取り付けは最後に行います。
- 図と写真を参考にフロントカバーを加工します。

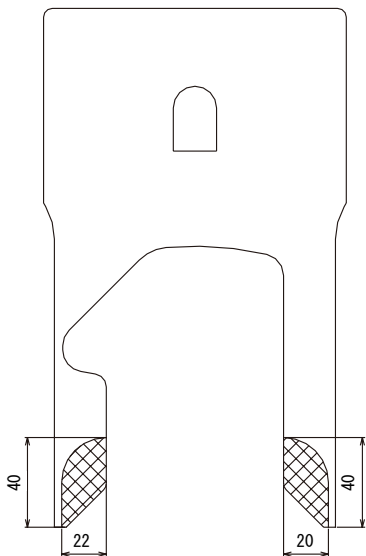

- ②ホーンステアに③ラバープレート（両面テープ付）を貼り付け、⑤フランジボルト6x16と⑨フランジナット6mmにてホーンを取り付けます。（ラバープレートはホーン裏面のクッションラバーに干渉しない位置に貼り付けます。）

⚠ 注意：必ず規定トルクを守る事。
フランジボルト
トルク：12N・m (1.2kgf・m)

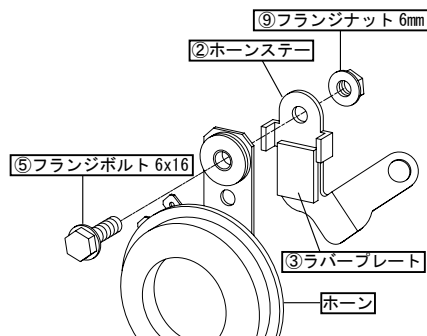

- 加工したフロントカバーを取り付け、④スペーサーをセットしてホーンステアを⑧フランジソケットキャップスクリュー5x15にて取り付けます。

⚠ 注意：必ず規定トルクを守る事。
フランジソケットキャップスクリュー
トルク：5N・m (0.5kgf・m)



- ホーンに配線を接続します。
- 締め忘れが無いか確認し、40cc程度エンジンオイルを追加し、エンジンを始動します。各部にオイル漏れが無い事を確認しエンジンを止め、約1分後オイルレベルゲージで基準範囲内にあるかを確認します。少ない場合は補充して下さい。