



## 10インチスピードメーターギヤボックス 取扱説明書

商品番号 : 09 01 031  
適応車種 : モンキー / ゴリラ / モンキーバハ  
フレーム番号: Z50J 1000001~

### 正しく安全にご使用頂くために

- ・この度は、タケガワ“10インチスピードメーターギヤボックス”をお買い上げ頂きまして有難うございます。作業に入る前にこの説明書をよくお読みいただきますようお願い致します。
- ・取り付け前に製品をお確かめ下さい。万一お気付きの点がございましたらお買い求めいただいた販売店にご相談下さい。
- ・当製品は、モンキー、ゴリラ、モンキーバハ専用となっております。その他の車両には、取り付けられませんのでご注意下さい。

### 特 徴

STD、8インチホイールより10インチアルミホイールにインチアップした場合、スピードメーターは、実際の速度よりも低く提示されます。10インチアルミホイールに変更した場合は、10インチ専用スピードメーターギヤボックスが必要です。10インチスピードメーターギヤボックスに変更する事でより正確な速度及び走行距離が読み取れます。



### 注意

下記内容を無視した取扱をすると、人が傷害を負う可能性が想定される内容及び物的損害が想定される内容を示しています。

- ・当製品は10インチホイール専用ですので8インチホイールには使用なさないで下さい。正確な速度表示がされません。
- ・ボルト、ナットの締め付けは、必ずトルクレンチを使用し指定トルクで締め付けて下さい。
- ・スピードメーターギヤボックス交換作業には、フロントホイールを取り外しますのでフロントメンテナンススタンドを使用し、フロントタイヤを浮かせた状態で、車両が安定している事を確認して作業を行なって下さい。
- ・作業中ブレーキドラム内及びブレーキライニングに油等が付着しない様注意して下さい。油等が付着した場合は、脱脂を行なって下さい。そのままの状態で行った場合、制動力低下の原因となり危険です。
- ・当製品は、予告なしに仕様及び価格を変更する場合があります。あらかじめご了承下さい。
- ・スピードメーターギヤボックスとフロントフォークアックスル部が干渉する場合は、干渉部分をヤスリ等で、わずかにすき間が出来る程度に削って下さい。

性能アップ、デザイン変更、コストアップ等で商品および価格は予告無く変更されます。あらかじめ御了承下さい。

クレームについては、商品の材料および加工に欠陥があると認められた商品に対しては、商品お買い上げ後1ヶ月以内を限度として、修理又は交換させて戴きます。但し、正しい取り付け、使用方法など守られていない場合は、この限りではありません。修理又は交換等にかかる一切の費用は対象となりません。

この取扱説明書は、本商品を破棄されるまで保管下さいませようお願い致します。

### ~ 商 品 内 容 ~

番号	商品内容	数量
1	スピードメーターギヤボックスASSY.	1

## ～取 り 付 け 要 領～

### 取り外し

1. スピードメーターケーブルをギヤボックス側で取り外します。フロントブレーキアジャストナットを外し、ブレーキアームピンよりブレーキケーブルを取り外します。
2. フロントアクスルナットを緩め、フロントメンテナンススタンドを使用しフロントタイヤを浮かせます。フロントタイヤを浮かせた状態で車両が安定している事を確認して下さい。安定していない場合は、作業中にケガをする可能性がありますので注意して下さい。
3. アクスルナットを外してフロントタイヤを固定した状態でアクスルシャフトを抜き取ります。
4. フロントブレーキパネル、スピードメーターギヤボックスとフロントハブを一体で取り外します。
5. STD. スピードメーターギヤボックスを外し10インチスピードメーターギヤボックスを取り付けます。この時ハブの切り欠き部分とギヤボックスの爪部分を合わせて取り付けして下さい。

### 取り付け

1. 取り外し同様にフロントハブにフロントブレーキパネル、スピードメーターギヤボックス一体でフロントフォークにセットしアクスルシャフトを取り付けます。この時ブレーキパネルとフロントフォークのパネルストッパー部分を合わせて取り付けして下さい。
2. アクスルナットを仮締めし、スピードメーターケーブル、フロントブレーキケーブルをそれぞれ取り付けます。スピードメーターケーブルに無理が掛からない位置でスピードメーターギヤボックスの位置決めを行ないアクスルナットを指定トルクで締め付けます。  
指定トルク：39～44 N・m (4.0～4.5 kgf・m)

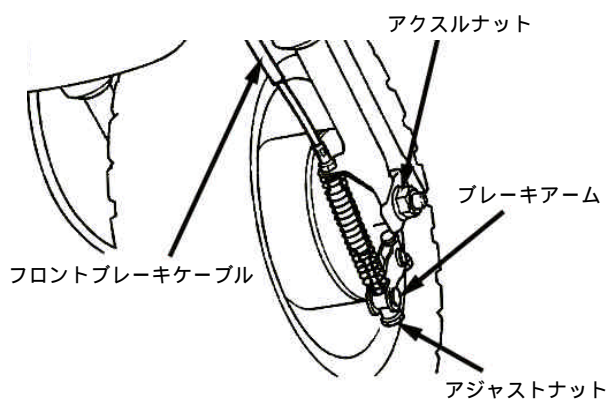

3. フロントタイヤを進行方向に回転させスピードメーターの指針が作動する事を確認して下さい。指針が作動しない場合はスピードメーターケーブルとスピードメーターギヤボックスのかみ合い部分が合っているかを点検して下さい。

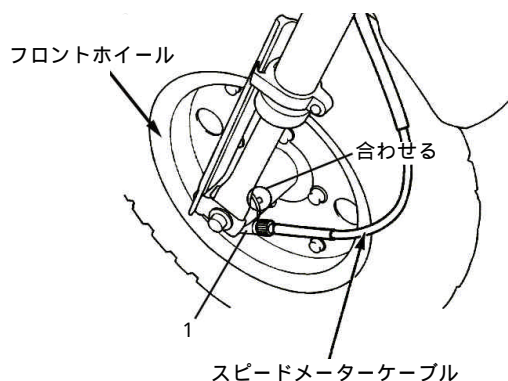

4. フロントメンテナンススタンドを外しフロントブレーキの調整を行なって下さい。
5. 走行テストは、低速度で行ない、フロントブレーキの制動及びスピードメーターの指針を確認して下さい。異常が有ると思われる場合は直ちに車両を安全な場所に停止し、点検を行なって下さい。

### SPECIAL PARTS TAKEGAWA

〒584-0069

大阪府富田林市錦織東三丁目5番16号

TEL 0721-25-1357

FAX 0721-24-5059

URL <http://www.takegawa.co.jp>