

## ストリームラインウインカー SET 取扱説明書

製品番号 09-03-0934 (ブラック)  
09-03-0935 (メッキ)

適応車種 XR50/100 モタード

この度は、弊社製品をお買い上げ頂きまして有り難うございます。  
使用の際には下記事項を遵守頂きますようお願い致します。  
取り付け前には、必ずキット内容をお確かめ下さい。  
万一お気付きの点がございましたら、お買い上げ頂いた販売店にご相談下さい。

◎イラスト、写真などの記載内容が本パーツと異なる場合がありますので、予めご了承ください。

☆ご使用前に必ずお読み下さい☆

- ◎取扱説明書に書かれている指示を無視した使用により事故や損害が発生した場合、弊社は賠償の責を一切負いかねます。
- ◎当製品を取り付け使用し、当製品以外の部品に不具合が発生しても当製品以外の部品の保証は、どの様な事柄でも一切負いかねます。
- ◎当製品を加工等された場合は、保証の対象にはなりません。
- ◎他社製品との組み合わせのお問い合わせはご遠慮下さい。
- ◎当製品は、上記適応車種の車両専用です。他の車両には取り付け出来ませんのでご注意ください。



注意

この表示を無視した取り扱いをすると、人が傷害を負う可能性が想定される内容および物的損害が想定される内容を示しています。

- 作業等を行う際は、必ず冷間時（エンジンおよびマフラーが冷えている時）に行ってください。（火傷の原因となります。）
- 作業を行う際は、その作業に適した工具を用意して行って下さい。（部品の破損、ケガの原因となります。）
- 走行前は、必ず各部を点検し、ネジ部等の緩みが無いかを確認し緩みが有れば規定トルクで確実に増し締めを行ってください。（部品の脱落の原因となります。）



警告

この表示を無視した取り扱いをすると人が死亡、重傷を負う可能性が想定される内容を示しています。

- 点検、整備は、取扱説明書又は、サービスマニュアル等の点検方法、要領を守り、正しく行って下さい。（不適当な点検整備は、事故につながる恐れがあります。）

〒584-0069 大阪府富田林市錦織東 3-5-16  
TEL: 0721-25-1357 FAX: 0721-24-5059  
URL <http://www.takegawa.co.jp>  
お問い合わせ専用ダイヤル: 0721-25-8857

株式会社 スペシャルパーツ 武川

◎性能アップ、デザイン変更、コストアップ等で製品および価格は予告無く変更されます。予めご了承ください。

◎クレームについては、材料および加工に欠陥があると認められた製品に対してのみ、お買い上げ後1ヶ月以内を限度として、修理又は交換させて頂きます。但し、正しい取り付けや、使用方法など守られていない場合は、この限りではありません。修理又は交換等にかかる一切の費用は対象となりません。なお、レース等でご使用の場合はいかなる場合もクレームは一切お受け致しません。予めご了承ください。

◎この取扱説明書は、当製品を破棄されるまで保管下さいませお願い致します。

■取り付け要領 ※特に記載の無い細部の取り付け方や規定トルクにつきましては、純正サービスマニュアルを参照して下さい。

- ご使用にはXR50/100用、弊社製フェンダーレスキットが必要です。
- ウインカーには左右があります。側面の弊社ロゴと下部の水抜き穴で左右を確認して下さい。
- ウインカープラスコード左は橙色で、右は空色です。

※右ウインカー図

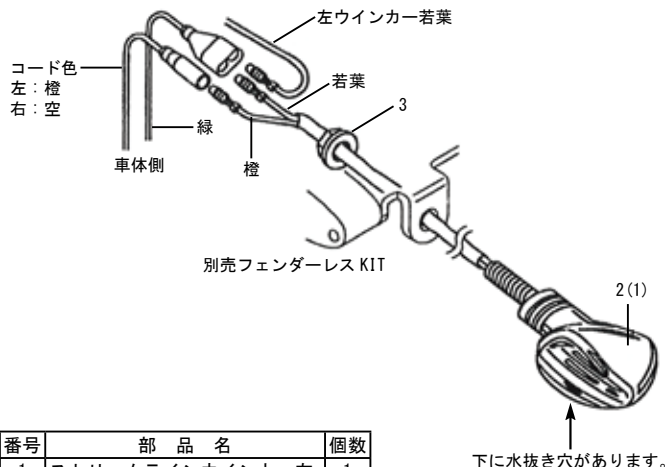

番号	部品名	個数
1	ストリームラインウインカー左	1
2	ストリームラインウインカー右	1
3	フランジナット 8mm	2