



フェンダーレスKIT 取扱説明書

商品番号 : 09-09-2005
適応車種 : KSR110
フレーム番号: KL110A-000001 ~

- ・この度は、TAKEGAWA 商品をお買い上げ頂きまして有り難うございます。使用の際には下記事項を遵守頂きますようお願い致します。
- ・取り付け前には、必ずキット内容をお確かめ下さい。万一お気付きの点がございましたら、お買い上げ頂いた販売店にご相談下さい。

ご使用前に必ずお読み下さい

取扱説明書に書かれている指示を無視した使用により事故や損害が発生した場合、当社は賠償の責を一切負いかねます。
この製品を取り付け使用し、当社製品以外の部品に不具合が発生しても当社製品以外の部品の保証は、どのような事柄でも一切負いかねます。
この製品は、上記適応車種、フレーム番号の車両専用用品です。他の車両には取り付け出来ませんのでご注意ください。
この製品の取り付けには上記適応車種にあったカワサキ純正サービスマニュアルを参照し、確実に作業を行って下さい。
この製品を取り付けると純正ツールセットを積載出来なくなります。ご注意ください。
取り付けの際には適切な工具等を準備し、取付け要領に従って十分注意して作業を行って下さい。尚、この取扱説明書やカワサキ純正サービスマニュアルは基本的な技能や知識を持った方を対象としております。取り付け等の経験の無い方、工具等の準備が不十分な方は技術的信用のある専門店へご依頼されることをお勧め致します。
商品を加工等された場合は保証の対象にはなりません。
他社製品との組み合わせのお問い合わせはご遠慮下さい。
ボルト、ナット、ラバー等は再使用しますが、摩耗や損傷が激しいものは再使用せず、必ず新品のものをご使用下さい。

⚠ 注意 下記内容を無視した取扱をすると、人が傷害を負う可能性が想定される内容及び物的損害が想定される内容を示しています。

- ・作業を行う際は、その作業に適した工具を用意して行って下さい。
(部品の破損、ケガの原因となります。)
- ・規定トルクは、必ずトルクレンチを使用し、確実に作業を行って下さい。
(ボルトおよびナットの破損、脱落の原因となります。)
- ・製品およびフレームには、エッジや突起がある場合があります。作業時は、手を保護して作業を行って下さい。
(ケガの原因となります。)
- ・走行前は、必ず各部を点検し、ネジ部等の緩みが無いかを確認し緩みが有れば規定トルクで確実に増し締めを行って下さい。
(部品の脱落の原因となります。)
- ・再使用する部品については、よく点検し摩耗や損傷がある場合は、必ず新品部品と交換して下さい。

⚠ 警告 下記内容を無視した取扱をすると、人が死亡したり重傷を負う可能性が想定される内容を示しています。

- ・走行中、異常が発生した場合は、直ちに車両を安全な場所に停止させ、走行を中止して下さい。
(事故につながる恐れがあります。)
- ・作業を行う際は、水平な場所で車両を安定させ安全に作業を行って下さい。
(作業中に車両が倒れてケガをする恐れがあります。)
- ・点検、整備は、取扱説明書又は、サービスマニュアル等の点検方法、要領を守り、正しく行って下さい。
(不適当な点検整備は、事故につながる恐れがあります。)
- ・点検、整備等を行った際、損傷部品が見つければ、その部品を再使用する事は避け損傷部品の交換を行って下さい。
(そのまま使用すると事故につながる恐れがあります。)

性能アップ、デザイン変更、コストアップ等で商品および価格は予告無く変更されます。あらかじめご了承下さい。
クレームについては、商品の材料および加工に欠陥があると認められた商品に対しては、商品お買い上げ後1ヶ月以内を限度として、修理又は交換させて頂きます。但し、正しい取り付け、使用方法など守られていない場合は、この限りではありません。修理又は交換等にかかる一切の費用は対象となりません。
この取扱説明書は、本商品を破棄されるまで保管下さいます様お願い致します。

～ 商 品 内 容 ～



番号	商品内容	数量
1	テールライトブラケットCOMP.	1
2	ルーカステールランプ	1
3	マッドガード	1
4	ワッシャ 16mm	2
5	エレクトロタップ	3
6	クッションラバー	2
7	カラー	2
8	ワッシャ 6mm	2
9	キャップスクリュー 6×35	2

～ 取 り 付 け 要 領 ～

水平で安全な場所で車両を安定させる。

各部品の取り外し

シート、シートカバー、ツールセットを取り外す。
この製品を取り付けると純正ツールセットを積載出来なくなります。
テールランプ、ウインカーの配線を外す。
リアフェンダーを取り外す。
リアフェンダーから、カラー2個とダンパー2個を取り外す。

フェンダーレスキットの取り付け

マッドガードにダンパー、ワッシャ16mm、カラーを取り付ける

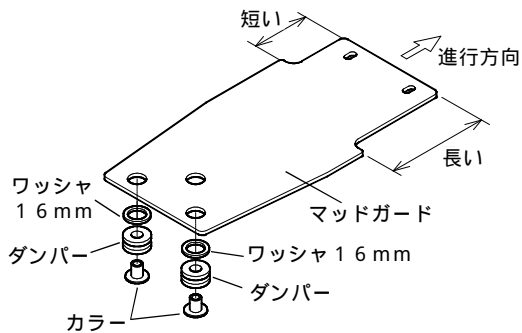

ワッシャの取り付けは硬くなっているので注意。
ルーカステールランプをテールライトブラケットCOMP.に取り付ける。
クッションラバーとカラーをテールライトブラケットに取り付ける。
マッドガード前部をノーマルのワッシャ付きボルトM6×20 2本で
取り付け、テールライトブラケットCOMP.とマッドガード後部を
キャップボルトM6×35 2本/ワッシャ6mm 2枚で取り付ける。
規定トルク：5.9～7.8N・m(0.6～0.80kgf・m)

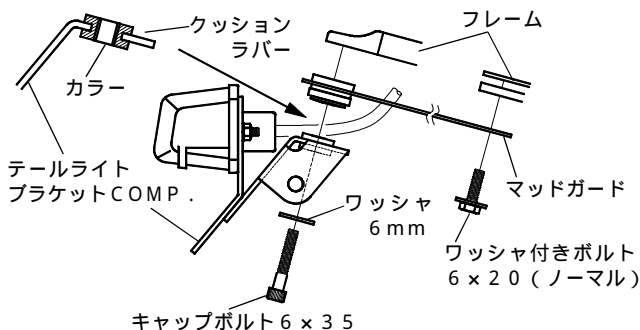

ウインカーをテールライトブラケットCOMP.に取り付ける。ノーマルウインカー取り付けの場合は、ノーマルのナットで取り付ける。
オプションウインカー取り付けの場合はその取扱説明書に従う。
規定トルク：1.4～1.9N・m(1.4～1.9kgf・m)

ルーカステールランプのコードをテールライトブラケットCOMP.とマッドガードの間に通し、マッドガードの穴に通す。ウインカーのコードをマッドガードの穴に通す。
ノーマルテールランプコードをルーカステールランプのコードに下表に従いエレクトロタップを使って接続する。
表内外の接続はショートする恐れがあるのでしないこと。
下記の「エレクトロタップの接続方法」を参考にし、接続すること。

ノーマル	ルーカステールランプ
青	赤
黒/黄	黄
赤	黒

ウインカーのコードを接続する。オプションウインカー取り付けの場合はその取扱説明書に従う。

各部品の取り付け

シートカバーをノーマルのスクリューM6×20(前部) 2本/M6×22(後部) 2本で取り付け。シートを取り付ける。
規定トルク：5.9～7.8N・m(0.6～0.80kgf・m)

確認

風通しの良い場所でエンジンを始動し、テールランプが正常に作動するか確認する。正常に作動しない場合、バルブ切れやコードの接続不良等が考えられるので再度確認をする。

エレクトロタップの接続方法

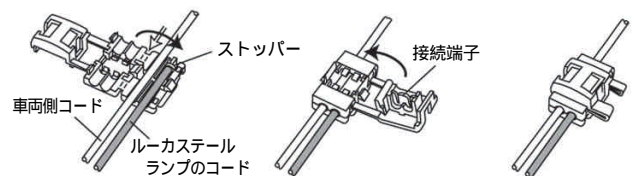

ルーカステールランプのコードを適当な長さでカットします。
接続しようとするコードをそれぞれエレクトロタップの溝に合わせ、位置決めをし(ルーカステールランプのコードをしっかりとストッパーに当てて下さい。)

部分から折り返して下さい。
これでコードが仮止めされます。

次に接続端子がついている方を折り返して下さい。ブライヤーなどで完全にロックするまでしっかりと押さえて下さい。

接続完了

SPECIAL PARTS TAKEGAWA

〒584-0069 大阪府富田林市錦織東三丁目5番16号
TEL 0721-25-1357 FAX 0721-24-5059
URL <http://www.takegawa.co.jp>