



# ハーフカバーセット 取扱説明書

商品番号：09 11 0078

適応車種およびフレーム番号

カブ50 : AA04 - 1000001 ~

カブ110 : JA10 - 1000001 ~

ノーマルエアクリナーケース装着車用

- ・この度は、弊社製品をお買い上げ頂きまして有り難うございます。使用の際には下記事項を遵守頂きますようお願い致します。
- ・取り付け前には、必ずキット内容をお確かめ下さい。万一お気付きの点がございましたら、お買い上げ頂いた販売店にご相談下さい。

イラスト、写真などの記載内容が本パーツと異なる場合がありますので、予めご了承下さい。

## ～特徴～

スーパーカブ50、110に取り付け出来るハーフカバーセットです。  
機能とデザイン性を併せ持つ、造形美に優れたスタイリッシュなカバーです。  
素材はABSを採用し樹脂のカラーはブラックを採用しております。  
純正ラジジックの取り付けは出来ません。

## ご使用前に必ずお読み下さい

取扱説明書に書かれている指示を無視した使用により事故や損害が発生した場合、弊社は賠償の責を一切負いかねます。

この製品は上記適応車種・フレーム番号の車両専用用品です。他の車両には取り付け出来ませんのでご注意下さい。

製品を加工等された場合や取り付けられた場合は、保証の対象にはなりません。

他社製品との組み合わせのお問い合わせはご遠慮下さい。

この製品の取り付けには上記適応車種にあった純正サービスマニュアルを参照し、確実に作業を行って下さい。

ハーフカバーを取り付けた際、フロントカバーの固定の爪が1部使用不可となります。

振動等でカバー同士の接触音が気になる場合、接触音を軽減する処置を行う事をお奨め致します。

ハーフカバーはABS樹脂で出来ており、純正PP樹脂に比べ硬質です。無理な力をかけて取り付け等を行うと割れる可能性があります。

当製品を無塗装で使用する場合、直射日光等にさらすと紫外線吸収等により劣化が早くなります。

製品の手入れをする際は必ず中性洗剤を使用しガソリン、シンナー、アルコール、エーテル系、ケトン系、エステル系等、素材に損傷、変質を与える様な物や薬品で手入れを行わない様にして下さい。

当製品を取り付けた際、ラジジックが使用不可となります。

**車両の個体差によりカバーに対する若干の調整や加工が必要になる可能性があります。**

**必ずフィッティングを行い、調整する事をお奨めします。**

取り付けの際、車両乗車位置右側のエアクリナーカバーの一部を加工する可能性があります。

この製品はノーマルエアクリナーケースが取り付けられている事が前提です。(ノーマルエアクリナーケースが無い場合、ステーの取り付けが出来ません。)

**注意** この表示を無視した取り扱いをすると、人が傷害を負う可能性が想定される内容及び物的損害が想定される内容を示しています。

- ・作業を行う際は、必ず冷間時(エンジンおよびマフラーが冷えている時)に行ってください。(火傷の原因となります。)
- ・作業を行う際は、その作業に適した工具を用意して行って下さい。(部品の破損、ケガの原因となります。)
- ・規定トルクは、必ずトルクレンチを使用し、確実に作業を行ってください。(商品の破損や、ボルトおよびナットの破損、脱落の原因となります。)
- ・製品およびフレームには、エッジや突起がある場合があります。作業時は、手を保護して作業を行ってください。(ケガの原因となります。)
- ・走行前は、必ず各部を点検し、ネジ部等の緩みが無いかを確認し緩みが有れば規定トルクで確実に増し締めを行ってください。(部品の脱落の原因となります。)

**警告** この表示を無視した取り扱いをすると、人が死亡したり重傷を負う可能性が想定される内容を示しています。

- ・走行中、異常が発生した場合は、直ちに車両を安全な場所に停止させ、走行を中止して下さい。(事故につながる恐れがあります。)
- ・作業を行う際は、水平な場所で車両を安定させ安全に作業を行ってください。(作業中に車両が倒れてケガをする恐れがあります。)
- ・点検、整備等を行った際、損傷部品が見つければ、その部品を再使用する事は避け損傷部品の交換を行ってください。(そのまま使用すると事故につながる恐れがあります。)

性能アップ、デザイン変更、コストアップ等で製品および価格は予告無く変更されます。予めご了承下さい。

クレームについては、材料および加工に欠陥があると認められた製品に対してのみ、お買い上げ後1ヶ月以内を限度として、修理又は交換させて頂きます。但し、正しい取り付けや、使用方法など守られていない場合は、この限りではありません。修理又は交換等にかかる一切の費用は対象となりません。

この取扱説明書は、本製品を破棄されるまで保管下さいます様お願い致します。

## ~ 商 品 内 容 ~



番号	部 品 名	数量	リペア品番	入数
1	R . カバー	1	8 1 1 3 0 K Z V T 0 0	1
2	L . カバー	1	8 1 1 4 0 K Z V T 0 0	1
3	ハーフカバーステー	1	6 4 3 3 0 K Z V T 0 1	1
4	トラススクリュー 6 × 1 2	2	0 0 0 0 0 5 6 1	5
5	トラススクリュー 4 × 1 0	2	0 0 0 0 0 5 6 2	1 0
6	丸型ゴム 1 0 mm	6	0 0 0 0 0 5 6 3	6
7	丸型ゴム 3 7 mm	1	0 0 0 0 0 5 6 4	2
8	カバーステー R .	1	8 1 1 3 3 K Z V T 0 0	1
9	カバーステー L .	1	8 1 1 4 3 K Z V T 0 0	1

リペアパーツは必ずリペア品番にてご発注下さい。  
 品番発注でない場合、受注出来ない場合もあります。予めご了承下さい。  
 尚、単品出荷出来ない部品もありますので、その場合はセット品番にてご注文下さいませお願い致します。

## ~ 取 り 付 け 要 領 ~

車体を安定させた状態にし、フロントカバー、センターカバー、メインパイプカバー、レッグシールド（左右共）を取り外します。  
 レッグシールドに取り付けられているセンター部分のスクリュー及びラギジフックと対の箇所にあるスペシャルスクリューは使用しません。

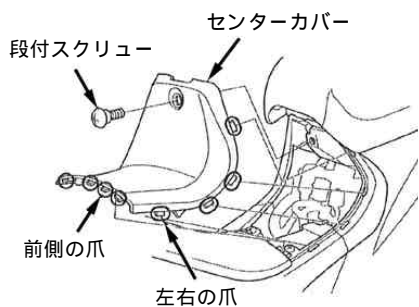
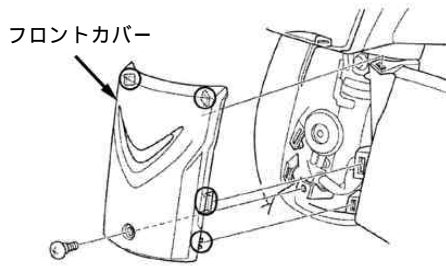

メインパイプカバー、フック、スクリュー、段付スクリュー、スプリングナットを取り外します。

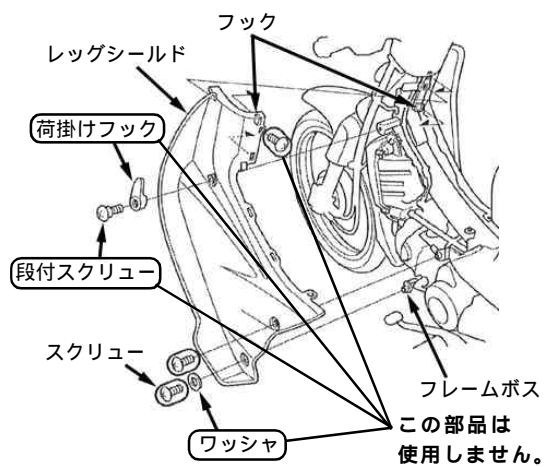
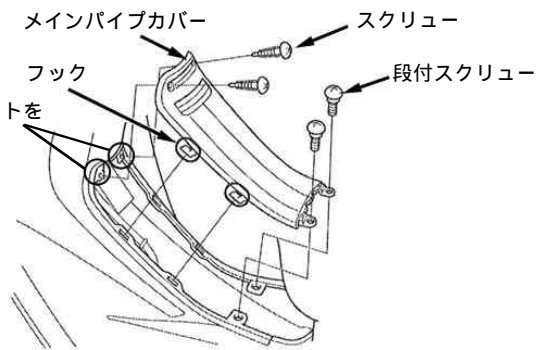

エアクリナーケースカバーを取り付けている両端下側のスクリューを取り外し、エアクリナーケースカバーとステーを共締めします。

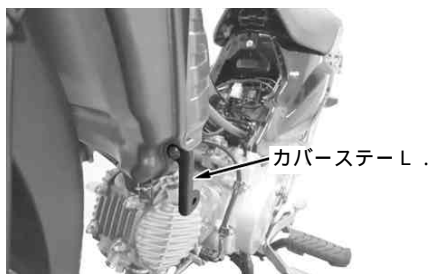
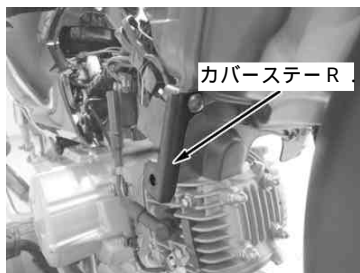

カバーステー R を取り付けた際、固体差によりエアクリナーケースの1部とステーのナット部が干渉する可能性があります。その場合、エアクリナーケースの干渉部を削り取って下さい。



フレームの所定部分に丸型ゴム 10 mm を貼り付けます。  
(左右対称で3箇所ずつ計6箇所)  
ゴム貼り付け時接着面は良く脱脂して下さい。

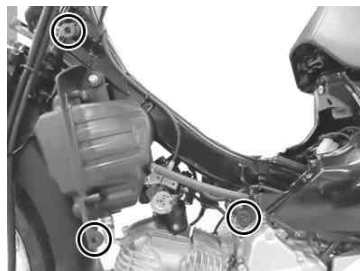
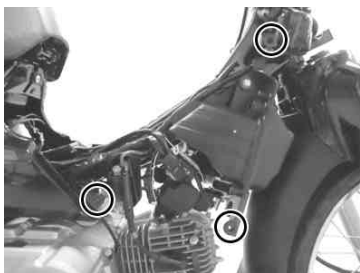

純正の R .レッグシールドに取り付けられているキーシリンダーラバーを取り外し、キットの R .カバーに組み付け、付属の丸型ゴム 3.7 mm を R .カバーの内側に組み付けます。

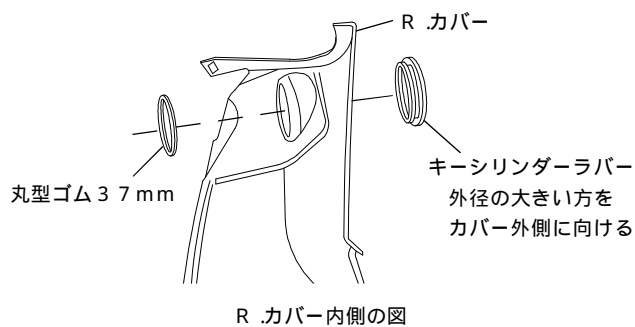

純正レッグシールドより取り外したスプリングナットを L . R .カバーに組み付けます。

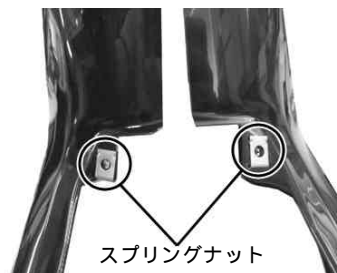

キットの R .カバーに、ハーフカバーステーをトラススクリュー 4 X 1 0 で取り付けし、車両に R .カバーをハンドルホルダー手前までの位置まで取り付けます。



L.カバーをトラススクリュー 4 X 1 0 を使用し取り付け締め付けます。この時ハーフカバーの合わせ面を隙間の無い様に合わせ、本締めを行って下さい。  
組み付け後、車両の個体差によりカバーの合わせ面に隙間が発生する可能性があります。  
手狭な箇所での取り付けなので、組み付け中の部品類の脱落に注意して下さい。

△注意：必ず規定トルクを守る事。  
トラススクリュー 4 x 1 0 : 1 N・m ( 0 . 1 k g f ・ m )

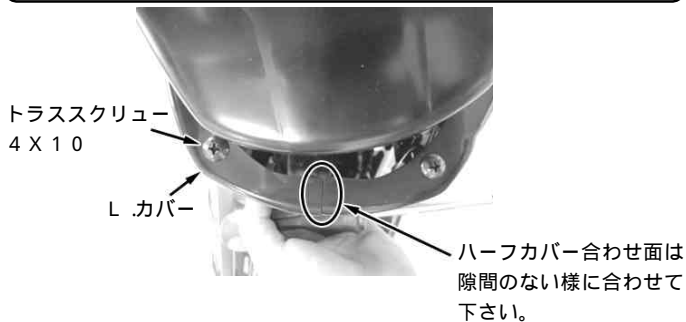

ハーフカバーの組み付けが完了すればレッグシールドを取り付けていた純正のスクリュー 6 X 1 2 とキット付属のトラススクリュー 6 X 1 2 を使用し、各箇所を締め付けます。  
B部分の場合、ゴムの変形により締め付けトルクが変動する可能性があります。締め過ぎはゴム及び樹脂部の破損の可能性があります。  
純正レッグシールドに取り付けられていたプレーンワッシャ 6 mm は使用しません。  
隙間が発生した場合、C部分に貼り付けている丸型ゴム 1 0 mm をどちらか一方を取り外し、カバーの取り付けを行って下さい。

△注意：必ず規定トルクを守る事。  
スクリュー 6 x 1 2 ( A 部分 ) : 8 N・m ( 0 . 8 k g f ・ m )  
スクリュー 6 x 1 2 ( B 部分 ) : 3 N・m ( 0 . 3 k g f ・ m )

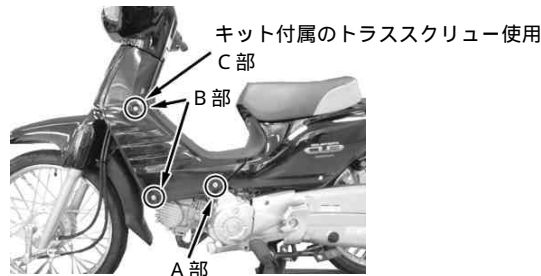
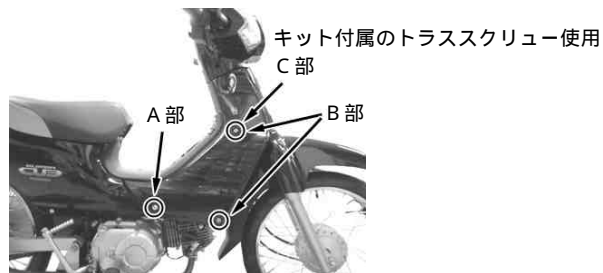

取り付けが完了すればフロントカバーをハーフカバーに組み付け、取り外したスクリューで締め付けします。  
フロントカバー取り付け時に車両の個体差により、取り付けがスムーズに行えない場合、カバーを取り付け位置に合わせ締め付けて下さい。

△注意：必ず規定トルクを守る事。  
バイザースペシャルセッティングスクリュー  
: 8 N・m ( 0 . 8 k g f ・ m )



メインパイプカバー、センターカバーを組み付け、各スクリューを締め付けます。

△注意：必ず規定トルクを守る事。  
段付スクリュー : 8 N・m ( 0 . 8 k g f ・ m )

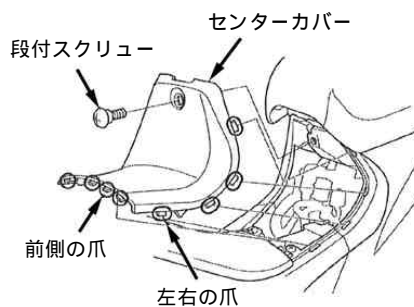
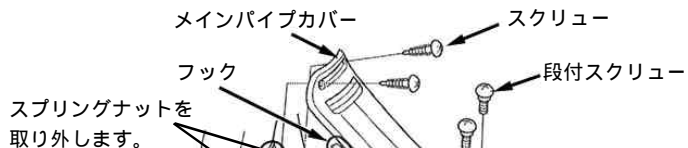

株式会社 **SPECIAL PARTS** 武川

〒584-0069 大阪府富田林市錦織東三丁目5番16号

TEL 0721 25 1357

FAX 0721-24-5059

お問い合わせ専用ダイヤル 0721 25 8857

URL <http://www.takegawa.co.jp>