

フロントキャリアキット 取扱説明書

製品番号	09-11-0139 (ブラック塗装)
	09-11-0143 (クロームメッキ)

適応車種	CROSS CUB
フレーム番号	(JA10-4000001 ~)

この度は、弊社製品をお買い上げ頂きまして有り難うございます。

使用の際には下記事項を遵守頂きますようお願い致します。取り付け前には、必ずキット内容をお確かめ下さい。

万一お気付きの点がございましたら、お買い上げ頂いた販売店にご相談下さい。

◎イラスト、写真などの記載内容が本パーツと異なる場合がありますので、予めご了承下さい。

☆ご使用前に必ずお読み下さい☆

◎取扱説明書に書かれている指示を無視した使用により事故や損害が発生した場合、弊社は賠償の責を一切負いかねます。

◎当製品を取り付け使用し、当製品以外の部品に不具合が発生しても当製品以外の部品の保証は、どのような事柄でも一切負いかねます。

◎当製品を加工等された場合は、保証の対象にはなりません。

◎他社製品との組み合わせのお問い合わせはご遠慮下さい。

◎当製品は、上記適応車種、フレーム番号の車両専用用品です。他の車両には取り付け出来ませんのでご注意ください。

◎キャリアに荷物を積むと、積まない時に比べて操縦安定性が変わる為、安全な速度で走行して下さい。

◎荷物の積み過ぎに注意し、確実に固定して安全な速度で走行して下さい。

◎ハンドルの近くに物を置くと、ハンドル操作が出来なくなる場合があります。

◎ヘッドライトレンズ、ウインカーレンズの前を荷物等でさえぎらないで下さい。過熱によりレンズが溶けたり、荷物等が損傷する場合があります。

◎最大積載量は1kg以下になります。1kg以上の積載を行わないで下さい。

◎キャリアバインダーアームについて、当製品のバインダーは地図や雑誌等を挟む為の設定を行っており、バインダー角度は、約30度以内での使用を前提にしております。

バインダー角度を45度以上開く事のない様にご使用下さい。バインダー部のスプリングの破損、又は、へたり等が発生しスプリングのテンションが失われる可能性があります。

◎ブラック塗装の製品をお手入れする際にはガソリンやシンナーを使用しないで下さい。塗装剥がれ等の恐れがあります。

～特徴～

○山岳地図等を挟み固定出来るスプリング付バインダーアームを装備しております。

○弊社製ヘッドライトガードと同時装着が可能です。

○表面処理は車両色を選ばない、ブラック塗装とクロームメッキの2種類。

注意 この表示を無視した取り扱いをすると、人が傷害を負う可能性が想定される内容および物的損害が想定される内容を示しています。

■一般公道では、法定速度を守り遵法運転を心掛けて下さい。

(法定速度を超える速度で走行した場合、運転者は道路交通法、速度超過違反で罰せられます。)

■作業等を行う際は、必ず冷間時(エンジンおよびマフラーが冷えている時)に行ってください。(火傷の原因となります。)

■作業を行う際は、その作業に適した工具を用意して行って下さい。(部品の破損、ケガの原因となります。)

■規定トルクは、必ずトルクレンチを使用し、確実に作業を行ってください。(ボルトおよびナットの破損、脱落の原因となります。)

■製品およびフレームには、エッジや突起がある場合があります。作業時は、手を保護して作業を行ってください。(ケガの原因となります。)

■走行前は、必ず各部を点検し、ネジ部等の緩みがないかを確認し緩みがあれば規定トルクで確実に増し締めを行ってください。

(部品の脱落の原因となります。)

警告 この表示を無視した取り扱いをすると人が死亡、重傷を負う可能性が想定される内容を示しています。

■技術・知識等がない方は、作業を行わないで下さい。(部品破損等の原因により、転倒・事故につながる恐れがあります。)

■走行中、異常が発生した場合は、直ちに車両を安全な場所に停止させ、走行を中止して下さい。(事故につながる恐れがあります。)

■作業を行う際は、水平な場所で車両を安定させ安全に作業を行ってください。(作業中に車両が倒れてケガをする恐れがあります。)

■点検、整備は、取扱説明書又は、サービスマニュアル等の点検方法、要領を守り、正しく行って下さい。

(不適当な点検整備は、事故につながる恐れがあります。)

■点検、整備等を行った際、損傷部品が見つければ、その部品を再使用する事は避け損傷部品の交換を行ってください。(事故につながる恐れがあります。)

◎性能アップ、デザイン変更、コストアップ等で製品および価格は予告無く変更されます。予めご了承下さい。

◎クレームについては、材料および加工に欠陥があると認められた製品に対してのみ、お買い上げ後1ヶ月以内を限度として、修理又は交換させて頂きます。

但し、正しい取り付けや、使用方法など守られていない場合は、この限りではありません。修理又は交換等にかかる一切の費用は対象となりません。

なお、レース等でご使用の場合はいかなる場合もクレームは一切お受け致しません。予めご了承下さい。

◎この取扱説明書は、当製品を破棄されるまで保管下さいますようお願い致します。

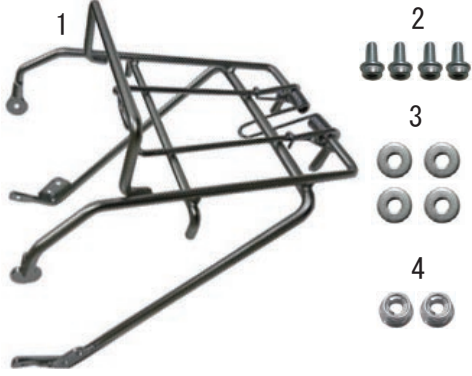

番号	部品名	個数	リペア品番
1	キャリア COMP.	1	—
2	フランジソケットキャップスクリュー 6x20	4	00-00-0826 (5ヶ入り)
3	プレーンワッシャ 6.5x16x2.3	4	00-00-2812 (6ヶ入り)
4	フランジUナット 6mm	2	00-00-0091 (6ヶ入り)

※リペアパーツは必ずリペア品番にてご発注下さい。

品番発注でない場合、受注出来ない場合もあります。予めご了承下さい。

尚、単品出荷出来ない部品もありますので、その場合はセット品番にてご注文下さいませお願い致します。

■取り付け要領 ※特に記載の無い細部の取り付け方法や規定トルクにつきましては、純正サービスマニュアルを参照して下さい。

- センタースタンド又はメンテナンススタンドを使用し、車両を安定させます。
- リフレクター（左右共）及びヘッドライトをヘッドライトステーより取り外します。
- ・弊社製ヘッドライトガードを取り付けている場合、ヘッドライトガードを取り外します。

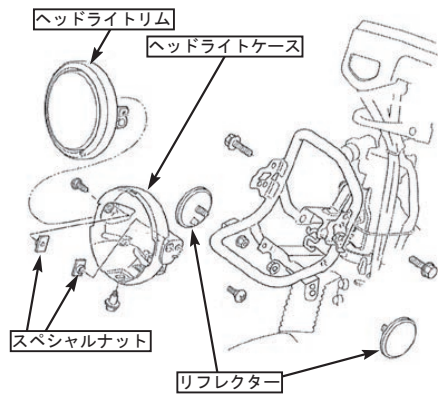

- ヘッドライトリムとヘッドライトケースを取り外した際、スペシャルナットを接着剤等で固定します。

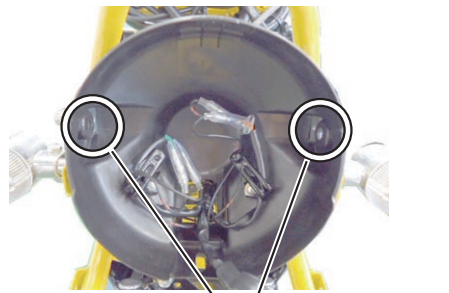

スペシャルナットを接着剤等を使用し、外れない様固定して下さい。

(拡大写真)

- キャリア COMP. ステア部にリフレクターを（左右共）ノーマルナットを用いて取り付けします。

⚠ 注意：必ず規定トルクを守る事。
ノーマルナット
トルク：6N・m (0.6kgf・m)

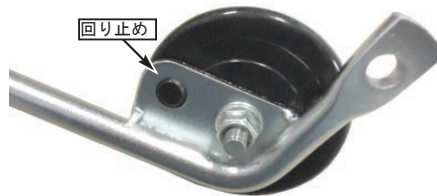

- ヘッドライトリムとヘッドライトカバーを組み付け、ヘッドライトを元の位置に取めた状態でヘッドライトステーとキャリア COMP. との間にキット内のプレーンワッシャ 6.5x16x2.3を挟み（左右共）フランジソケットキャップスクリューを用いて取り付けます。

- ・弊社製ヘッドライトガードを取り付けている場合はプレーンワッシャ 6.5x16x2.3は使用せず、ヘッドライトガード外側にキャリアを取り付け、フランジソケットキャップスクリューを用いて取り付けます。

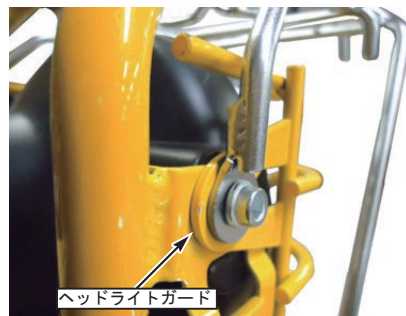

- ・弊社製ヘッドライトガード取り付け時

- キャリア下部も同様にリフレクターを取り付けていた位置にプレーンワッシャ 6.5x16x2.3を挟み（左右共）フランジソケットキャップスクリュー及びキット内フランジUナットを用いて取り付けます。

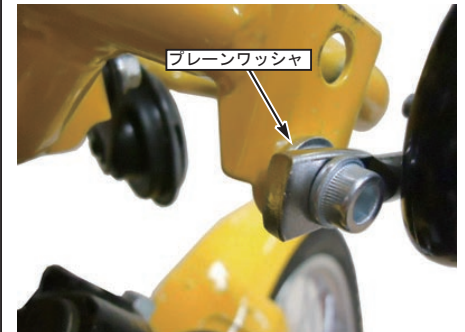

- ・弊社製ヘッドライトガード取り付け時

- ・弊社製ヘッドライトガードを取り付けている場合はプレーンワッシャ 6.5x16x2.3は使用せず、ヘッドライトガード外側にキャリアを取り付け、フランジソケットキャップスクリュー及びフランジUナットを用いて取り付けます。

- ヘッドライトの位置を調整し、各部を規定トルクで締め付けます。

⚠ 注意：必ず規定トルクを守る事。
各部
トルク 10N・m (1.0kgf・m)