4SMS Engine Complete

(Secondary Starter) PARTS LIST

spec. 123/138/148cc 1Cam 4Valve+R HEAD

パーツリストのご使用について

補修部品のご注文資料としてお使い下さい。

部品注文は部品番号にてご注文下さい。（部品番号以外での注文はお断りしております。）

このパーツリストはオプション選択のパーツも記載しております。注文間違いの無い様、ご使用のタイプを確認の上ご注文下さい。

部品は変更される可能性があります。使用部品は、エンジン打刻号機にて管理しております。部品番号が複数ある場合エンジン号機Noの初号機、終号機を確認の上、部品番号でご注文下さい。

部品は、単品出荷出来ない部品がございます。単品出荷出来ない部品はセットにての部品番号になります。予めご了承下さい。

部品ご注文は、お買い求め頂いた販売店でご注文下さい。

目 次

シリンダーヘッド/カムシャフト	P 7-P10
シリンダー	P11-P12
テンショナー/カムチェーン	P13
ピストン/クランクシャフト	P14-P15
R .クランクケースカバー	P16-P26
クラッチ	P27-P38
クラッチマスターシリンダー	P39-P40
オイルポンプ/クランクケース	P41-P43
トランスミッション	P44-P53
シフトドラム/シフトフォーク	P54-P57
キックスタータースピンドル	P58
ジェネレーター	P59
L .クランクケースカバー	P60
インレットパイプ	P61

- ・ マークはオプション部品を示しています。
- ・ 使用個数はその部品の使用数を示しています。
- ・ 部品入数は表記の部品番号の部品の構成数を示しています。
例（部品入数が2となっている場合は、その部品番号で発注すると2個入りになります。2SETとなっている場合は、図の表記のセットが2セット入りとなります。）
- ・ 部品番号表記が無い部品は出荷出来ない部品を示しています。

パーツカタログの構成 / 見方

部品ナンバーの表示

一つの部品番号内に複数品番がある場合は、仕様タイプにより、異なる部品があることを示しています。

マークのものはオプションパーツを示しています。

部品番号の表示

部品番号の表示が無い部品は出荷出来ない部品を示します。

部品名称の表示

使用数量の表示

部品の入数を表示しています。

エンジンタイプの表示

エンジンの型式と排気量を表示、表示の無いものは全てのタイプに共通で使用されます。

エンジンナンバーの適用号機表示

初号機にある番号からのエンジンに適合する。

エンジンナンバーの適用号機表示

終号機にある番号までのエンジンに適合する。

注：初号機、終号機に表示が無いものは全てのタイプに共通で使用されています。

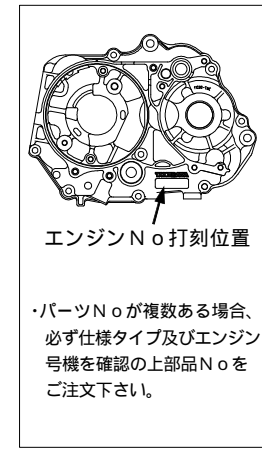
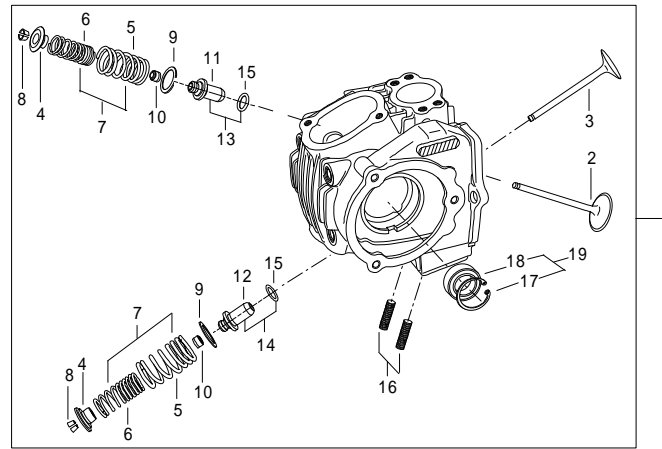

下記の表は参考です。

下記の品番及び表記が部品と異なります。

番号	部品番号	部品名	使用個数	部品入数	タイプ	初号機	終号機
1	06120-CSM-T00	シリンダーヘッドサブASSY.	1	1	CSMP-148cc		
	06120-4SM-T00	シリンダーヘッドサブASSY.	1	1	4SMP-123cc/138cc		
2	14711-SSM-T00	インテークバルブ	1	1	CSMP-148cc		
	14711-4SM-T01	インテークバルブ	1	1	4SMP-123cc/138cc		
3	14721-4SM-T01	エキゾーストバルブ	1	1			
4	00-01-0078	バルブスプリングリテーナー	2	2			
	01-12-084	Ti-バルブスプリングリテーナー(O/P)	2	2	オプションパーツ		
5		アウトervalブスプリング	2				
6		インervalブスプリング	2				
7	01-12-0101	バルブスプリングセット		各1			
8	00-01-0018	バルブコッター	4	4			
9	00-01-0002	バルブスプリングアウターシート	2	2			
10	00-01-0015	バルブステムシール	2	2			
11	000-03-137	バルブガイドIN O/S	1	1	CSMP-148cc	CSMP-000001 ~	CSMP-000099
12	000-03-138	バルブガイドEX O/S	1	1	CSMP-148cc	CSMP-000001 ~	CSMP-000099
13	00-01-0083	バルブガイドIN O/S	1	各1		CSMP-000100 ~	
14	00-01-0086	バルブガイドEX O/S	1	各1		CSMP-000100 ~	
15		O-リング	2	2	4SMP-123cc/138cc		
16	00-01-0073	スタッドボルト6X32	2	2		4SMP-000107 ~	

出荷出来ない部品を示しています。

エンジンの仕様を示しています。

オプションパーツを示しています。

範囲に入っているエンジンナンバーの部品番号を示しています。

目次

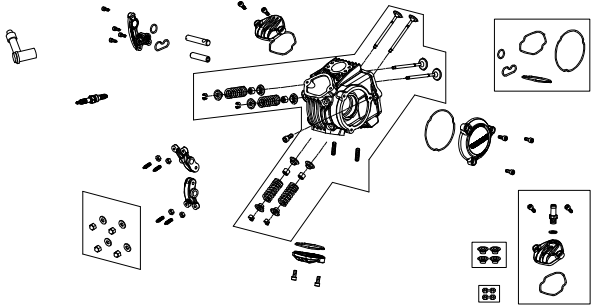
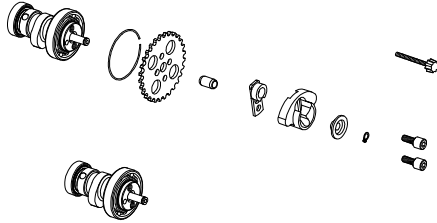
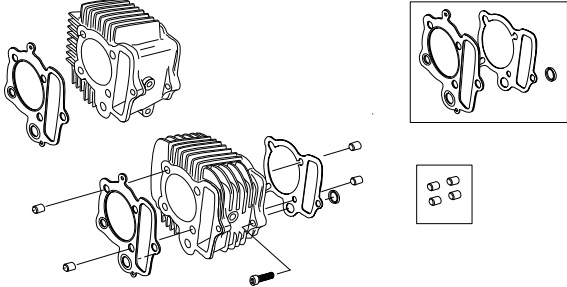
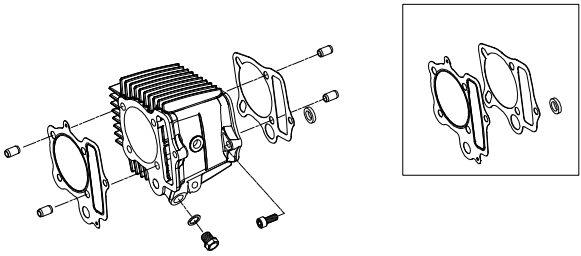
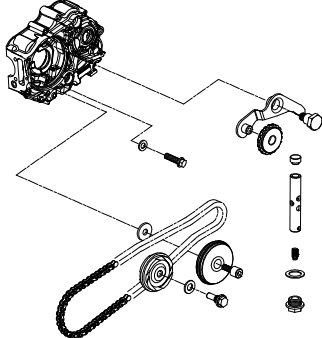
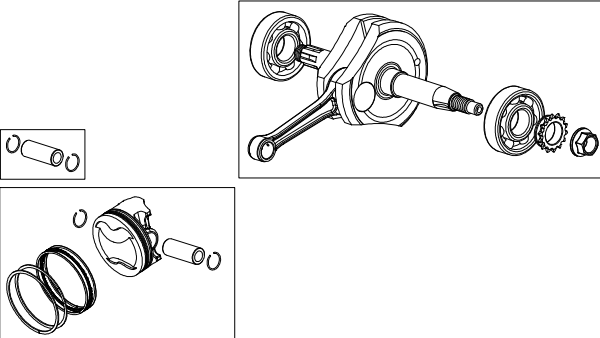
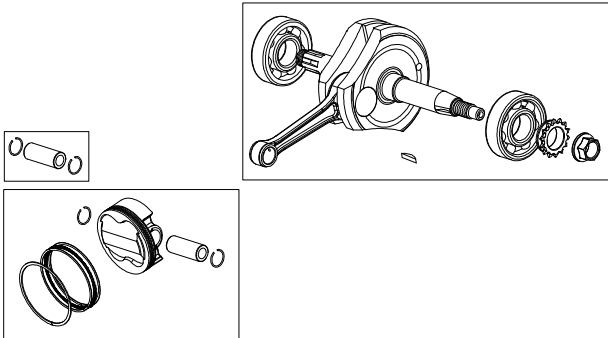
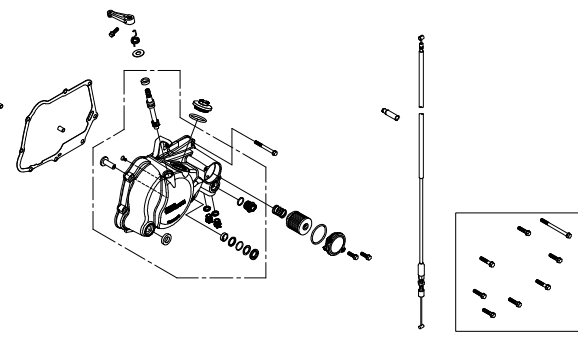
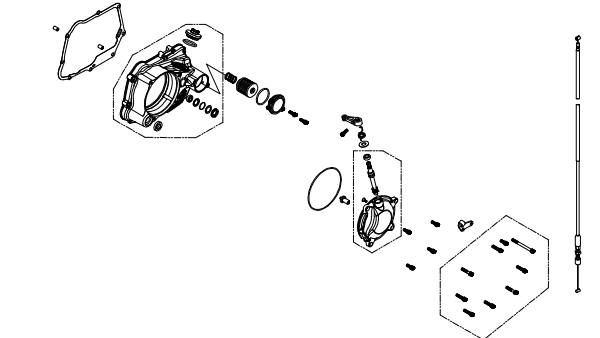
<p>シリンダーヘッド P7-P9</p>	<p>カムシャフト P10</p>	<p>シリンダー (123/138cc) P11</p>
		
<p>シリンダー (148cc) P12</p>	<p>カムチェーン/テンショナー P13</p>	<p>ピストン/クランクシャフト (123/138cc) P14</p>
		
<p>ピストン/クランクシャフト (148cc) P15</p>	<p>R .クランクケースカバー (Wet-Type) P16-P17</p>	<p>O / P R .クランクケースカバー タイプR (Wet-cable-Type R) P18-P19</p>
		

目 次

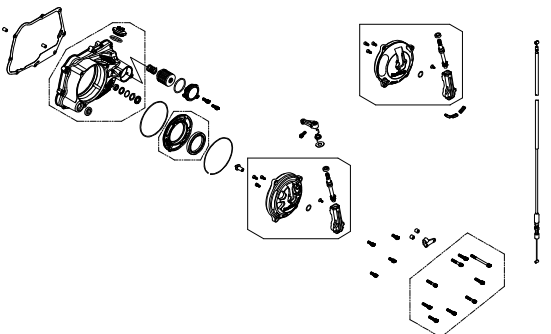
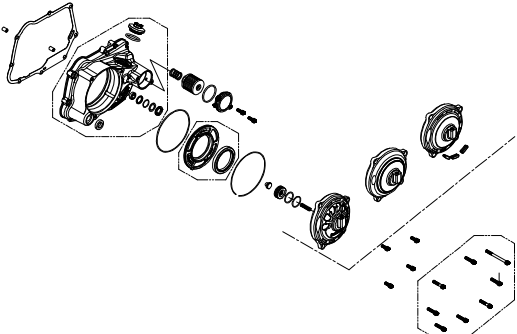
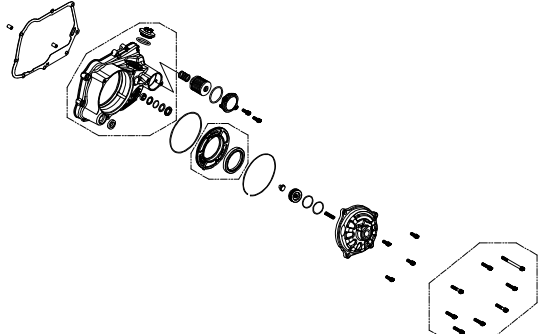
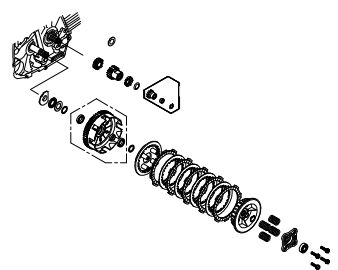
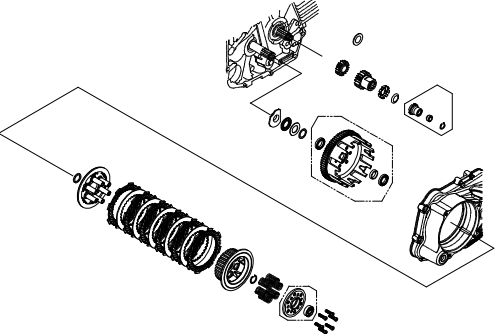
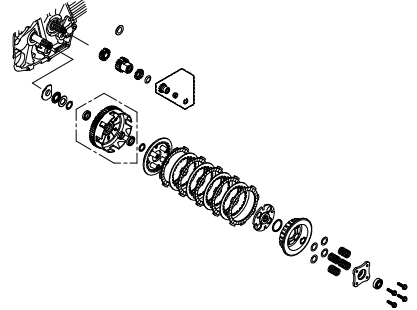
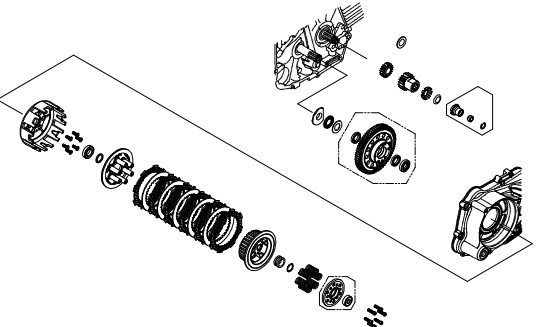
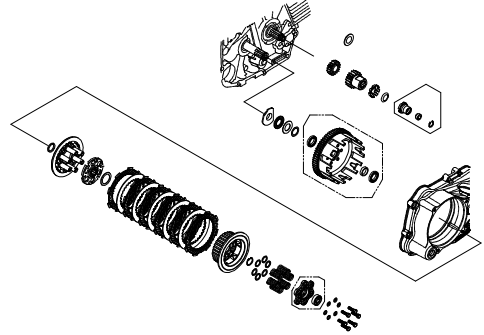
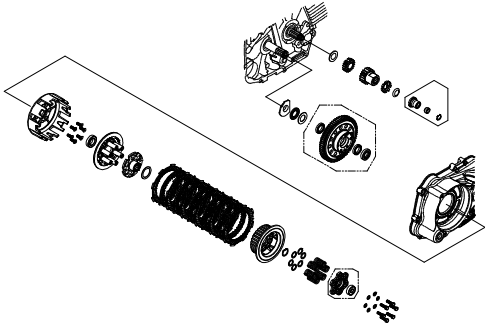
<p>O / P R .クラックケースカバー タイプR (Dry-cable-Type R) P20-P22</p>	<p>O / P R .クラックケースカバー タイプR <small>4SMS-00001 ~ 00124 4SMS-20001 ~ 20162</small> P23-P24 (Dry-Hydraulic-Type R)</p>	<p>O / P R .クラックケースカバー タイプR <small>4SMS-00125 ~ 4SMS-20163 ~</small> P25-P26 (Dry-Hydraulic-Type R)</p>
		
<p>クラッチ (Wet-Type) P278-P28</p>	<p>O / P クラッチ タイプR (Wet-Type Type-R) P29-P30</p>	<p>O / P クラッチ スリッパ (Wet-Type Slipper) P31-P32</p>
		
<p>O / P クラッチ タイプR (Dry-Type Type-R) P33-P34</p>	<p>O / P クラッチ スリッパ タイプR (Wet-Slipper-Type R) P35-P36</p>	<p>O / P クラッチ スリッパ タイプR (Dry-Slipper-Type R) P37-P38</p>
		

目次

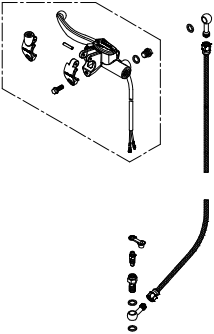
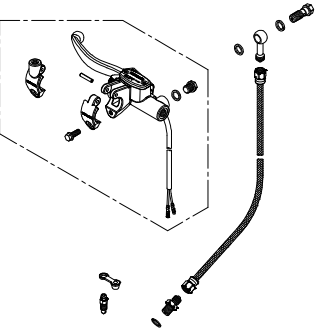
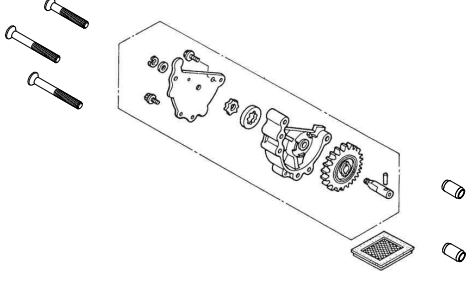
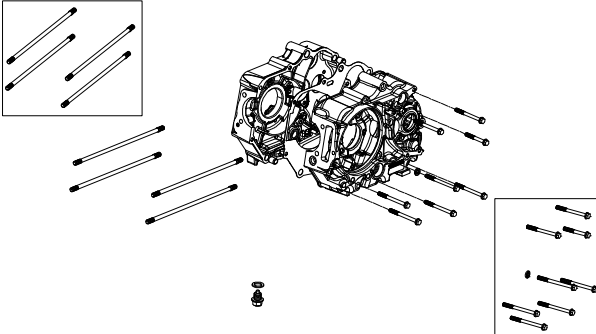
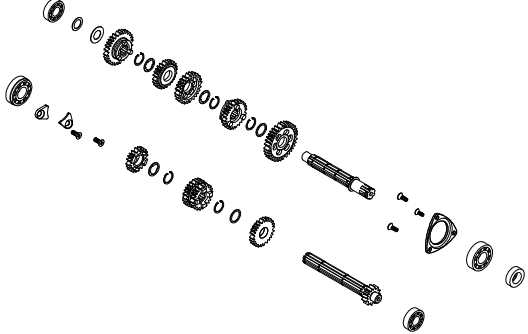
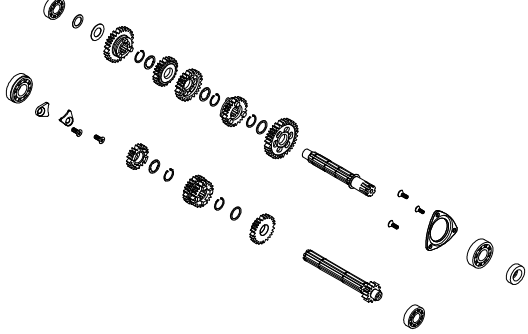
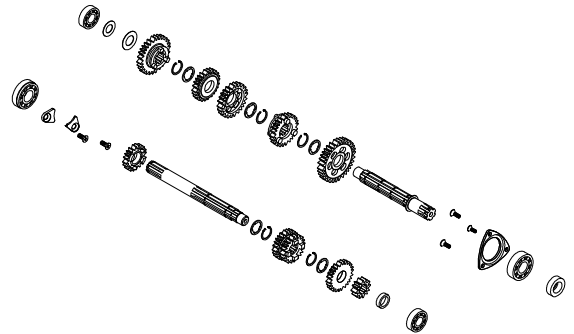
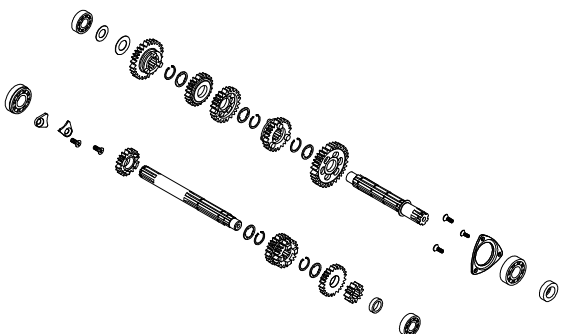
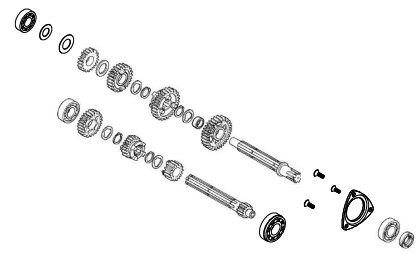
<p>O / P クラッチマスターシリンダー タイプR 4SMS-00001 ~ 00124 (Hydraulic-Type R) 4SMS-20001 ~ 20162 P39</p>	<p>O / P クラッチマスターシリンダー タイプR 4SMS-00125 ~ (Hydraulic-Type R) 4SMS-20163 ~ P40</p>	<p style="text-align: center;">オイルポンプ</p> <p style="text-align: right;">P41</p>
		
<p style="text-align: center;">クランクケース</p> <p style="text-align: right;">P42-P43</p>	<p style="text-align: center;">トランスミッション (スーパーツーリング5-Speed Wet-Type)</p> <p style="text-align: right;">P44-P45</p>	<p style="text-align: center;">O / P トランスミッション (スーパーストリート5-Speed Wet-Type) P46-P47</p>
		
<p style="text-align: center;">O / P トランスミッション (スーパーツーリング5-Speed Dry-Type) P48-P49</p>	<p style="text-align: center;">O / P トランスミッション (スーパーストリート5-Speed Dry-Type) P50-P51</p>	<p style="text-align: center;">O / P トランスミッション (4-Speed Wet-Type) P52-P53</p>
		

目次

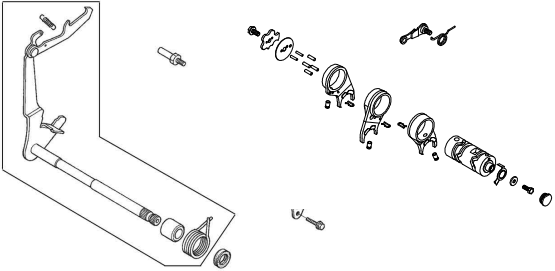
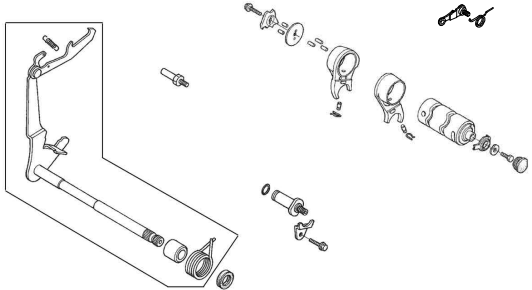
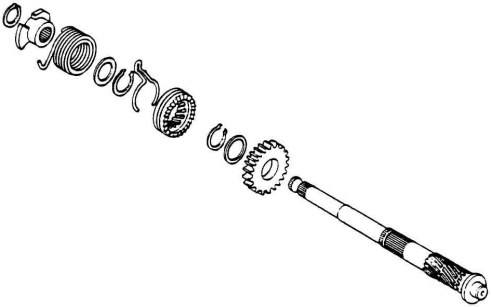
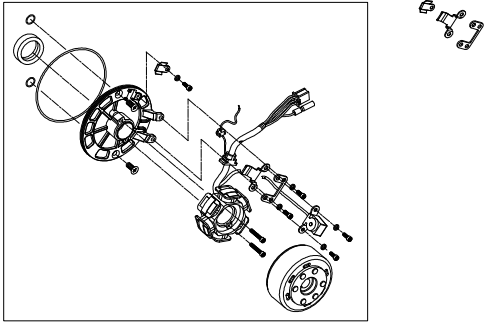
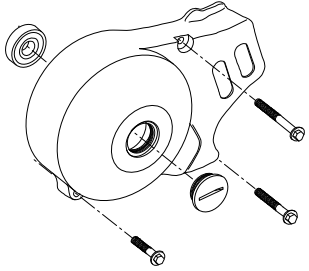
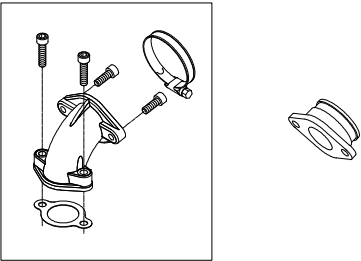
<p>シフトドラム/シフトフォーク (5-Speed) P54-P55</p>	<p>シフトドラム/シフトフォーク (4-Speed) P56-P57</p>	<p>キックスターースピンドル P58</p>
		
<p>ジェネレーター P59</p>	<p>L. クランクケースカバー P60</p>	<p>インレットパイプ P61</p>
		

シリンダーヘッド 4SMS (123/138/148cc)

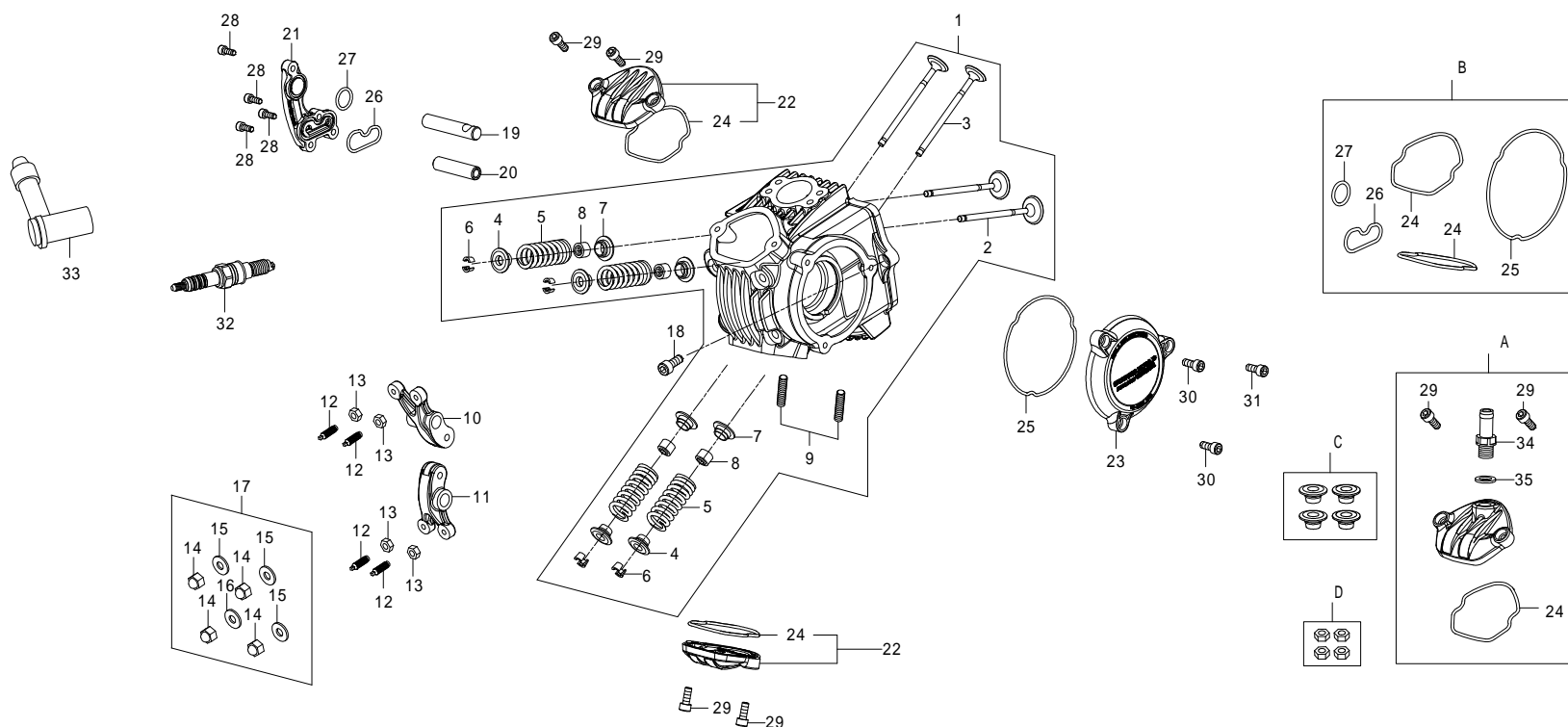

番号	部品番号	部品名	使用個数	部品入数	タイプ	初号機	終号機
1	06120-4SS-T00	シリンダーヘッドサブASSY.	1	1			
2	14711-4SS-T00	インテークバルブ	2	1			
3	14721-4SS-T00	エキゾーストバルブ	2	1			
4	14770-SH4-T00	バルブスプリングリテーナー	4	1			
5	14751-SH4-T00	バルブスプリング	4	1			
6	00-01-1039	バルブコッター	8	4			
7	14775-SH4-T00	バルブスプリングシート	4	1			
8	00-01-1038	バルブステムシール	4	4			
9	00-01-0073	スタッドボルト 6X32	2	2			
10	14430-4SS-T01	インテークバルブロッカーアームCOMP.	1	1			
11	14420-4SS-T01	エキゾーストバルブロッカーアームCOMP.	1	1			
12	00-01-0284	アジャスティングスクリュー	4	2			
13	00-01-0285	アジャスティングナット	4	2			
14		キャップトップナット 7mm	4				
15		シーリングワッシャ	3				
16		シーリングワッシャ 銅	1				
17	00-00-0161	トップナットセット		1SET			
18	00-00-0156	ソケットキャップスクリュー 6X18	1	4			
19	14452-4SS-T00	ロッカーアームシャフト	1	1			

シリンダーヘッド 4SMS (123/138/148cc)

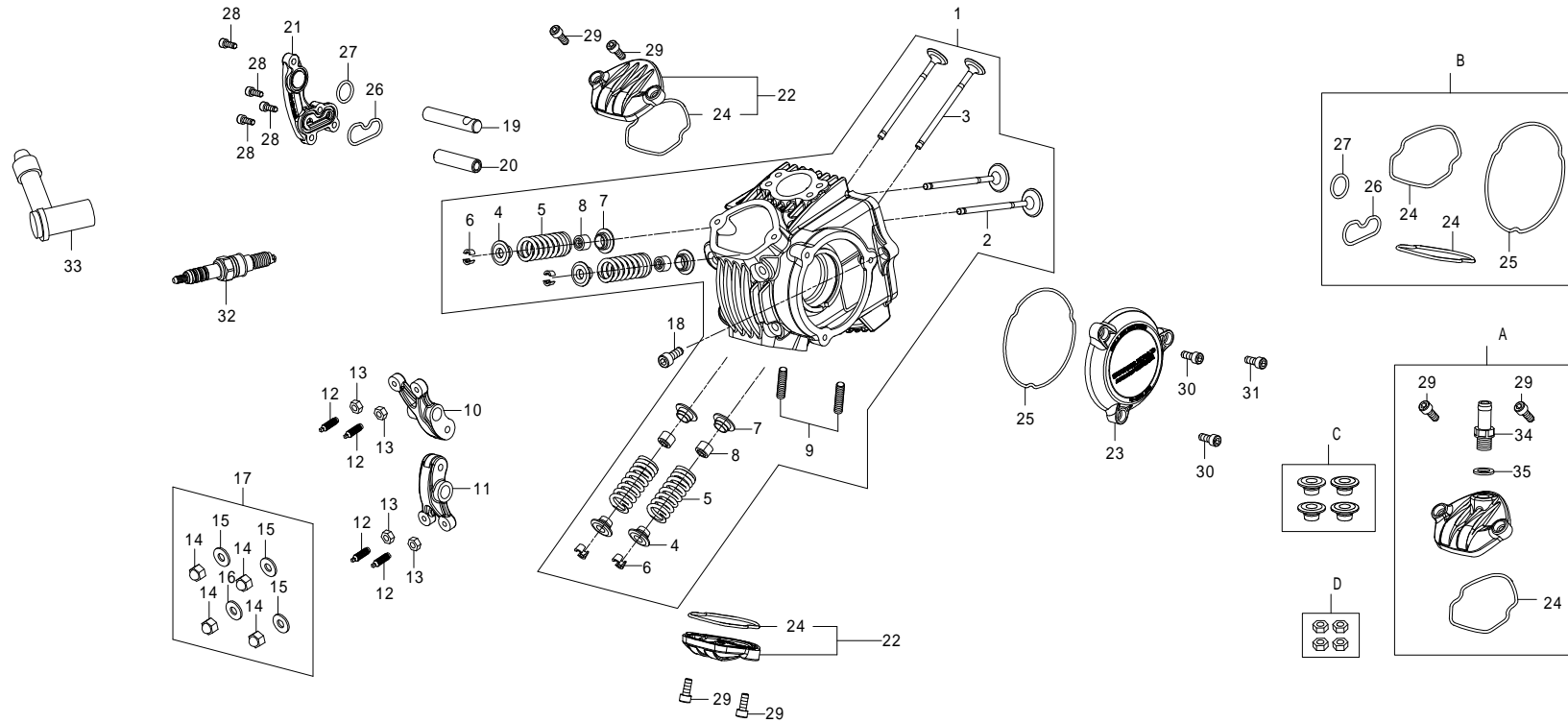

番号	部品番号	部品名	使用個数	部品入数	タイプ	初号機	終号機
20	14451-SH4-T00	ロッカーアームシャフト	1	1			
21	11121-SH4-T00	R.シリンダーヘッドサイドカバー	1	1			
22	00-01-0141	インスペクションキャップ	1	各1			
23	11134-SH4-T00	L.シリンダーヘッドサイドカバー	1	1			
24		インスペクションキャップO-リング	2				
25		L.シリンダーヘッドサイドカバーO-リング	1				
26		R.シリンダーヘッドサイドカバーO-リング	1				
27	00-00-0186	O-リング 15mm	1	4			
28	00-00-0243	ソケットキャップスクリュー 4X12	4	6			
29	00-00-0160	ソケットキャップスクリュー 5X12	4	4			
30	00-00-0041	ソケットキャップスクリュー 5X15	2	4			
31	00-00-0233	ソケットキャップスクリュー 5X10	1	3			
32	NGK-ER8EH	スパークプラグ ER8EH	1	1			
33	30700-4SS-T00	スパークプラグキャップ	1	1			
34	13435-000-T00	ストレートユニオン	1	1			
35	00-07-0010	シーリングワッシャー 10mm	1	10			
A	00-01-1037	インスペクションキャップブリーザーセット		1SET	オプション		
B	01-13-8011	O-リングセット		1SET	オプション		

シリンダーヘッド 4SMS (123/138/148cc)

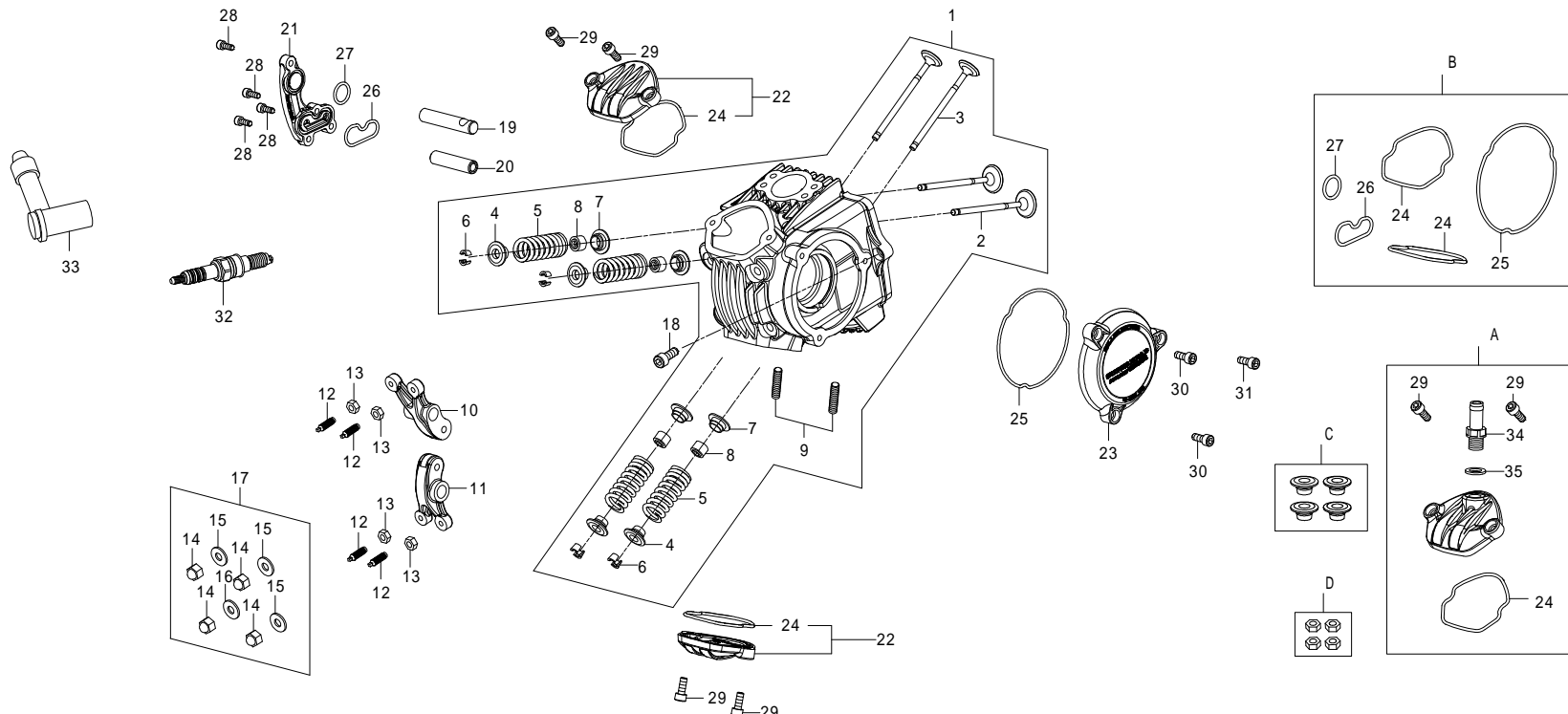

番号	部品番号	部品名	使用個数	部品入数	タイプ	初号機	終号機
C	01-12-0110	Ti合金バルブプリングリテーナー	4	4	オプション		
D	00-01-0173	Ti合金タペットアジャスティングナット	4	4	オプション		

カムシャフト 4SMS (123/138/148cc)

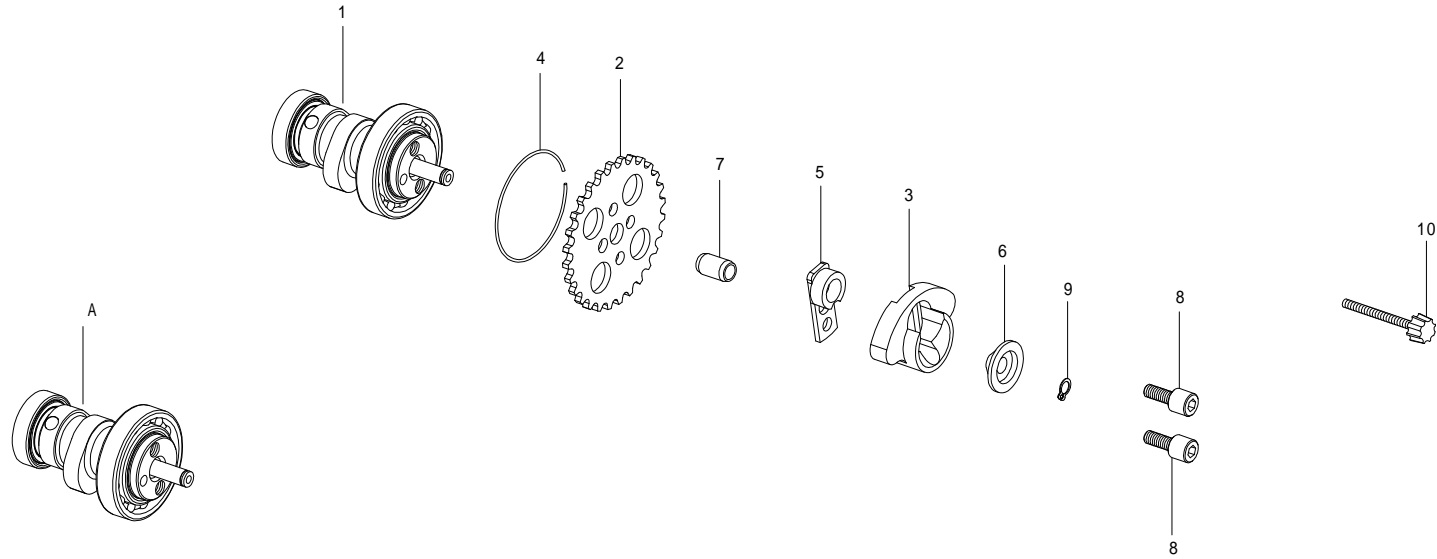

番号	部品番号	部品名	使用個数	部品入数	タイプ	初号機	終号機
1	01-08-0143	カムシャフト 20/25	1	1			
2	00-01-0099	カムスプロケット 28T	1	1			
3	14103-SPH-T10	ウェイト	1	1			
4	00-01-0081	カムシャフトサークリップ	1	3			
5	14106-SPH-T00	カムスプロケットワッシャ	1	1			
6	14104-KL3-T00	プレート	1	1			
7	00-00-0153	ロックピン 8X12	1	3			
8	00-00-0066	ソケットキャップスクリュー 5X12	2	4			
9	00-01-0255	スナップリング 6mm	1	5			
10	00-01-0254	ツマミネジ 3X28	1	1	ツール		
A	01-08-0141	カムシャフト 10/15		1	オプション		
	01-08-0142	カムシャフト 15/20		1	オプション		
	01-08-0144	カムシャフト 25/30		1	オプション		

シリンダー 4SMS (123/138cc)

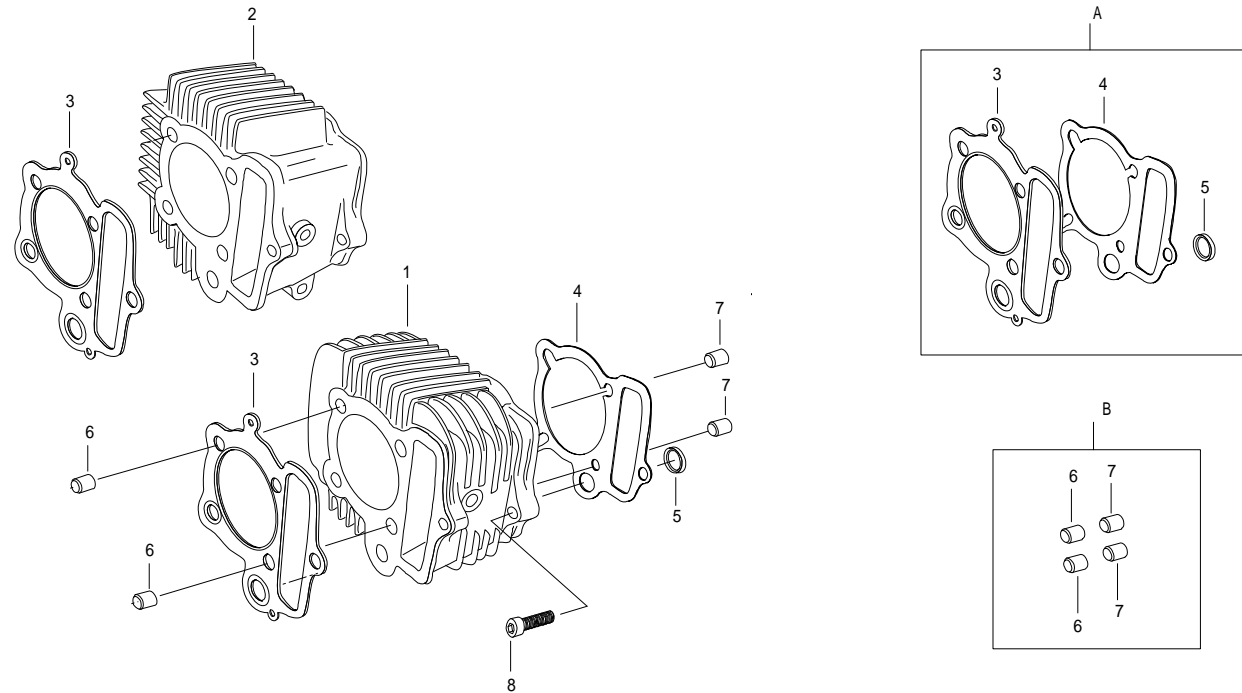

番号	部品番号	部品名	使用個数	部品入数	タイプ	初号機	終号機
1	12108-4VS-T00C	アルミシリンダー 56mm	1	1	4SMS-123cc		
2	12109-4HL-T00C	アルミシリンダー 57mm	1	1	4SMS-138cc		
3	12251-P3V-T20	シリンダーヘッドガスケット 56	1	1	4SMS-123cc		
	12251-P3V-T20-T0	シリンダーヘッドガスケット 57	1	1	4SMS-138cc		
4	12191-4VP-T00	シリンダーガスケット	1	1			
5	00-01-0066	ラバー パッキン ブラック	1	2			
6	00-00-0194	ノックピン 8X14	2	2			
7	00-00-0193	ノックピン 8X12	2	2			
8	00-00-0043	ソケットキャップスクリュー 6X20	1	10			
A	00-01-0044	ガスケットセット B 56	—	各1	4SMS-123cc		
	00-01-0268	ガスケットセット B 57	—	各1	4SMS-138cc		
B	00-01-0286	ノックピンセット	—	各2			

シリンダー 4SMS (148cc)

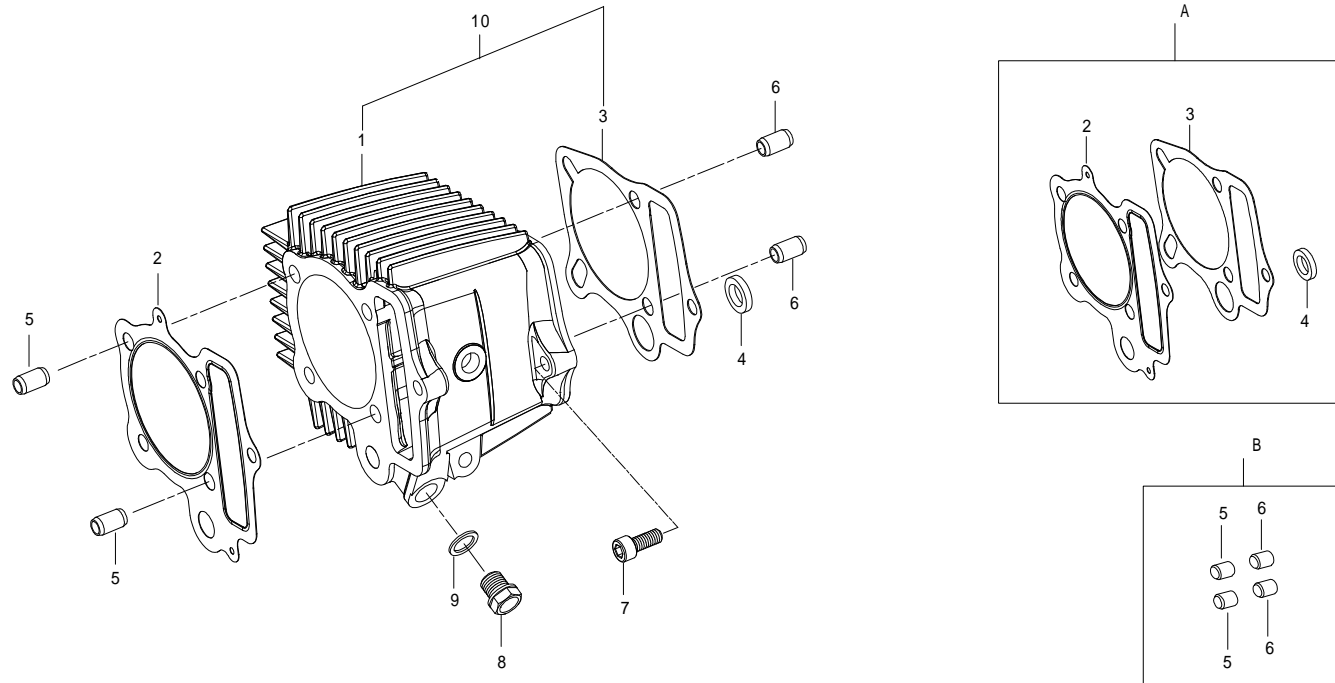

注) エンジン号機により、シリンダー及びシリンダーガスケットが異なります。 仕様のエンジン号機の場合、シリンダーは代替品をご使用下さい。

番号	部品番号	部品名	使用個数	部品入数	タイプ	初号機	終号機
1	12111-4ST-T00	アルミシリンダー 59mm	1	1	4SMS-148cc	4SMS-20001 ~	4SMS-20129
		アルミシリンダー 59mm	1	1	4SMS-148cc	4SMS-20130 ~	
2	12251-4ST-T02	シリンダーヘッドガスケット 59mm	1	1	4SMS-148cc		
3	12191-4VP-T01	シリンダーガスケット	1	1	4SMS-148cc	4SMS-20001 ~	4SMS-20129
		シリンダーガスケット(0.8)	1	1	4SMS-148cc	4SMS-20130 ~	
4	00-01-0066	ラバー、パッキン ブラック	1	2			
5	00-00-0194	ノックピン 8X14	2	2			
6	00-00-0193	ノックピン 8X12	2	2			
7	00-00-0043	ソケットキャップスクリュー 6X20	1	10			
8	90145-GEY-T00	オイルプラグボルト	1	1	4SMS-148cc		
9	00-07-0010	シーリングワッシャー 10mm	1	10	4SMS-148cc		
10	00-01-1678	アルミシリンダー 59mmセット			4SMS-148cc	4SMS-20130 ~	
A	00-01-0269	ガスケットセット B		各1	4SMS-148cc	4SMS-20001 ~	4SMS-20129
		ガスケットセット B		各1	4SMS-148cc	4SMS-20130 ~	
B	00-01-0286	ノックピンセット		各2			

カムチェーン/テンショナー 4SMS (123/138/148cc)

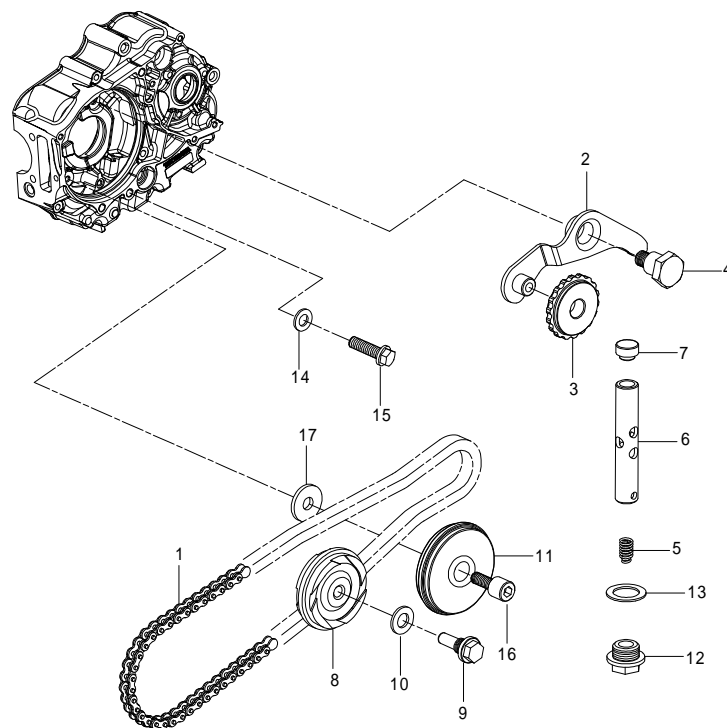

番号	部品番号	部品名	使用個数	部品入数	タイプ	初号機	終号機
1	01-14-0002	カムチェーン 82L	1	1	4SMS-123cc	4SMS-00001 ~	
	01-14-0003	カムチェーン 84L	1	1	4SMS-138cc	4SMS-00001 ~	
	01-14-0006	カムチェーン 86L	1	1	4SMS-148cc	4SMS-20001 ~	
2	00-01-0274	カムチェーンテンショナーアーム	1	1			
3	00-01-0275	カムチェーンテンショナーローラー	1	1			
4	00-01-0276	カムチェーンテンショナーピボット	1	1			
5	00-01-0277	カムチェーンテンショナー Springs	1	1			
6	00-01-0278	カムチェーンテンショナープッシュロッドCOMP.	1	1			
7	00-01-0279	カムチェーンテンショナープッシュロッドヘッド	1	1			
8	00-01-0289	カムチェーンガイドローラー	1	1			
9	00-01-0291	カムチェーンガイドローラーピン	1	1			
10	00-01-0288	シーリングワッシャ 8mm	1	5			
11	00-01-0122	カムチェーンガイドローラーCOMP.	1	1			
12	00-01-0280	シーリングボルト 14mm	1	1			
13	00-01-0281	シーリングワッシャ 14mm	1	5			
14	00-00-2780	シーリングワッシャ 6.5X12	1	1			
15	00-00-0174	フランジボルト 6X16	1	6			
16	00-01-0123	カムチェーンガイドローラーボルト	1	1			
17	00-01-0118	プレーンワッシャ 6.5X16X2.6	1	2			

ピストン/クランクシャフト 4SMS(123/138cc)

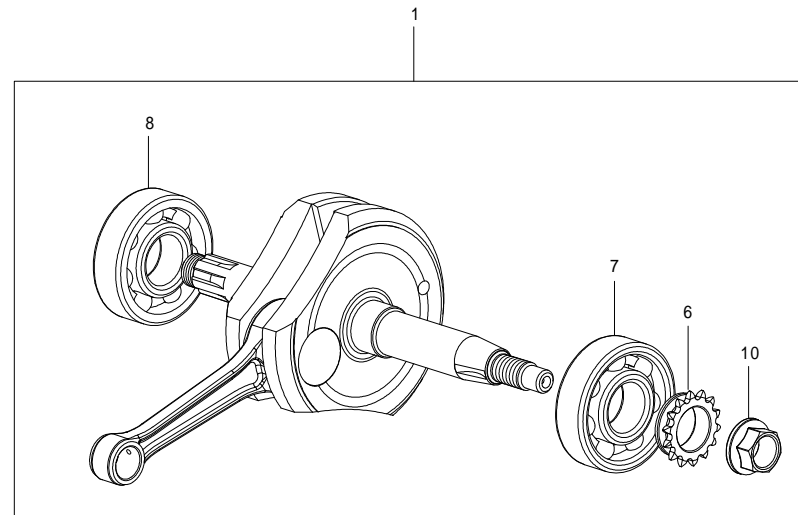
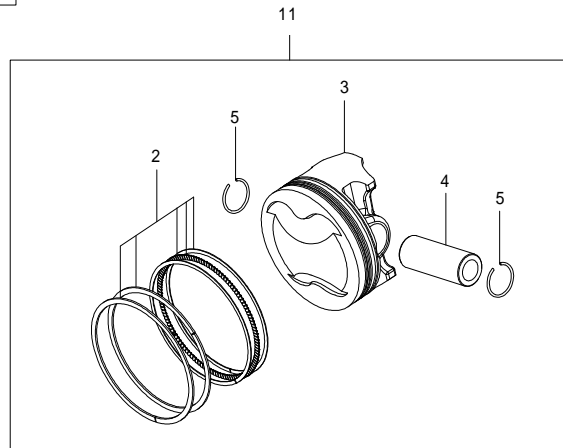
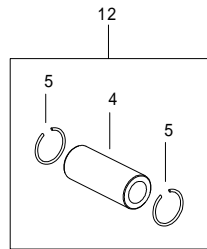

番号	部品番号	部品名	使用個数	部品入数	タイプ	初号機	終号機
1	01-10-0071T	クランクシャフト COMP. 50mm	1	1	4SMS-123cc	4SMS-00001~	
	01-10-0091T	クランクシャフト COMP. 54mm	1	1	4SMS-138cc	4SMS-00001~	
2	01-15-020	ピストンリングセット 56mm	1	1	4SMS-123cc	4SMS-00001~	
	01-15-017	ピストンリングセット 57mm	1	1	4SMS-138cc	4SMS-00001~	
3	13108-4SS-T20	ピストン 56mm	1	1	4SMS-123cc	4SMS-00001~	
	13109-4SS-T20	ピストン 57mm	1	1	4SMS-138cc	4SMS-00001~	
4	13111-GEF-T00	ピストンピン 13X36	1	1	4SMS-123cc/138cc	4SMS-00001~	
5	00-01-0003	ピストンピンサークリップ 13mm	2	6	4SMS-123cc/138cc	4SMS-00001~	
6	00-01-0293	タイミングスプロケット 14T	1	1			
7	00-01-0045	ラジアルボールベアリング	1	1			
8	00-01-0245	SPL-ラジアルボールベアリング	1	1			
9	00-01-0011	ウッドラフキー 4mm	1	1			
10	00-01-0292	フランジナット 12mm	1	1			
11	01-02-8254	ピストンセット 56mm	—	1SET	4SMS-123cc	4SMS-00001~	
	01-02-8250	ピストンセット 57mm	—	1SET	4SMS-138cc	4SMS-00001~	
12	00-01-0091	ピストンピンセット (クリップ付)	—	1SET	4SMS-123cc/138cc	4SMS-00001~	

ピストン/クランクシャフト 4SMS(148cc)

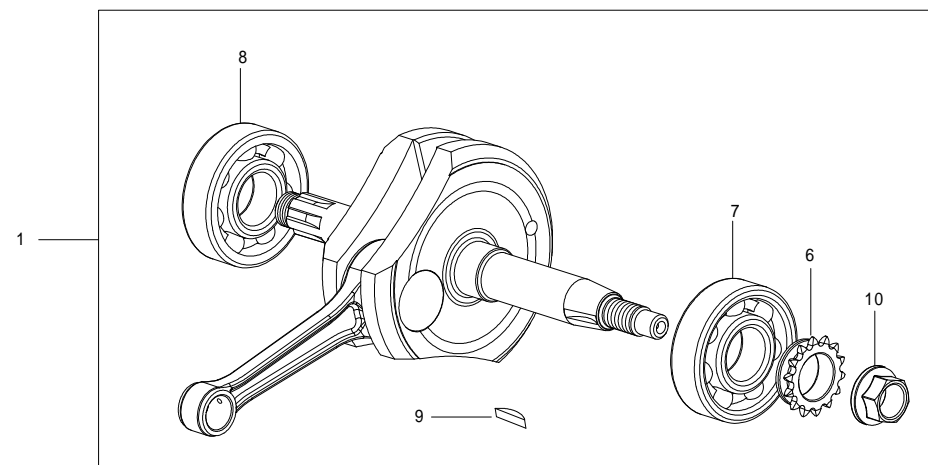
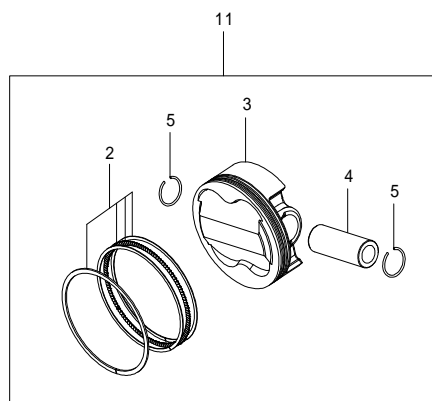
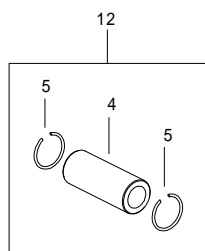

注) 仕様のエンジン号機の場合、代替品をご使用下さい。

番号	部品番号	部品名	使用個数	部品入数	タイプ	初号機	終号機
1	01-10-0114	クランクシャフト COMP. 54mm	1	1	4SMS-148cc	4SMS-20001 ~	
2	01-15-0105	ピストンリングセット 59mm	1	1	4SMS-148cc	4SMS-20001 ~	
3	13110-4SS-T00	ピストン 59mm	1	1	4SMS-148cc	4SMS-20001 ~	4SMS-20121
3	13110-4SS-T01	ピストン 59mm	1	1	4SMS-148cc	4SMS-20122 ~	4SMS-20134
3	13110-4SS-T10	ピストン 59mm	1	1	4SMS-148cc	4SMS-20135 ~	
4	13111-KN4-T01	ピストンピン 14X36.3	1	1	4SMS-148cc	4SMS-20001 ~	
5	00-01-0052	ピストンピンサークリップ 14mm	2	6	4SMS-148cc	4SMS-20001 ~	
6	00-01-0293	タイミングスプロケット 14T	1	1	4SMS-148cc	4SMS-20001 ~	
7	00-01-0045	ラジアルボールベアリング	1	1			
8	00-01-0245	SPL-ラジアルボールベアリング	1	1			
9	00-01-0011	ウッドラフキー 4mm	1	1			
10	00-01-0292	フランジナット 12mm	1	1			
11	01-02-8252	ピストンセット 59mm	—	1SET	4SMS-148cc		4SMS-20134
11	01-02-8260	ピストンセット 59mm	—	1SET	4SMS-148cc	4SMS-20135 ~	
12	00-01-0114	ピストンピンセット (クリップ付)	—	1SET	4SMS-148cc	4SMS-20001 ~	

R クランクケースカバー 4SMS (Wet-Type)

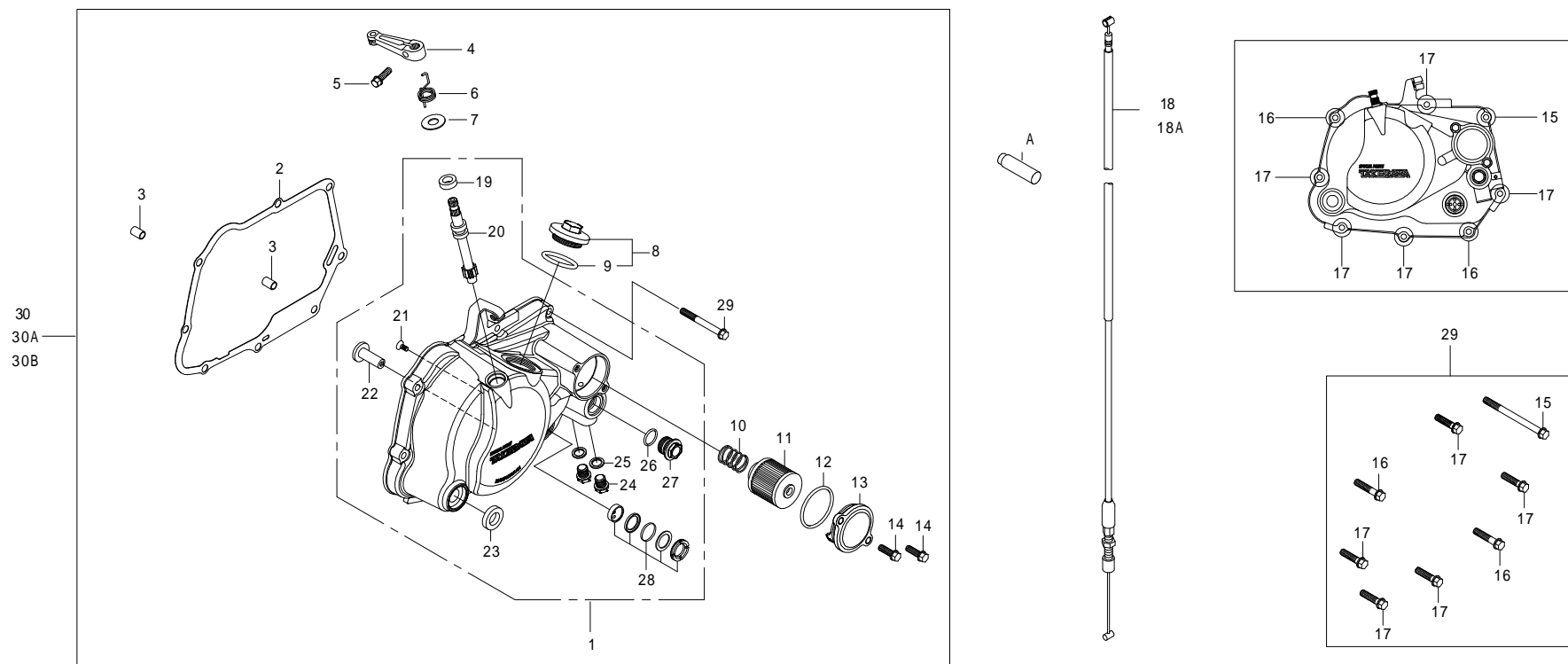

番号	部品番号	部品名	使用個数	部品入数	タイプ	初号機	終号機
1		R.クランクケースカバーCOMP.	1				
2	11394-GW8-T01	R.クランクケースカバーガスケット	1	1			
3	00-00-0153	ノックピン 8X12	2	2			
4	00-02-0106	クラッチリリースアーム	1	1			
5	00-00-0023	フランジボルト 6X18	1	5			
6	22815-165-T00	クラッチリリースアームスプリング	1	1			
7	00-00-0151	プレーンワッシャ	1	10			
8	12361-GEF-T00	ホールキャップ	1	各1			
9	00-01-0034	O-リング 30mm	1	4			
10	15413-181-T00	オイルフィルタースプリング	1	1			
11	00-02-0027	オイルフィルターエレメント	1	1			
12	00-02-0040	O-リング 40mm	1	1			
13	15412-GEF-T10	オイルフィルターカバー	1	1			
14	00-00-0174	フランジボルト 6X16	2	6			
15	00-00-0337	フランジボルト 6X70	1	4			
16	00-00-0187	フランジボルト 6X32	2	5			
17	00-00-0115	フランジボルト 6X25	5	5			
18 A	00-02-0107	クラッチケーブルCOMP. (910mm)	1	1	オプションパーツ4SMS-123cc/138cc	4SMS-00001 ~	4SMS-00054
		クラッチケーブルCOMP. (910mm)	1	1	オプションパーツ4SMS-148cc	4SMS-20001 ~	4SMS-20089

R クランクケースカバー 4SMS (Wet-Type)

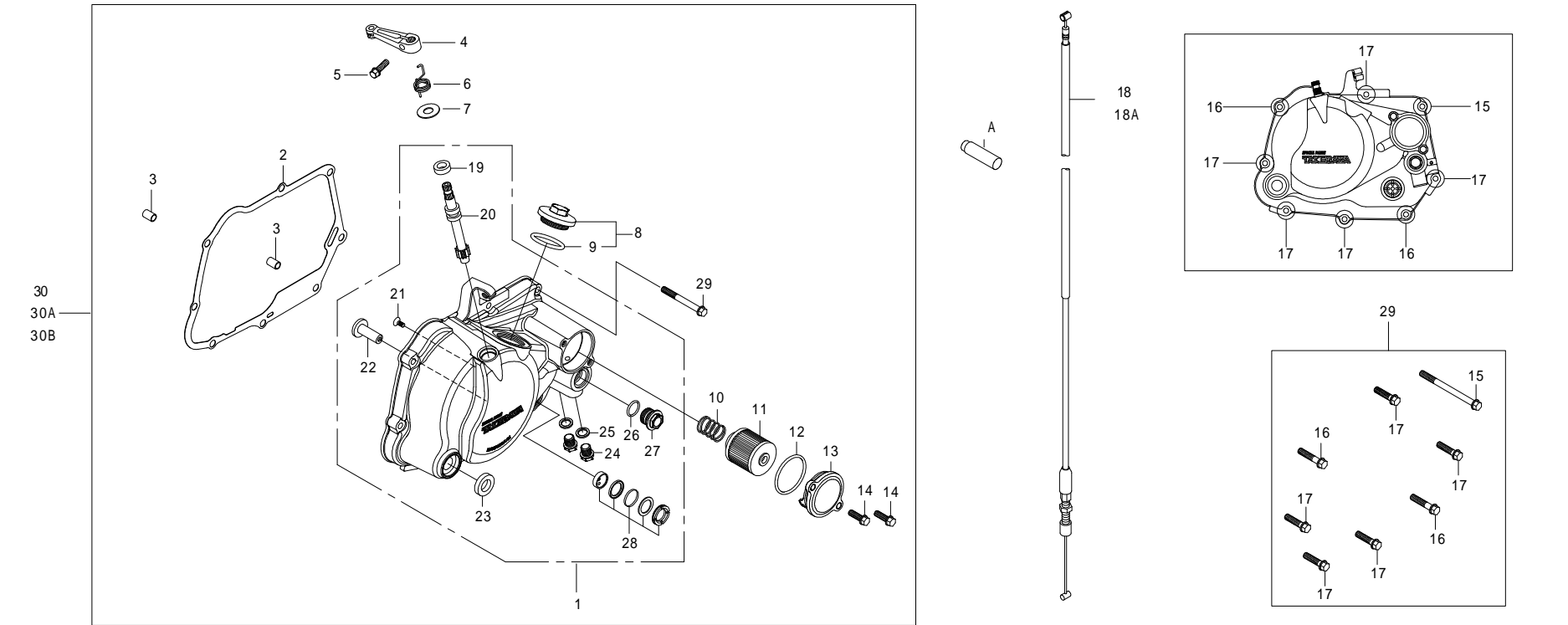

番号	部品番号	部品名	使用個数	部品入数	タイプ	初号機	終号機
18	00-02-0133	クラッチケーブルCOMP. (850mm)	1	1	4SMS-123cc/138cc	4SMS-00055 ~	
		クラッチケーブルCOMP. (850mm)	1	1	4SMS-148cc	4SMS-20090 ~	
19	00-02-0006	オイルシール 10X17X5	1	1			
20	00-02-0033	クラッチリリースベニオン	1	1			
21	00-00-0100	フラットヘッドスクリュー 4X10	1	10			
22	00-02-0039	クラッチリリースラック	1	1			
23	00-02-0032	オイルシール 13.7X24X5	1	1			
24	90145-GEY-T00	オイルプラグボルト	2	1			
25	00-07-0010	アルミシーリングワッシャ	2	10			
26	00-00-0185	O-リング 15mm	1	5			
27	15411-GEF-T00	サーモスタットホルキャップ	1	1			
28	00-02-0031	オイルポットウィンドーセット	1	各1			
29	00-02-0287	フランジボルトセット	—	1SET			
30	02-01-503AL	スペシャルクラッチカバーセット (ポリッシュ)	—	—			
30A	02-01-5024	スペシャルクラッチカバーセット (ブラウン)	—	—	オプションパーツ		
30B	02-01-5045	スペシャルクラッチカバーセット (ブラック)	—	—	オプションパーツ		
A	00-02-0391	オイルホールプラグ	1	1	オプションパーツ		

O / P R クランクケースカバー タイプ R 4SMS (Wet-cable-Type R)

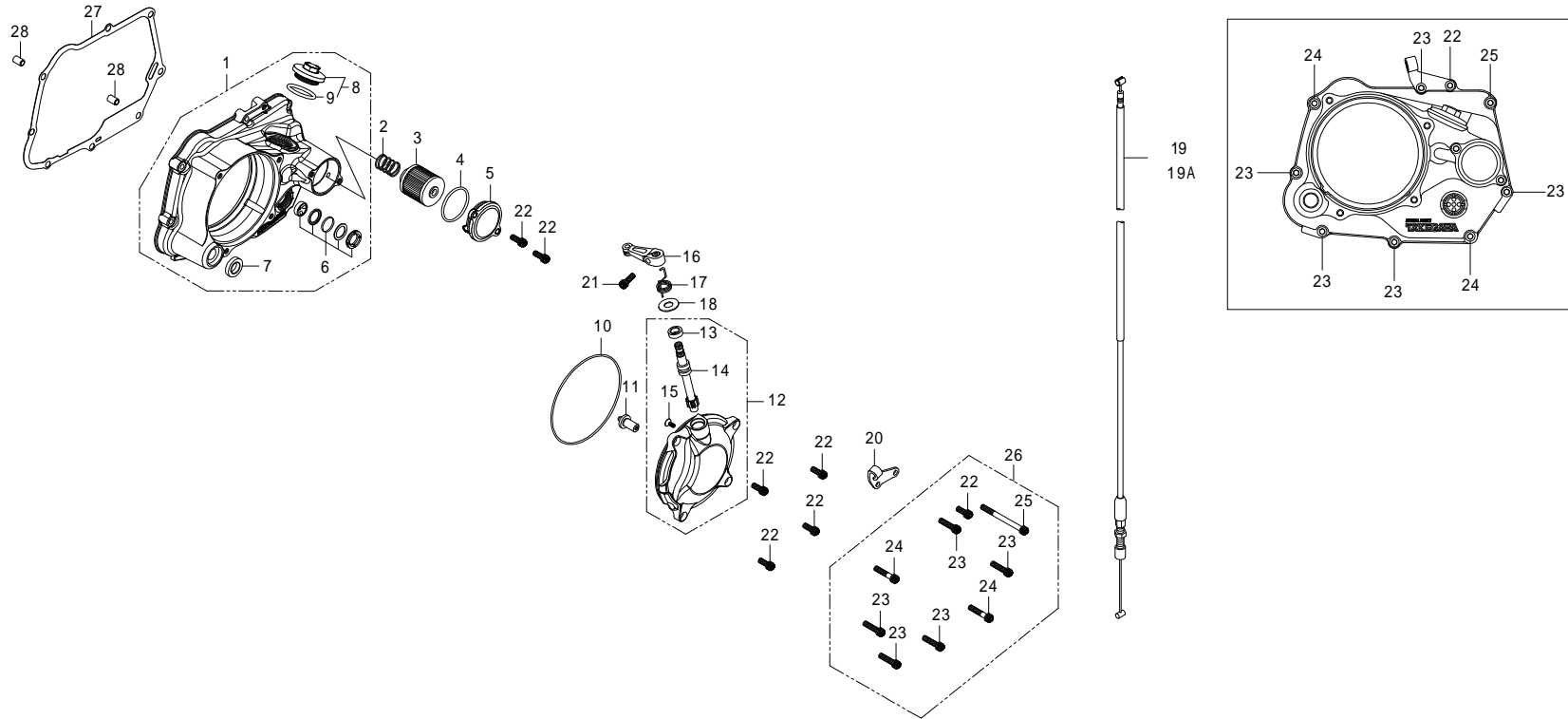

番号	部品番号	部品名	使用個数	部品入数	タイプ	初号機	終号機
1	11300-GFL-T00	R.クランクケースカバー ASSY.	1	1			
2	15413-181-T00	オイルフィルタースプリング	1	1			
3	00-02-0027	オイルフィルターエレメント	1	1			
4	00-02-0040	Oリング 40mm	1	1			
5	15412-GEF-T40	オイルフィルターカバー	1	1			
6	00-02-0031	オイルポットウインドーセット	1	1SET			
7	00-02-0032	オイルシール 13.7X24X5	1	1			
8	09-06-0131	タブアジャスティングホールキャップ (Oリング付)	1	1SET			
9	00-01-0034	Oリング 30mm	1	4			
10	00-02-0188	Oリング 120mm	1	1			
11	23262-GFL-T00	レリーズラック	1	1			
12	11330-GFL-T00	クラッチカバー COMP.	1	1			
13	00-02-0006	オイルシール 10X17X5	1	1			
14	00-02-0033	クラッチレリーズピニオン	1	1			
15	00-00-0190	フラットヘッドスクリュー 4X10	1	6			
16	00-02-0106	レリーズアーム	1	1			
17	00-02-0112	レリーズアームスプリング	1	1			
18	00-00-0151	プレーンワッシャ 10mm	1	10			
19	00-02-0133	クラッチケーブル COMP. 850mm	1	1			

O / P R クランクケースカバー タイプR 4SMS (Wet-cable-Type R)

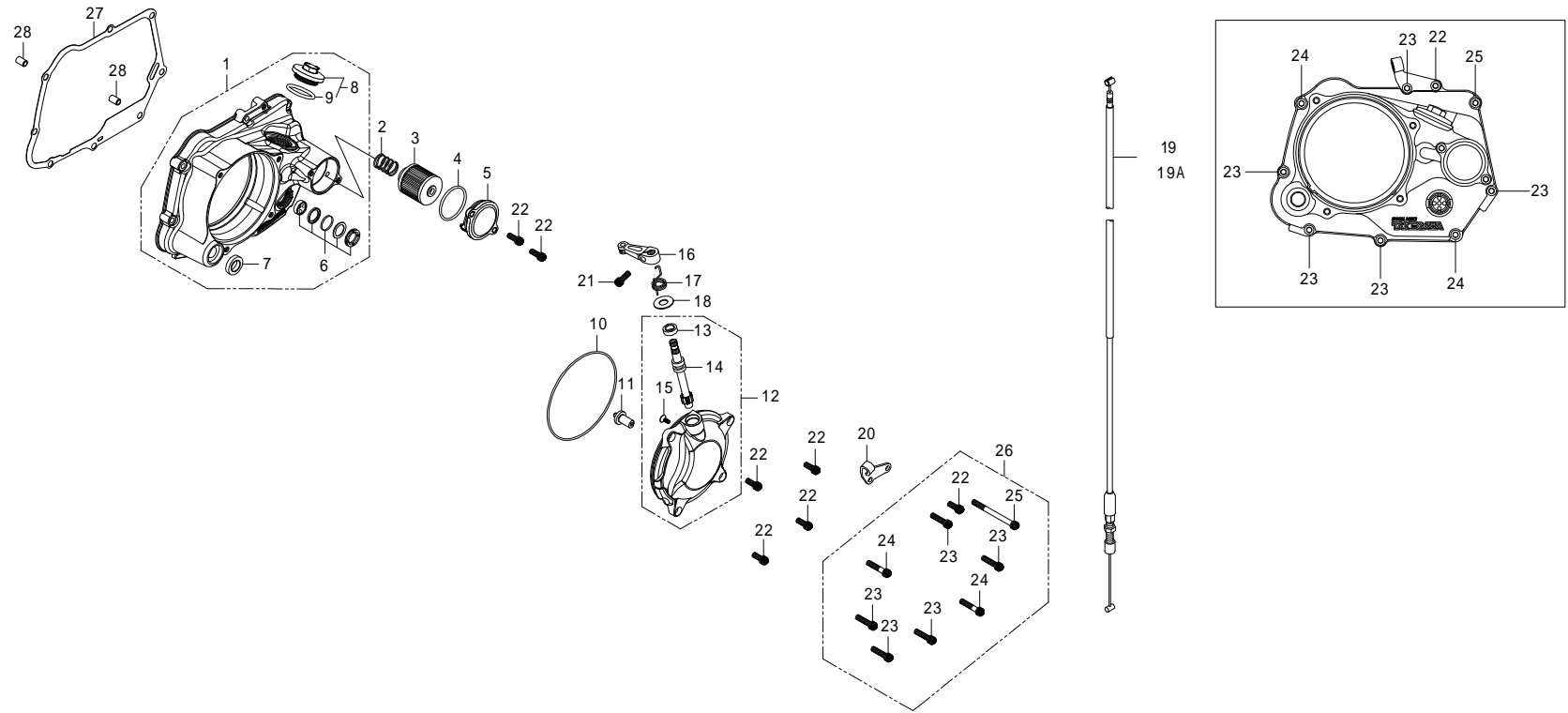

番号	部品番号	部品名	使用個数	部品入数	タイプ	初号機	終号機
19 A	00-02-0107	クラッチケーブルCOMP. (910mm)	1	1	オプションパーツ		
20	11332-GFL-T00	クラッチケーブルレシーバー	1	1			
21	00-00-0577	ソケットキャップスクリュー 6X18	1	4			
22	00-00-0042	ソケットキャップスクリュー 6X15	7	10			
23	00-00-0089	ソケットキャップスクリュー 6X25	5	10			
24	00-00-0090	ソケットキャップスクリュー 6X30	2	5			
25	00-00-0081	ソケットキャップスクリュー 6X70	1	2			
26	00-00-0602	スクリューセット		1SET			
27	00-01-0095	R.クランクケースカバーガスケット	1	1			
28	00-00-0153	ノックピン 8X12	2	2			

O / P R クランクケースカバー タイプ R 4SMS (Dry-cable-Type R)

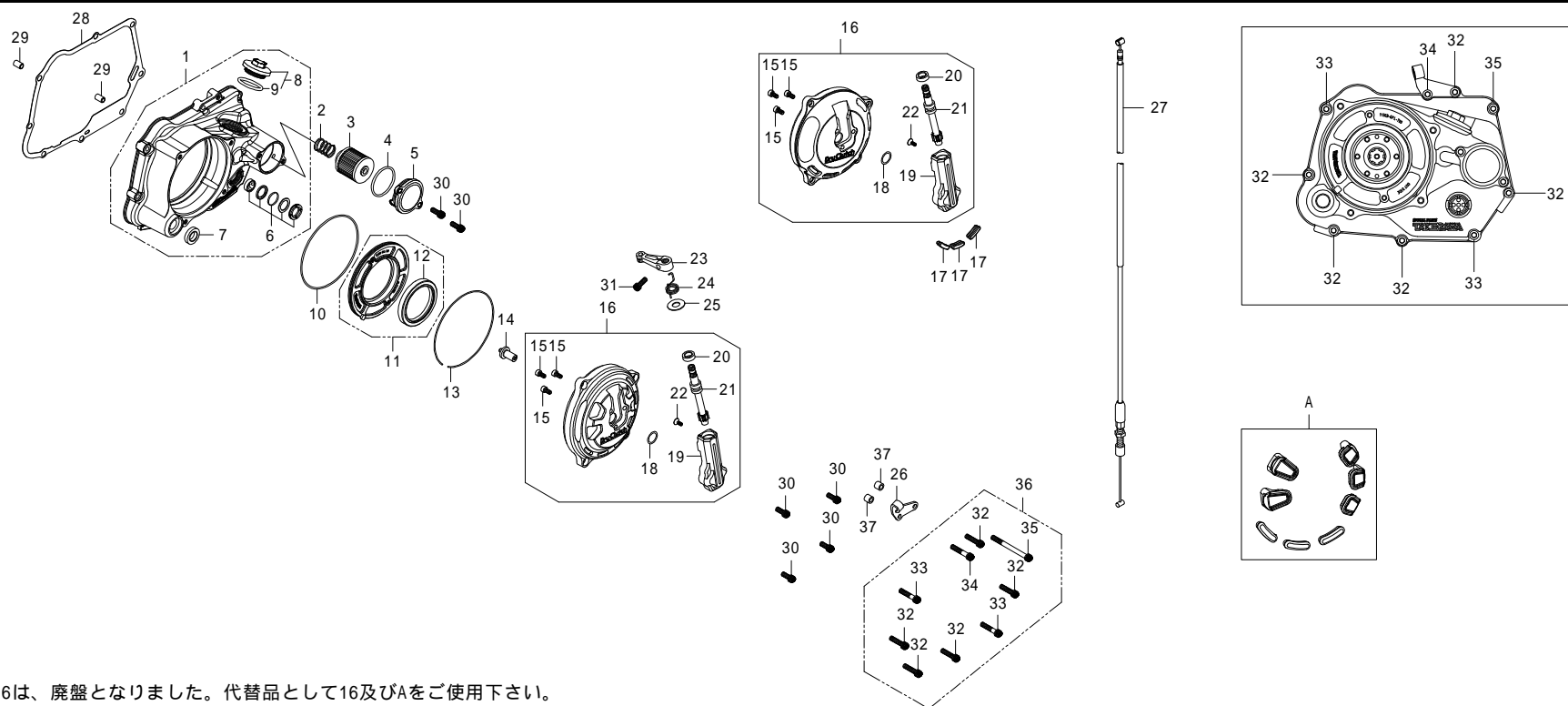

注) 16は、廃盤となりました。代替品として16及びAをご使用下さい。

番号	部品番号	部品名	使用個数	部品入数	タイプ	初号機	終号機
1	11300-GFL-T00	R.クランクケースカバー ASSY.	1	1			
2	15413-181-T00	オイルフィルタースプリング	1	1			
3	00-02-0027	オイルフィルターエレメント	1	1			
4	00-02-0040	Oリング 40mm	1	1			
5	15412-GEF-T40	オイルフィルターカバー	1	1			
6	00-02-0031	オイルポットウィンドーセット	1	1SET			
7	00-02-0032	オイルシール 13.7X24X5	1	1			
8	09-06-0131	タブアジャスティングホールキャップ (Oリング付)	1	1SET			
9	00-01-0034	Oリング 30mm	1	4			
10	00-02-0363	Oリング 112mm	1	1			
11	11310-GFL-T00	パーティションプレート COMP.	1	1			
12	00-02-0364	オイルシール 54X70X9	1	1			
13	11304-GFL-T00	サークリップ 118X1.5	1	1			
14	23262-GFL-T00	レリーズラック	1	1			
15	00-00-0616	ローヘッドボルト 5X10	3	5			
16		クラッチカバーCOMP.	1	1	4SMS-123cc/138cc		4SMS-00102
			1	1	4SMS-148cc		4SMS-20140
16	11323-GFL-T01	クラッチカバーCOMP.	1	1	4SMS-123cc/138cc	4SMS-00103 ~	
			1	1	4SMS-148cc	4SMS-20141 ~	

O / P R クランクケースカバー タイプ R 4SMS (Dry-cable-Type R)

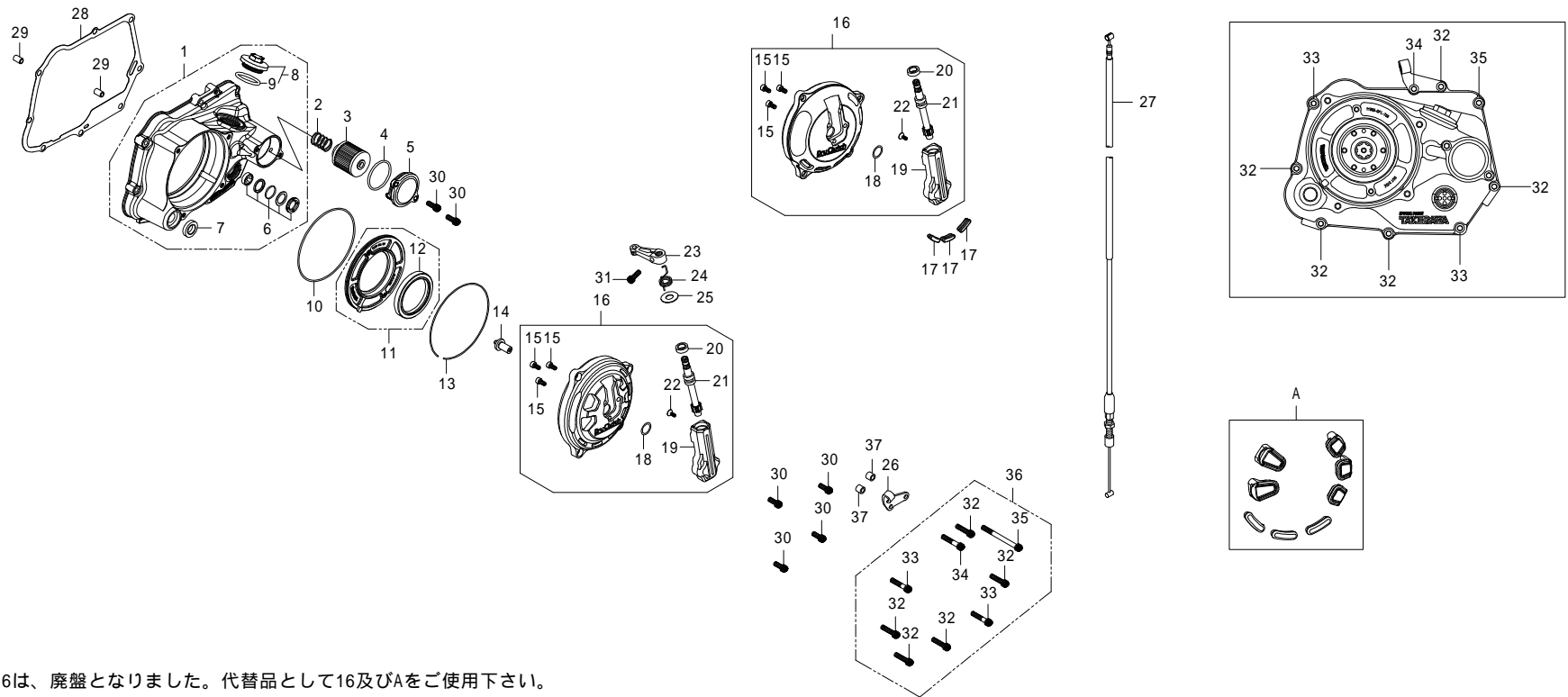

注) 16は、廃盤となりました。代替品として16及びAをご使用下さい。

番号	部品番号	部品名	使用個数	部品入数	タイプ	初号機	終号機
17	00-02-0367	キャップ	3	3	4SMS-123cc/138cc	4SMS-00086 ~	4SMS-00102
			3	3	4SMS-148cc	4SMS-20126 ~	4SMS-20140
18	00-00-0617	Oリング 12.5mm	1	3			
19	11324-GFL-T20	レリーズユニット	1	1			
20	00-02-0006	オイルシール 10X17X5	1	1			
21	00-02-0033	クラッチレリーズピニオン	1	1			
22	00-00-0190	フラットヘッドスクリュー 4X10	1	6			
23	22811-165-T01	レリーズアーム	1	1			
24	22815-GFL-T00	クラッチアームスプリング	1	1			
25	00-00-0618	ブレンワッシャ 10mm	1	10			
26	11332-GFL-T00	クラッチケーブルレシーバー	1	1			
27	00-02-0133	クラッチケーブル COMP. 850mm	1	1			
28	00-01-0095	R.クランクケースカバーガスケット	1	1			
29	00-00-0153	ノックピン 8X12	2	2			
30	00-00-0042	ソケットキャップスクリュー 6X15	6	10			
31	00-00-0577	ソケットキャップスクリュー 6X18	1	4			
32	00-00-0089	ソケットキャップスクリュー 6X25	5	10			
33	00-00-0090	ソケットキャップスクリュー 6X30	2	5			
34	00-00-0259	ソケットキャップスクリュー 6X35	1	5			

O / P R クランクケースカバー タイプ R 4SMS (Dry-cable-Type R)

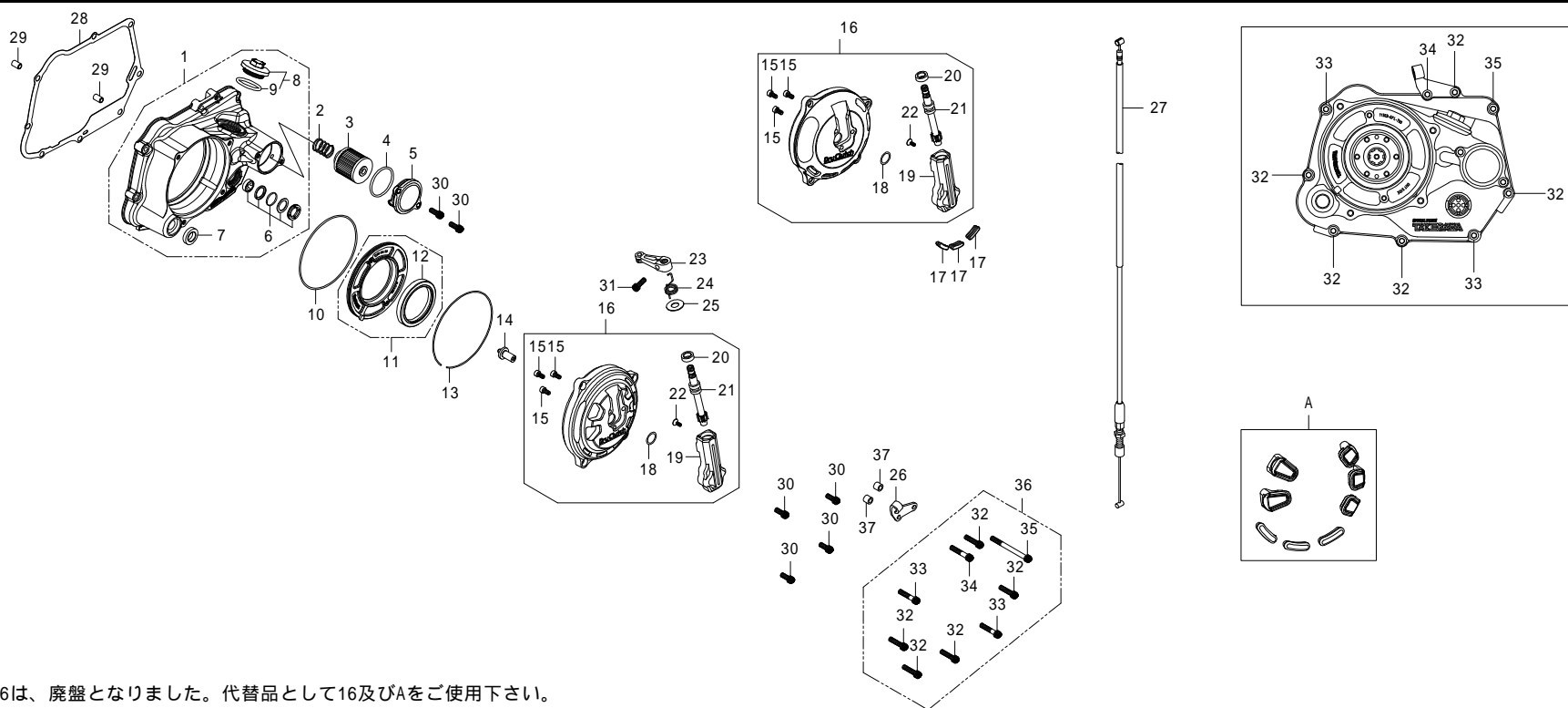

注) 16は、廃盤となりました。代替品として16及びAをご使用下さい。

番号	部品番号	部品名	使用個数	部品入数	タイプ	初号機	終号機
35	00-00-0081	ソケットキャップスクリュー 6X70		1			
36	00-02-0369	スクリューセット					
37	35102-5LB-T00	カラー		2			
A	02-02-0080	キャップセット					
					O / P (123cc/138cc)	4SMS-00103 ~	
					O / P (148cc)	4SMS-20141 ~	

O / P R クランクケースカバー タイプ R 4SMS(Dry-Hydraulic-Type R) 4SMS-00001 ~ 00124 4SMS-20001 ~ 20162

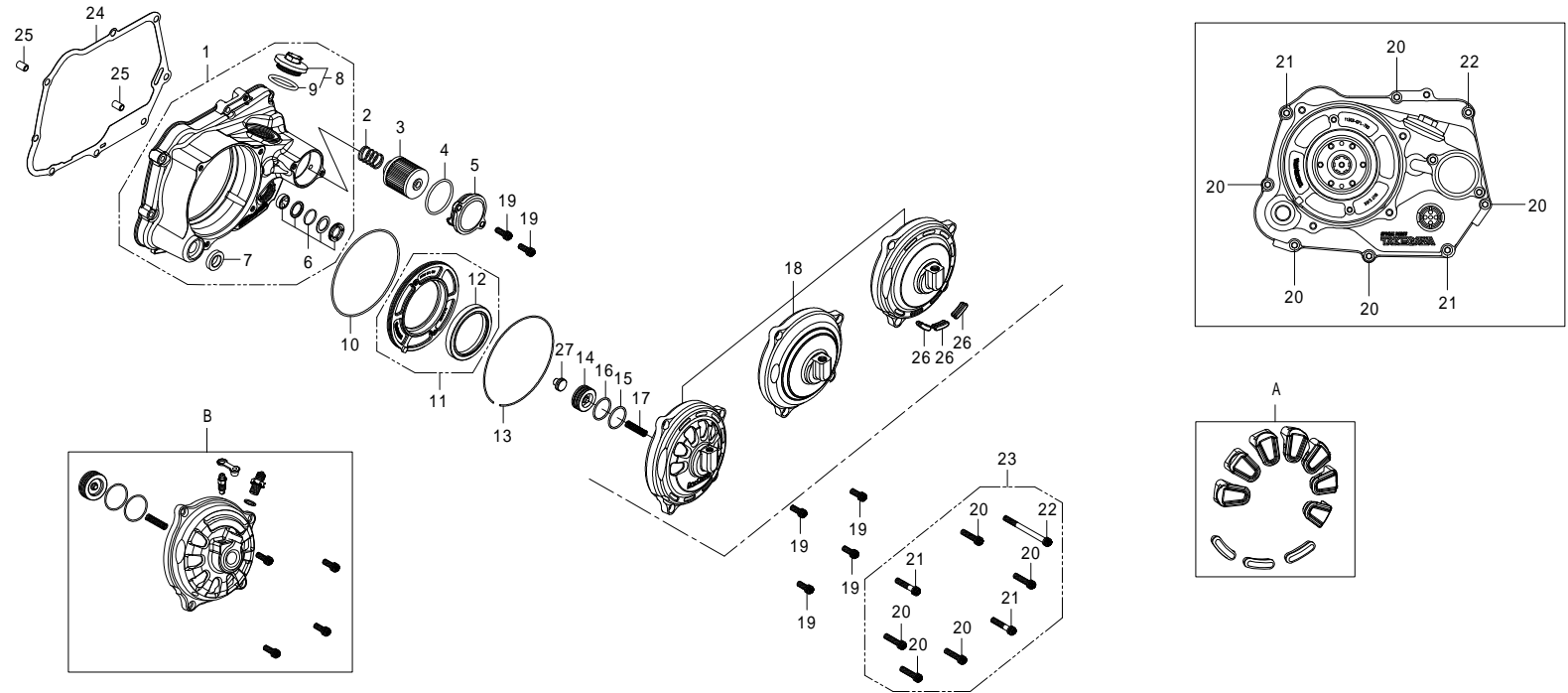

注) 18は、廃盤となりました。代替品としてBのセット品、及びAをご使用下さい。

番号	部品番号	部品名	使用個数	部品入数	タイプ	初号機	終号機
1	11300-GFL-T00	R.クランクケースカバー ASSY.	1	1			
2	15413-181-T00	オイルフィルタースプリング	1	1			
3	00-02-0027	オイルフィルタエレメント	1	1			
4	00-02-0040	Oリング 40mm	1	1			
5	15412-GEF-T40	オイルフィルタカバー	1	1			
6	00-02-0031	オイルポットウインドーセット	1	1SET			
7	00-02-0032	オイルシール 13.7X24X5	1	1			
8	09-06-0131	タペットアジャスティングホールキャップ (Oリング付)	1	1SET			
9	00-01-0034	Oリング 30mm	1	4			
10	00-02-0363	Oリング 112mm	1	1			
11	11310-GFL-T00	パーテーションプレート COMP.	1	1			
12	00-02-0364	オイルシール 54X70X9	1	1			
13	11304-GFL-T00	サークリップ 118X1.5	1	1			
14	11340-KL1-T01	レリーズピストン COMP.	1	1	4SMS-123cc/138cc	4SMS-00001 ~	4SMS-00124
			1	1	4SMS-148cc	4SMS-20001 ~	4SMS-20162
15	00-00-2783	Oリング 26mm (SBR/艶無)	1	1	4SMS-123cc/138cc	4SMS-00001 ~	4SMS-00124
			1	1	4SMS-148cc	4SMS-20001 ~	4SMS-20162
16	00-00-0057	Oリング 26mm (NBR/艶有)	1	4	4SMS-123cc/138cc	4SMS-00001 ~	4SMS-00124
			1	1	4SMS-148cc	4SMS-20001 ~	4SMS-20162

O / P R クランクケースカバー タイプR 4SMS(Dry-Hydraulic-Type R) 4SMS-00001 ~ 00124 4SMS-20001 ~ 20162

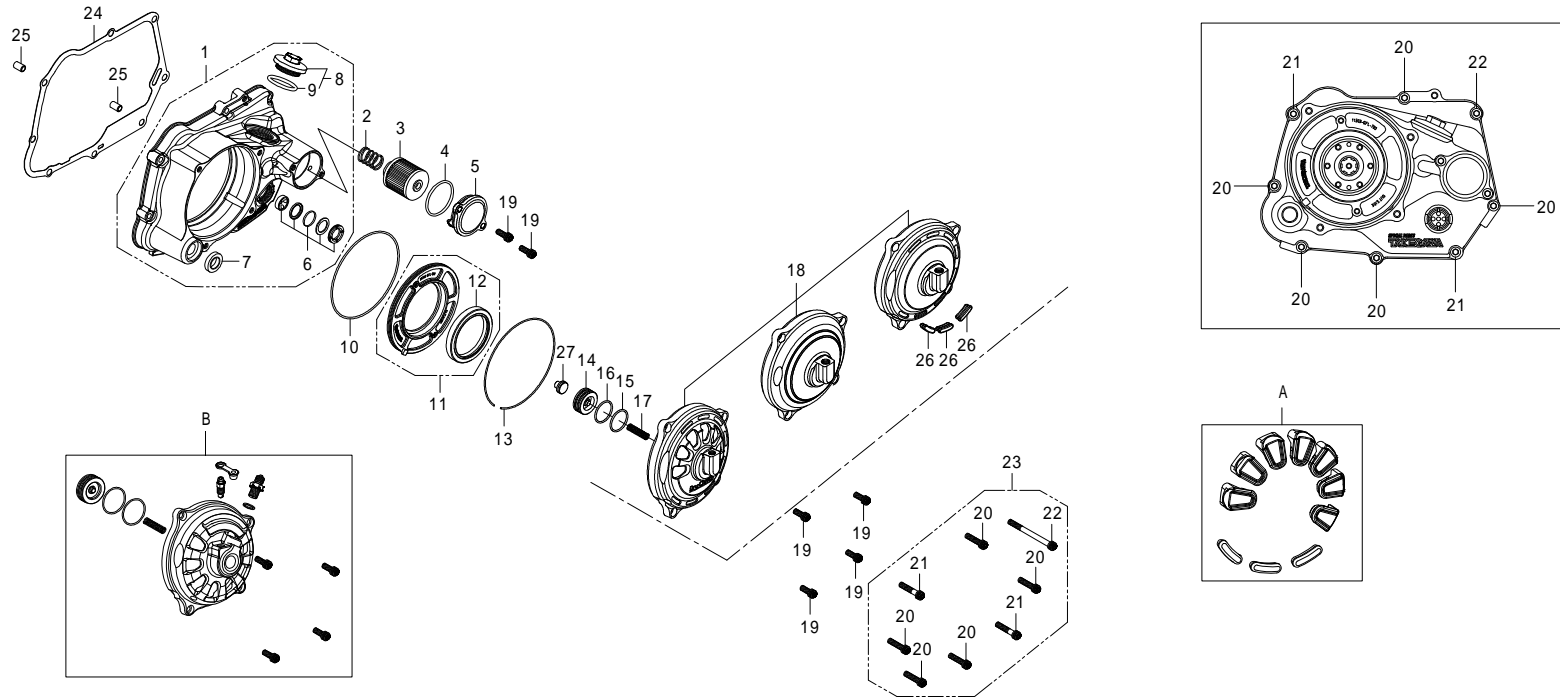

注) 18は、廃盤となりました。代替品としてBのセット品、及びAをご使用下さい。

番号	部品番号	部品名	使用個数	部品入数	タイプ	初号機	終号機
17	11334-GFL-T00	レリーズスプリング	1	1			
18		クラッチカバーCOMP.	1	1	4SMS-123cc/138cc	4SMS-00001 ~	4SMS-00102
			1	1	4SMS-148cc	4SMS-20001 ~	4SMS-20140
18		クラッチカバーCOMP.	1	1	4SMS-123cc/138cc	4SMS-00103 ~	4SMS-00124
			1	1	4SMS-148cc	4SMS-20141 ~	4SMS-20162
19	00-00-0042	ソケットキャップスクリュー 6X15	6	10			
20	00-00-0089	ソケットキャップスクリュー 6X25	5	10			
21	00-00-0090	ソケットキャップスクリュー 6X30	2	5			
22	00-00-0081	ソケットキャップスクリュー 6X70	1	2			
23	00-00-0601	スクリューセット		1SET			
24	00-01-0095	R.クランクケースカバーガスケット	1	1			
25	00-00-0153	ノックピン 8X12	2	2			
26	00-02-0367	キャップ	3	3	4SMS-123cc/138cc	4SMS-00086 ~	4SMS-00102
			3	3	4SMS-148cc	4SMS-20126 ~	4SMS-20140
27	22847-GFL-T01	クラッチリフター ロッド	1	1			
A	02-02-0079	キャップセット		1SET	O/P 123cc/138cc	4SMS-00103 ~	
				1SET	O/P 148cc	4SMS-20141 ~	
B	02-02-0087	17乾式クラッチカバー-TYPE-R (油圧式)		1SET	O/P 123cc/138cc		
				1SET	O/P 148cc		

O / P R クランクケースカバー タイプR 4SMS(Dry-Hydraulic-Type R) 4SMS-00125 ~ 4SMS-20163 ~

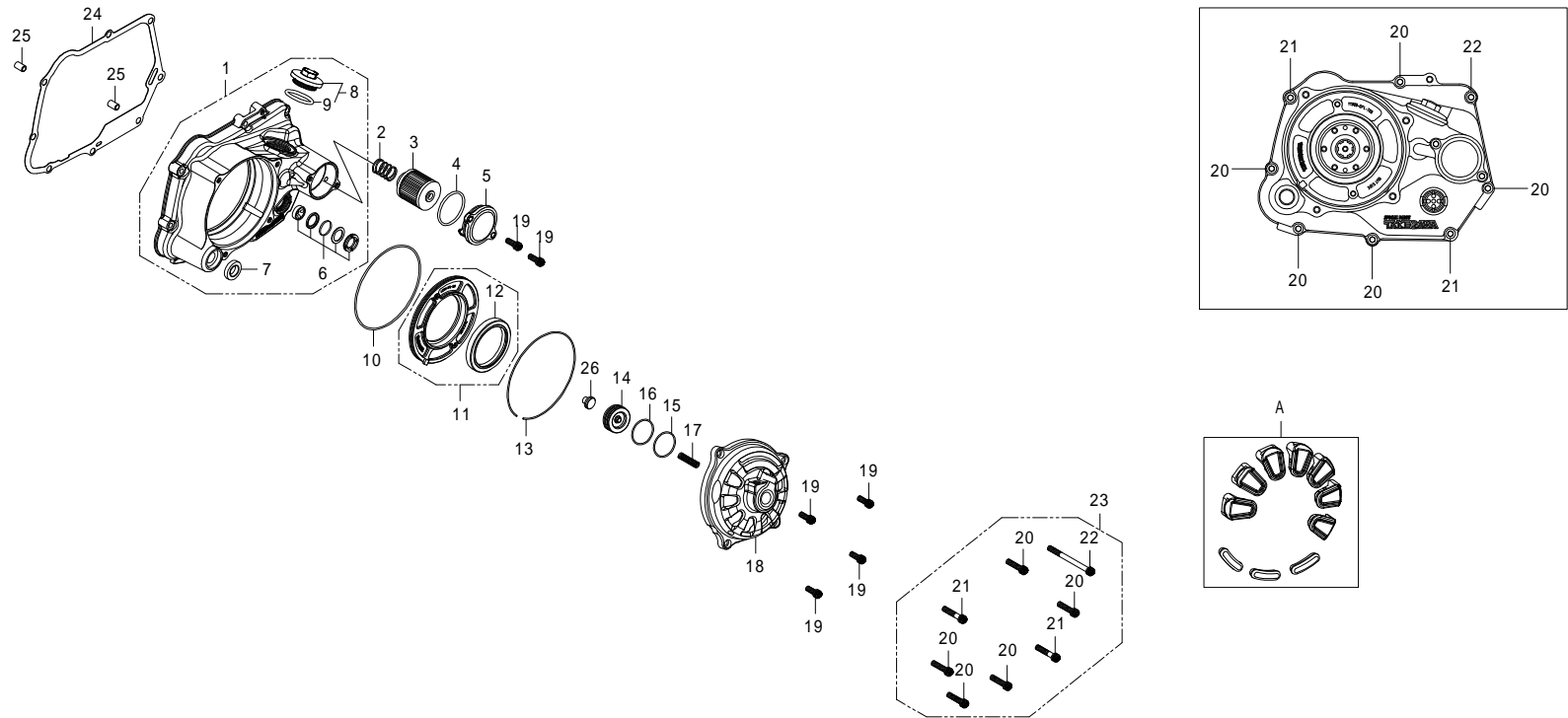

番号	部品番号	部品名	使用個数	部品入数	タイプ	初号機	終号機
1	11300-GFL-T00	R.クランクケースカバー ASSY.	1	1			
2	15413-181-T00	オイルフィルタースプリング	1	1			
3	00-02-0027	オイルフィルタースプリング	1	1			
4	00-02-0040	Oリング 40mm	1	1			
5	15412-GEF-T40	オイルフィルタースプリング	1	1			
6	00-02-0031	オイルポットウインドーセット	1	1SET			
7	00-02-0032	オイルシール 13.7X24X5	1	1			
8	09-06-0131	タペットアダプタキャップ (Oリング付)	1	1SET			
9	00-01-0034	Oリング 30mm	1	4			
10	00-02-0363	Oリング 112mm	1	1			
11	11310-GFL-T00	パーテーションプレート COMP.	1	1			
12	00-02-0364	オイルシール 54X70X9	1	1			
13	11304-GFL-T00	サークリップ 118X1.5	1	1			
14	11333-GFL-T10	レリーズピストン	1	1	4SMS-123cc/138cc	4SMS-00125 ~	
			1	1	4SMS-148cc	4SMS-20163 ~	
15	00-00-0673	Oリング 30mm (SBR/艶無)	1	1	4SMS-123cc/138cc	4SMS-00125 ~	
			1	1	4SMS-148cc	4SMS-20163 ~	
16	00-00-0674	Oリング 30mm (NBR/艶有)	1	4	4SMS-123cc/138cc	4SMS-00125 ~	
			1	4	4SMS-148cc	4SMS-20163 ~	

O/P R クランクケースカバー タイプR 4SMS(Dry-Hydraulic-Type R) 4SMS-00125 ~ 4SMS-20163 ~

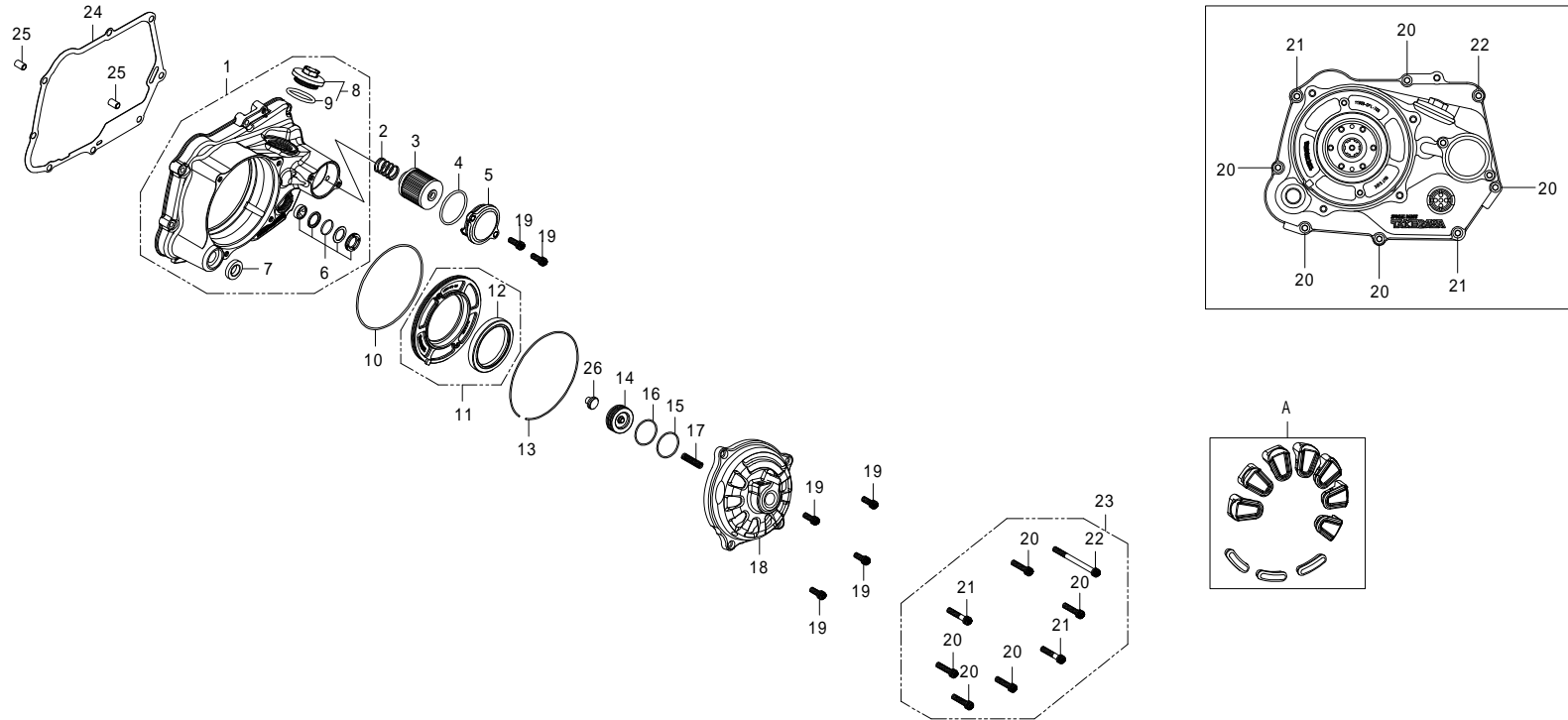

番号	部品番号	部品名	使用個数	部品入数	タイプ	初号機	終号機
17	11334-GFL-T00	レリーズスプリング	1	1			
18	11341-GFL-T40	クラッチカバー	1	1	4SMS-123cc/138cc	4SMS-00125 ~	
			1	1	4SMS-148cc	4SMS-20163 ~	
19	00-00-0042	ソケットキャップスクリュー 6X15	6	10			
20	00-00-0089	ソケットキャップスクリュー 6X25	5	10			
21	00-00-0090	ソケットキャップスクリュー 6X30	2	5			
22	00-00-0081	ソケットキャップスクリュー 6X70	1	2			
23	00-00-0601	スクリューセット		1SET			
24	00-01-0095	R.クランクケースカバーガスケット	1	1			
25	00-00-0153	ロックピン 8X12	2	2			
26	22847-GFL-T01	クラッチリフターロッド	1	1			
A	02-02-0079	キャップセット		1SET	O/P (123cc/138cc)		
				1SET	O/P (148cc)		

クラッチ 4SMS (Wet-Type)

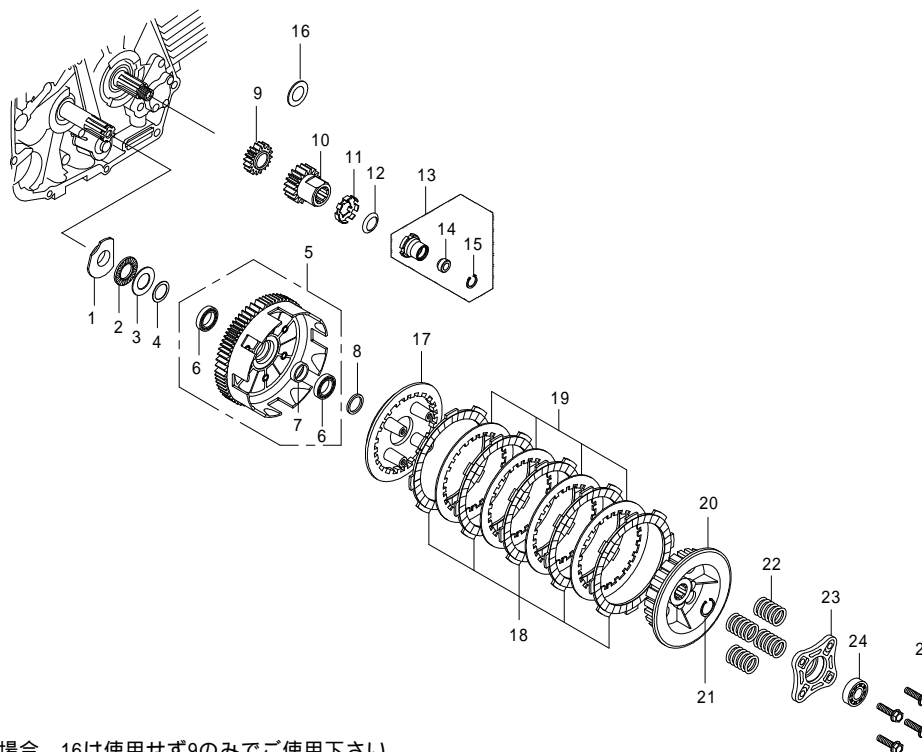

注) 9は、廃盤となりました。代替品の場合、16は使用せず9のみでご使用下さい。

番号	部品番号	部品名	使用個数	部品入数	タイプ	初号機	終号機
1	22301-181-T00	スラストベアリングシート	1	1			
2	00-02-0061	スラストベアリング 17mm	1	1			
3	00-02-0060	スラストワッシャ 17X30X1	1	1			
4	00-02-0097	ワッシャ 17X23X0.5	1	1			
5	00-02-0030	クラッチアウターASSY.	1	1			
6	00-00-0024	ラジアルボールベアリング 6803	2	1			
7	28242-181-T00	ディスクスカラー	1	1			
8	23512-GEF-T00	クラッチスペーサー 17X21.5X3	1	1			
9	15342-GEF-T00	オイルポンプギヤ 17T	1	1	4SMS-123cc/138cc	4SMS-00001 ~	4SMS-00026
			1	1	4SMS-148cc	4SMS-20001 ~	4SMS-20052
9	15341-GEF-T01	オイルポンプギヤ 17T	1	1	4SMS-123cc/138cc	4SMS-00027 ~	4SMS-00054
			1	1	4SMS-123cc/138cc	4SMS-00115 ~	
			1	1	4SMS-148cc	4SMS-20053 ~	4SMS-20088
			1	1	4SMS-148cc	4SMS-20151 ~	
9	15342-GEF-T01	オイルポンプギヤ 17T	1	1	4SMS-123cc/138cc	4SMS-00055 ~	4SMS-00114
			1	1	4SMS-148cc	4SMS-20089 ~	4SMS-20150
10	23121-181-T01	プライマリドライブギヤ 18T	1	1			
11	90431-001-T00	ロックワッシャ 14mm	1	1			
12	00-02-0036	コニカルスプリングワッシャ 14mm	1	1			

クラッチ 4SMS (Wet-Type)

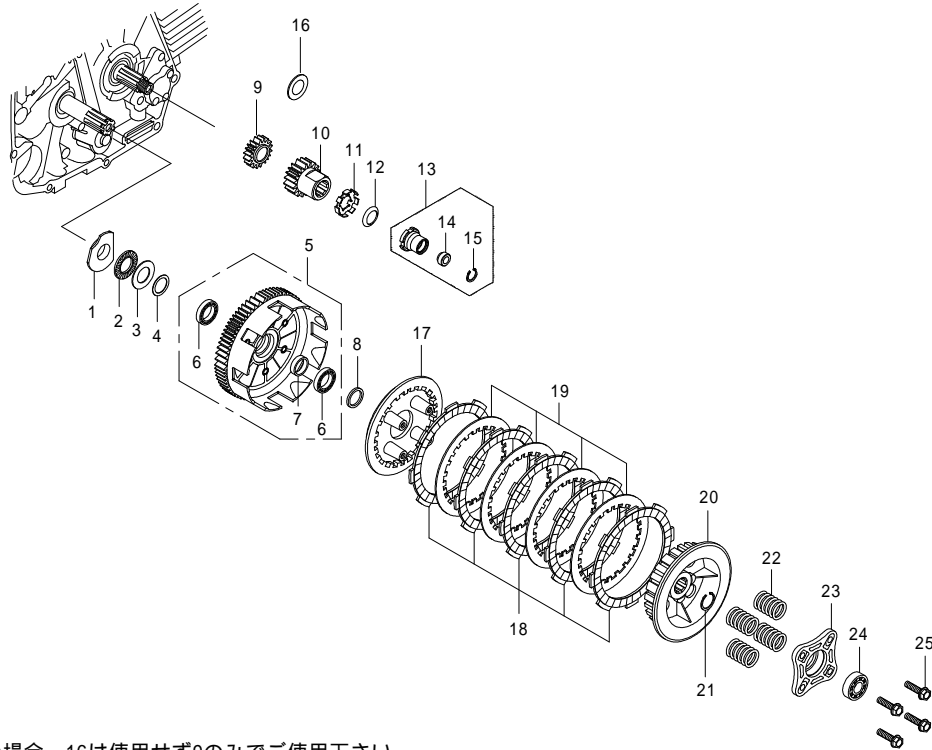

注) 9は、廃盤となりました。代替品の場合、16は使用せず9のみでご使用下さい。

番号	部品番号	部品名	使用個数	部品入数	タイプ	初号機	終号機
13	90200-181-T00	ロックナットCOMP.	1	1			
14	00-02-0037	オイルシール 6X13X5	1	1			
15	00-02-0099	Cリング 13mm	1	5			
16	00-01-0307	シムリング 17X30X1	1	1	4SMS-123cc/138cc	4SMS-00001 ~	4SMS-00026
			1	1	4SMS-123cc/138cc	4SMS-00055 ~	4SMS-00114
			1	1	4SMS-148cc	4SMS-20001 ~	4SMS-20052
			1	1	4SMS-148cc	4SMS-20089 ~	4SMS-20150
17	22350-KRL-T00	クラッチプレッシャープレート	1	1			
18	00-02-0026	クラッチフリクションディスク	5	1			
19	00-02-0029	クラッチプレート	4	1			
20	22121-165-T10	クラッチセンター	1	1			
21	00-02-0005	エキスターナルサークリップ 17mm	1	5			
22	22401-181-T00	クラッチスプリング	4	1			
23	22361-GEF-T00	クラッチリフタープレート	1	1			
24	00-00-0021	ラジアルボールベアリング 6001	1	1			
25	00-02-0098	フランジボルト 6X22	4	4			

O / P クラッチ タイプ R 4SMS (Wet-Type-Type R)

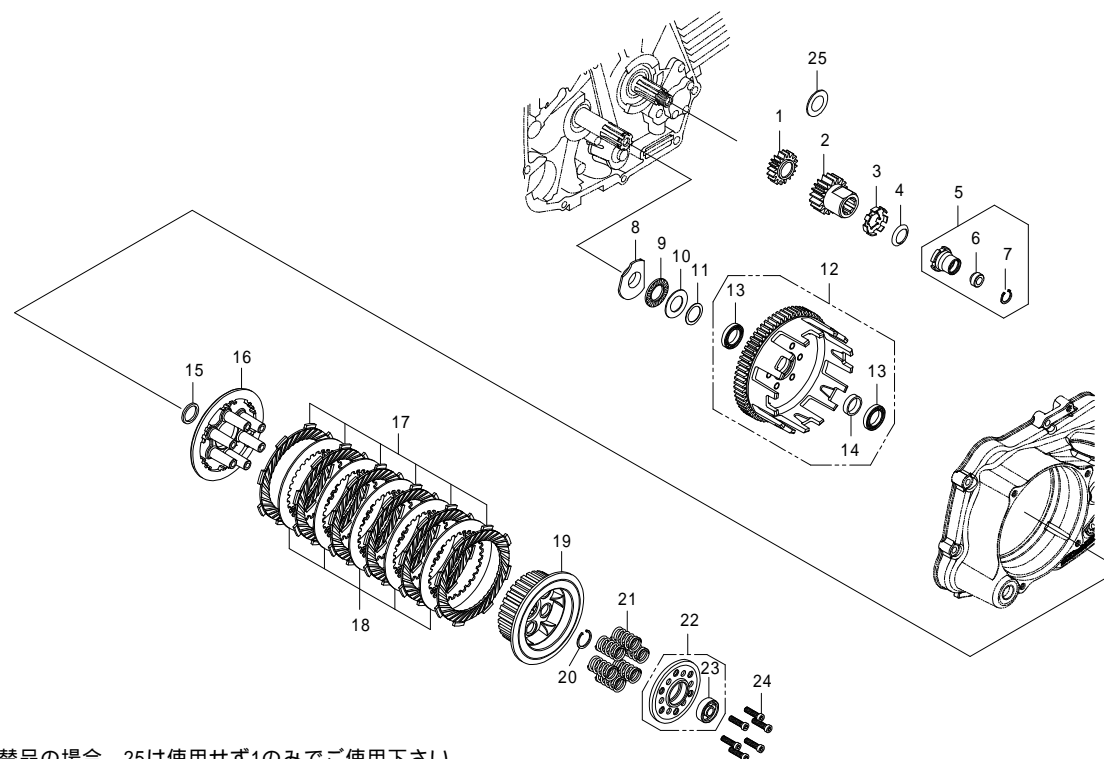

注) 1は、磨盤となりました。代替品の場合、25は使用せず1のみでご使用下さい。

番号	部品番号	部品名	使用個数	部品入数	タイプ	初号機	終号機
1	15342-GEF-T01	オイルポンプギヤ 17T	1	1	4SMS-123cc/138cc	4SMS-00055 ~	4SMS-00114
			1	1	4SMS-148cc	4SMS-20089 ~	4SMS-20150
1	15341-GEF-T01	オイルポンプギヤ 17T	1	1	4SMS-123cc/138cc	4SMS-00115 ~	
			1	1	4SMS-148cc	4SMS-20151 ~	
2	23121-181-T01	プライマリドライブギヤ 18T	1	1			
3	00-01-0098	ロックワッシャ	1	1			
4	00-02-0036	コニカルスプリングワッシャ 14mm	1	1			
5	90200-181-T00	ロックナット COMP.	1	1			
6	00-02-0037	オイルシール 6X13X5	1	1			
7	00-02-0099	Cリング 13mm	1	5			
8	22301-181-T10	ベアリングシート	1	1			
9	00-02-0061	スラストベアリング 17X30X2	1	1			
10	00-02-0060	スラストワッシャ 17X30X1	1	1			
11	00-02-0335	スラストワッシャ 17X23X0.5	1	1			
12	23000-GFL-T20	クラッチアウター ASSY.	1	1			
13	00-00-0024	ボールベアリング 6803	2	1			
14	28242-181-T00	クラッチディスクスカラー	1	1			
15	23511-181-T00	クラッチスペーサー 17X21.5X2.1	1	1			
16	22351-KL1-T10	クラッチプレッシャープレート	1	1			

O / P クラッチ タイプR 4SMS (Wet-Type-Type R)

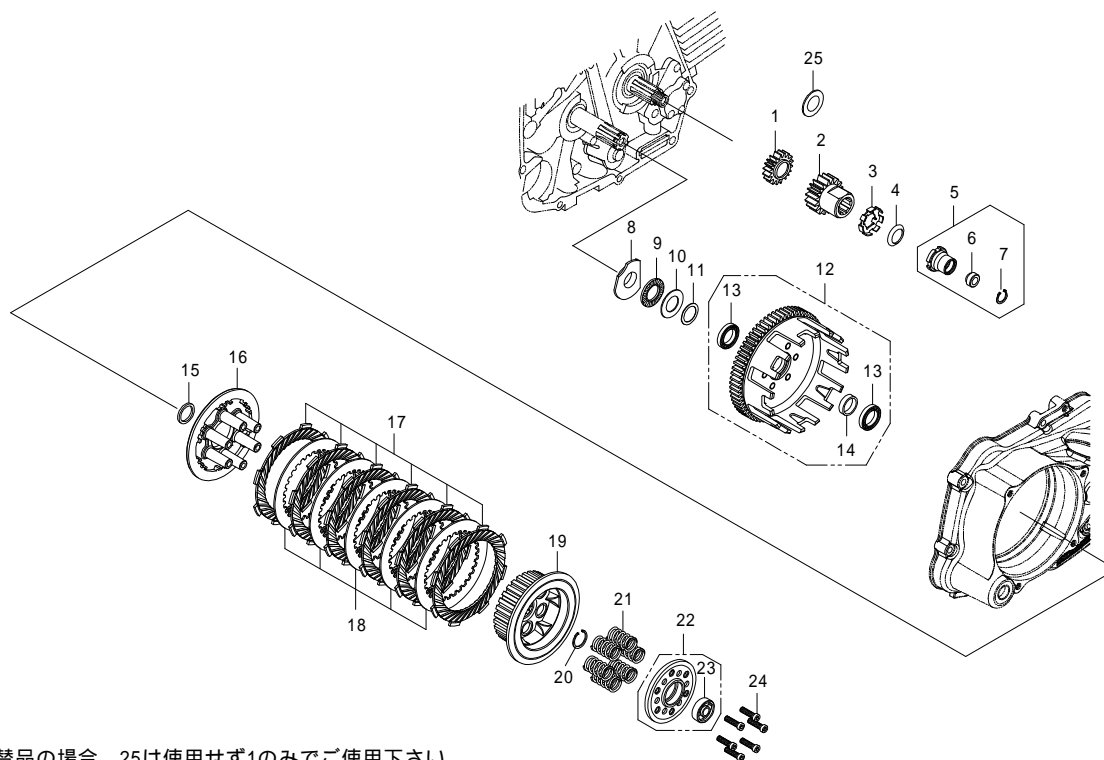

注) 1は、廃盤となりました。代替品の場合、25は使用せず1のみでご使用下さい。

番号	部品番号	部品名	使用個数	部品入数	タイプ	初号機	終号機
17	22201-KL1-T00	クラッチフリクションディスク	6	1			
18	22321-KL1-T00	クラッチプレート	5	1			
19	22360-GFL-T00	クラッチセンター	1	1			
20	00-02-0005	エキスターナルサークリップ 17mm	1	5			
21	22401-KL1-T00	クラッチスプリング	6	1			
22	23014-GFL-T10	クラッチリフタープレート COMP.	1	1			
23	00-00-0599	ボールベアリング 628	1	1			
24	00-00-0264	ソケットキャプスクリュー 5X20	6	6			
25	00-01-0307	シムリング 17X30X1	1	1	4SMMS-123cc/138cc	4SMS-00001 ~	4SMS-00026
			1	1	4SMMS-123cc/138cc	4SMS-00055 ~	4SMS-00114
			1	1	4SMS-148cc	4SMS-20001 ~	4SMS-20052
			1	1	4SMS-148cc	4SMS-20089 ~	4SMS-20150

O / P 湿式クラッチ スリッパ 4SMS (Wet-Type Slipper)

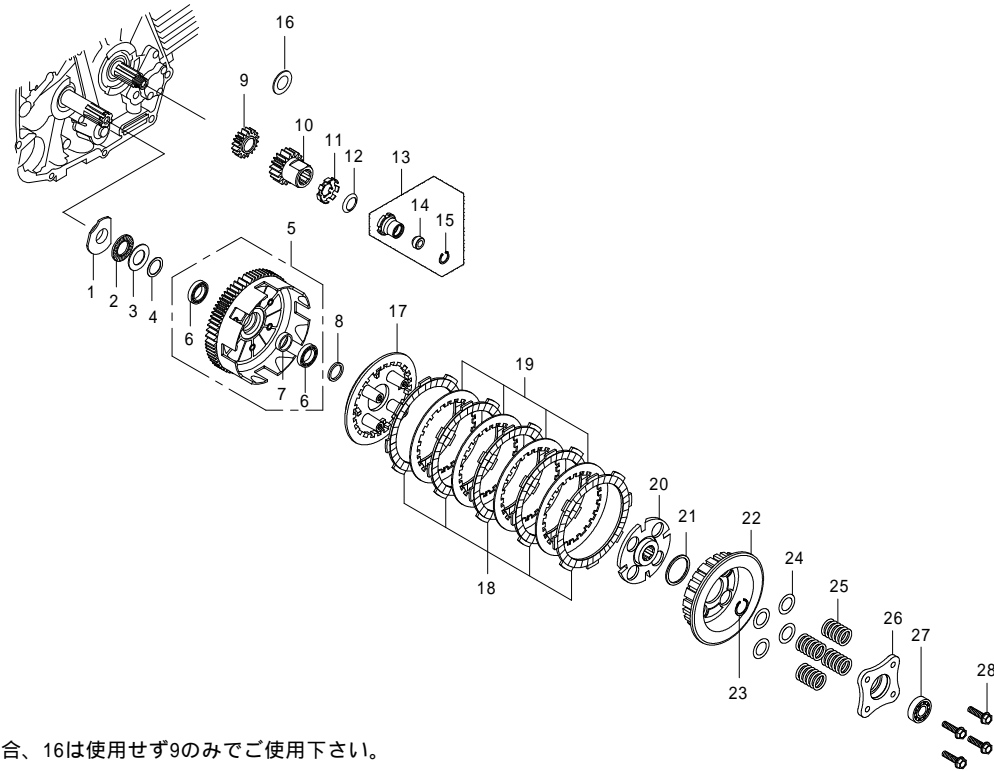

注) 9は、廃盤となりました。代替品の場合、16は使用せず9のみでご使用下さい。

番号	部品番号	部品名	使用個数	部品入数	タイプ	初号機	終号機
1	22301-181-T00	スラストベアリングシート	1	1			
2	00-02-0061	スラストベアリング 17mm	1	1			
3	00-02-0060	スラストワッシャ 17X30X1	1	1			
4	00-02-0097	ワッシャ 17X23X0.5	1	1			
5	00-02-0030	クラッチアウターASSY.	1	1			
6	00-00-0024	ラジアルボールベアリング 6803	2	1			
7	28242-181-T00	ディスクスカラー	1	1			
8	23512-GEF-T00	クラッチスペーサー 17X21.5X3	1	1			
9	15342-GEF-T00	オイルポンプギヤ 17T	1	1	4SMS-123cc/138cc	4SMS-00001 ~	4SMS-00026
			1	1	4SMS-148cc	4SMS-20001 ~	4SMS-20052
9	15341-GEF-T01	オイルポンプギヤ 17T	1	1	4SMS-123cc/138cc	4SMS-00027 ~	4SMS-00054
			1	1	4SMS-123cc/138cc	4SMS-00115 ~	
			1	1	4SMS-148cc	4SMS-20053 ~	4SMS-20088
			1	1	4SMS-148cc	4SMS-20151	
9	15342-GEF-T01	オイルポンプギヤ 17T	1	1	4SMS-123cc/138cc	4SMS-00055 ~	4SMS-00114
			1	1	4SMS-148cc	4SMS-20089 ~	4SMS-20150
10	23121-181-T01	プライマリドライブギヤ 18T	1	1			
11	90431-001-T00	ロックワッシャ 14mm	1	1			
12	00-02-0036	コニカルスプリングワッシャ 14mm	1	1			

O / P 湿式クラッチ スリッパ

4SMS (Wet-Type Slipper)

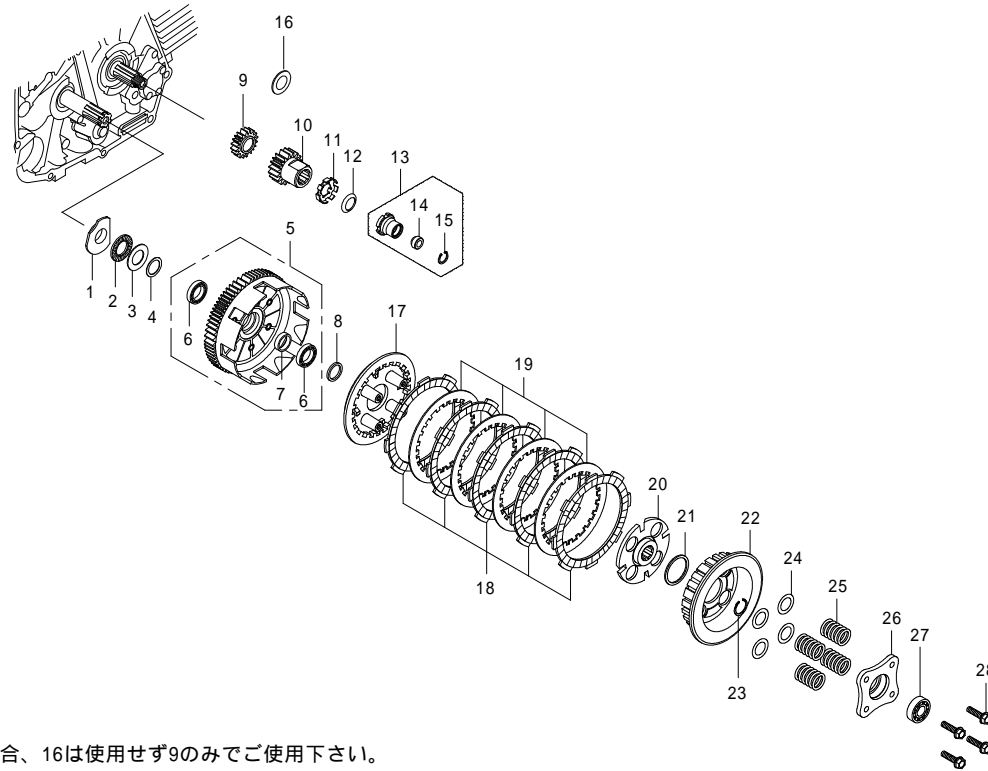

注) 9は、廃盤となりました。代替品の場合、16は使用せず9のみでご使用下さい。

番号	部品番号	部品名	使用個数	部品入数	タイプ	初号機	終号機
13	90200-181-T00	ロックナットCOMP.	1	1			
14	00-02-0037	オイルシール 6X13X5	1	1			
15	00-02-0099	Cリング 13mm	1	5			
16	00-01-0307	シムリング 17X30X1	1	1	4SMS-123cc/138cc	4SMS-00001 ~	4SMS-00026
			1	1	4SMS-123cc/138cc	4SMS-00055 ~	4SMS-00114
			1	1	4SMS-148cc	4SMS-20001 ~	4SMS-20052
			1	1	4SMS-148cc	4SMS-20089 ~	4SMS-20150
17	22350-SLC-T01	クラッチプレッシャープレート	1	1			
18	00-02-0026	クラッチフリクションディスク	5	1			
19	00-02-0029	クラッチプレート	4	1			
20	22124-SLC-T15	クラッチカム	1	1			
21	22126-SLC-T10	スライドワッシャ	1	1			
22	22100-SLC-T00	クラッチセンターCOMP.	1	1			
23	00-02-0005	エキスターナルサークリップ 17mm	1	5			
24	00-01-0334	クラッチスプリングシム	8	2			
25	02-01-03	クラッチスプリング	4	4			
26	22361-SLC-T01	クラッチリフタープレート	1	1			
27	00-00-0021	ラジアルボールベアリング 6001	1	1			
28	00-02-0098	フランジボルト 6X22	4	4			

O / P クラッチ タイプ R 4SMS (Dry-Type-Type R)

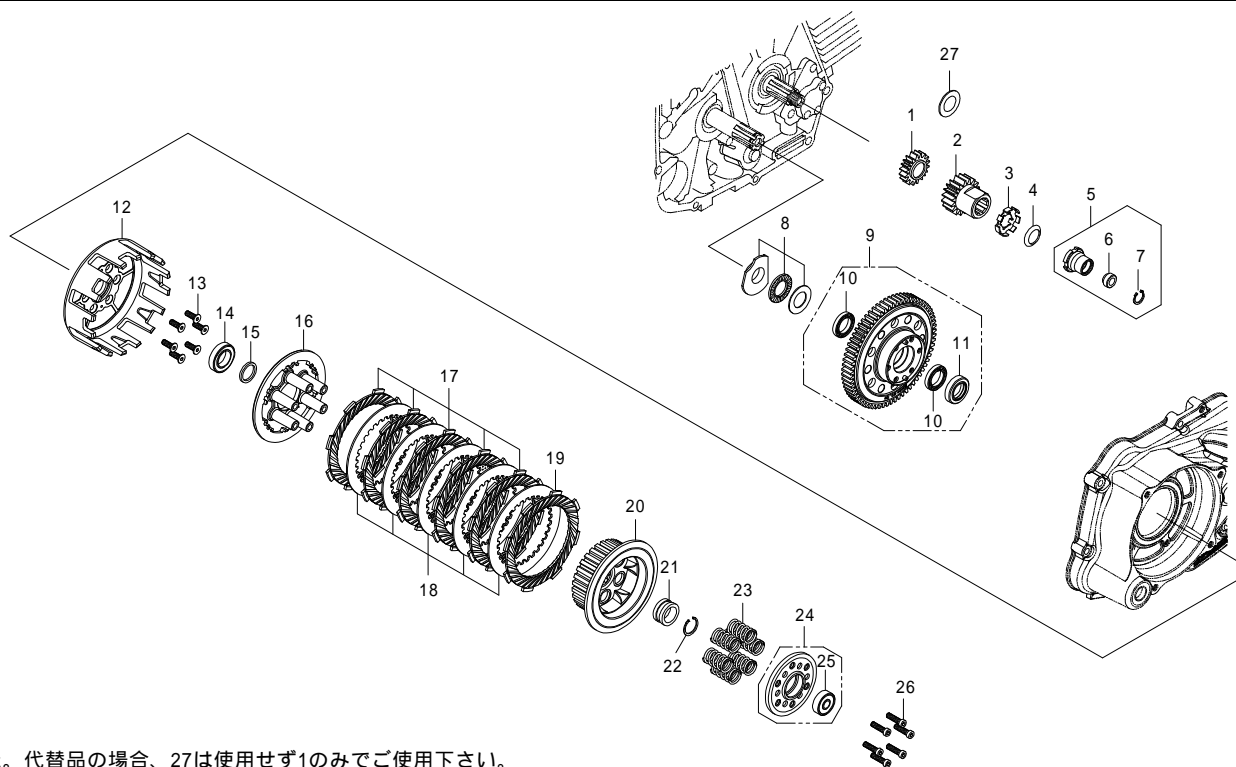

注) 1は、廃盤となりました。代替品の場合、27は使用せず1のみでご使用下さい。

番号	部品番号	部品名	使用個数	部品入数	タイプ	初号機	終号機
1	15342-GEF-T01	オイルポンプギヤ 17T	1	1	4SMS-123cc/138cc	4SMS-00055 ~	4SMS-00114
			1	1	4SMS-148cc	4SMS-20089 ~	4SMS-20150
1	15341-GEF-T01	オイルポンプギヤ 17T	1	1	4SMS-123cc/138cc	4SMS-00115 ~	
			1	1	4SMS-148cc	4SMS-20151 ~	
2	23121-181-T01	プライマリドライブギヤ 18T	1	1			
3	00-01-0098	ロックワッシャ	1	1			
4	00-02-0036	コニカルスプリングワッシャ 14mm	1	1			
5	90200-181-T00	ロックナット COMP.	1	1			
6	00-02-0037	オイルシール 6X13X5	1	1			
7	00-02-0099	Cリング 13mm	1	5			
8	00-02-0034	ベアリングシートセット	1	1			
9	23000-GFL-T00	プライマリドライブギヤ ASSY.	1	1			
10	00-00-0024	ボールベアリング 6803	2	1			
11	00-02-0020	オイルシール 17X28X7	1	1			
12	23104-GFL-T11	クラッチアウター	1	1			
13	00-00-0612	フラットヘッドスクリュー 5X15	6	10			
14	00-00-0035	ボールベアリング 6903LLB	1	1			
15	23511-181-T00	クラッチスペーサー 17X21.5X2.1	1	1			
16	22351-KL1-T20	クラッチプレッシャープレート	1	1			

O / P クラッチ タイプR 4SMS (Dry-Type-Type R)

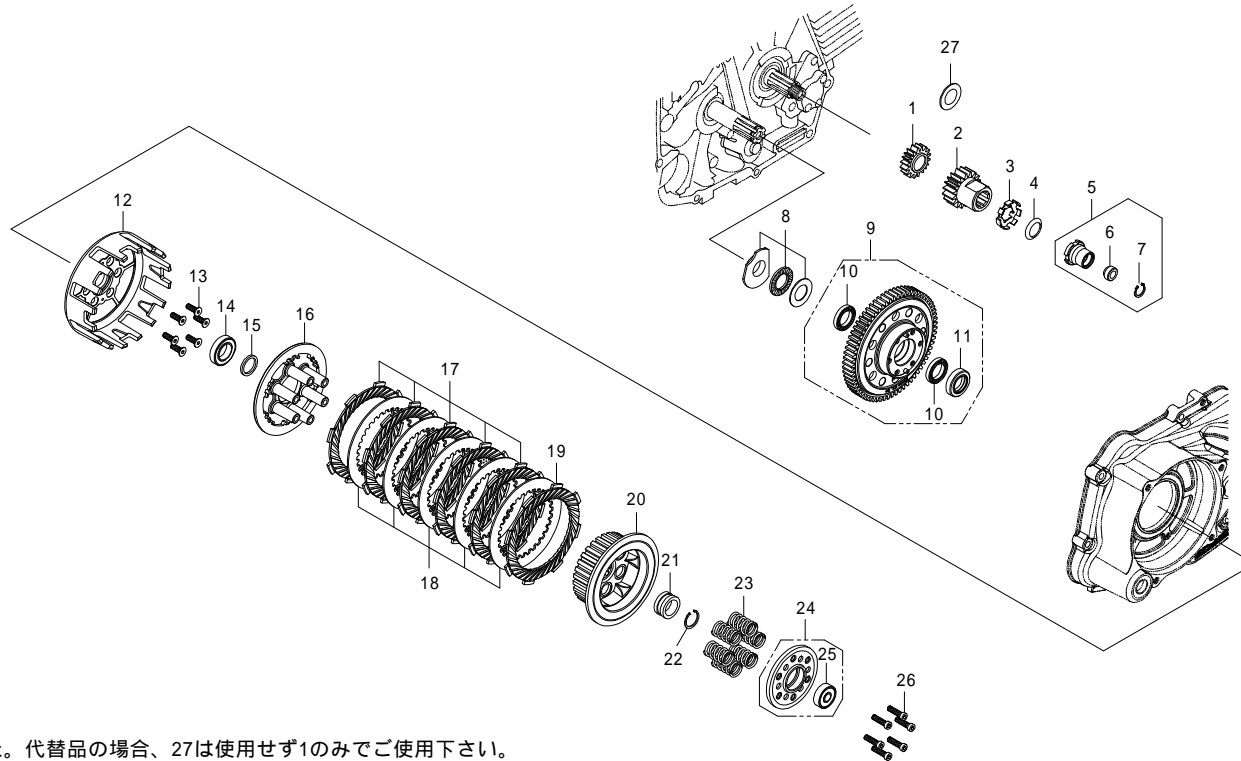

注) 1は、廃盤となりました。代替品の場合、27は使用せず1のみでご使用下さい。

番号	部品番号	部品名	使用個数	部品入数	タイプ	初号機	終号機
17	22201-KL1-T00	クラッチフリクションディスク	5	1			
18	22321-KL1-T00	クラッチプレート	5	1			
19	00-02-0365	プレート(フリクション)	1	1			
20	22350-GFL-T00	クラッチセンター	1	1			
21	22355-GFL-T00	カラー	1	1			
22	00-02-0005	エキスターナルサークリップ 17mm	1	5			
23	22401-KL1-T00	クラッチスプリング	6	1			
24	23014-GFL-T00	クラッチリフタープレート COMP.	1	1			
25	00-00-0595	ボールベアリング 628ZZ	1	1			
26	00-00-0264	ソケットキャップスクリュー 5X20	6	6			
27	00-01-0307	シムリング 17X30X1	1	1	4SMMS-123cc/138cc	4SMS-00001 ~	4SMS-00026
			1	1	4SMMS-123cc/138cc	4SMS-00055 ~	4SMS-00114
			1	1	4SMS-148cc	4SMS-20001 ~	4SMS-20052
			1	1	4SMS-148cc	4SMS-20089 ~	4SMS-20150

O / P クラッチ スリッパ タイプR 4SMS (Wet-Slipper-Type R)

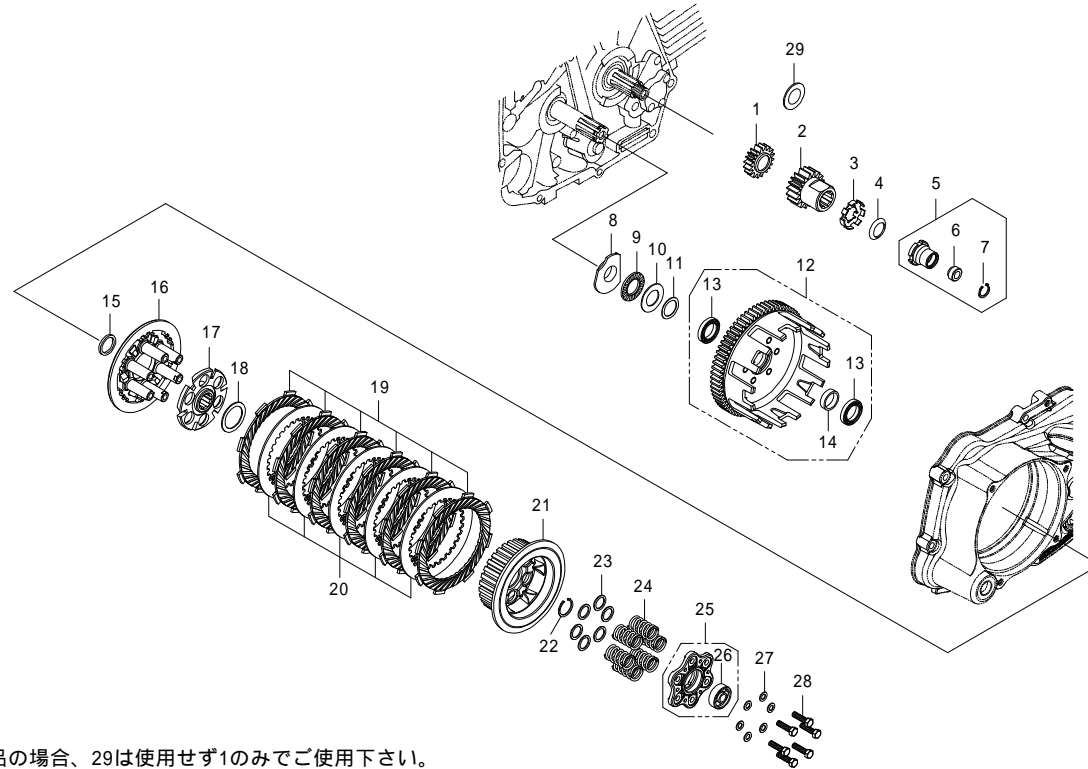

注) 1は、廃盤となりました。代替品の場合、29は使用せず1のみでご使用下さい。

番号	部品番号	部品名	使用個数	部品入数	タイプ	初号機	終号機
1	15342-GEF-T01	オイルポンプギヤ 17T	1	1	4SMS-123cc/138cc	4SMS-00076 ~	4SMS-00114
			1	1	4SMS-148cc	4SMS-20112 ~	4SMS-20150
1	15341-GEF-T01	オイルポンプギヤ 17T	1	1	4SMS-123cc/138cc	4SMS-00115 ~	
			1	1	4SMS-148cc	4SMS-20151 ~	
2	23121-181-T01	プライマリドライブギヤ 18T	1	1			
3	00-01-0098	ロックワッシャ	1	1			
4	00-02-0036	コニカルスプリングワッシャ 14mm	1	1			
5	90200-181-T00	ロックナット COMP.	1	1			
6	00-02-0037	オイルシール 6X13X5	1	1			
7	00-02-0099	Cリング 13mm	1	5			
8	22301-181-T10	ベアリングシート	1	1			
9	00-02-0061	スラストベアリング 17X30X2	1	1			
10	00-02-0060	スラストワッシャ 17X30X1	1	1			
11	00-02-0335	スラストワッシャ 17X23X0.5	1	1			
12	23000-GFL-T20	クラッチアウター ASSY.	1	1			
13	00-00-0024	ボールベアリング 6803	2	1			
14	28242-181-T00	クラッチディスダンスカラー	1	1			
15	23511-181-T00	クラッチスペーサー 17X21.5X2.1	1	1			
16	23012-SLM-T00	クラッチプレッシャプレート	1	1			

O / P クラッチ スリッパ タイプR 4SMS (Wet-Slipper-Type R)

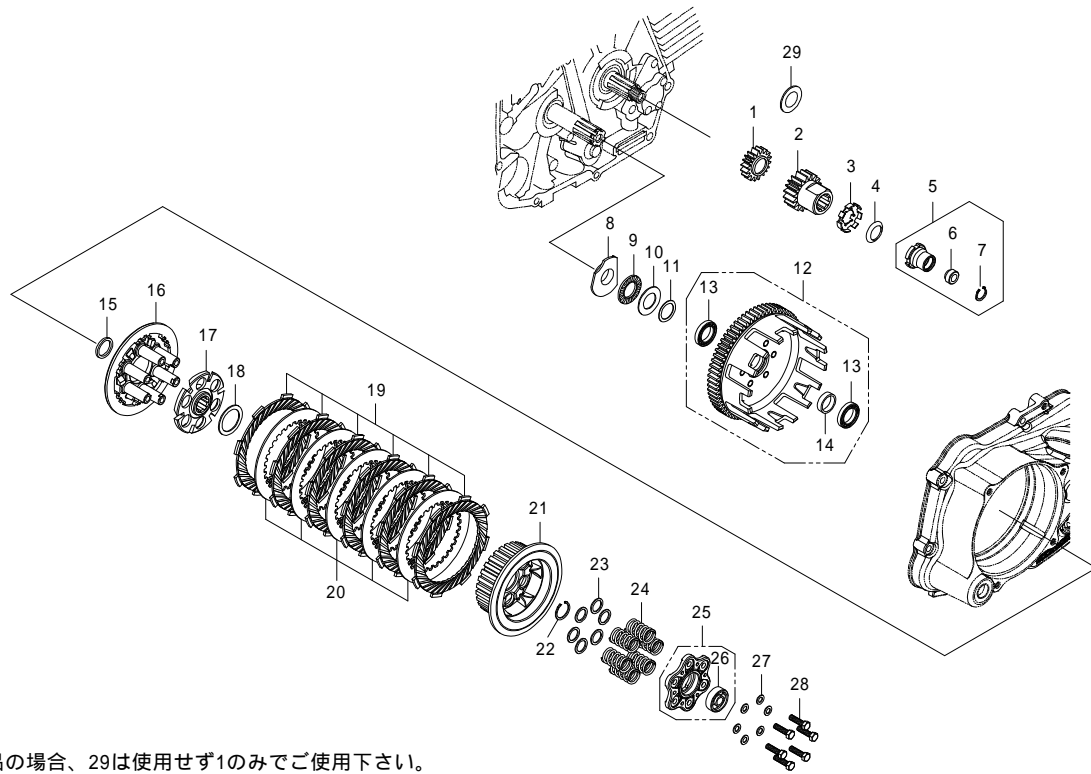

注) 1は、廃盤となりました。代替品の場合、29は使用せず1のみでご使用下さい。

番号	部品番号	部品名	使用個数	部品入数	タイプ	初号機	終号機
17	22124-SLM-T01	クラッチカム	1	1			
18	22126-SLM-T00	スライドワッシャ	1	1			
19	22201-KL1-T00	クラッチフリクションディスク	6	1			
20	22321-KL1-T00	クラッチプレート	5	1			
21	23013-SLM-T01	クラッチセンター	1	1			
22	00-02-0005	エキスターナルサークリップ 17mm	1	5			
23	00-00-0597	シムリング 12X16X1	12	1			
24	22401-GFL-T10	クラッチスプリング	6	1			
25	23100-SLM-T10	クラッチリフタープレート COMP.	1	1			
26	00-00-0599	ボールベアリング 628	1	1			
27	00-00-0596	プレーンワッシャ 5mm	6	10			
28	00-00-0468	ロックナット 5X20 (7)	6	10			
29	00-01-0307	シムリング 17X30X1	1	1	4SMS-123cc/138cc	4SMS-00076 ~	4SMS-00114
			1	1	4SMS-148cc	4SMS-20112 ~	4SMS-20150

O / P クラッチ スリッパ タイプR 4SMS (Dry-Slipper-Type R)

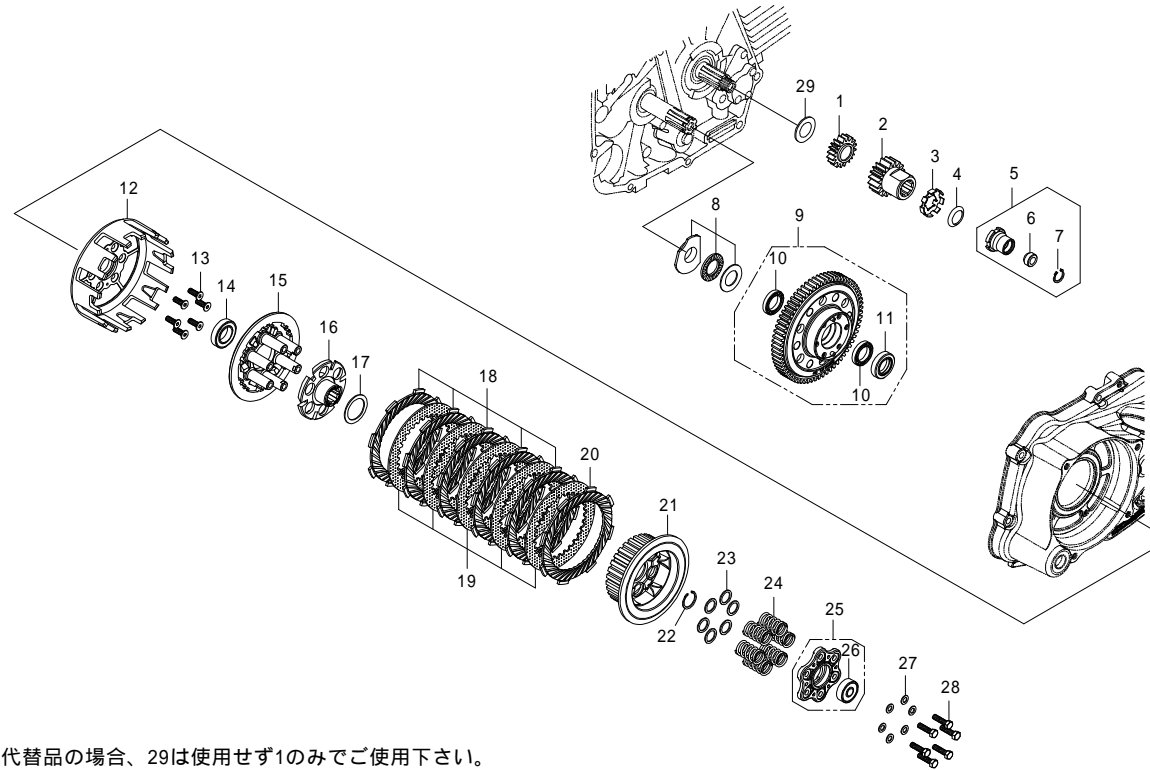

注) 1は、廃盤となりました。代替品の場合、29は使用せず1のみでご使用下さい。

番号	部品番号	部品名	使用個数	部品入数	タイプ	初号機	終号機
1	15342-GEF-T01	オイルポンプギヤ 17T	1	1	4SMS-123cc/138cc	4SMS-00076 ~	4SMS-00114
			1	1	4SMS-148cc	4SMS-20112 ~	4SMS-20150
1	15341-GEF-T01	オイルポンプギヤ 17T	1	1	4SMS-123cc/138cc	4SMS-00115 ~	
			1	1	4SMS-148cc	4SMS-20151 ~	
2	23121-181-T01	プライマリドライブギヤ 18T	1	1			
3	00-01-0098	ロックワッシャ	1	1			
4	00-02-0036	コニカルスプリングワッシャ 14mm	1	1			
5	90200-181-T00	ロックナット COMP.	1	1			
6	00-02-0037	オイルシール 6X13X5	1	1			
7	00-02-0099	Cリング 13mm	1	5			
8	00-02-0034	ベアリングシートセット	1	1			
9	23000-GFL-T00	プライマリドリブンギヤ ASSY.	1	1			
10	00-00-0024	ボールベアリング 6803	2	1			
11	00-02-0020	オイルシール 17X28X7	1	1			
12	23104-GFL-T10	クラッチアウター	1	1			
13	00-00-0594	フラットヘッドソケットスクリュー 5X15	6	10			
14	00-00-0035	ボールベアリング 6903LLB	1	1			
15	23012-SLM-T00	クラッチプレッシャープレート	1	1			
16	22124-SLM-T12	クラッチカム	1	1			

O / P クラッチ スリッパ タイプ R 4SMS (Dry-Slipper-Type R)

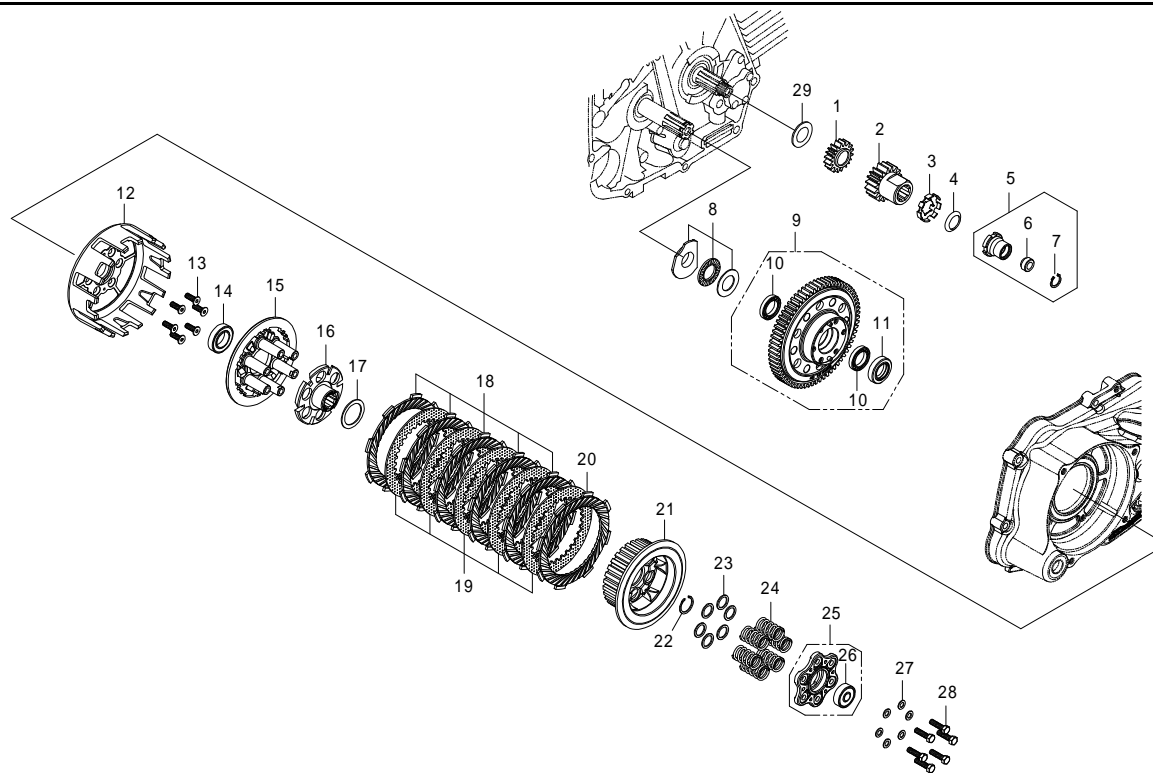

番号	部品番号	部品名	使用個数	部品入数	タイプ	初号機	終号機
17	22126-SLM-T10	スライドワッシャ	1	1			
18	22201-KL1-T00	クラッチフリクションディスク	5	1			
19	22321-KL1-T00	クラッチプレート	5	1			
20	00-02-0365	プレート (フリクション)	1	1			
21	23013-SLM-T01	クラッチセンター	1	1			
22	00-02-0005	エキスターナルサークリップ 17mm	1	5			
23	00-00-0597	シムリング 12X16X1	12	1			
24	22401-GFL-T10	クラッチスプリング	6	1			
25	23100-SLM-T00	クラッチリフタープレート COMP.	1	1			
26	00-00-0595	ボールベアリング 628ZZ	1	1			
27	00-00-0596	プレーンワッシャ 5mm	6	10			
28	00-00-0468	ロッククボルト 5X20 (7)	6	10			
29	00-01-0307	シムリング 17X30X1	1	1	4SMS-123cc/138cc	4SMS-00076 ~	4SMS-00114
			1	1	4SMS-148cc	4SMS-20112 ~	4SMS-20150

O / P クラッチマスターシリンダー タイプ R 4SMS (Hydraulic-Type R) 4SMS-00001 ~ 00124
4SMS-20001 ~ 20162

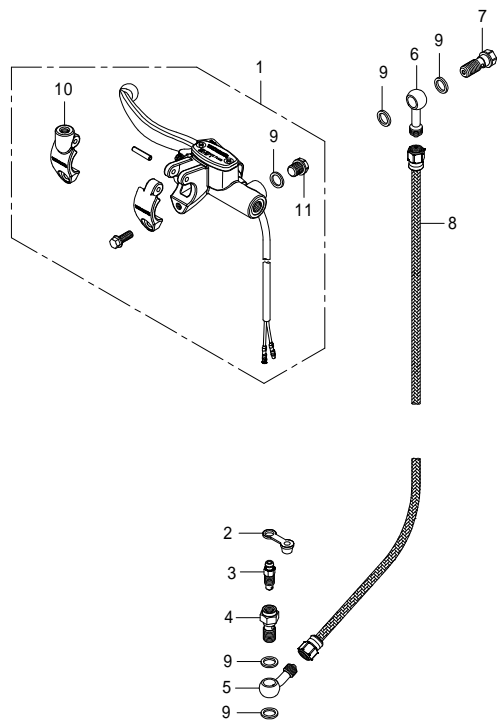

番号	部品番号	部品名	使用個数	部品入数	タイプ	初号機	終号機
1	02-02-2104	クラッチマスターシリンダー ASSY.	1	1SET			
2	43353-125-T00	ブリーダーキャップ	1	1			
3	43352-125-T00	ブリーダースクリュー	1	1			
4	90145-181-T00	エアフリーバンジヨーボルト M10X1.25	1	1	4SMS-123cc/138cc	4SMS-00001 ~	4SMS-00124
5	00-07-0039	バンジヨー (45°)	1	1	4SMS-148cc	4SMS-20001 ~	4SMS-20162
					4SMS-123cc/138cc	4SMS-00001 ~	4SMS-00124
6	00-07-0006	バンジヨー (ストレート)	1	1	4SMS-148cc	4SMS-20001 ~	4SMS-20162
					4SMS-123cc/138cc	4SMS-00001 ~	4SMS-00124
7	00-07-0007	バンジヨーボルト M10X1.25 (ゴールド)	1	1			
8	06-080-0007	ブレーキホース (775mm)	1	1			
9	00-07-0010	アルミシーリングワッシャ 10mm	5	10			
10	22888-125-T00	ミラーブラケット 10mm	1	1			
	22889-125-T00	ミラーブラケット 8mm	1	1			
11	90145-GEY-T00	オイルプラグボルト 10mm	1	1			

O / P クラッチマスターシリンダー タイプR 4SMS (Hydraulic-Type R)

4SMS-00125 ~
4SMS-20163 ~

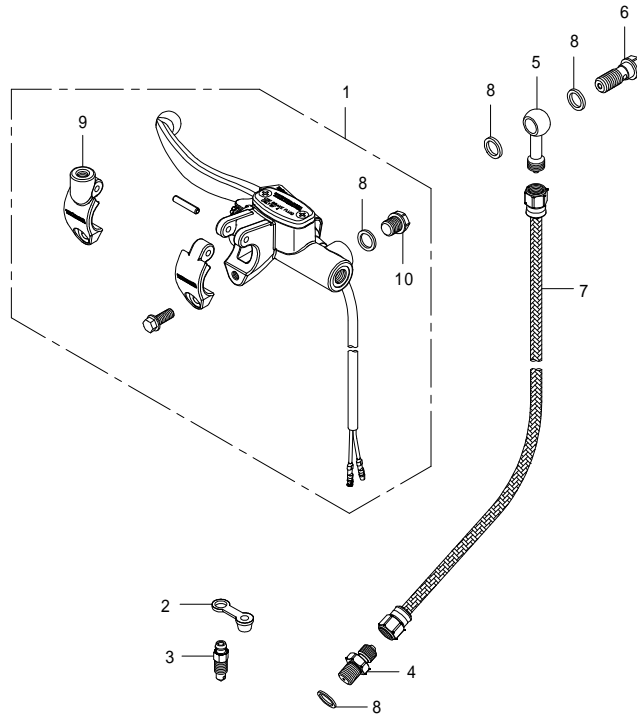

番号	部品番号	部品名	使用個数	部品入数	タイプ	初号機	終号機
1	02-02-2104	クラッチマスターシリンダー ASSY.	1	1SET			
2	00-02-6212	ブリーダーキャップ	1	1			
3	00-02-6213	ブリーダースクリュー	1	1			
4	00-07-0080	アダプター 10mm	1	1	4SMS-123cc/138cc	4SMS-00125 ~	
			1	1	4SMS-148cc	4SMS-20163 ~	
5	00-07-0006	バンジョー (ストレート)	1	1			
6	00-07-0007	バンジョーボルト M10X1.25 (ゴールド)	1	1			
7	06-080-0007	ブレーキホース (775mm)	1	1			
8	00-07-0010	アルミシーリングワッシャー 10mm	4	10			
	22888-125-T00	ミラーブラケット 10mm	1	1			
	22889-125-T00	ミラーブラケット 8mm	1	1			
10	90145-GEY-T00	オイルプラグボルト 10mm	1	1			

オイルポンプ 4SMS

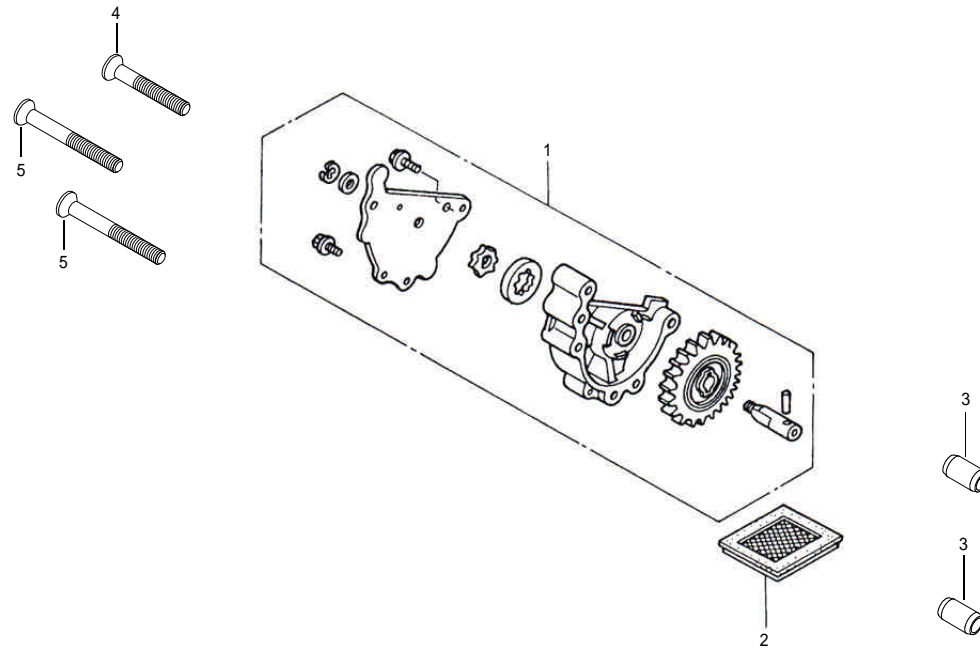

番号	部品番号	部品名	使用個数	部品入数	タイプ	初号機	終号機
1	00-01-0119	オイルポンプ COMP.	1	1			
2	00-01-0308	オイルフィルタースクリーン	1	1			
3	00-00-0153	ノックピン 8X12	2	2			
4	00-00-0155	フラットヘッドスクリュー 6X35	1	4			
5	00-00-0157	フラットヘッドスクリュー 6X45	2	4			

クランクケース 4SMS (123cc/138cc/148cc)

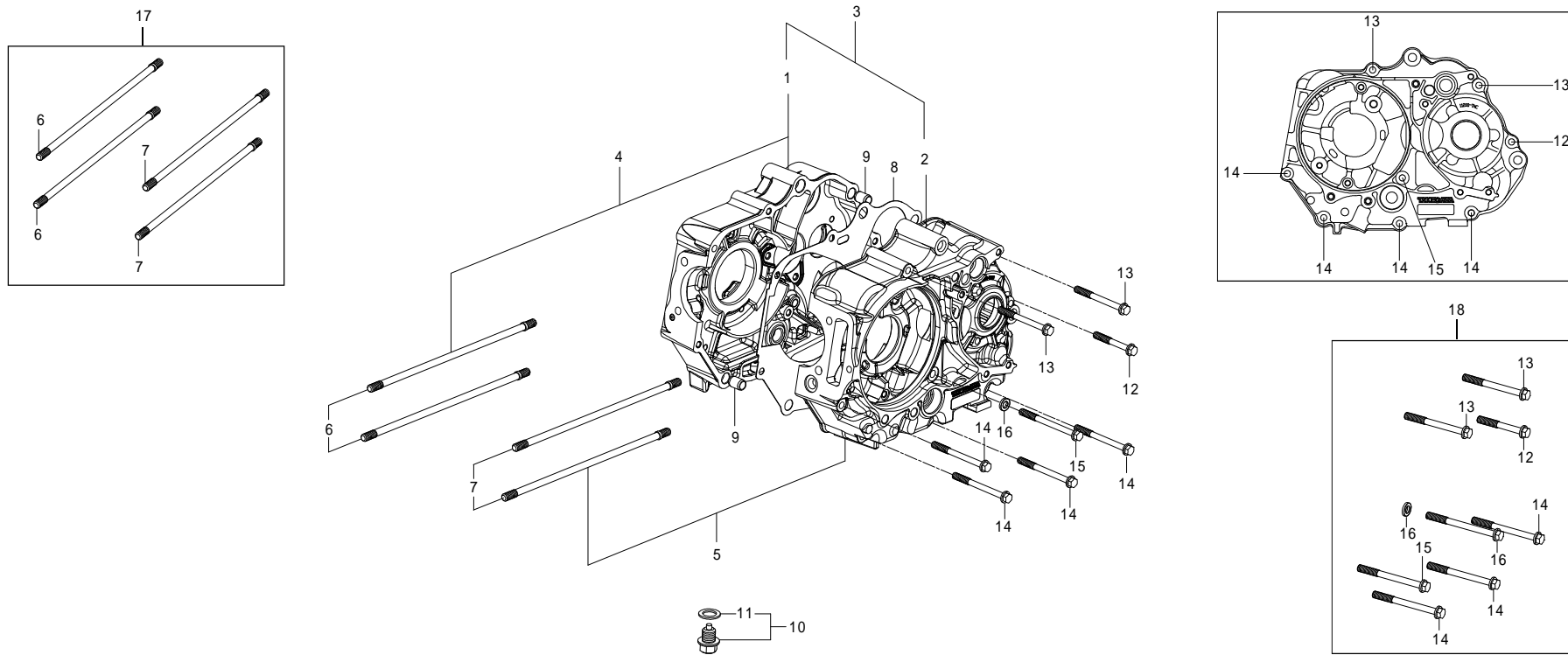

番号	部品番号	部品名	使用個数	部品入数	タイプ	初号機	終号機
1		クランクケースCOMP. R	1				
2		クランクケースCOMP. L	1				
3	00-01-0270	クランクケースセットR.L		各1	4SMS-123cc	4SMS-00001~	
	00-01-0271	クランクケースセットR.L		各1	4SMS-138cc	4SMS-00001~	
	00-01-0272	クランクケースセットR.L		各1	4SMS-148cc	4SMS-20001~	
4		クランクケースASSY. R (シール/ベアリング付)	1	1	4SMS-123cc	4SMS-00001~	
		クランクケースASSY. R (シール/ベアリング付)	1	1	4SMS-138cc	4SMS-00001~	
		クランクケースASSY. R (シール/ベアリング付)	1	1	4SMS-148cc	4SMS-20001~	
5		クランクケースASSY. L (シール/ベアリング付)	1	1	4SMS-123cc	4SMS-00001~	
		クランクケースASSY. L (シール/ベアリング付)	1	1	4SMS-138cc	4SMS-00001~	
		クランクケースASSY. L (シール/ベアリング付)	1	1	4SMS-148cc	4SMS-20001~	
6	00-01-0299	シリンダースタッドボルトB	2	2	4SMS-123cc	4SMS-00001~	
	00-01-0297	シリンダースタッドボルトB	2	2	4SMS-138cc	4SMS-00001~	
	00-01-0312	シリンダースタッドボルトB	2	2	4SMS-148cc	4SMS-20001~	
7	00-01-0296	シリンダースタッドボルトA	2	2	4SMS-123cc	4SMS-00001~	
	00-01-0300	シリンダースタッドボルトA	2	2	4SMS-138cc	4SMS-00001~	
	00-01-0313	シリンダースタッドボルトA	2	2	4SMS-148cc	4SMS-20001~	4SMS-20134
	00-01-0390	シリンダースタッドボルトAセット	各1	各1	4SMS-148cc	4SMS-20135~	
8	00-01-0244	クランクケースガスケット	1	1			

クランクケース 4SMS (123cc/138cc/148cc)

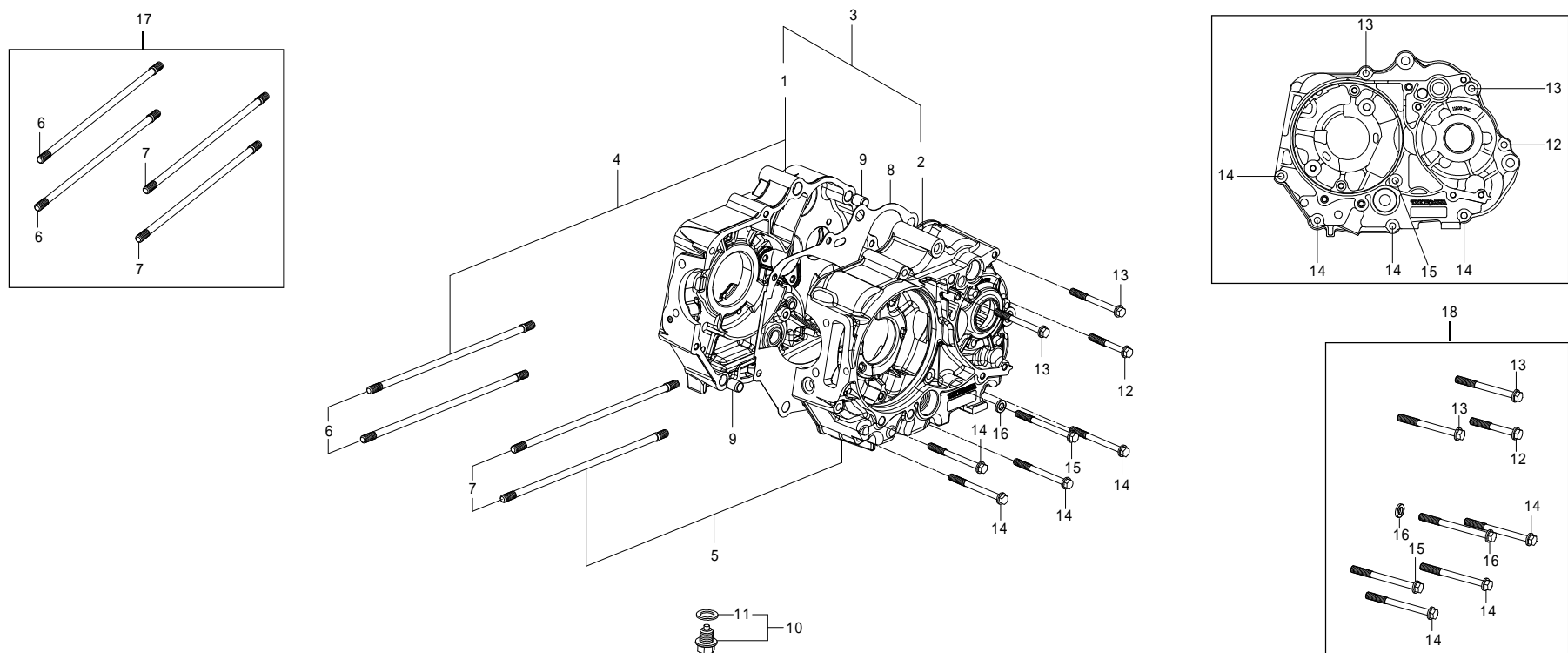

番号	部品番号	部品名	使用個数	部品入数	タイプ	初号機	終号機
9	00-01-0124	ノックピン 10X14	2	2			
10	09-08-002	ドレンプラグボルト 12mm	1	各 1			
11	00-00-0140	シーリングワッシャ、ドレンプラグ	1	5			
12	00-00-0361	フランジボルト 6X45	1	1			
13	00-00-0381	フランジボルト 6X60	2	1			
14	00-00-0382	フランジボルト 6X65	4	1			
15	00-00-0383	フランジボルト 6X70	1	1			
16	00-01-0029	シーリングワッシャ 銅	1	4			
17	00-00-0387	シリンダースタッドボルトセット		1SET	4SMS-123cc	4SMS-00001 ~	
	00-00-0386	シリンダースタッドボルトセット		1SET	4SMS-138cc	4SMS-00001 ~	
	00-00-0385	シリンダースタッドボルトセット		1SET	4SMS-148cc	4SMS-20001 ~	4SMS-20134
	00-00-0640	シリンダースタッドボルトセット		1SET	4SMS-148cc	4SMS-20135 ~	
18	00-00-0426	クランクケースボルトセット		1SET			

トランスミッション 4SMS (スーパーツーリング 5-Speed Wet-Type)

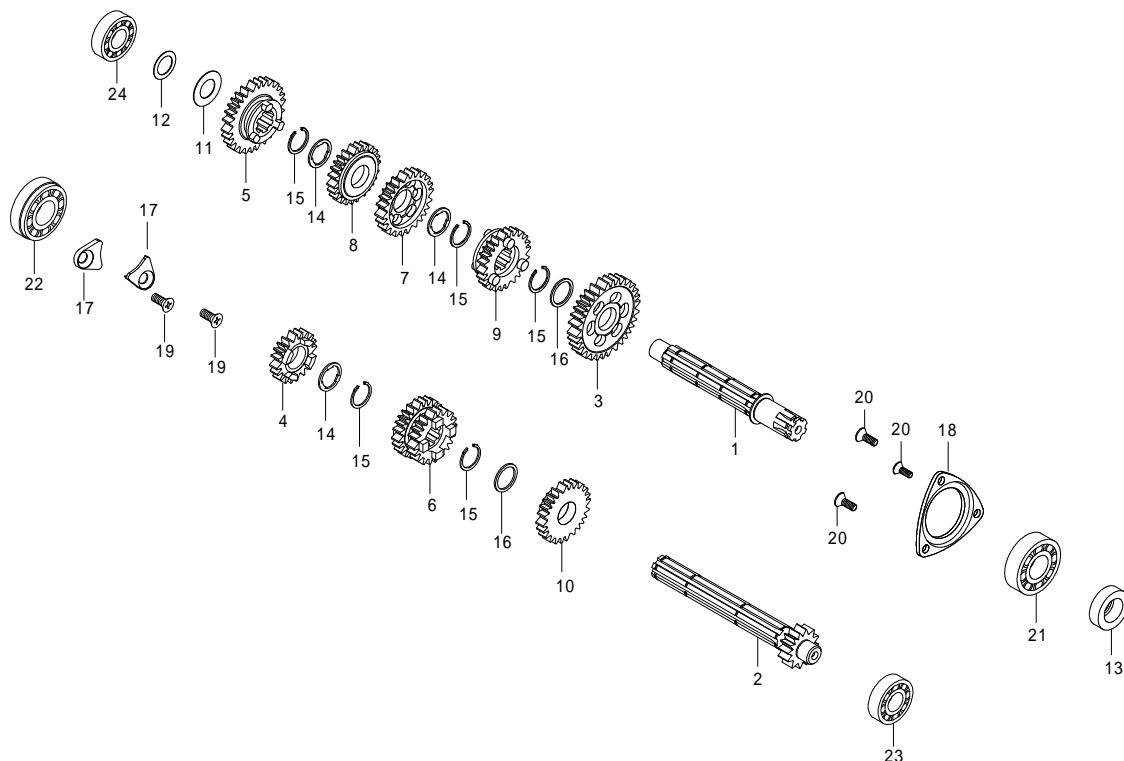

番号	部品番号	部品名	使用個数	部品入数	タイプ	初号機	終号機
1	23221-GB4-T10	カウンターシャフト	1	1			
2	23211-GB4-T02	メインシャフト 14 T	1	1			
3	23421-086-T00	カウンターシャフト 1STギヤ 33 T	1	1			
4	23431-086-T00	メインシャフト 2NDギヤ 18 T	1	1			
5	23441-086-T00	カウンターシャフト 2NDギヤ 29 T	1	1			
6	23451-086-T00	メインシャフト 3RD/4THギヤ 21/24 T	1	1			
7	23461-086-T00	カウンターシャフト 3RDギヤ 25 T	1	1			
8	23481-086-T00	カウンターシャフト 4HTギヤ 23 T	1	1			
9	23501-086-T00	カウンターシャフト 5HTギヤ 21 T	1	1			
10	23491-086-T00	メインシャフト 5HTギヤ 26 T	1	1			
11	00-02-0073	スラストワッシャ 12mm	1	2			
12	00-02-0074	シムリング 12X18X0.2	1	1			
13	00-01-0309	オイルシール 17X29X5	1	1			
14	00-02-0023	スブラインワッシャ 17mm	3	5			
15	00-02-0005	エキスターナルサークリップ 17mm	5	5			
16	00-02-0024	スブラインワッシャS	2	2			
17	00-01-1040	メインシャフトホルドプレート(ボルト付)	2	1SET			
18	00-01-1041	カウンターシャフトホルドプレート(ボルト付)	1	1SET			
19	00-00-0384	フラットスクリュー 6X12	2	2			

トランスミッション 4SMS (スーパーツートリング 5-Speed Wet-Type)

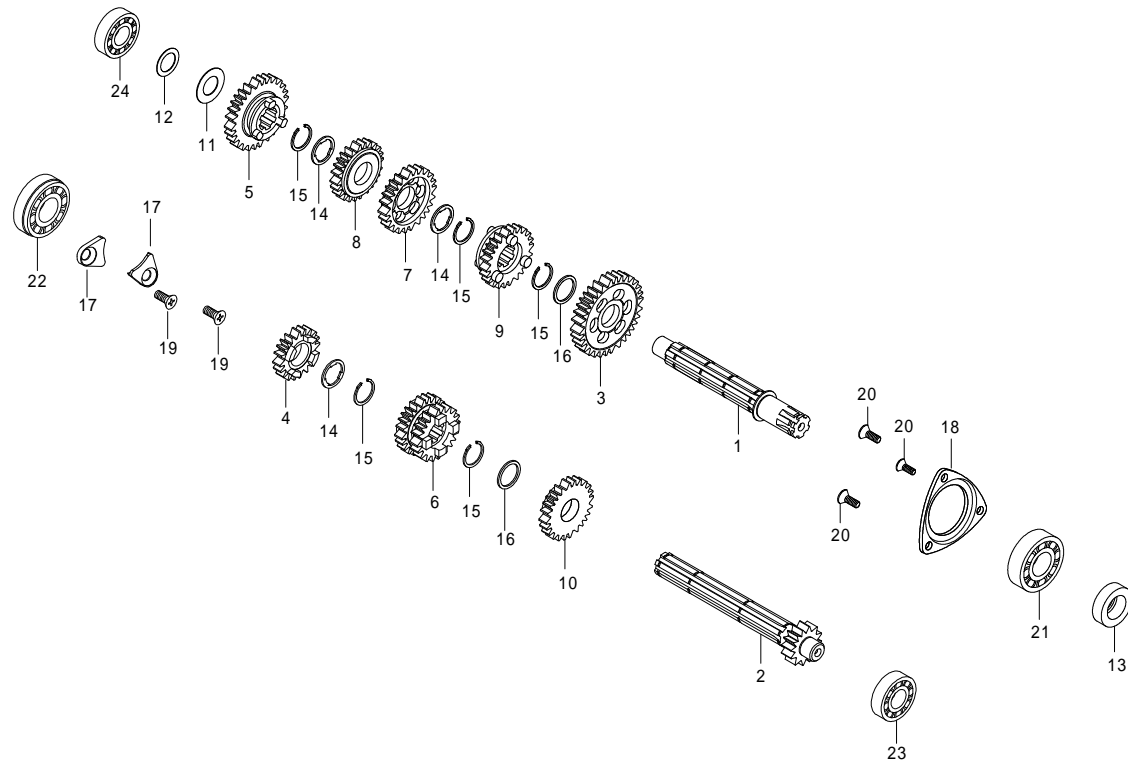

番号	部品番号	部品名	使用個数	部品入数	タイプ	初号機	終号機
20	00-00-2778	フラットスクリュー 5 X10	3	4			
21	96100-6203-T0	ラジアルボールベアリング 6203SPL	1	1			
22	00-02-6207	ラジアルボールベアリング 6203	1	1			
23	00-00-0021	ラジアルボールベアリング 6001	1	1			
24	00-00-0436	ラジアルボールベアリング 6201	1	1			

O / P トランスミッション 4SMS (スーパーストリート 5-Speed Wet-Type)

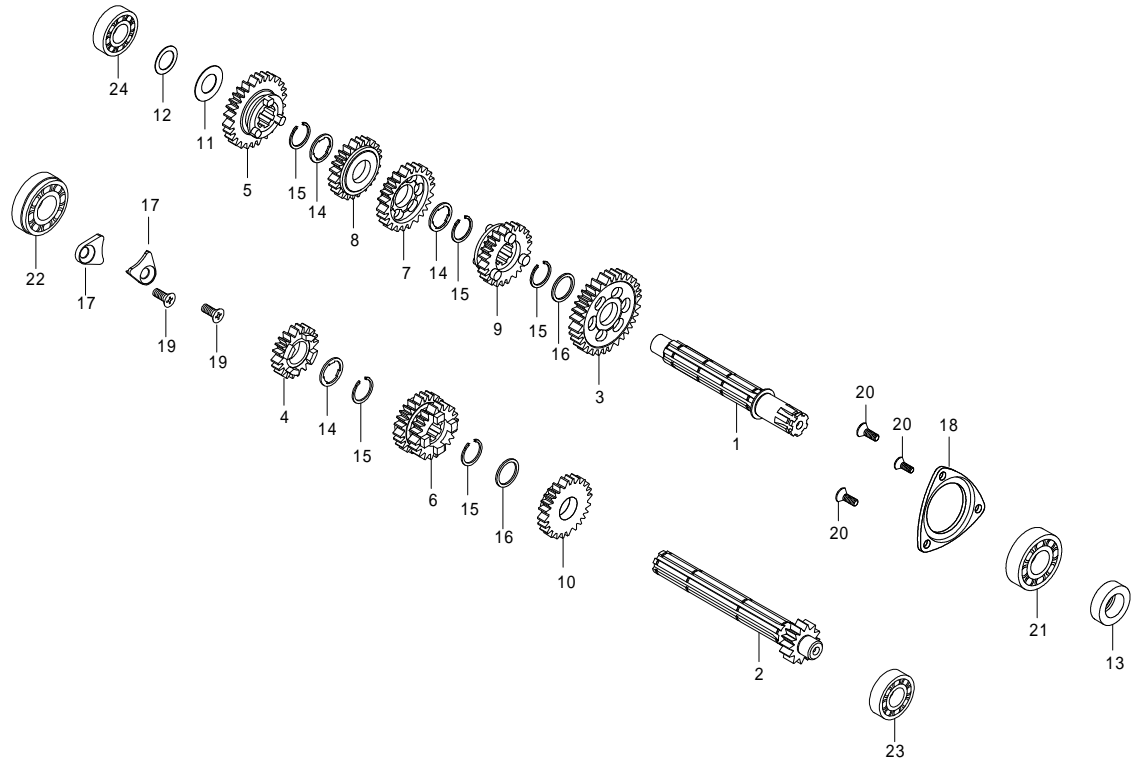

番号	部品番号	部品名	使用個数	部品入数	タイプ	初号機	終号機
1	23221-GB4-T10	カウンターシャフト	1	1			
2	23211-GB4-T02	メインシャフト 14 T	1	1			
3	23421-086-T00	カウンターシャフト 1STギヤ 33 T	1	1			
4	23431-GEL-T00	メインシャフト 2NDギヤ 17 T	1	1			
5	23441-GEL-T00	カウンターシャフト 2NDギヤ 30 T	1	1			
6	23451-GEL-T00	メインシャフト 3RD/4THギヤ 20/22 T	1	1			
7	23461-GEL-T00	カウンターシャフト 3RDギヤ 28 T	1	1			
8	23481-GEL-T00	カウンターシャフト 4HTギヤ 25 T	1	1			
9	23501-GEL-T00	カウンターシャフト 5HTギヤ 24 T	1	1			
10	23491-GEL-T00	メインシャフト 5HTギヤ 24 T	1	1			
11	00-02-0073	スラストワッシャ 12mm	1	2			
12	00-02-0074	シムリング 12X18X0.2	1	1			
13	00-01-0309	オイルシール 17X29X5	1	1			
14	00-02-0023	スプラインワッシャ 17mm	3	5			
15	00-02-0005	エキスターナルサークリップ 17mm	5	5			
16	00-02-0024	スプラインワッシャS	2	2			
17	00-01-1040	メインシャフトホルドプレート (ボルト付)	2	1SET			
18	00-01-1041	カウンターシャフトホルドプレート (ボルト付)	1	1SET			
19	00-00-0384	フラットスクリュー 6X12	2	2			

O / P トランスミッション 4SMS (スーパーツートリング 5-Speed Dry-Type)

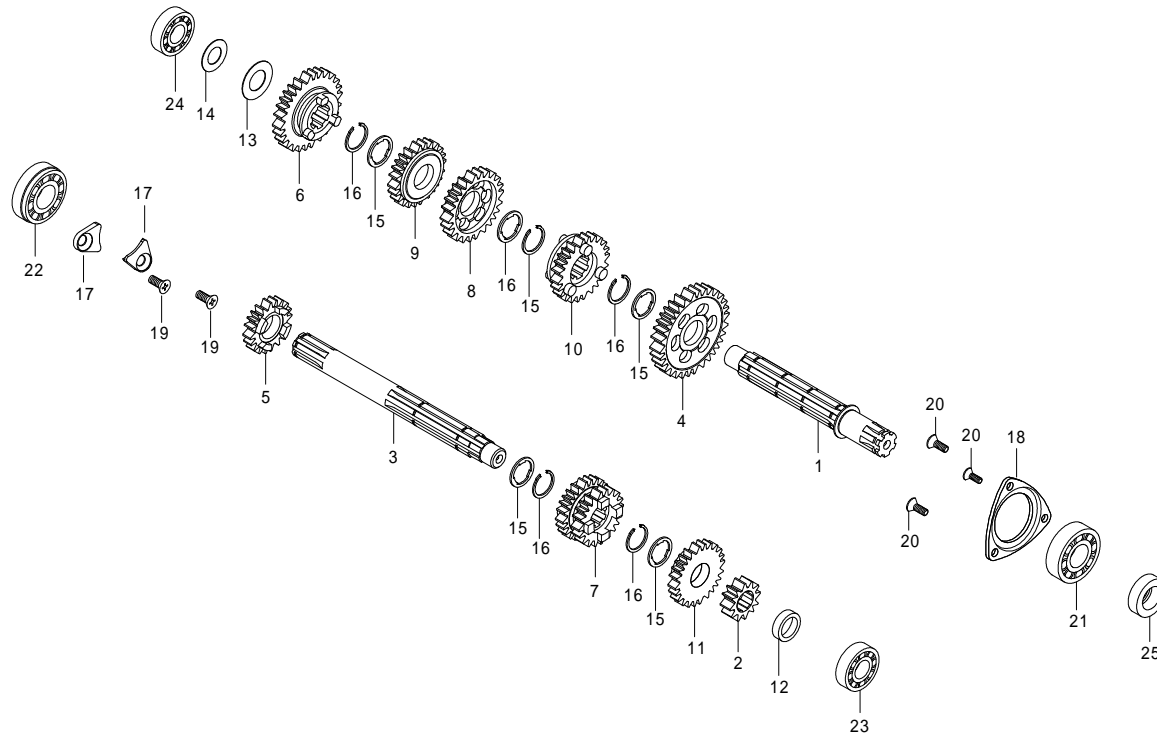

番号	部品番号	部品名	使用個数	部品入数	タイプ	初号機	終号機
1	23221-GB4-T11	カウンターシャフト	1	1			
2	23222-165-T20	メインシャフト 1STギヤ 14T	1	1			
3	23216-165-T01	メインシャフト	1	1			
4	23421-086-T10	カウンターシャフト 1STギヤ 33 T	1	1			
5	23431-086-T10	メインシャフト 2NDギヤ 18 T	1	1			
6	23441-086-T10	カウンターシャフト 2NDギヤ 29 T	1	1			
7	23451-086-T10	メインシャフト 3RD/4THギヤ 21/24 T	1	1			
8	23461-086-T10	カウンターシャフト 3RDギヤ 25 T	1	1			
9	23481-086-T10	カウンターシャフト 4HTギヤ 23 T	1	1			
10	23501-086-T10	カウンターシャフト 5HTギヤ 21 T	1	1			
11	23491-086-T10	メインシャフト 5HTギヤ 26 T	1	1			
12	23911-GEF-T00	カラー	1	1			
13	00-02-0073	スラストワッシャ 12mm	1	2			
14	00-02-0074	シムリング 12X18X0.2	1	1			
15	00-02-0023	スプラインワッシャ 17mm	5	5			
16	00-02-0005	エキスターナルサークリップ 17mm	5	5			
17	00-01-1040	メインシャフトホルドプレート (ボルト付)	2	1SET			
18	00-01-1041	カウンターシャフトホルドプレート (ボルト付)	1	1SET			
19	00-00-0384	フラットスクリュー 6X12	2	2			

O / P トランスミッション 4SMS (スーパーツールング 5-Speed Dry-Type)

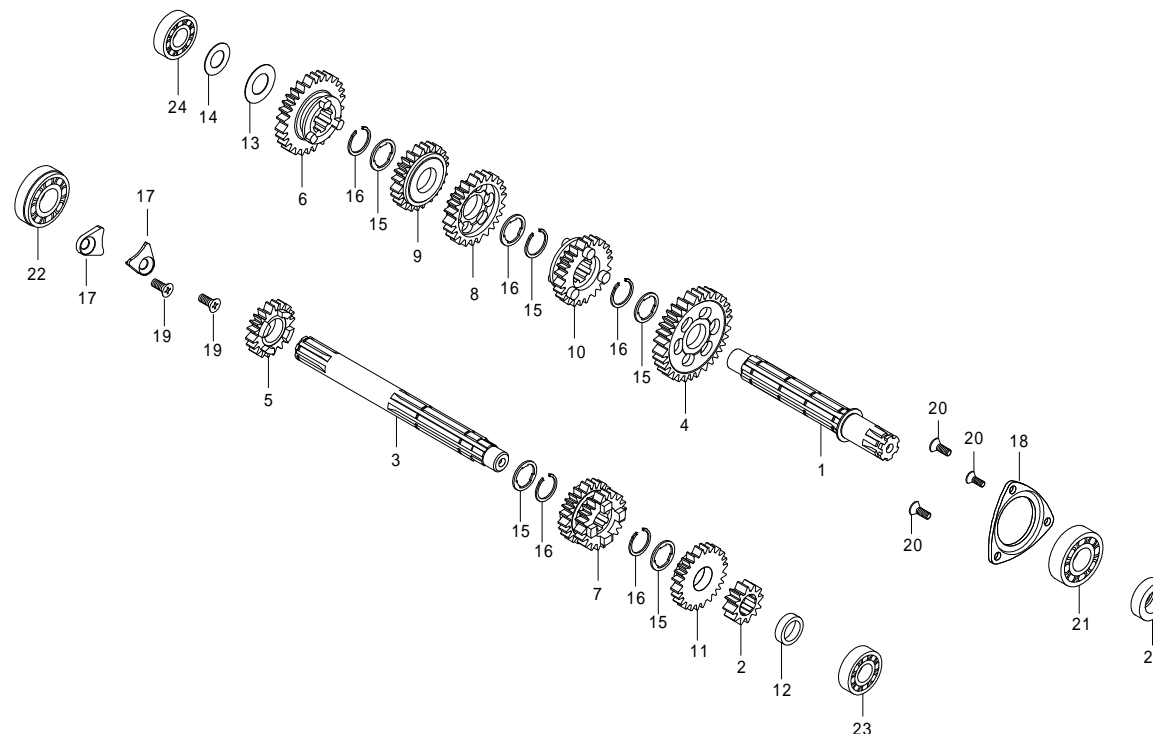

番号	部品番号	部品名	使用個数	部品入数	タイプ	初号機	終号機
20	00-00-2778	フラットスクリュー 5 X10	3	4			
21	96100-6203-T0	ラジアルボールベアリング 6203SPL	1	1			
22	00-02-6207	ラジアルボールベアリング 6203	1	1			
23	00-00-0021	ラジアルボールベアリング 6001	1	1			
24	00-00-0436	ラジアルボールベアリング 6201	1	1			
25	00-01-0309	オイルシール 17X29X5	1	1			

O / P トランスミッション 4SMS (スーパーストリート 5-Speed Dry-Type)

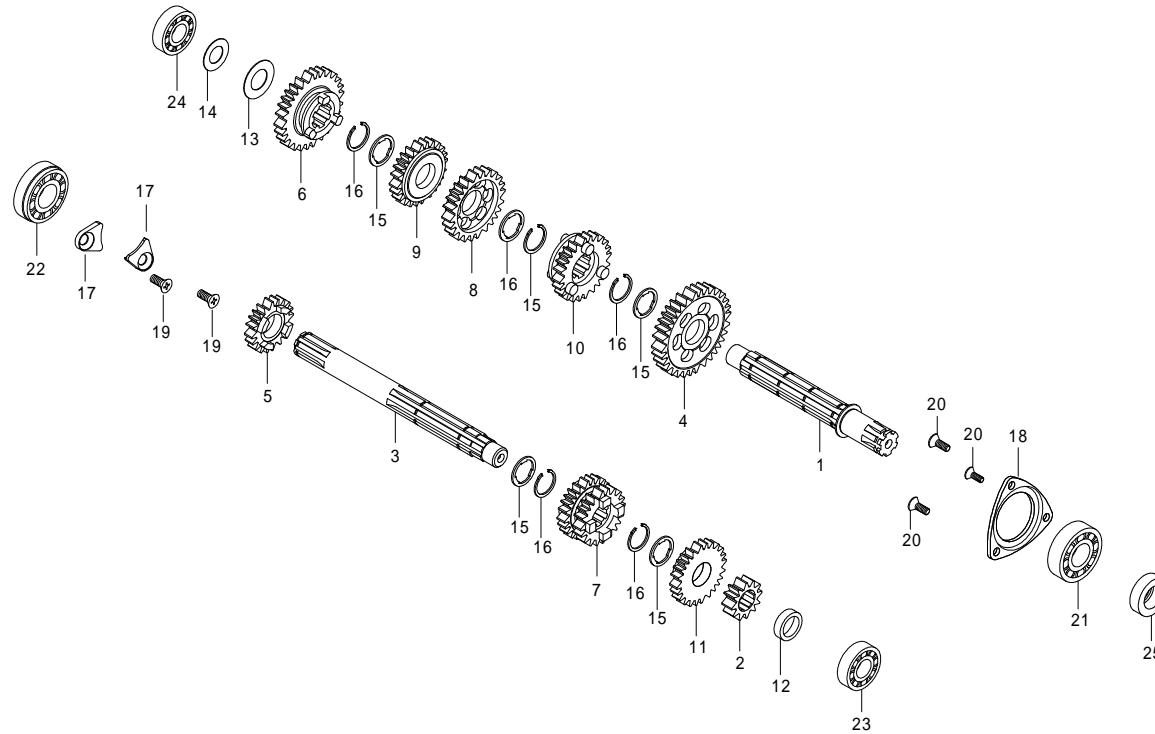

番号	部品番号	部品名	使用個数	部品入数	タイプ	初号機	終号機
1	23221-GB4-T10	カウンターシャフト	1	1			
2	23222-165-T20	メインシャフト 1STギヤ 14 T	1	1			
3	23216-165-T00	メインシャフト	1	1			
4	23421-086-T00	カウンターシャフト 1STギヤ 33 T	1	1			
5	23431-GEL-T00	メインシャフト 2NDギヤ 17 T	1	1			
6	23441-GEL-T00	カウンターシャフト 2NDギヤ 30 T	1	1			
7	23451-GEL-T00	メインシャフト 3RD/4THギヤ 20/22 T	1	1			
8	23461-GEL-T00	カウンターシャフト 3RDギヤ 28 T	1	1			
9	23481-GEL-T00	カウンターシャフト 4HTギヤ 25 T	1	1			
10	23501-GEL-T00	カウンターシャフト 5HTギヤ 24 T	1	1			
11	23491-GEL-T00	メインシャフト 5HTギヤ 24 T	1	1			
12	23911-GEF-T00	カラー	1	1			
13	00-02-0073	スラストワッシャ 12mm	1	2			
14	00-02-0074	シムリング 12X18X0.2	1	1			
15	00-02-0023	スプラインワッシャ 17mm	5	5			
16	00-02-0005	エキスターナルサークリップ 17mm	5	5			
17	00-01-1040	メインシャフトホルドプレート(ボルト付)	2	1SET			
18	00-01-1041	カウンターシャフトホルドプレート(ボルト付)	1	1SET			
19	00-00-0384	フラットスクリュー 6X12	2	2			

O/P トランスミッション 4SMS (スーパーストリート 5-Speed Dry-Type)

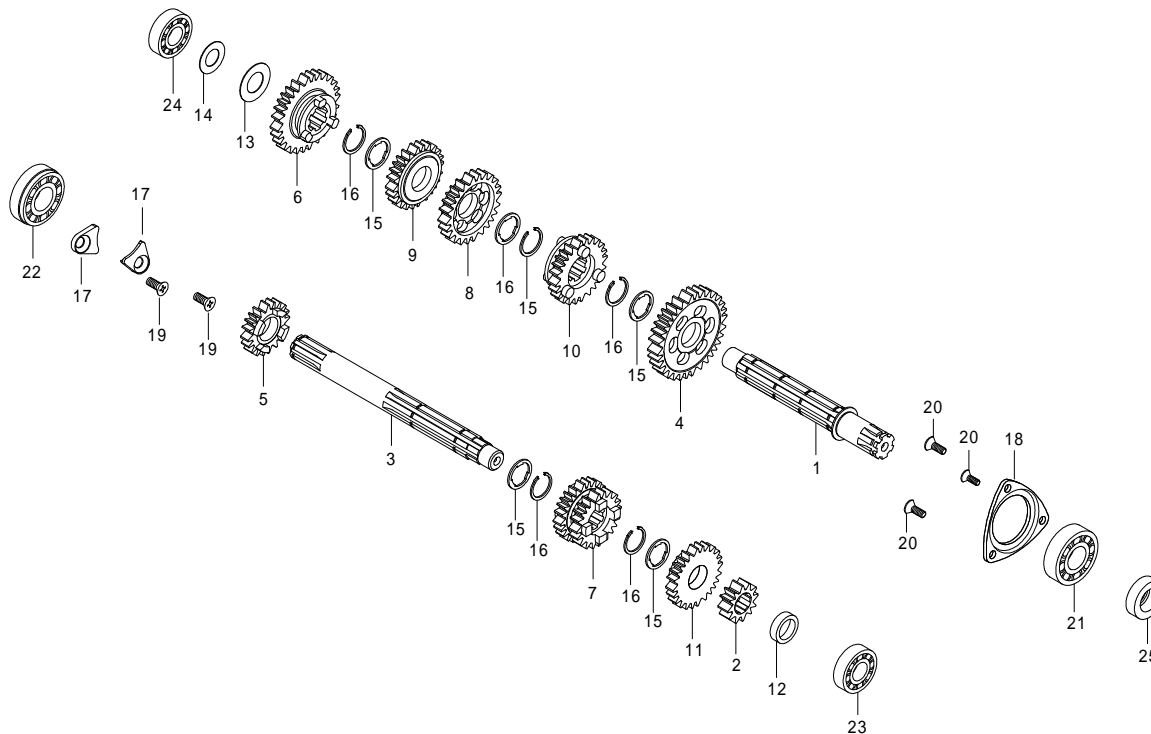

番号	部品番号	部品名	使用個数	部品入数	タイプ	初号機	終号機
20	00-00-2778	フラットスクリュー 5 X10	3	4			
21	96100-6203-T0	ラジアルボールベアリング 6203SPL	1	1			
22	00-02-6207	ラジアルボールベアリング 6203	1	1			
23	00-00-0021	ラジアルボールベアリング 6001	1	1			
24	00-00-0436	ラジアルボールベアリング 6201	1	1			
25	00-01-0309	オイルシール 17X29X5	1	1			

O / P トランスミッション 4SMS (4-Speed Wet-Type)

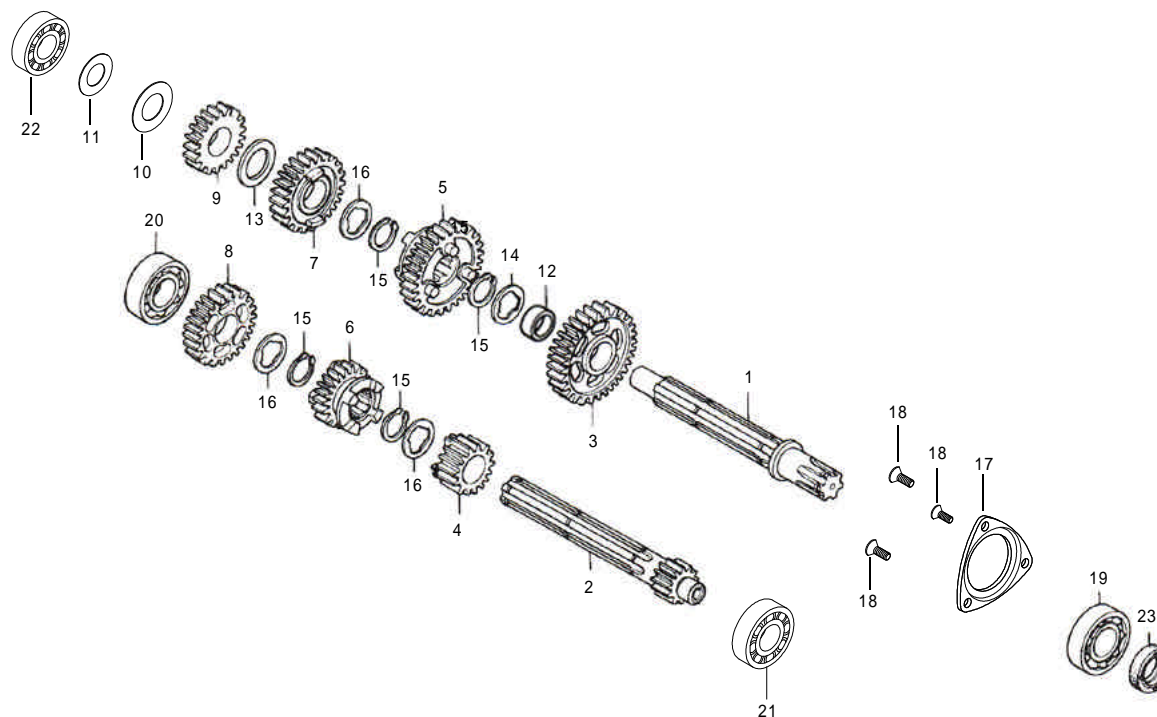

番号	部品番号	部品名	使用個数	部品入数	タイプ	初号機	終号機
1	00-02-0072	カウンターシャフト	1	1			
2	23211-KFL-T00	メインシャフト 1STギヤ 13 T	1	1			
3	23421-GB7-T00	カウンターシャフト 1STギヤ 34 T	1	1			
4	23431-GB7-T00	メインシャフト 2NDギヤ 17 T	1	1			
5	23441-GB7-T00	カウンターシャフト 2NDギヤ 31 T	1	1			
6	00-02-0008	メインシャフト 3RDギヤ 20 T	1	1			
7	00-02-0009	カウンターシャフト 3RDギヤ 27 T	1	1			
8	23471-GB7-T00	メインシャフト 4HTギヤ 22 T	1	1			
9	23481-GB7-T00	カウンターシャフト 4HTギヤ 24 T	1	1			
10	00-02-0073	スラストワッシャ 12mm	1	2			
11	00-02-0074	シムリング 12X18X0.2	1	1			
12	00-02-0010	C-1ギヤカラー	1	1			
13	00-02-0121	スラストワッシャ 17.2mm	1	2			
14	00-02-0075	スプラインワッシャB	1	1			
15	00-02-0005	エキスターナルサークリップ 17mm	4	5			
16	00-02-0023	スプラインワッシャ 17mm	3	5			
17	00-01-1041	カウンターシャフトホルドプレート(ボルト付)	1	1SET			
18	00-00-2778	フラットスクリュー 5X10	3	4			
19	96100-6203-T0	ラジアルボールベアリング 6203SPL	1	1			

O / P トランスミッション 4SMS (4-Speed Wet-Type)

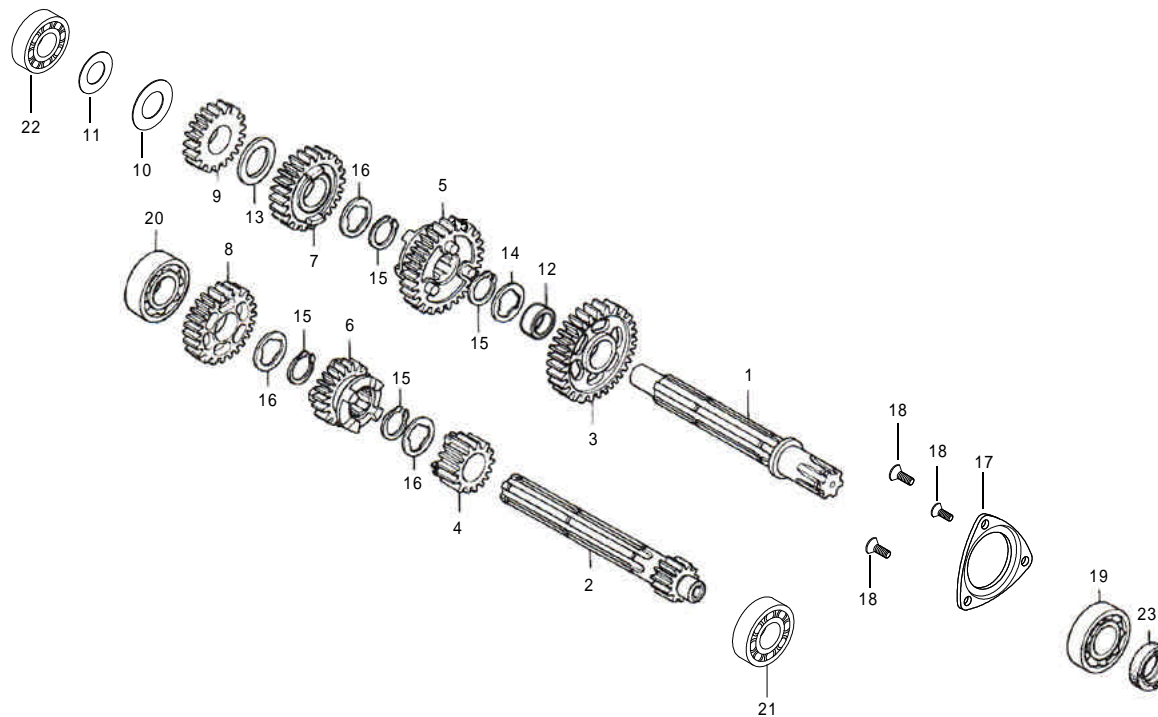

番号	部品番号	部品名	使用個数	部品入数	タイプ	初号機	終号機
20	00-02-6207	ラジアルボールベアリング 6203	1	1			
21	00-00-0021	ラジアルボールベアリング 6001	1	1			
22	00-00-0436	ラジアルボールベアリング 6201	1	1			
23	00-01-0309	オイルシール 17X29X5	1	1			

シフトドラム / シフトフォーク 4SMS (5-Speed)

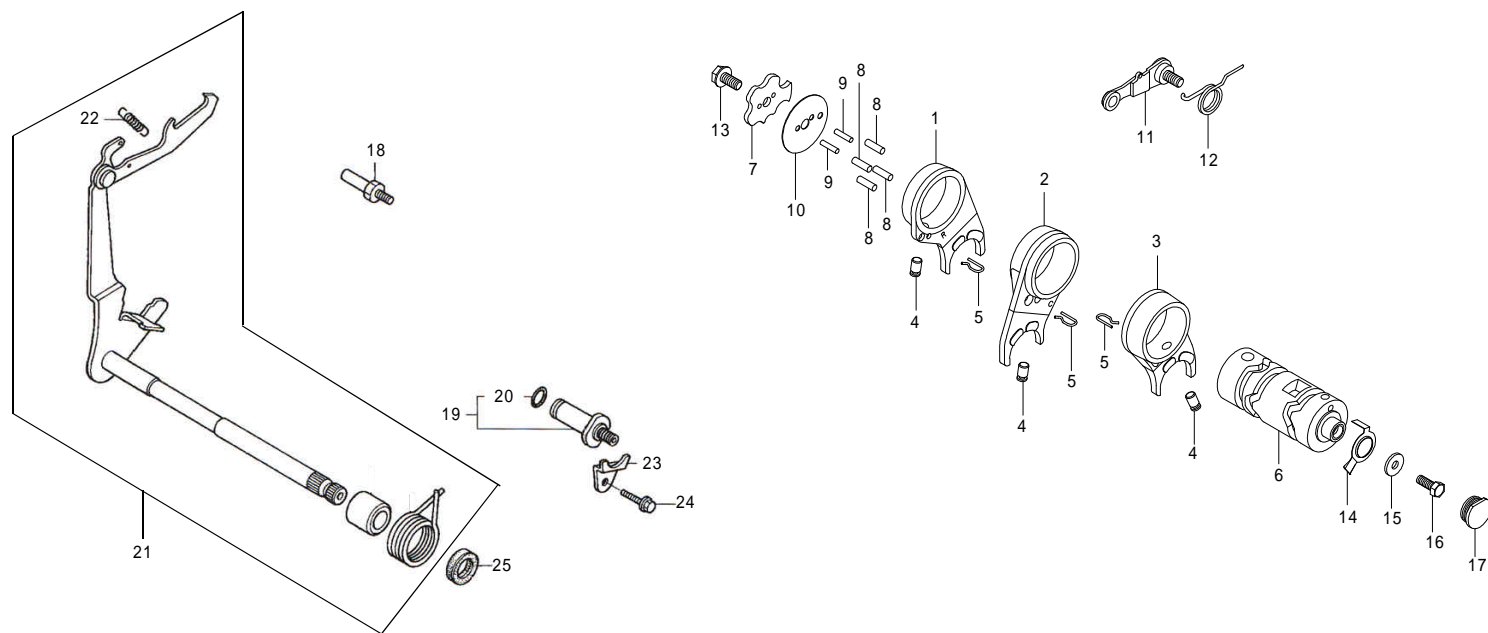

番号	部品番号	部品名	使用個数	部品入数	タイプ	初号機	終号機
1	00-02-0014	R.キヤシフトフォーク	1	1			
2	00-02-0015	C.ギヤシフトフォーク	1	1			
3	00-02-0016	L.ギヤシフトフォーク	1	1			
4	00-02-0048	ギヤシフトフォークガイドピン	3	3			
5	24263-165-T00	ギヤシフトフォークガイドピンクリップ	3	1			
6	24301-181-T21	ギヤシフトドラム	1	1			
7	24411-051-T01	ギヤシフトドラム ストッパープレート	1	1			
8	00-02-0049	ギヤシフトドラム ピン 4X10	4	5			
9	00-02-0054	ストッパープレートセッティングピン	2	1			
10	00-02-0018	ギヤシフトドラム サイドプレート	1	1			
11	00-02-0025	ギヤシフトドラム ストッパーアーム COMP.	1	1	4SMS-123cc/138cc	4SMS-00001 ~	4SMS-00021
			1	1	4SMS-148cc	4SMS-20001 ~	4SMS-20040
11	24430-TCC-T00	ギヤシフトドラム ストッパーアーム COMP.	1	1	4SMS-123cc/138cc	4SMS-00022 ~	
			1	1	4SMS-148cc	4SMS-20041 ~	
12	24435-GEF-T00	ギヤシフトドラム ストッパー スプリング	1	1	4SMS-123cc/138cc	4SMS-00001 ~	4SMS-00021
			1	1	4SMS-148cc	4SMS-20001 ~	4SMS-20040
12	00-02-0172	ギヤシフトドラム ストッパー スプリング	1	1	4SMS-123cc/138cc	4SMS-00022 ~	
					4SMS-148cc	4SMS-20041 ~	
13	00-02-0013	ノックボルト 6mm	1	1			

シフトドラム / シフトフォーク 4SMS (5-Speed)

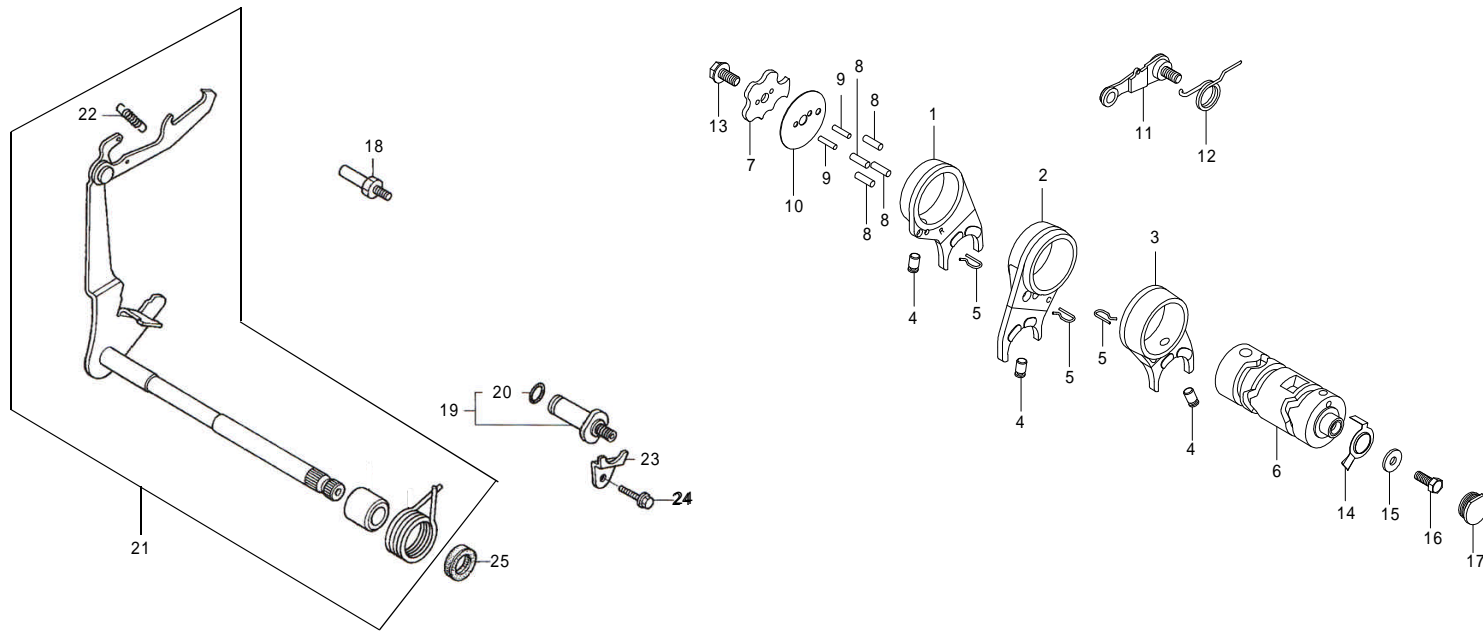

番号	部品番号	部品名	使用個数	部品入数	タイプ	初号機	終号機
14	00-02-0118	ニュートラルスイッチローター	1	1			
15	00-02-0050	ギヤシフトドラムサイドワッシャ	1	1			
16	00-00-0032	ロックボルト 6X16	1	3			
17	00-02-0294	ラバープラグ 19mm	1	1			
18	00-01-0273	シフトリターンスプリングピン	1	1			
19	00-02-0295	ニュートラルスイッチコンタクト	1	1			
20		O-リング 7X1.7	1				
21	00-02-0324	ギヤシフトアームCOMP.	1	1			
22	00-02-0269	ギヤシフトアームスプリング	1	1			
23	00-02-0296	コンタクトフィキシングプレート	1	1			
24	00-00-0431	フランジボルト 6X12	1	2			
25	00-01-0310	オイルシール 11.6X24X10	1	1			

シフトドラム / シフトフォーク 4SMS (4-Speed)

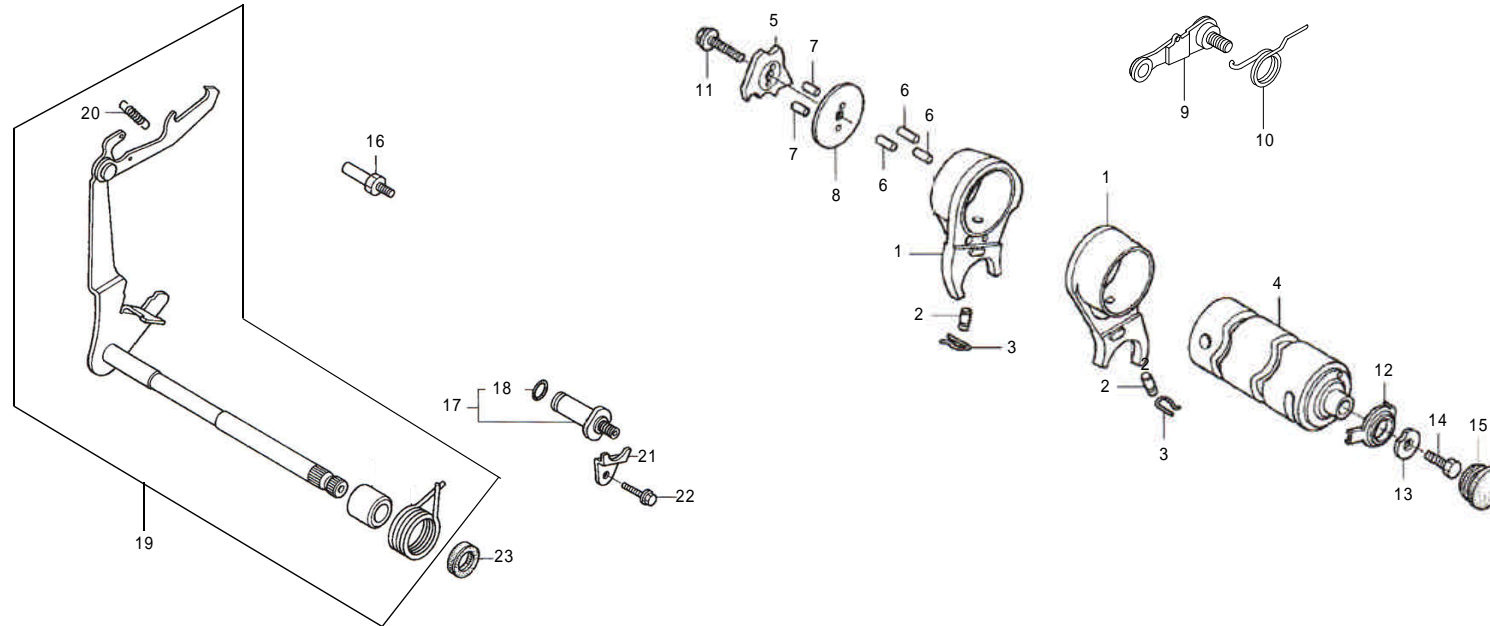

番号	部品番号	部品名	使用個数	部品入数	タイプ	初号機	終号機
1	00-02-0076	ギヤシフトフォーク	2	1	オプション		
2	00-02-0048	ギヤシフトフォークガイドピン	2	3	オプション		
3	24263-165-T00	ギヤシフトフォークガイドピンクリップ	2	1	オプション		
4	00-02-0077	ギヤシフトドラム	1	1	オプション		
5	00-02-0078	ギヤシフトドラム ストッパープレート	1	1	オプション		
6	00-02-0051	ギヤシフトドラムピン	3	5	オプション		
7	00-02-0057	ギヤシフトドラムプレートピン	2	1	オプション		
8	00-02-0018	ギヤシフトドラムサイドプレート	1	1			
9	00-02-0025	ギヤシフトドラム ストッパーアームCOMP.	1	1	4SMS-123cc/138cc	4SMS-00001 ~	4SMS-00021
			1	1	4SMS-148cc	4SMS-20001 ~	4SMS-20040
9	24430-TCC-T00	ギヤシフトドラム ストッパーアームCOMP.	1	1	4SMS-123cc/138cc	4SMS-00022 ~	
			1	1	4SMS-148cc	4SMS-20041 ~	
10	24435-GEF-T00	ギヤシフトドラム ストッパー スプリング	1	1	4SMS-123cc/138cc	4SMS-00001 ~	4SMS-00021
			1	1	4SMS-148cc	4SMS-20001 ~	4SMS-20040
10	00-02-0172	ギヤシフトドラム ストッパー スプリング	1	1	4SMS-123cc/138cc	4SMS-00022 ~	
					4SMS-148cc	4SMS-20041 ~	
11	00-02-0013	ロックボルト 6mm	1	1			
12	00-02-0058	ニュートラルスイッチローター	1	1	オプション		
13	00-02-0050	ギヤシフトドラム サイドワッシャ	1	1			

シフトドラム / シフトフォーク 4SMS (4-Speed)

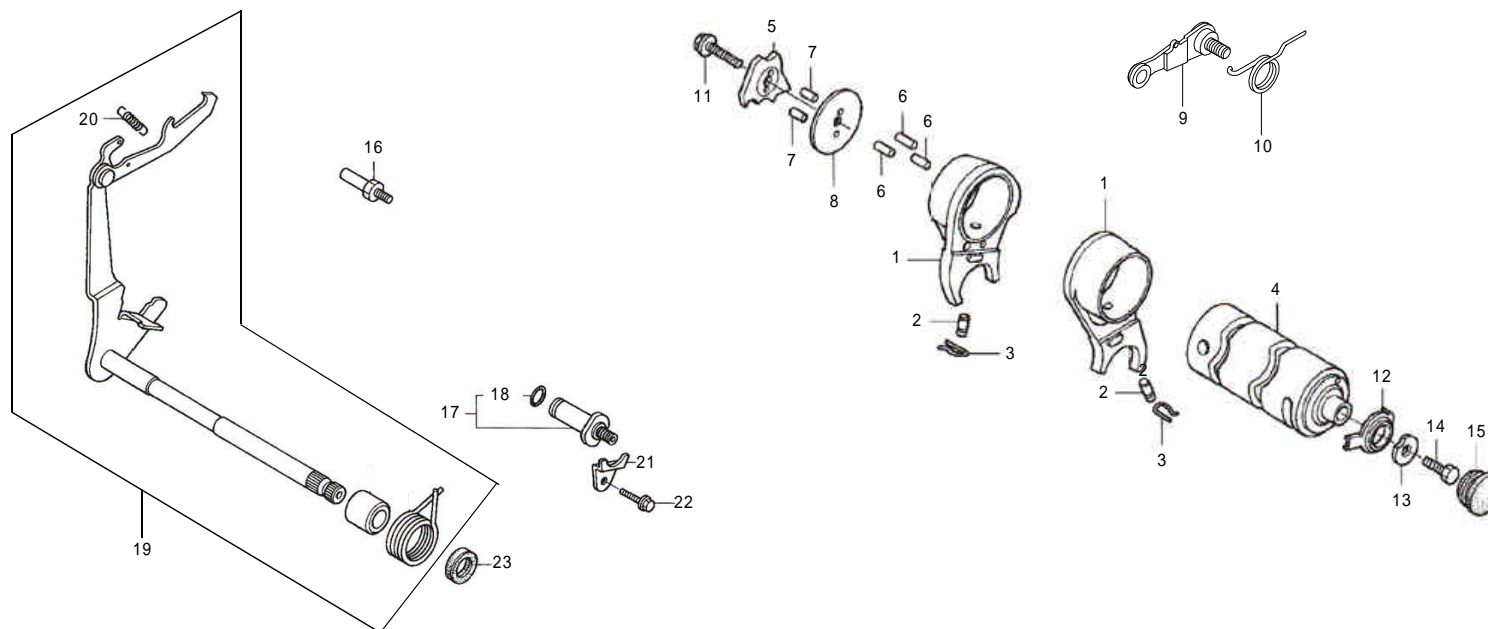

番号	部品番号	部品名	使用個数	部品入数	タイプ	初号機	終号機
14	00-00-0032	ロックボルト 6X16	1	3			
15	00-02-0294	ラバープラグ 19mm	1	1			
16	00-01-0273	シフトリターンスプリングピン	1	1			
17	00-02-0295	ニュートラルスイッチコンタクト	1	1			
18		O-リング 7X1.7	1				
19	00-02-0324	ギヤシフトアームCOMP.	1	1			
20	00-02-0269	ギヤシフトアームスプリング	1	1			
21	00-02-0296	コンタクトフィキシングプレート	1	1			
22	00-00-0431	フランジボルト 6X12	1	2			
23	00-01-0310	オイルシール 11.6X24X10	1	1			

キックスタータースピンドル 4SMS

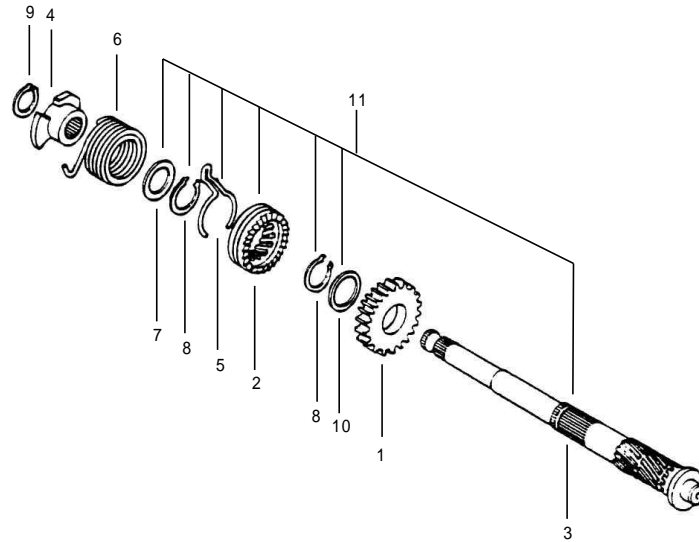

番号	部品番号	部品名	使用個数	部品入数	タイプ	初号機	終号機
1	28211-165-T20	キックスターターピニオン 25T	1	1	5速		
	28211-GEF-T00	キックスターターピニオン 24T	1	1	4速 (オプション)		
2	00-02-0288	キックスタータードライブラチェット	1	1			
3	28251-086-T00	キックスタータースピンドル	1	1			
4	00-02-0289	キックスプリングリテーナー	1	1			
5	00-02-0290	スターターピニオンフリクションスプリング	1	1			
6	00-02-0291	キックスタータースプリング	1	1			
7	00-02-0293	ワッシャー 17mm	1	1			
8	00-01-0030	セツリング 20mm	2	6			
9	00-01-0012	エキスターナルサークリップ 16mm	1	3			
10	00-02-0292	スラストワッシャー 20mm	1	1			
11	02-04-0011	キックスタータースピンドルセット		1SET			

ジェネレーター 4SMS

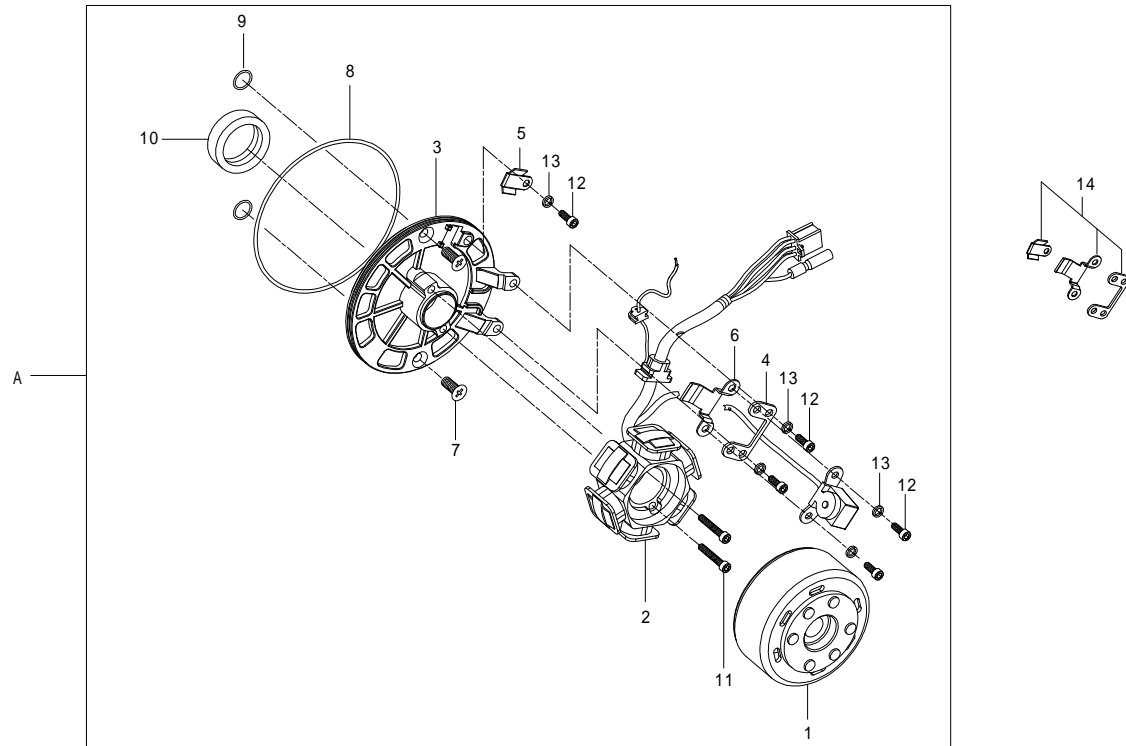

番号	部品番号	部品名	使用個数	部品入数	タイプ	初号機	終号機
1	00-05-0037	フライホイール	1	1			
2		ステーターCOMP.	1				
3	00-05-0040	ステータープレート	1	1			
4		オフセットステー	1				
5		クランパーA	1				
6		クランパーB	1				
7	00-00-0320	フラットスクリュー 6X16	2	2			
8	00-01-0256	O-リング 107X2.0	1	1			
9	00-05-0107	O-リング 6X1.7	2	2			
10	00-05-0108	オイルシール 19X30X5	1	1			
11	00-00-0264	ソケットキャップスクリュー 5X20	2	2			
12	00-00-0321	ソケットキャップスクリュー 5X8	5	5			
13	00-00-0309	スプリングワッシャ 5mm	5	5			
14	00-05-0039	プレートセット		各1			
A	05-02-0018	S/Sローターキット		1SET			

L .クランクケースカバー 4SMS

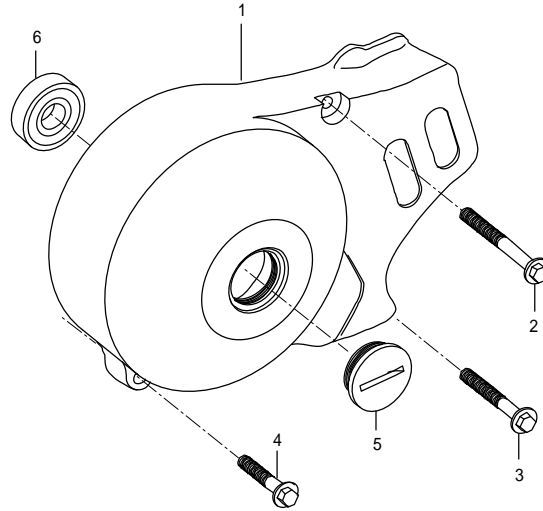

番号	部品番号	部品名	使用個数	部品入数	タイプ	初号機	終号機
1	11340-GEF-T10-C	L.クランクケースカバーCOMP.	1	1			
2	00-00-0361	フランジボルト 6X45	1	1			
3	00-00-0180	フランジボルト 6X35	1	4			
4	00-00-0206	フランジボルト 6X32	1	5			
5	90087-181-T01	ジェネレーターカバーキャップ	1	1			
6	00-01-1029	ラジアルボールベアリング 6200	1	1			

インレットパイプ 4SMS

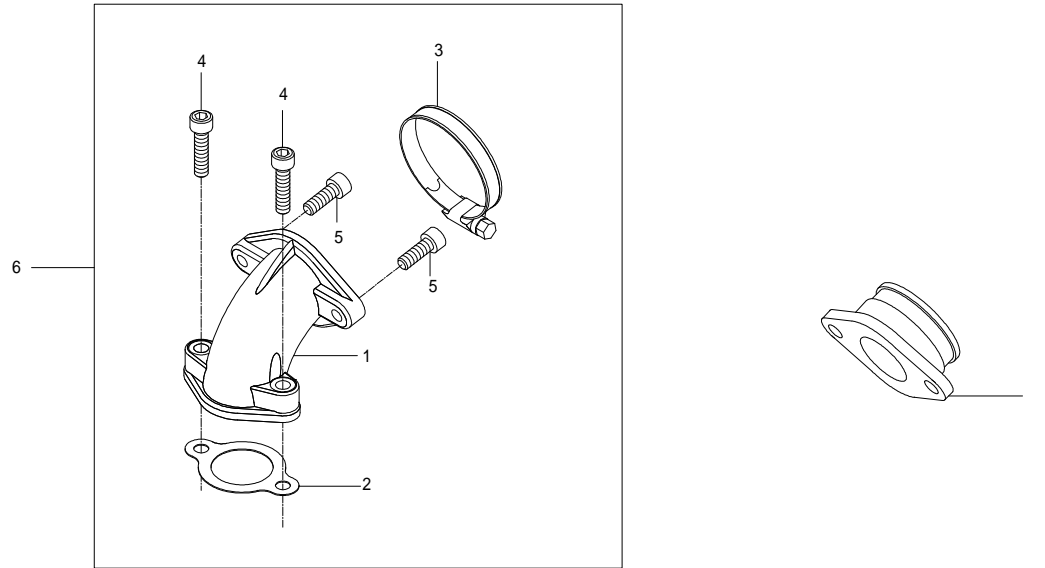

番号	部品番号	部品名	使用個数	部品入数	タイプ	初号機	終号機
1		インレットパイプ	1				
2	00-03-0007	インレットパイプガasket	1	2			
3	00-00-0050	インシュレーターバンド	1	1			
4	00-00-0089	ソケットキャップスクリュー 6X25	2	10			
5	00-00-0042	ソケットキャップスクリュー 6X15	2	10			
6	06171-4SM-T00	インレットパイプセット		1SET			
A	00-03-0210	ラバーインシュレーター		1	オプション ミクニVM26		
	00-03-0211	ラバーインシュレーター		1	オプション ケーヒンPE28		

本パーツリストに掲載の表示は2017年4月1日現在の物です。

パーツは開封された時点で必ず構成内容の確認を行って下さい。装着後のクレームは一切お受け出来ません。

性能アップ、デザイン変更、コストアップ等で、部品、部品番号及び価格は予告無く変更されますので、ご了承下さい。

パーツの在庫保有期間に付きましては、製作及び管理の都合上、期間のお約束は出来かねます。

製品番号：10 01 0257

株式会社 **SPECIAL PARTS** 武川

〒584-0069 大阪府富田林市錦織東三丁目5番16号

TEL 0721-25-1357 FAX 0721-24-5059

お問い合わせ専用ダイヤル 0721 25 8857

URL <http://www.takegawa.co.jp>