



オイルキャッチタンクキット 取扱説明書

(ノーマルクラッチカバー用)

商品番号：07 05 0002
適応車種：6V、12V DAX

- ・この度は、TAKEGAWA 商品をお買い上げ頂きまして有り難うございます。
- ・このオイルキャッチタンクの容量は約376ccです。
- ・このオイルキャッチタンクはセパレーターを装着していませんが、特殊形状のボスを採用する事により、オイルが吹き出しにくくなっています。
- ・ブローパイガスの取り入れ、取り出しはサイドの4箇所であれば何処でも可能です。
- ・各ユニオンは脱着式になっているのでホースのとり回しなどの自由度が増します。
- ・オイル量の点検をする際はノーマルのオイルレベルゲージを使用して下さい。

イラスト、写真などの記載内容が本パーツと異なる場合がありますので、予めご了承下さい。

ご使用前に必ずお読み下さい

取り付け前には、必ずキット内容をお確かめ下さい。万一お気付きの点がございましたら、お買い上げ頂いた販売店にご相談下さい。
取り扱い説明書に書かれている指示を無視した使用により事故や損害が発生した場合、当社は賠償の責を一切負いかねます。
当製品を取り付け使用し、当製品以外の部品に不具合が発生しても当製品以外の部品の保証は、どのような事柄でも一切負いかねます。
商品を加工等された場合や取り付けされた場合は、保証の対象にはなりません。
他社製品との組み合わせのお問い合わせはご遠慮下さい。

～特徴～

DAX専用のキャッチタンク取り付けステーを使用することにより、右側と左側両方に取り付ける事が出来ます。

⚠ 注意

この内容を無視した取扱をすると、人が傷害を負う可能性が想定される内容及び物的損害が想定される内容を示しています。

- ・作業等を行う際は、必ず冷間時（エンジンおよびマフラーが冷えている時）に行ってください。（火傷の原因となります。）
- ・作業を行う際は、その作業に適した工具を用意して行って下さい。（部品の破損、ケガの原因となります。）
- ・製品およびフレームには、エッジや突起がある場合があります。作業時は、手を保護して作業を行ってください。（ケガの原因となります。）
- ・走行前は、必ず各部を点検し、ネジ部等の緩みが無いかを確認し緩みが有れば規定トルクで確実に増し締めを行ってください。（部品の脱落の原因となります。）
- ・規定トルクは、必ずトルクレンチを使用し、確実に作業を行ってください。（ボルトおよびナットの破損、脱落の原因となります。）
- ・キャッチタンクは必ずホースを接続した状態でご使用下さい。タンクのみを取り付けた場合、振動等でステーが破損し、タンクが脱落する可能性があります。
- ・タンクからのオイル排出量が多い場合は、クランクケース内のエンジンオイル量を確認し、オイル量が減っている場合は補充して下さい。

⚠ 警告

この内容を無視した取扱をすると、人が死亡したり重傷を負う可能性が想定される内容を示しています。

- ・走行中、異常が発生した場合は、直ちに車両を安全な場所に停止させ、走行を中止して下さい。（事故につながる恐れがあります。）
- ・作業を行う際は、水平な場所で車両を安定させ安全に作業を行ってください。（作業中に車両が倒れてケガをする恐れがあります。）
- ・点検、整備等を行った際、損傷部品が見つければ、その部品を再使用する事は避け損傷部品の交換を行ってください。（そのまま使用すると事故につながる恐れがあります。）

性能アップ、デザイン変更、コストアップ等で商品および価格は予告無く変更されます。あらかじめご了承下さい。
クレームについては、材料および加工に欠陥があると認められた商品に対してのみ、お買い上げ後1ヶ月以内を限度として、修理又は交換させて頂きます。但し、正しい取り付けや、使用方法など守られていない場合は、この限りではありません。修理又は交換等にかかる一切の費用は対象となりません。

この取扱説明書は、本商品を破棄されるまで保管下さいませお願い致します。

~商品内容~



番号	部品名	数量	リペア品番	入数
1	オイルキャッチタンク COMP.	1	55200-098-T00	1
2	ユニオン M10×1.25	2	13435-000-T00	1
3	オイルプラグボルト 10×1.25	2	90145 GEY T00	1
4	アルミシーリングワッシャ 10mm	4	00 07 0010	10
5	ユニオン M12×1.0	1	55204-KRL-T00	1
6	アルミシーリングワッシャ 12mm	1	00 00 0140	5
7	キャッチタンクステー	1	55210-098-T00	1
8	ボタンヘッドスクリュー 6X12	2	00 00 0127	5
9	フランジボルト 6X12	2	00 00 0322	6
10	タペットキャップブリーザー	1	00-07-0001	1
11	Oリング 30mm	1	00 01 0034	4
12	ブリーザーキャップ COMP.	1	09440 098 T00	1
13	Oリング 18mm	1	00 00 0093	2
14	ブレードホース 12(1000mm)	1	00 07 0071	1
15	ホースクランプ 15.5	2		2
16	ブレードホース 8(1000mm)	1	00 07 0070	1
17	ホースクランプ 13.1	5		2
18	T型チューブコネクタ	1	00 07 0005	1
19	ホースクランプ 9.5	1	00 00 0216	4
20	タイラップ150mm	1	00 00 0135	10
21	六角棒レンチ 4mm	1		

リペアパーツは必ずリペア品番にてご発注下さい。品番発注でない場合、受注出来ない場合もあります。あらかじめご了承下さい。

尚、単品出荷出来ない部品もありますので、その場合はセット品番にてご注文下さいませお願い致します。

～取り付け要領～

シートを固定しているボルトと、バッテリーを固定しているボルトを取り外します。



各図を参考に フランジボルト6×12でステーを車体に取り付けます。
トルク：12N・m(1.2kgf・m)
ステーにキャッチタンク本体を ボタンヘッドボルト6×12で取り付けます。
トルク：10N・m(1.0kgf・m)

車両右側に取り付ける場合

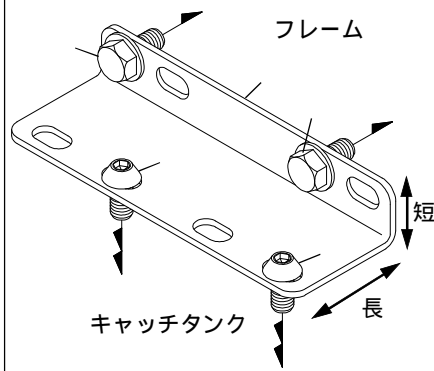

車両左側に取り付ける場合

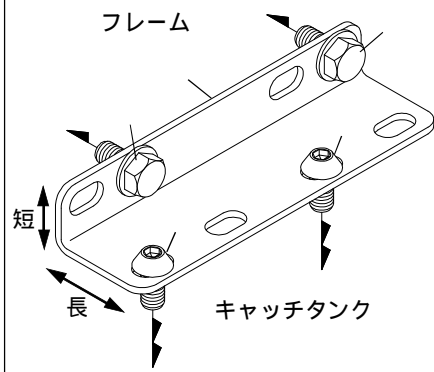

キャッチタンクのフレーム側に ユニオン、シーリングワッシャ10mmを取り付けます。
トルク：10N・m(1.0kgf・m)
キャッチタンクのもう一方に オイルプラグボルト、シーリングワッシャ10mmを取り付けます。
トルク：10N・m(1.0kgf・m)
キャッチタンクの底にあるボスに ユニオン、シーリングワッシャ12mmを取り付けます。
トルク：15N・m(1.5kgf・m)

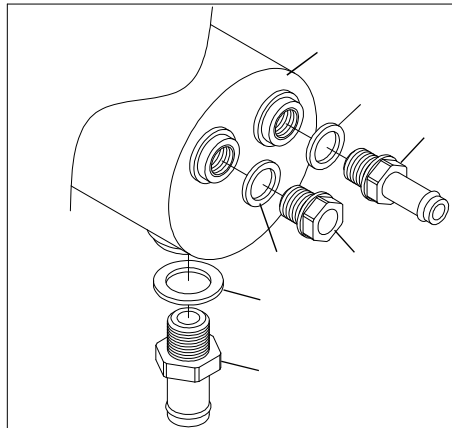

Oリング18mmにエンジンオイルを薄く塗布し、ブリーザーキャップCOMP.のネジ根元部分に取り付けます。
オイルレベルゲージを取り外し、ブリーザーキャップCOMP.を取り付けます。
トルク：10N・m(1.0kgf・m)
注意：オイルレベルの確認をする際にはノーマルのオイルレベルゲージを使用して下さい。

Oリング30mmにエンジンオイルを薄く塗布し、タペットキャップブリーザーに取り付けます。
シリンダーヘッドよりタペットキャップ(上側)を取り外し、タペットキャップブリーザーを取り付けます。
トルク：12N・m(1.2kgf・m)
クランクケースから出ているブローパイのホースを取り外し、T型チューブコネクタの細い部分に差し込み、ホースクランプで取り付けます。

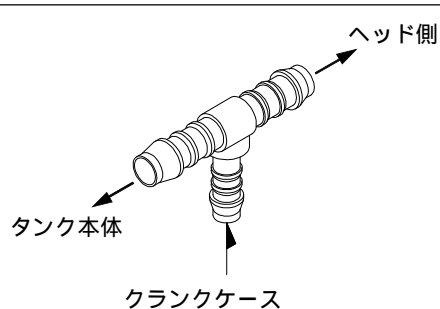

ブレードホース 8を適当な長さでカットし、ホースクランプ 13.1で タペットキャップブリーザーと T型チューブコネクタ、T型チューブコネクタとユニオンを接続します。

ブレードホース 12を適当な長さでカットし、ホースクランプ 15.5でユニオン、ブリーザーキャップCOMP.に接続します。

ブレードホース 8を適当な長さでカットし、ホースクランプ 13.1でキャッチタンクに取り付け、もう一方はオイルが吐出しても問題の無い位置にホースを取りまわし、タイラップ等で固定して下さい。

車両右側取り付け時



車両左側取り付け時



株式会社 **SPECIAL PARTS** 武川

〒584-0069 大阪府富田林市錦織東三丁目5番16号
TEL 0721-25-1357
FAX 0721-24-5059
お問い合わせ専用ダイヤル 0721-25-8857
URL <http://www.takegawa.co.jp>