



モンキー R 専用 S-Stage KIT 取扱説明書

商品番号 : 01 05 5096 (D KIT)
モンキー R / RT : AB22 1000017 ~

- ・このたびは、弊社商品をお買い上げ頂きましてありがとうございます。使用の際には下記事項を遵守頂きますようお願いいたします。
- ・取り付け前には、必ずキット内容をお確かめ下さい。万一お気付きの点がございましたら、お買い上げ頂いた販売店にご相談下さい。

イラスト、写真などの記載内容が本パーツと異なる場合がありますので、予めご了承下さい。

▲ 使用燃料についてのご注意 ▲

SステージKITは、ノーマルに比べて高圧縮比となるように設定しておりますので、燃料は必ずハイオクタン価ガソリンを使用して下さい。レギュラーガソリンを使用すると、異常燃焼を起こして本来の性能を発揮しない上に、ピストンが壊れて重大な故障を起こす可能性があります。KIT取り付け前に燃料タンクに残っていたガソリンにも注意して下さい。レギュラーガソリンが残っている場合は、必ずハイオクタン価ガソリンと入れ替えて下さい。

▲ スパークプラグについてのご注意 ▲

スパークプラグは必ずC8HSA (NGK) または、U24FS - U (DENSO) に交換して下さい。尚、抵抗入りスパークプラグの場合はCR8HSA (NGK) または、U24FSR - U (DENSO) に交換して下さい。スパークプラグ電極部の焼け具合により個々に合った番数を決定して下さい。

ご使用前に必ずお読み下さい

取扱説明書に書かれている指示を無視した使用により事故や損害が発生した場合、弊社は賠償の責を一切負いかねます。この製品を取り付け、原付免許、原付登録のまま一般公道を走行されると違反となり、運転者ご本人が罰せられる対象となります。一般公道を走行される場合は、小型2輪以上の免許を取得し、必ず市町村の役所で原付2種の登録を行い、強制賠償保険の排気量アップの申請を行って下さい。この製品を取り付け使用し、当製品以外の部品に不具合が発生しても当製品以外の部品の保証は、どのような事柄でも一切負いかねます。商品を加工等された場合や取り付けされた場合は、保証の対象にはなりません。他社製品との組み合わせのお問い合わせはご遠慮下さい。当製品は、上記適応車種、フレーム番号の車両専用用品です。他の車両には取り付け出来ませんのでご注意下さい。取り付けの際には、工具等を準備し、取付け要領に従って十分注意して作業を行って下さい。尚、この取扱説明書やホンダ純正サービスマニュアルは基本的な技能や知識を持った方を対象としております。取り付け等の経験の無い方、工具等の準備が不十分な方は、技術的信用のある専門店へご依頼されることをお勧め致します。ボルト、ナット、ノックピンは再使用しますが、摩耗、損傷が激しいものは再使用せず、必ず新品のものをご使用下さい。ノーマルキャブレターを装着される方は、エアクリーナーボックスおよび、エアクリーナーエレメントは取り外さないで下さい。キャブレターを交換される方は、個々に合ったセッティングを行って下さい。この事柄を無視した場合、エンジントラブルが起こり、重大な事故につながる恐れがあります。燃料は必ず無鉛ハイオクタン価ガソリンをご使用下さい。

▲ 注意 この表示を無視した取り扱いをすると人が傷害を負う可能性が想定される内容および物的傷害の発生が想定される内容を示しています。

- ・一般公道では、法定速度を守り違法運転を心掛けて下さい。
(法定速度を越える速度で走行した場合、運転者は道路交通法、速度超過違反で罰せられます。)
- ・作業を行う際は、必ず冷間時(エンジンおよびマフラーが冷えている時)に行ってください。(火傷の原因となります。)
- ・作業を行う際は、その作業に適した工具を用意して行って下さい。(部品の破損、ケガの原因となります。)
- ・規定トルクは、必ずトルクレンチを使用し、確実に作業を行ってください。(ボルトおよびナットの破損、脱落の原因となります。)
- ・製品およびフレームには、エッジや突起がある場合があります。作業時は、手を保護して作業を行ってください。(ケガの原因となります。)
- ・走行前は、必ず各部を点検し、ネジ部等の緩みが無いかを確認し緩みがあれば規定トルクで確実に増し締めを行ってください。
(部品の脱落の原因となります。)
- ・シリンダーヘッドは、必ず指定トルクで増し締めを行ってください。
- ・ガスケット、パッキン類は、必ず新品部品を使用して下さい。また、再使用する部品については、よく点検し摩耗や損傷がある場合は、必ず新品部品と交換して下さい。

▲ 警告 この表示を無視した取り扱いをすると人が死亡したり、重傷を負う可能性が想定される内容を示しています。

- ・エンジンを始動させての点検は、必ず換気の良い場所で行ってください。密閉した様な場所では、エンジンを始動させないで下さい。
(一酸化炭素中毒になる恐れがあります。)
- ・走行中、異常が発生した場合は、直ちに車両を安全な場所に停止させ、走行を中止して下さい。(事故につながる恐れがあります。)
- ・作業を行う際は、水平な場所で車両を確実に安定させ、安全に作業を行ってください。(作業中に車両が倒れてケガをする恐れがあります。)
- ・点検、整備は、取扱説明書又は、サービスマニュアル等の点検方法、要領を守り、正しく行って下さい。
(不適当な点検整備は、事故につながる恐れがあります。)
- ・点検、整備等を行った際、損傷部品が見つければ、その部品を再使用する事は避け損傷部品の交換を行ってください。
(そのまま使用すると事故につながる恐れがあります。)
- ・ガソリンは、非常に引火しやすい為、一切の火気を避け燃えやすい物が回りに無い事を確認して下さい。又、気化したガソリンの滞留は、爆発等の危険性がある為、通気の良い場所で作業を行ってください。

性能、デザイン、価格は予告無く変更されます。予めご了承下さい。

クレームについては、材料および加工に欠陥があると認められた商品に対してのみ、お買い上げ後1ヶ月以内を限度として、修理又は、交換させて頂きます。正しい取り付けや、使用方法など守られていない場合は、この限りではありません。

この取扱説明書は、本商品を破棄されるまで保管下さいますよう、お願い致します。

Lesson

ボルトとナットは反時計方向へ回すと緩み、時計方向へ回すと締まる。

ネジを締める場合は最初から工具を使用せず指で締まるところまで締めましょう。1～2回転でとまる場合は、ネジが斜めに入っている場合がありますので注意して下さい。

ネジを緩めるということは、締まっている状態から左へ3～4回転回すことをいい、取り外すということは左へネジが取れるまで回すことをいう。ネジを締めるということは、ネジが緩まないようにする事を締めるといえます。その目安をボルトごとに折れない・緩まない数値で表したのが締め付けトルクです。この説明書ではPL法(製造物責任法)によりトルクを記載していますが、トルクレンチを用意することの出来ない人は折れない・緩まない力で締められるのであれば試してみてください。但し、弊社では責任は負いません。トルクレンチが無くてもどれぐらいの力で締めると折れるのか緩むのかは自分自身の経験と勘でしか補えません。

工具を正しく使用しない場合、ボルト・ネジ等のかかり部分が破損する場合があります。

キット内容

01 02 517 ピストンキット

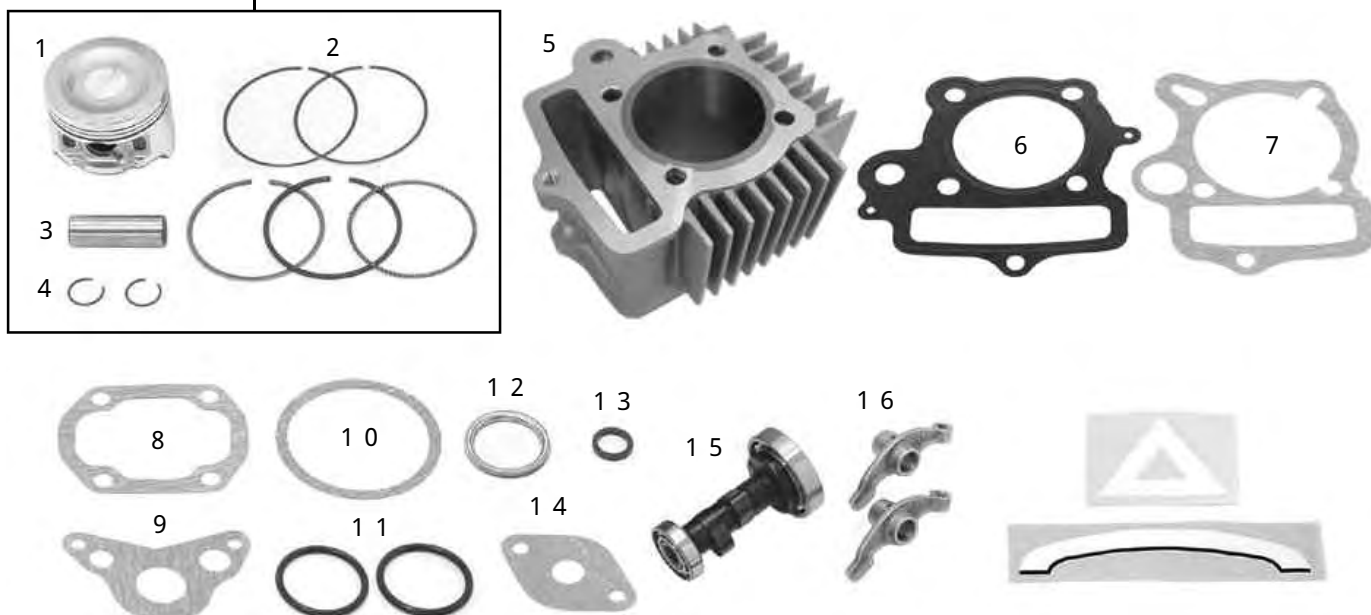

番号	部品名	個数	リペア品番	入数
1	ピストン	1	13101 NSH T00	1
2	ピストンリング	1	01 15 014	1
3	ピストンピン 13×36	1	13111 GEF T00	1
4	ピストンサークリップ	2	00 01 0003	6
5	シリンダー	1	01 01 0241H	1
6	ヘッドガスケット	1	12251 GFL T10	1
7	シリンダーガスケット	1	00 01 0067	2
8	ヘッドカバーガスケット	1	00 01 0156	2
9	右サイドカバーガスケット	1	00 01 0157	2
10	左サイドカバーガスケット	1	00 01 0158	2
11	タペットキャップOリング	2	00 01 0034	4
12	エキゾーストパイプガスケット	1	00 01 0064	2
13	ラバーバックン	1	00 01 0066	2
14	インレットパイプガスケット	1	91301 181 T01	1
15	カムシャフト	1	01 08 0009	1
16	ロッカーアーム	2	00 01 0162	1

リペアパーツは必ずリペア品番にてご発注下さい。品番発注でない場合、受注出来ない場合もあります。予めご了承下さい。尚、単品出荷出来ない部品もありますので、その場合はセット品番にてご注文下さいます様お願い致します。

各部品名称

右シリンダーヘッド
サイドカバーガスケット

右シリンダーヘッドサイドカバー
シーリング (銅又はアルミ)
ワッシャ 6.5 x 1.2

フランジボルト 6 x 1.10

フランジボルト 6 x 2.0

バルブロッカーアームシャフト

タペットアジャスティングナット
タペットアジャスティング
スクリュウ

バルブロッカーアーム

シリンダーヘッドカバー

シーリングワッシャ 6 MM

キャップナット
6 MM

シーリングワッシャ A 6 MM
(銅メッキ)

六角ナット 6 MM

シリンダーヘッドカバー
ガスケット

Oリング 3.0 MM

タペットアジャスティング
ボールキャップ

エキゾーストパイプガスケット

3 スパークプラグ
タペットアジャスティング
ボールキャップ

Oリング 3.0 MM

インレットパイプガスケット

シリンダーヘッドガスケット

1 ノックピン
8 x 1.4

2

シリンダー
ピストンリングセット

ピストンピンサークリップ

ピストンピン

ピストン

ラバーパッキン 1.6 MM

シリンダーガスケット
1 ノックピン
8 x 1.2

ガイドローラーボルト

ワッシャ 8 MM

ボルト 6 MM

1 ノックピン
8 x 1.4

カムチェーン
ガイドローラーCOMP.

ボルト 6 MM

カムシャフトCOMP.

カムプロケット

1 ノックピン 8 x 1.2

ノックボルト 5 MM

左シリンダーヘッド
サイドカバーガスケット

左シリンダーヘッドサイドカバー

- 1 ノックピンは使用する場合には全長が異なります。
ご注意ください。
- 2 このキットでは使用しません。
又、付属もしていませんのでご注意ください。
- 3 CR8HSA (NGK) 又はU24FSR U
(DENSO) に必ず交換して下さい。

1. キャブレターを取り外す



フューエルロックをOFFにする。



シリンダーヘッドとインレットパイプを止めているボルト2本のボルトを反時計方向に回して取り外す。

使用工具 8mm メガネレンチ

2. エキゾーストパイプを取り外す



シート裏の後方にあるシート取り付けナットを反時計方向に回して外し、シートを外す。

使用工具 10mm ボックスレンチ & ジョイント(小)



マフラージョイントボルト

マフラージョイントボルトを反時計方向に回して緩める。

使用工具 12mm ボックスレンチ



マフラーを止めているボルトを反時計方向に回して外す。

使用工具 12mm メガネレンチ



マフラーをエキゾーストパイプから抜き取る。



エキゾーストパイプをフレームに止めているボルトを反時計方向に回して取り外す。このときフレームとエキゾーストパイプの間のパッキンは再使用するの、とっておく。

使用工具 12mm ボックスレンチ



エキゾーストパイプをシリンダーヘッドにとめている2個のナットを反時計方向に回して取り外す。

使用工具 10mm スパナ



エキゾーストパイプをフレームから抜き取る。

3. フロントフェンダーを取り外す



フロントフェンダーの4個のボルトを反時計方向に回して取り外し、フロントフェンダーを取り外す。

使用工具 8mm メガネレンチ

4. スパークプラグを取り外す



プラグキャップをプラグから引っ張って取り外す。必ずキャップ部分をつかんで引っ張って外して下さい。

車載工具のプラグレンチを使いプラグを反時計方向に回し取り外す。

5. シリンダーヘッド左カバーを取り外す

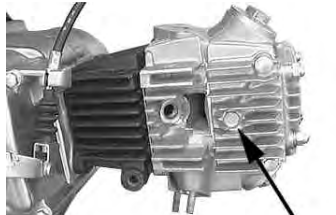

シリンダーヘッド右カバーの真ん中の6角ボルトを外すと左カバーが外れる。(ボルトを外しても外れない場合6角ボルトを2-3山ねじ込み6角ボルトの頭をハンマー等で軽くたたくと外れる)

使用工具 10mm ボックスレンチ



6. クランクケース左カバーを取り外す



クランクケース左カバーを止めているボルト3本を反時計方向に回し取り外す。

使用工具 8mmスパナ 8mmボックスレンチ&ショートジョイント

7. タペットキャップ2個を取り外す



タペットキャップ2個を反時計方向に回し取り外す。

使用工具 17mmメガネレンチ

8. カムプロケットを取り外す

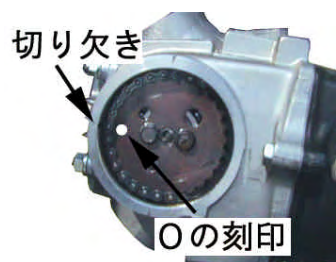

切り欠き

Oの刻印



切り欠き

フライホイール

フライホイールのTマークとカムプロケットのOマークが各切り欠きに合う様にフライホイールを反時計方向に回転させて合わせる。

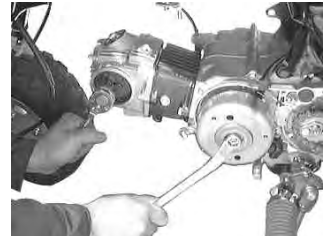

フライホイールを固定しカムプロケット6角ボルト2個を反時計方向に回し取り外す。

使用工具 8mmボックスレンチ 14mmメガネレンチ(フライホイール固定用)



カムプロケットを小型のマイナスドライバー等でこじってカムシャフトから外す。カムチェーンをカムプロケットから外してカムプロケットを取り出す。カムシャフトの中心部にはまっているノックピンを外す。

9. シリンダーヘッドサイドボルトを取り外す

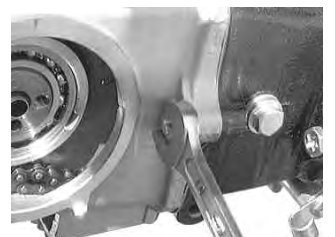

シリンダーヘッドとシリンダーを止めているシリンダーヘッドサイドボルトを反時計方向に回し取り外す。

使用工具 10mmスパナレンチ



ガイドローラーボルト

サイドボルト

シリンダーのガイドローラーボルトとシリンダーとクランクケース間のサイドボルトを反時計方向に回しゆるめる。

使用工具 10mmスパナレンチ&10mmメガネ

10. シリンダーヘッドカバーを取り外す

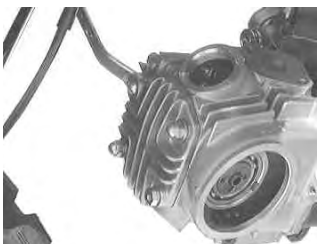

シリンダーヘッドカバーを止めているナット4個を対角の順番に反時計方向へ回し取り外す。
ナット下にあるワッシャ4枚を取り外す。
使用工具 10mmボックスレンチ



ヘッドカバーを取り外す。(かたい場合はプラスチックハンマーで軽くたたき、取り外す)シリンダーヘッドにガスケットが残った場合は、スクレーパーかカッター等できれいに取り除く。

11. シリンダーヘッドを取り外す

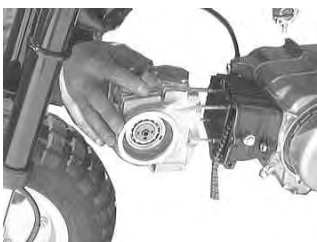

シリンダーヘッドをシリンダーから前方へ引っ張って取り外す。(かたい場合はシリンダーヘッドをプラスチックハンマーで軽くたたき、取り外す)

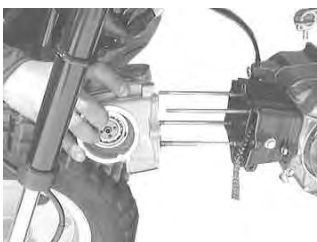

シリンダーヘッドを取り外す。
ロックピン2個は再使用するので取り外して
おく。

12. シリンダーを取り外す

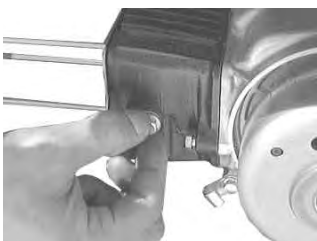

ゆるめておいたガイドローラーボルトとシリンダーサイドボルトを反時計方向に回し取り外す。

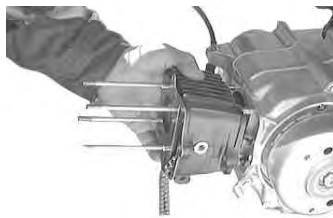

シリンダーを引っ張って取り外す。(かたい場合はプラスチックハンマーでシリンダーを軽くたたき、取り外す)

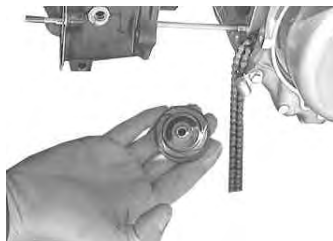

シリンダーを抜く途中でカムチェーンガイドローラーが出てくるので取り外す。

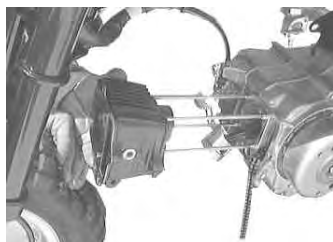

ピストンが抜けたら、シリンダーを前方へ取り外す。

13. ピストンを取り外す



クランクケースのシリンダーホールとカムチェーン部にゴミや部品などを絶対落とさないようにウエスを詰め込む。



ピストンサークリップ

ピストンサークリップの片側を取り外す。
ピストンピン穴の切り欠き部を利用してこじ
るようにすると外れます。
使用工具 先の細いマイナスドライバー



ピストンピンをピストンサークリップが付いていない方向へ取り外す。ピストンサークリップの付いている方向からマイナスドライバーで押してあげると簡単にとれます。



ピストンを取り外す。

14. シリンダーガスケット・ラバーパッキン・ロックピンを取り外す シリンダーガスケット

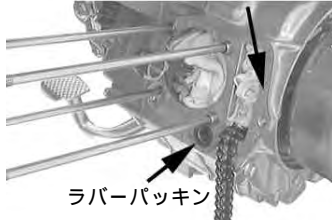

ラバーパッキン



ガスケットがきれいにはがれない場合クランクケースにキズを入れないようにスクレイパーやカッターできれいにはがすこの時クランクケースセンターガスケットがシリンダーベース面やシリンダーホール部にはみ出ている場合は切り取っておく。
クランクケース内にゴミや部品などを絶対落とさないように。



上写真の指さし部にはみ出ているガスケットがあれば切り取っておく。

修正要領

- クランクケース内に削り粉が入らないようにしっかりとウエスを詰める。
- クランクケース合わせ面のズレの出っ張っている部分を引っ込んでいる部分と同じ高さになるまでヤスリで削ります。
- 削り取ったら削り粉がクランクケース内に入らないよう慎重にウエスを取り除く。
- ウエスを取り除いた後は、きれいなウエスをクランクケースの穴に詰めておく。
- キットの組立が終わってエンジンをアイドリングで数分かけた後、すぐにエンジンオイルを新品に交換すればOK。

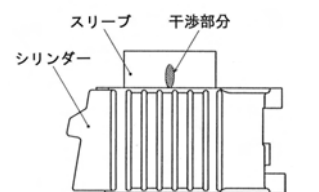
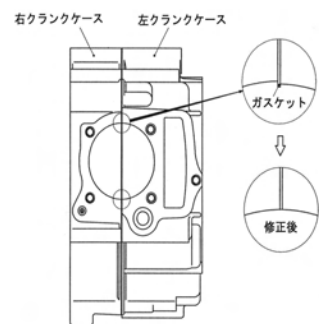

S - Stage KIT 取り付け

1. ピストンを組み付ける



ピストンの片側に付属のピストンピンサークリップをサークリップ溝にきっちりはめ込む。
この時、サークリップの合い口は切り欠き部を避けて取り付けて下さい。

アルミシリンダー取り付け時の注意

左右クランクケースのズレ等により、シリンダーを取り付ける際、クランクケース合わせ面のスリーブ穴、丸印部分とシリンダースリーブの斜線部分及びケース内部で、干渉する場合があります。そのままの状態で使用するとスリーブが変形しエンジントラブルの原因となりますので必ず点検、修正して下さい。
この作業は難易度は高いけれどチョット、ブロの作業に近づいた感じはありますね。

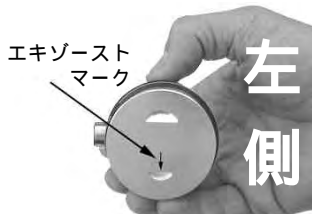

エキゾーストマーク
左側

ドライバーでピストンにキズを付けないように押し込むと比較的簡単に取り付けられます。

ピストンサークリップは左側を先にはめ込みます。

ピストンリングの合い口をそろえる

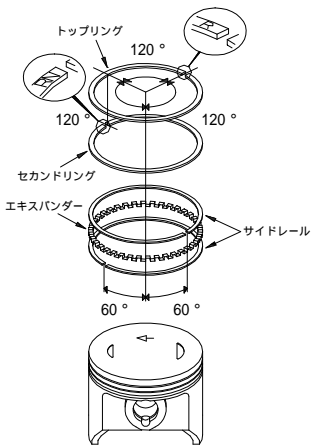

トップリングの上面にはRの刻印
セカンドリングの上面にはRNの刻印があります。

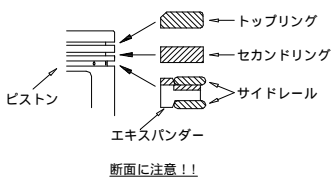

オイルリングエキスパンダーを入れる。



下オイルリングサイドレールを入れる。



上オイルリングサイドレールを入れる。



セカンドリングを入れる。



トップリングを入れる。



ピストンピン部とコンロッドにエンジンオイルを塗りピストンピンを取り付ける。



エキゾーストマーク

ピストンヘッド部三角マークの先を下(エキゾースト側)になるようにしてピストンを取り付ける。



ピストンに三分の一程度ピストンピンを挿入しておいて取り付けるのも簡単な方法ではある。付属のピストンピンサークリップをサークリップ溝にきっちりめ込む。



ドライバーでピストンにキズを付けないように押し込むと比較的簡単に取り付けられます。押し込み中にサークリップが外れて飛んでしまうことがあるので慎重に行ってください。目に入らぬように防護めがねなどを着用して下さい。

結んでいたウエスを取り外す。

2. シリンダーの取り付け

シリンダーガスケット面のシリンダー側とクランクケース側をシンナー等で脱脂する。



シリンダーガスケットとラバーパッキンを取り付ける。

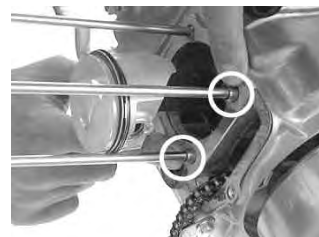

ロックピン2個が取り付けられているか点検。

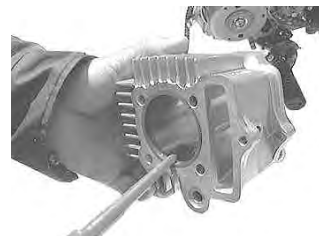

キットのシリンダー内にエンジンオイルを塗布し指で均等に塗り広げる。



シリンダーを入れていく。



シリンダーをピストンリングの合い口がずれないようにしながら指で押し少しずつはめる。ここは難易度が高いです。がんばって下さい。

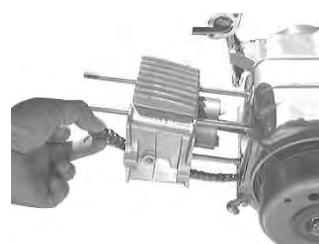

リングがシリンダーにはいたらカムチェーンをシリンダーに通しシリンダーをクランクケースにはめる。



カムチェーンを引っ張りながらガイドローラーをつける。

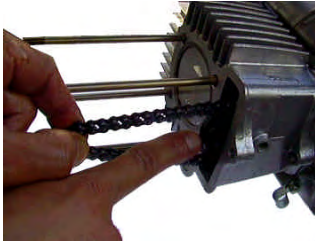
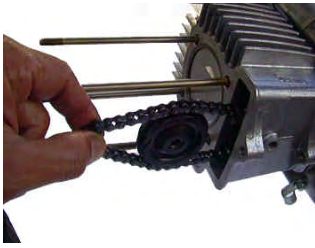

シリンダーのガイドローラーボルト穴にガイドローラーのセンターが合う様に押し込む。



ガイドローラーボルトを取り付ける。
(指で閉まる程度まで仮止め)

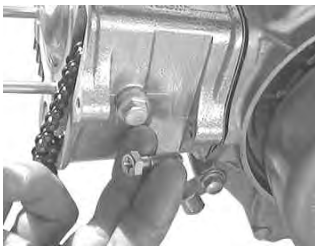

シリンダーサイドボルトを取り付ける。
(指でしめる程度まで仮止め)

3. カムシャフトとロッカーアームの交換

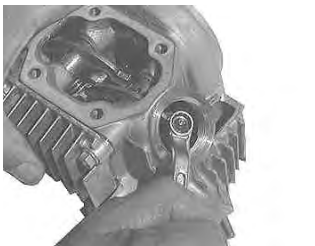

シリンダーヘッドに組まれているロッカーアームのタペットナットとボルトを取り外す。
タペットナットを緩めた時点でタペットボルトをナットと一緒に取り外す。

使用工具 9mmメガネレンチ



ロッカーアームシャフトに8mmのボルトをねじ込み、ロッカーアームシャフトを抜いて、ロッカーアームを取り出す。



カムシャフトにカムスプロケットボルトを取り付け、引っ張るかプラスチックハンマーでヘッドを軽くたたきと抜けてくるので無理に引っ張らずカムシャフトを回しながら取り外す。



キット内のカムシャフトを逆の手順で取り付け。カムシャフト・カムシャフトベアリングにきれいなエンジンオイルを塗布する。入りにくくてもハンマー等でたたかず手で入れる。



ロッカーアームシャフトにきれいなエンジンオイルを塗布し、キット内のロッカーアームを取り付ける。



ノーマルカムのノックピンをキットカムに取り付ける。



ロッカーアームのタペットスクリューを時計方向に回して取り付け。

4. シリンダーヘッド取り付け

シリンダーヘッド面とシリンダー上面をシナー等で脱脂する。

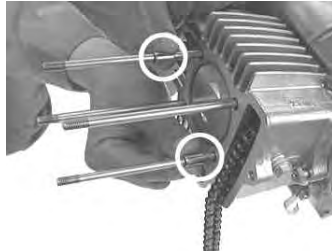

シリンダーにノックピンを取り付けヘッドガスケットを取り付ける。

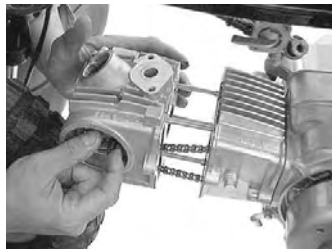
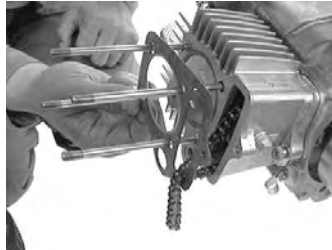

シリンダーヘッドにカムチェーンを通して取り付ける。



カムチェーンはシリンダーの方に落ちないようにカムシャフトの真ん中の穴にドライバー等を入れてカムチェーンを止めておく。

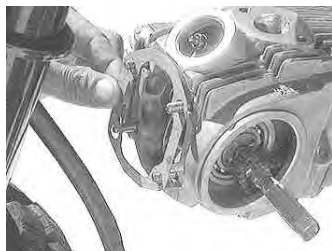

シリンダーヘッドカバーのガスケットとヘッドカバーを取り付ける。



上下マークに注意

矢印は下の方向です。

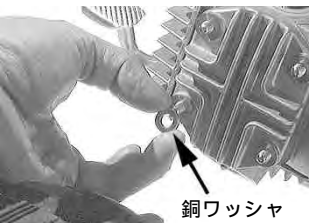

銅ワッシャ

ヘッドカバーのワッシャとナットを取り付ける。(エンジンを前から見て左下が銅ワッシャ残りの3つは鉄ワッシャ、右下が六角ナット残りの3つがふるくろナット)

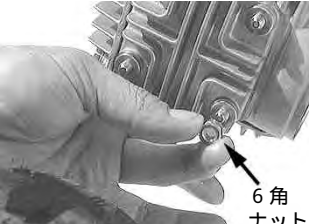

六角ナット

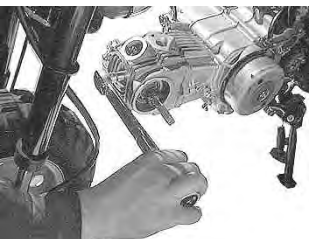

ヘッドナットを均等に締め付ける。
(トルクレンチがない場合は対角に少しずつしっかり締める)

締め付けトルク 1.2 N・m
(1.2 kgf・m)

使用工具 10mmボックスレンチ



ヘッドサイドボルトを取り付ける。先に仮止めしていたガイドローラーボルトとシリンダーサイドボルトを締め付ける。

使用工具 10mmスパナレンチ
10mmメガネレンチ

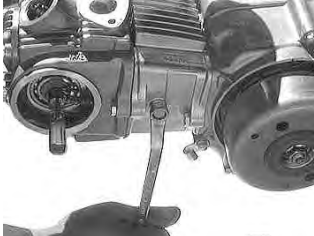
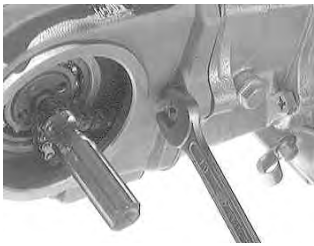

締め付けトルク
ガイドローラーボルト
10 N・m (1.0 kgf・m)
サイドボルト上下
10 N・m (1.0 kgf・m)

5. カムスプロケットの取り付け



フライホイールのTマークをクランクケースの切り欠き部に合わせます。



カムスプロケットボルト穴をシリンダーヘッドの切り欠き方向に向けたときカム山がピストン側を向く様にかむシャフトをセットする。それがカムシャフトの圧縮上死点です。オプションカム取り付けの場合、オプションカムの説明書の指示に従ってください。

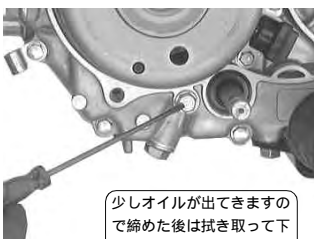

少しオイルが出てきますので締めた後は拭き取って下さい。



ここは難易度が高いです。がんばってください。チェンジベタルのシャフトの横にある6角ボルトを取り外す。カムチェーンを引っ張っているテンショナーがゆるむのではめやすくなります。カムスプロケットをはめたあとはボルトを取り付ける。カムチェーンにカムスプロケットをかけながらカムスプロケットのOマークとシリンダーヘッドの切りかき部が合う様にカムチェーンをはめてカムシャフトに取り付ける。

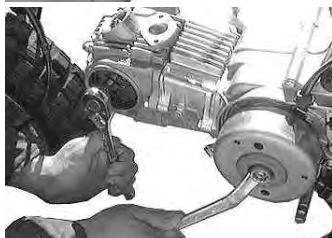

フライホイールを固定してカムスプロケットボルトを2本締め付ける。
締め付けトルク 9 N・m
(0.9 kgf・m)
使用工具 8mmボックスレンチ
14mmメガネレンチ

6. パルプタイミング調整とタペット調整

ここは難易度が高いです。がんばってください。



カムシャフトのOマークとフライホイールのTマークがそれぞれの切りかきに合う様にして止める。磁石の反発でフライホイールはピッタリと止まらないがカムスプロケットを取り付けてTマークとOマークが同時に合えばOK。

バルブクリアランス
(インテーク側)

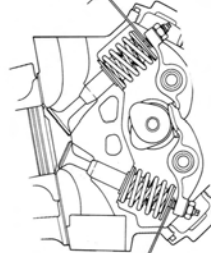

バルブクリアランス
(エキゾースト側)

アジャストスクリュー

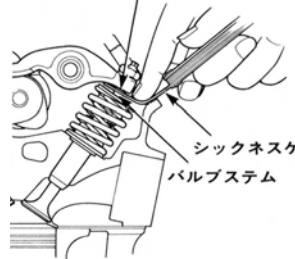

シクネスゲージ
バルブステム

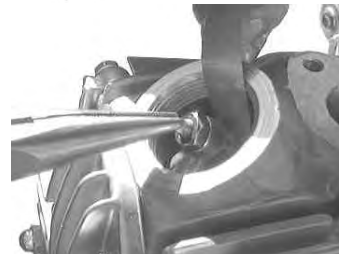

ロッカーアームのタペットスクリューを締め込んでいきタペットスクリューとバルブステムエンドの間に0.05ミリのシクネスゲージを入れて少し抵抗があるくらいで引き抜ける様に合わせてタペットナットを締め付ける(少し抵抗があるというのわからない場合0.07と0.03のシクネスゲージを用意して0.07がすき間に入らず0.03がゆるく入る様に合わせればだいたい0.05ミリということになる) I.N. E.X共に0.05ミリに合わせる。
使用工具 ラジオペンチ、9mmメガネレンチ
シクネスゲージ

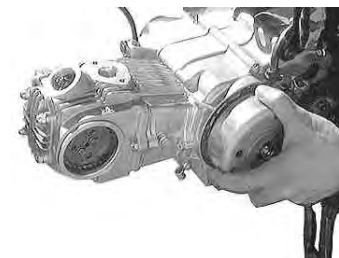

タペット調整後、反時計方向にフライホイールを2回転手で回した後でTマークとOマークを合わせる。



タペットすき間が変化していないか点検しすき間が合っていればOK、くるっている場合は調整する。

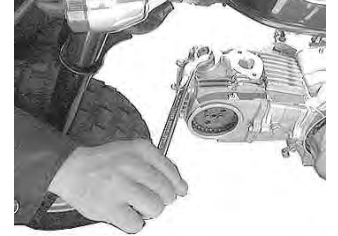
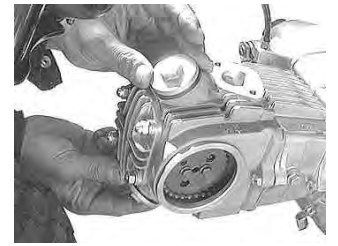

タペットキャップ2個を取り付ける。
締め付けトルク 12 N・m
(1.2 kgf・m)
使用工具 17mmメガネレンチ

7. シリンダーヘッド左カバー取り付け



シリンダーヘッド左カバーガスケットと左カバーを取り付ける。
(左サイドカバーがボルトを締めたときに右回りしないように回り止めを合わせる)



(回り止めを合わせる)

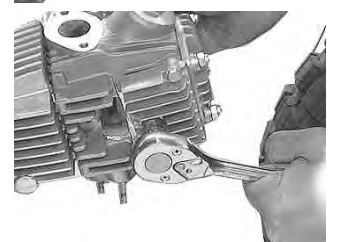
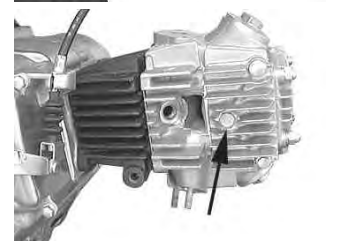

シリンダーヘッド右側の6角ボルト(矢印)を締める。

締め付けトルク 12 N・m
(1.2 kgf・m)
使用工具 10mmボックスレンチ

8 . スパークプラグの取り付け



車載工具かプラグレンチを使いプラグを取り付ける。

締め付けトルク 11N・m
(1.1kgf・m)

使用工具 プラグレンチ
プラグキャップをプラグに取り付ける。

9 . エキゾーストパイプの取り付け



a . エキゾーストパイプをフレームを通してシリンダーヘッドに差し込み、ナット2個を仮止めする。



b . エキゾーストパイプをフレームにボルトで仮止めする。このとき、フレームとエキゾーストパイプの間に、パッキンを入れておく。



c . マフラーをエキゾーストパイプに差し込み、フレームにボルトで仮止めする。

仮止めした箇所とマフラージョイントボルトを本締めする。

締め付けトルク
a . 12N・m (1.2kgf・m)
b . c . 22N・m
(2.2kgf・m)

マフラージョイントボルト
22N・m (2.2kgf・m)

使用工具 10mmスパナ
12mmボックスレンチ

シートのつめをタンクとフレームに引っかけ、ボルト部をフレームの穴を通してナットで取り付ける。

締め付けトルク 12N・m
(1.2kgf・m)

使用工具 10mmボックスレンチ
& ジョイント(小)

10 . キャブレターの取り付け



インレットパイプにOリングが付いていることを確認する。



インレットパイプを、シリンダーヘッドに2本のボルトで取り付けます。

締め付けトルク 10N・m
(1.0kgf・m)

使用工具 8mmメガネレンチ

11 . クランクケース左カバーの取り付け



クランクケース左カバーを止めているボルト3本を取り付ける。

締め付けトルク 10N・m
(1.0kgf・m)

使用工具 8mmボックスレンチ
& ショートジョイント

12 . フロントフェンダーの取り付け



フロントフェンダーを4本のボルトで取り付けます。

締め付けトルク 10N・m
(1.0kgf・m)

使用工具 8mmメガネレンチ

13 . 各部チェック等

エンジンから足廻りまで取り付けしたボルト類に緩みがないかチェックする。
コックをONにし、エンジンをかけて5分程暖機運転をする。

株式会社 **SPECIAL PARTS** 武川

〒584-0069 大阪府富田林市錦織東三丁目5番16号

TEL 0721 25 1357

FAX 0721-24-5059

お問い合わせ専用ダイヤル 0721 25 8857

URL <http://www.takegawa.co.jp>